

TYRO S1

Tyč na prítáhy

10004617
10029210



CAPITAL SPORTS

www.capitalsports.de

Vážený zákazník,

Blahoželáme k nákupu tohto zariadenia. Pozorne si prečítajte príručku a dodržujte nasledujúce rady, aby ste predišli poškodeniu prístroja. Akékoľvek zlyhanie spôsobené ignorovaním uvedených inštrukcií a upozornení uvedených v návode na použitie sa nevzťahuje na našu záruku a akúkoľvek zodpovednosť..

VÝROBCA

Chal-Tec GmbH, Wallstraße 16, 10179 Berlin, Deutschland

BEZPEČNOSTNÉ POKYNY

Použitie

- Toto zariadenie je určené na telesný tréning vyťahovaním. Je určený výlučne na tento účel a môže sa používať iba na tento účel. Môže sa používať iba spôsobom opísaným v tejto príručke.
- Opravy prístroja by mal vykonávať iba autorizovaný odborný servis.
- Úpravy alebo opravy výrobku ovplyvnia jeho bezpečnosť.
- Pozor, nebezpečenstvo poranenia! Nesprávna montáž môže mať za následok poruchu.
- Za následné škody nenesie výrobca zodpovednosť. Technické zmeny a chyby sú vyhradené!
- Záruka nie je platná, ak zariadenie bolo zmenené alebo upravené.

Všeobecné bezpečnostné pokyny

- Pred nastavením a používaním zariadenia si pozorne prečítajte tento návod na obsluhu. Bezpečné a efektívne používanie zariadenia sa dá dosiahnuť iba vtedy, ak je zariadenie správne zmontované, udržiavané a používané. Skontrolujte, či sú všetky osoby používajúce toto zariadenie informované o varovaniach a bezpečnostných pokynoch.

- Pred tréningom s týmto prístrojom vyhľadajte lekársku pomoc a skontrolujte fyzické alebo zdravotné stavy, ktoré môžu brániť bezpečnému a efektívnemu použitiu tohto zariadenia. Ak užívate nejaké lieky, ktoré ovplyvňujú krvný tlak, srdcový rytmus alebo cholesterol, je dôležité poradiť sa s lekárom skôr, ako začnete cvičiť.
- Venujte pozornosť signálom vášho tela. Nesprávne alebo nadmerné cvičenie môže byť škodlivé. Prestaňte okamžite cvičiť, ak spozorujete niektorý z nasledujúcich príznakov: bolesť / napätie na hrudníku, nepravidelný srdcový rytmus, extrémna dýchavičnosť, príznaky závratu, závraty alebo nevoľnosť. Ak spozorujete niektorý z týchto príznakov, mali by ste sa pred pokračovaním poradiť s lekárom.
- Toto zariadenie nie je určené na používanie osobami (vrátane detí) s obmedzenými fyzickými, zmyslovými alebo mentálnymi schopnosťami alebo s nedostatočnými skúsenosťami a / alebo znalosťami, pokiaľ na ne nedohliada osoba, ktorá zodpovedá za ich bezpečnosť, z jej pokynov na používanie zariadenia. Deti by mali byť pod dozorom, aby sa zaistilo, že sa so zariadením nebudú hrať.
- Pred každým tréningom skontrolujte, či sú všetky skrutky a upevňovacie prvky správne dotiahnuté.
- Bezpečnosť zariadenia môže byť zaručená, iba ak je zariadenie pravidelne udržiavané a kontrolované, či nie je poškodené alebo opotrebované.
- Zariadenie používajte iba podľa určenia. Ak počas nastavovania alebo kontroly zistíte akékoľvek chybné súčasti alebo ak počas cvičenia zistíte neobvyklé zvuky, okamžite zastavte cvičenie. Zariadenie používajte znova až potom, čo bol problém identifikovaný a vyriešený.

ZARIADENIE

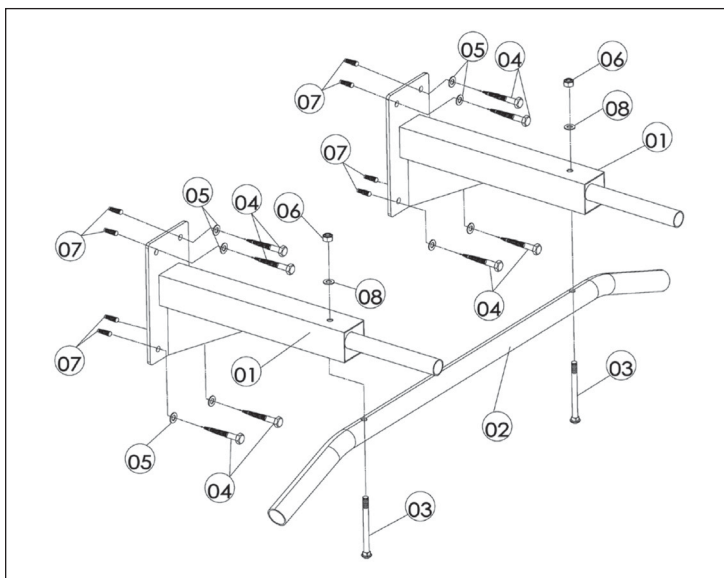

č.	popis	ks	č.	popis	ks
1	hlavná rúra	2	5	M8 podložka	8
2	držadlo rúry	1	6	M8 matica	8
3	M8 *95 mm skrutka	4	7	predĺženie	4
4	M8*70 mm skrutka	8	8	M8 podložka	8

