



**TYRO S4**

Hrazda

10004620



**CAPITAL SPORTS**

[www.capitalsports.de](http://www.capitalsports.de)



**Vážený zákazník,**

Blahoželáme vám k zakúpeniu tohto produktu. Pozorne si prečítajte nasledujúce pokyny a dodržiavajte ich, aby ste predišli možnému poškodeniu. Za škody spôsobené nedodržaním pokynov a nesprávnym používaním nepreberáme žiadnu zodpovednosť.

---

**VÝROBCA**

---

Chal-Tec GmbH, Wallstraße 16, 10179 Berlin, Deutschland

---

**BEZPEČNOSTNÉ INŠTRUKCIE**

---

**Zamýšľané použitie**

- Toto zariadenie sa používa na telesný tréning vyťahovaním. Je to určené výlučne na tento účel a smie sa používať iba na tento účel. Môže sa používať iba spôsobom opísaným v tomto návode na použitie.
- Opravy prístroja smie vykonávať iba autorizovaný odborný servis.
- Modifikácia alebo zmena produktu zhoršuje jeho bezpečnosť. Pozor Nebezpečenstvo poranenia! Nesprávna montáž môže viesť k nebezpečným poruchám.
- Za následné škody sa nepreberá žiadna zodpovednosť. Technické zmeny a chyby sú vyhradené!
- Záruka zaniká, ak nie je zariadenie pozmenené alebo zmenené tak, ako bolo zamýšľané.

**Všeobecné bezpečnostné pokyny**

- Pred nastavením a používaním zariadenia si pozorne prečítajte tento návod na obsluhu. Bezpečné a efektívne používanie jednotky je možné dosiahnuť iba vtedy, ak je správne zostavená, udržiavaná a používaná. Zabezpečte, aby všetky osoby, ktoré používajú toto zariadenie, boli informované o varovaniach a bezpečnostných pokynoch.

- Pred začatím cvičenia s týmto prístrojom by ste sa mali poradiť s lekárom a skontrolovať všetky fyzické alebo zdravotné obmedzenia, ktoré môžu brániť bezpečnému a efektívnemu použitiu tohto zariadenia. Ak užívate lieky, ktoré ovplyvňujú váš krvný tlak, srdcový rytmus alebo hladinu cholesterolu, je nevyhnutné, aby ste sa pred cvičením poradili s lekárom.
- Venujte pozornosť signálom vášho tela. Nesprávny alebo nadmerný tréning môže byť zdraviu škodlivý. Ak si všimnete nasledujúce príznaky, okamžite zastavte cvičenie: bolesť / napätie na hrudníku, nepravidelný srdcový rytmus, extrémna dýchavičnosť, príznaky bolesti hlavy, závraty alebo nevoľnosť. Ak sa u vás vyskytne ktorýkoľvek z týchto príznakov, mali by ste sa pred pokračovaním v tréningu poradiť s lekárom.
- Toto zariadenie nie je určené na použitie osobami (vrátane detí) s narušenými fyzickými, zmyslovými alebo mentálnymi schopnosťami alebo nedostatkom skúseností a / alebo vedomostí, pokiaľ nie sú pod dohľadom osoby zodpovednej za ich bezpečnosť, alebo pokiaľ nedostali pokyny, ako majú postupovať a používať toto zariadenie. Deti by mali byť pod dohľadom, aby sa zabezpečilo, že sa nebudú hrať so zariadením.
- Pred každým tréningom skontrolujte, či sú všetky skrutky a upevňovacie prvky správne dotiahnuté.
- Bezpečnosť zariadenia môže byť zaručená iba vtedy, ak je zariadenie pravidelne udržiavané a kontrolované, či nie je poškodené alebo opotrebované.
- Zariadenie používajte iba podľa určenia. Ak počas montáže alebo kontroly zistíte akékoľvek chybné komponenty alebo ak počas tréningu počujete neobvyklé zvuky, okamžite zastavte cvičenie. Nepoužívajte zariadenie znova, kým sa problém nezistí a nevyrieši.

## POPIS VÝROBKU

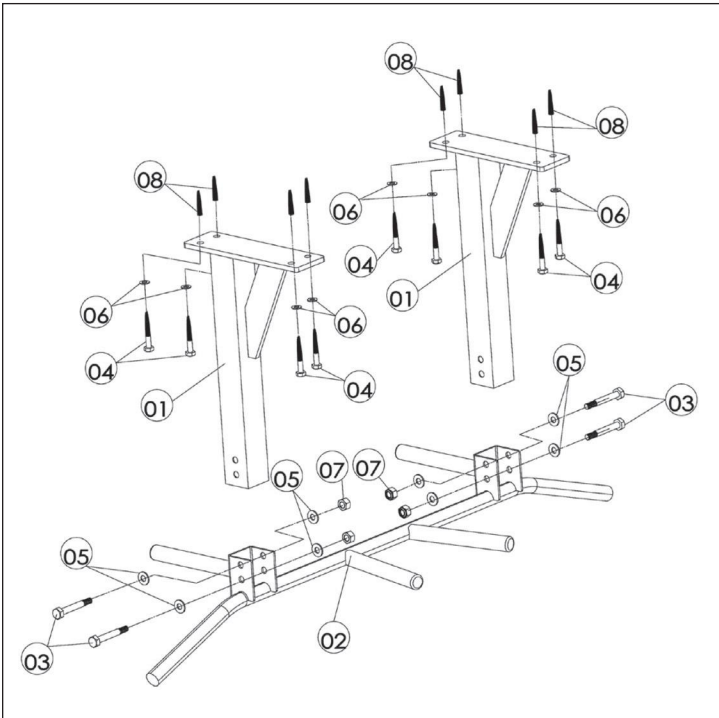

| Č. | Popis               | Mn. | Č. | Popis                | Mn. |
|----|---------------------|-----|----|----------------------|-----|
| 1  | Hlavná trubica      | 2   | 5  | M10 Podložka         | 8   |
| 2  | Rukoväť trubice     | 1   | 6  | M8 Podložka          | 8   |
| 3  | M10 * 75 mm skrutka | 4   | 7  | M10 matica           | 4   |
| 4  | M8*70 mm skrutka    | 8   | 8  | Rozširujúce nástavce | 8   |



**Vážený zákazníku,**

Blahopřejeme vám k zakoupení tohoto produktu. Pozorně si přečtěte následující pokyny a dodržujte je, abyste předešli možnému poškození. Za škody způsobené nedodržáním pokynů a nesprávným používáním nepřebíráme žádnou odpovědnost.

---

**VÝROBCE**

---

Chal-Tec GmbH, Wallstraße 16, 10179 Berlin, Germany

---

**BEZPEČNOSTNÍ INSTRUKCE**

---

**Určené použití**

- Toto zařízení se používá na tělesný trénink vytahováním. Je to určeno výhradně pro tento účel a smí se používat pouze pro tento účel. Může se používat pouze způsobem popsáním v tomto návodu k použití.
- Opravy přístroje smí provádět pouze autorizovaný odborný servis.
- Modifikace nebo změna produktu zhoršuje jeho bezpečnost.
- Pozor Nebezpečí poranění! Nesprávná montáž může vést k nebezpečným poruchám.
- Za následné škody se nepřebírá žádná odpovědnost. Technické změny a chyby vyhrazeny!
- Záruka zaniká, pokud není zařízení pozměněno nebo změněno tak, jak bylo zamýšleno.

**Všeobecné bezpečnostní pokyny**

- Před nastavením a používáním zařízení si pečlivě přečtěte tento návod k obsluze. Bezpečné a efektivní používání jednotky lze dosáhnout pouze tehdy, pokud je správně sestavena, udržována a používána. Zajistěte, aby všechny osoby, které používají toto zařízení, byly informovány o varováních a bezpečnostních pokynech.

- Před zahájením cvičení s tímto přístrojem byste se měli poradit s lékařem a zkontrolovat všechny fyzické nebo zdravotní omezení, které mohou bránit bezpečnému a efektivnímu použití tohoto zařízení. Pokud užíváte léky, které ovlivňují váš krevní tlak, srdeční rytmus nebo hladinu cholesterolu, je nezbytné, abyste se před cvičením poradili s lékařem.
- Věnujte pozornost signálem vašeho těla. Nesprávný nebo nadměrný trénink může být zdraví škodlivý. Pokud si všimnete následujících příznaků, ihned zastavte cvičení: bolest / napětí na hrudi, nepravidelný srdeční rytmus, extrémní dušnost, příznaky bolesti hlavy, závratě nebo nevolnost. Pokud se u Vás vyskytne kterýkoli z těchto příznaků, měli byste se před pokračováním v tréninku poradit s lékařem.
- Toto zařízení není určeno k použití osobami (včetně dětí) s narušenými fyzickými, smyslovými nebo mentálními schopnostmi nebo nedostatkem zkušeností a / nebo znalostí, pokud nejsou pod dohledem osoby odpovědné za jejich bezpečnost, nebo pokud nedostali pokyny, jak mají postupovat a používat toto zařízení.  
Děti by měly být pod dohledem, aby se zajistilo, že nebudou hrát se zařízením.
- Před každým tréninkem zkontrolujte, zda jsou všechny šrouby a upevňovací prvky správně dotaženy.
- Bezpečnost zařízení může být zaručena pouze tehdy, pokud je zařízení pravidelně udržováno a kontrolováno, zda není poškozené nebo opotřebované.
- Zařízení používejte pouze podle určení. Pokud během montáže nebo kontroly zjistíte jakékoli vadné součástky nebo pokud během tréninku slyšíte neobvyklé zvuky, ihned zastavte cvičení. Nepoužívejte zařízení znovu, dokud se problém nezjistí a nevyřeší.



## POPIS VÝROBKU

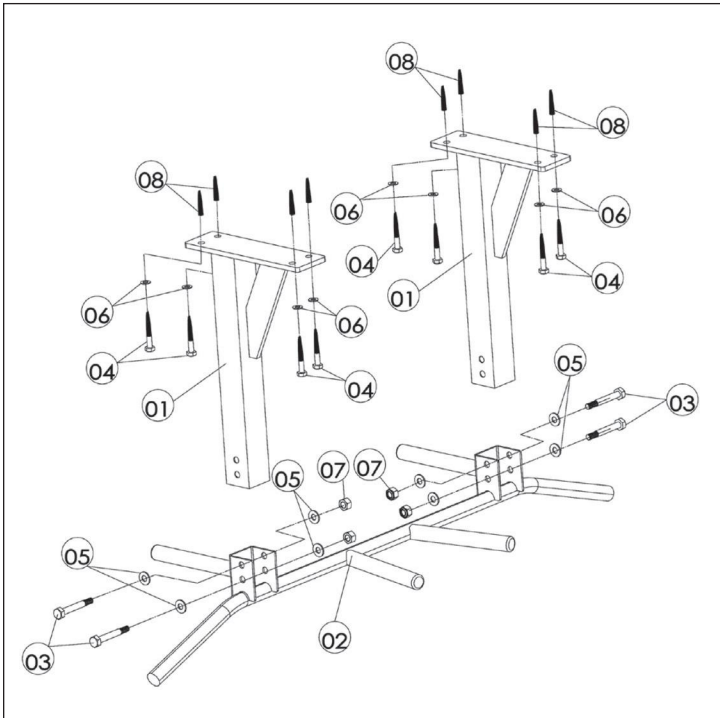

| Č. | Popis             | Mn. | Č. | Popis                | Mn. |
|----|-------------------|-----|----|----------------------|-----|
| 1  | Hlavní trubice    | 2   | 5  | M10 Podložka         | 8   |
| 2  | Rukojeť trubice   | 1   | 6  | M8 Podložka          | 8   |
| 3  | M10 * 75 mm šroub | 4   | 7  | M10 matice           | 4   |
| 4  | M8 * 70 mm šroub  | 8   | 8  | Rozšiřující nástavce | 8   |





KARSIN