

CAPITAL SPORTS

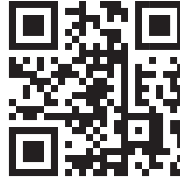



Amazon Power Rack

10034965

Vážený zákazník,
Gratulujeme Vám k zakúpeniu tohto produktu.
Prečítajte si pozorne nasledujúce pokyny a
postupujte podľa nich, aby ste predišli možným
škodám. Nezodpovedáme za škody spôsobené
nedodržaním pokynov alebo nesprávnym
použitím. Naskenujte QR kód, aby ste získali
prístup k najnovšiemu používateľskému manuálu
a ďalším informáciám o produkte.

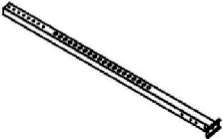
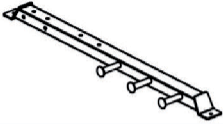
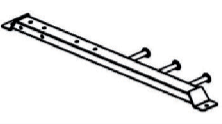

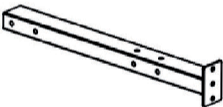
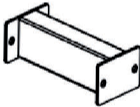
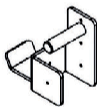
OBSAH BALENIA

Karton A		
SKU: 70003184 218*23*10 cm		
4. 2PCS 		
Karton B		
SKU: 70003185 141*33*15,5 cm		
1. 1PC 	2. 1PC 	3. 1PC 
5. 2PCS 	6. 2PCS 	8. 2PCS 
13. 4PCS 	SCREWS KIT	MANUAL

Karton C

SKU: 70003186

7. 2PCS

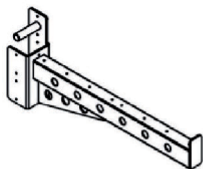

9. 1PC

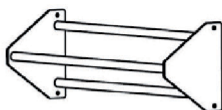

10. 1PC

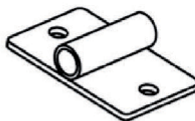

11. 2PCS

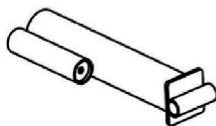

12. 4PCS

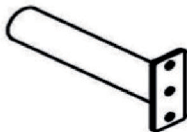





BEZPEČNOSTNÉ POKYNY

- Prosím uchovajte tento manuál na bezpečnom mieste pre prípad potreby.
- Prosím neskladajte toto zariadenie kým si poriadne neprečítate tento užívateľský manuál. Bezpečnosť a efektívnosť môže byť dosiahnutá len vtedy ak je zariadenie správne zložené, používané a udržiavané. Je vašou zodpovednosťou uistiť sa, že všetci používatelia sú oboznámení so všetkými bezpečnostnými informáciami.
- Pre bezpečnú prevádzku je potrebný stabilný, rovný a pevný povrch. Svoju podlahu chráňte rohožou. Nepoužívajte toto zariadenie vo vlhkých priestoroch ako sú napríklad budovy s bazénom, sauny a podobne. Bezpečnostná vzdialenosť od tohto zariadenia musí byť aspoň 0,6m voľného miesta okolo.
- Pred používaním akéhokoľvek cvičebného programu prekonzultujte tento zámer s vaším doktorom, ktorý určí či váš zdravotný stav vyhovuje používaniu tohto prístroja a či používanie tohto prístroja nemôže ohroziť vaše zdravie a bezpečnosť.. Poradenstvo lekára je nevyhnutné, ak užívate lieky, ktoré ovplyvňujú Vašu srdcovú frekvenciu, krvný tlak alebo hladinu cholesterolu.
- Všímajte si signály vášho tela. Nesprávne alebo nadmerné používanie zariadenia môže poškodiť vaše zdravie. Prestaňte cvičiť ak zažijete niektorý z nasledujúcich symptómov: bolesť, tlak na hrudi, nepravidelný tlkot srdca, plytké dýchanie, závrate alebo ospalosť. Prosím prekonzultujte svoj zdravotný stav s vaším lekárom pred ďalším cvičením v prípade spozorovania týchto symptómov.
- Necvičte bezprostredne po jedle.
- Nepúšťajte deti a zvieratá k tomuto zariadeniu, zariadenie musí byť zložené a používané iba dospelými osobami.
- Toto zariadenie je určené pre domáce použitie.
- Zariadenie nie je vhodné na terapeutické použitie, smie sa používať iba na cvičenie uvedené v návode na cvičenie
- Počas používania zariadenia noste vhodné oblečenie. Vyhnite sa noseniu voľného oblečenia ktoré by sa mohlo zachytiť do zariadenia alebo ktoré by mohlo brániť voľnému pohybu, prípade obmedzovať pohyb.
- Pri používaní dbajte na vystretý chrbát.

ČASTI

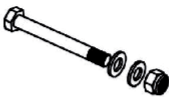
<p>1 x1 Basis Links Left Base</p>	<p>2 x1 Basis Rechts Right Base</p>	<p>3 x1 Basis Hinten Rear Base</p>	<p>4 x2 Haupt Säule Main Upright</p>
<p>5 x2</p>	<p>6 x2</p>	<p>7 x2 Safety Arms</p>	<p>8 x2 J-Hooks</p>
<p>9 x1</p>	<p>10 x1</p>	<p>11 x2</p>	<p>12 x4 Obere Konsole Top Frame</p>
<p>13 x4</p>			

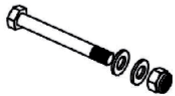
 <p>14 x8 M12 x 70</p>	 <p>15 x4 M12 x 70</p>	 <p>16 x14 M12 x 95</p>	 <p>17 x8 M12 x 100</p>
 <p>18 x2 M12 x 105</p>	 <p>19 x1 M12 x 250</p>		

VÝROBCA

Chal-Tec GmbH, Wallstraße 16, 10179 Berlín, Nemecko.

MONTÁŽ

Assembly

