

BODYCRAFT

UŽIVATEĽSKÝ MANUÁL – SK **IN 14174 Posilňovací stojan Body Craft F460**

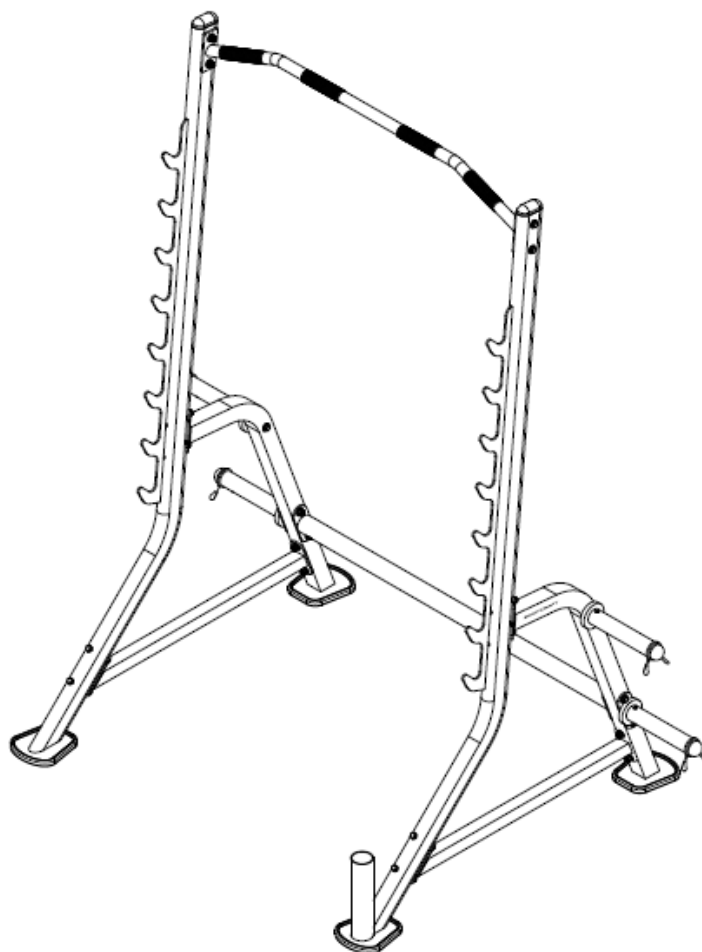

OBSAH

| | |
|-------------------------------------|----|
| ÚVOD | 3 |
| BEZPEČNOSTNÉ UPOZORNENIA..... | 3 |
| ROZMERY | 4 |
| ODPORÚČANÉ MONTÁŽNE NÁČINIE | 5 |
| DÔLEŽITÉ RADY | 5 |
| ROZLOŽENÉ ZARIADENIE | 6 |
| ZOZNAM DIELOV | 7 |
| NÁVOD K MONTÁŽI | 9 |
| BEZPEČNOSTNÉ DRŽIAKY | 13 |
| ZÁRUČNÉ PODMIENKY, REKLAMÁCIE | 14 |

ÚVOD

Ďakujeme za zakúpenie tohto produktu. Jeho správnym používaním si môžete výrazne posilniť svaly. Pravidelné cvičenie môže tiež mať blahodarný vplyv na kardiovaskulárny systém. Pred začiatkom cvičenia si pozorne prečítajte priložený manuál. Manuál si uschovajte pre možnú budúcu potrebu. Dbajte na všetky uvedené varovania a inštrukcie, aby ste sa vyhli prípadnému zraneniu.

BEZPEČNOSTNÉ UPOZORNENIA

Pri cvičení hrozí riziko zranenia alebo poškodenia organizmu. Konzultujte svoj zdravotný stav s lekárom ešte pred začatím používania produktu. Zvlášť sa to odporúča pri osobách starších ako 35 rokov a pri osobách so zdravotnými problémami.

1. Zariadenie montujte iba na rovnom a čistom povrchu.
2. Pravidelne čistite rám i podložky. Používajte len teplú mydlovú vodu. Nepoužívajte drsné handričky alebo chemické prostriedky.
3. Pred začatím cvičenia konzultujte svoj zdravotný stav s lekárom.
4. Nepreceňujte svoje možnosti a príliš sa neprepínajte. Pokiaľ počas cvičenia pocítite bolesť alebo nevoľnosť, okamžite prestaňte.
5. Pred každým použitím skontrolujte, či všetky skrutky pevne držia. Kontrolujte pravidelne opotrebovanosť zariadenia. Poškodené alebo opotrebované diely a súčiastky musia byť ihneď vymenené.
6. Ak sa na zariadení objavia ostré hrany, nepoužívajte ho.
7. Zariadenie nepoužívajte vonku.
8. Žiadna nastaviteľná časť nesmie vyčnievať, aby nebránila užívateľovi v pohybe.
9. Na zariadení nepúšťajte deti a domáce zvieratá. Nenechávajte ich bez dozoru ani v blízkosti zariadenia.
10. Nekladte ruky, chodidlá alebo vlasy blízko pohyblivých častí. Ruky dávajte len na určené miesta.
11. Cvičte primerane, pretože hrozí úraz. Pred každým cvičením vykonajte zahrievacie cviky (cca 5 - 10 minút) pre lepšiu pružnosť svalov. Po cvičení robte relaxačné cviky (cca 5 - 10 minút).
12. Zariadenie používajte iba v súlade s manuálom. Ak si nie ste niečím istý, kontaktujte zákaznícky servis.
13. Zariadenie umiestnite iba na rovný a čistý povrch. Pre väčšiu bezpečnosť zachovajte okolo celého zariadenia voľnú plochu min 0,6 m. Pre ochranu podlahovej krytiny alebo koberca môžete použiť podložku.
14. Na cvičenie sa vhodne športovo oblečte. Nenoste príliš voľný odev. Používajte obuv s protisklzovými podrážkami.
15. Zariadenie nie je určené pre ľudí so zdravotnými komplikáciami alebo zraneniami. Ďalej by ich nemali používať ľudia so zníženou vnímavosťou alebo s iným postihnutím. Taktiež používatelia s minimálnym cvičebnými skúsenosťami by jeho použitie mali dôsledne zvážiť. Zariadenie nie je vhodné pre tehotné ženy.
16. Zariadenie smie súčasne používať len jedna osoba.
17. Na zariadenie ani do jeho blízkosti nepokladajte žiadne ostré predmety. Pri zostavovaní dajte pozor, nech si neporaníte ruky.
18. **Max. tréningové zaťaženie:** 350 kg (800 libier).
19. **Kategória:** HC (podľa normy EN 957) vhodné pre domáce využitie.
20. **VAROVANIE:** Preťažovanie pri tréningu môže zaviniť vážne zranenie alebo smrť. Ak pocítite nevoľnosť, okamžite ukončite cvičenie!

ROZMERY

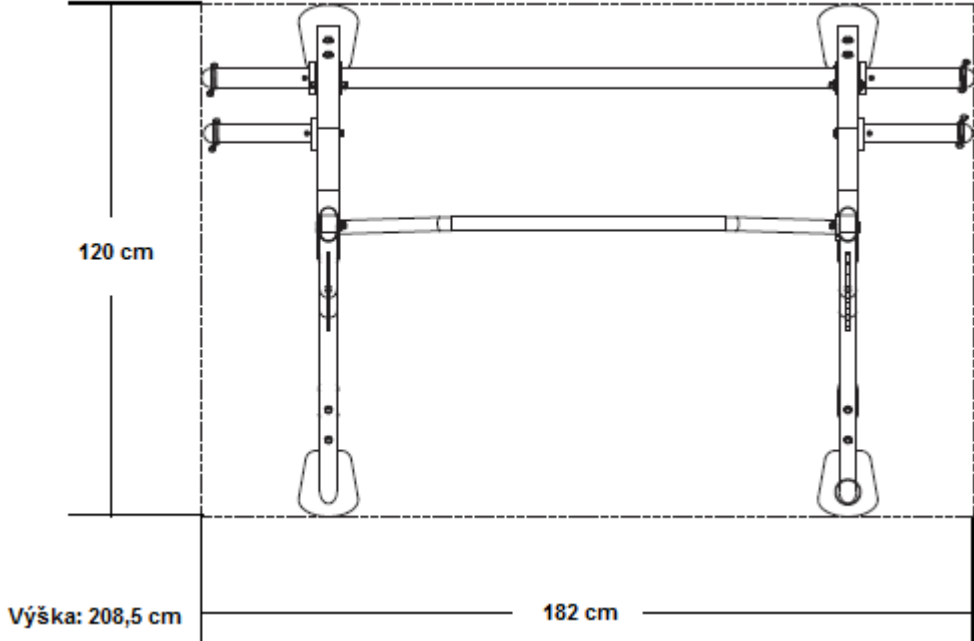

ODPORÚČANÉ MONTÁŽNE NÁČINIE

1. Vidlicový kľúč 9/16"
2. 9/16" bit na utiahnutie
3. 9/16" kľúč (kombinovaný)
4. Nastaviteľný kľúč
5. Gumová palička

DÔLEŽITÉ RADY



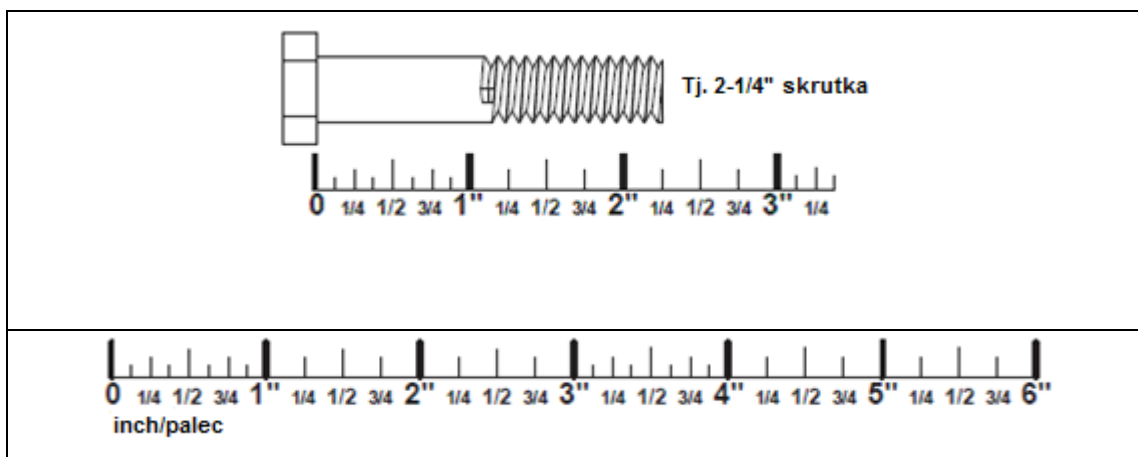

- Skrutky plne neťahujte hneď. Plne dotiahnite až podľa inštrukcií.
- Na bezpečné zostavenie zariadenia je potreba dvoch ľudí.
- Pred inštaláciou závažia na vodiacu tyč aplikujte silikónové mazivo.
- Pre lepšiu identifikáciu skrutiek môžete použiť túto šablónu. Merajte len driek skrutky.
- **1 palec = 2,54 cm**

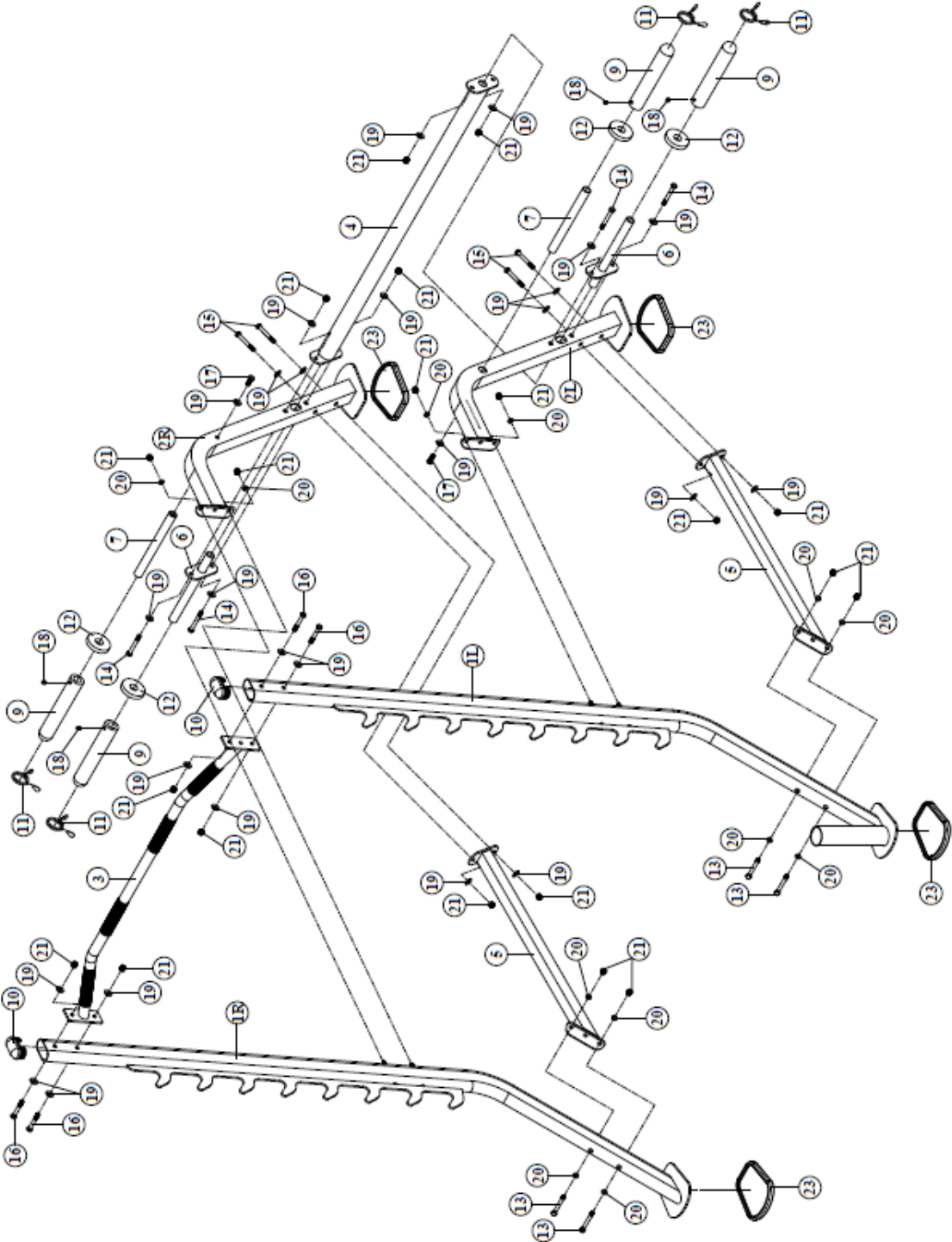



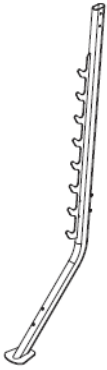
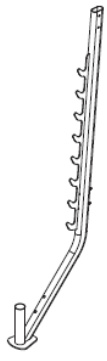



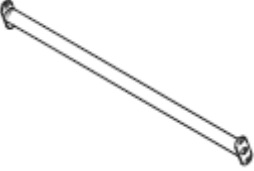





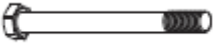
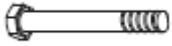
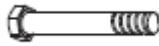
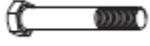

ROZLOŽENÉ ZARIADENIE



ZOZNAM DIELOV

| Č. | Vzhľad | Popis | Ks |
|----|---|-------------------------------|----|
| 1R |  | Stípek (pravý) | 1 |
| 1L |  | Stípek (ľavý) | 1 |
| 2R |  | Zadná podpera stípika (pravá) | 1 |
| 2L |  | Zadná podpera stípika (ľavá) | 1 |
| 3 |  | Prťahovacia tyč | 1 |
| 4 |  | Zadný priečnik | 1 |

| | | | |
|----|---|--|----|
| 5 |  | Spojovacia tyč rámu | 2 |
| 6 |  | Spodný držiak závažia | 2 |
| 7 |  | Vrchný držiak závažia | 2 |
| 9 |  | Upínacie puzdro | 4 |
| 10 |  | Oválna krytka 40x80 mm | 2 |
| 11 |  | Pružinová svorka 2" | 4 |
| 12 |  | Gumový doraz | 4 |
| 13 |  | Skrutka 3/8"x4" | 4 |
| 14 |  | Skrutka 3/8"x3" | 4 |
| 15 |  | Skrutka 3/8"x2-3/4" | 4 |
| 16 |  | Skrutka 3/8"x2-1/2" | 4 |
| 17 |  | Celozávitová skrutka 3/8"x1" | 2 |
| 18 |  | Skrutka s imbusom 5/16"x3/8" | 4 |
| 19 |  | Podložka 3/8" (2 ks prednastavené) | 26 |
| 20 |  | Pružná podložka 3/8" (4 ks prednastavené) | 12 |
| 21 |  | Samoistná matica 3/8" (4 ks prednastavené) | 20 |
| 22 |  | Imbusový kľúč | 1 |
| 23 |  | Gumová pätká | 4 |

NÁVOD K MONTÁŽI

POZNÁMKA: Skrutky nie je nutné ihneď úplne utáhovať. Zjednoduší sa tým montáž. Skrutky plne dotiahnete až na konci montáže.

Krok 1 – Zadné podpery stípkov

- Voľne zmontujte zadný priečnik (4) a pravú a ľavú podporu stípkov (2R a 2L) pomocou spodných držiakov závažia (6). Použite pritom štyri skrutky 3/8"x3" (14), osem podložiek 3/8" (19) a štyri samoistné matice 3/8" (21).

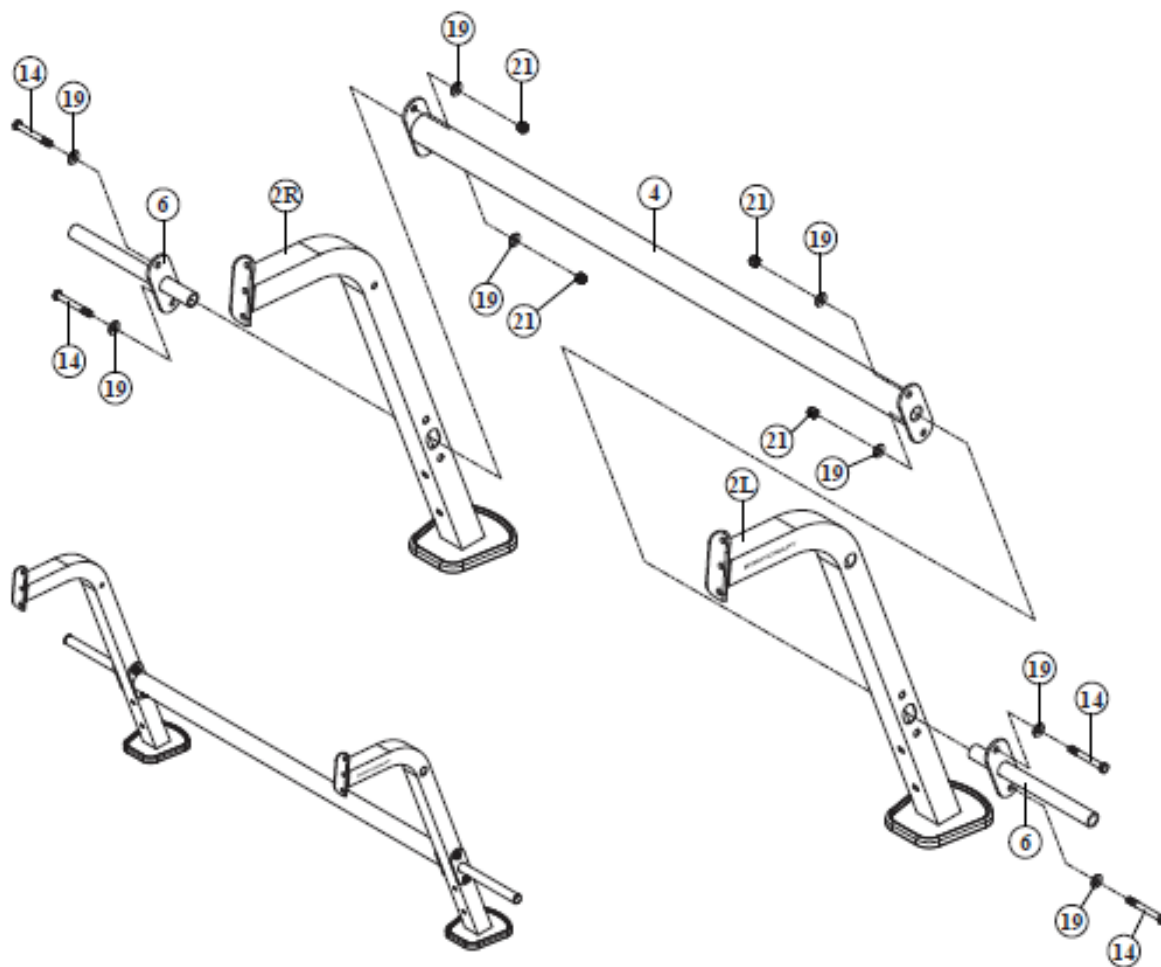

Krok 2 – Základňa stĺpikov

- Pomocou gumovej paličky nasadíte dve oválne krytky 40x80 mm (10) do zakončenia pravého a ľavého stĺpika (1R a 1L).
- Voľne upevníte obidve spojovacie tyče rámu (5) k pravému a ľavému stĺpiku (1R a 1L). Použite štyri skrutky 3/8"x4" (13), osem pružných podložiek 3/8" (20) a štyri samoistné matice 3/8" (21).
- Voľne pripevníte obidve spojovacie tyče rámu (5) k oboj zadným oporám (2R a 2L). Použite pritom štyri skrutky 3/8"x2-3/4" (15), osem podložiek 3/8" (19) a štyri samoistné matice 3/8" (21).
- Voľne primontujte pravú a ľavú zadnú podperu (2R a 2L) k pravému a ľavému stĺpiku (1R a 1L). Použite pritom štyri pružné podložky 3/8" (20) a štyri samoistné matice 3/8" (21).

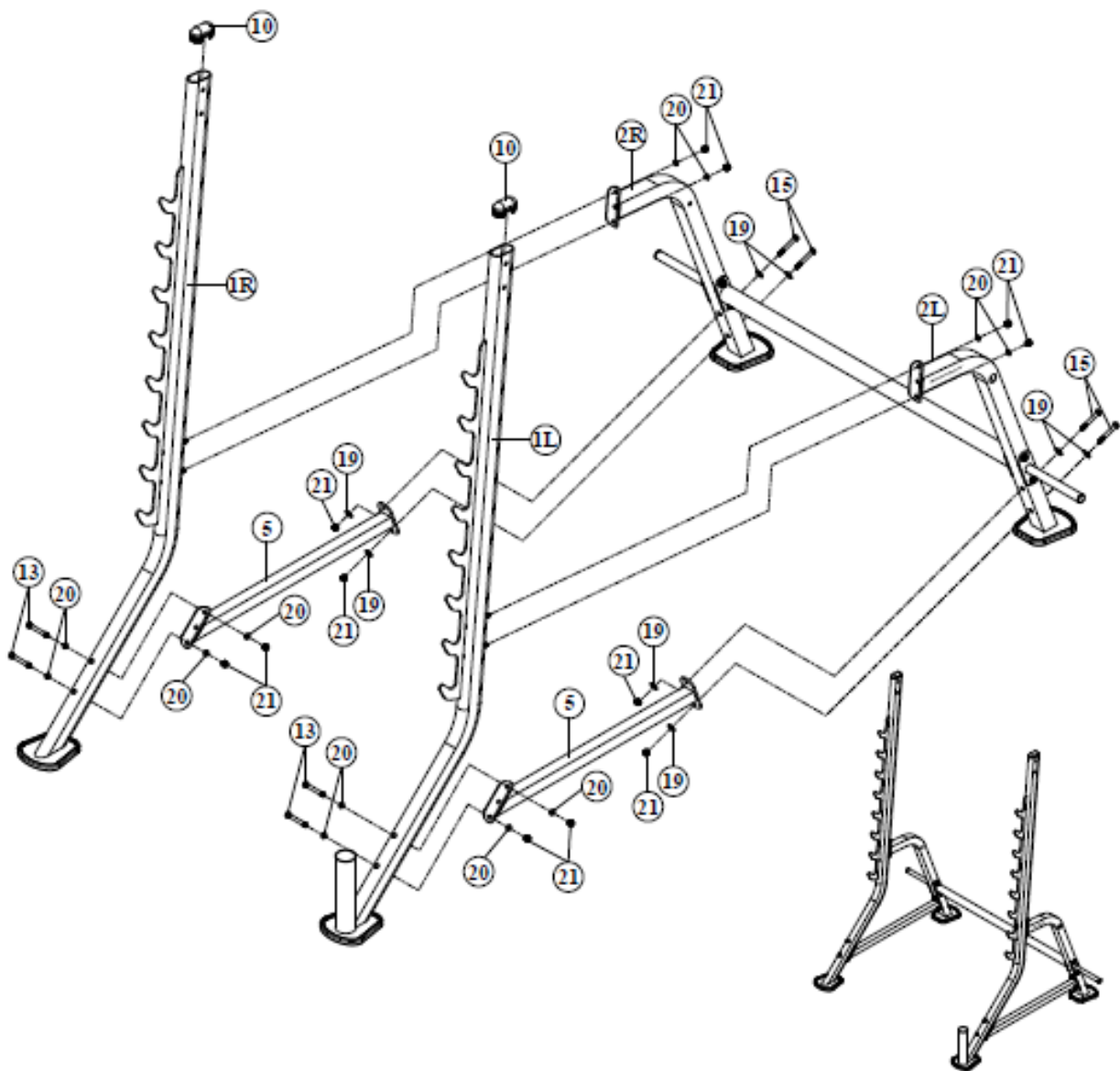

Krok 3 – Pritáhovacia tyč

- Voľne upevnite pritáhovaciu tyč (3) medzi pravý a ľavý stĺpik (1R a 1L). Použite štyri skrutky 3/8"x2-1/2" (16), osem podložiek 3/8" (19) a štyri samoistné matice 3/8" (21).

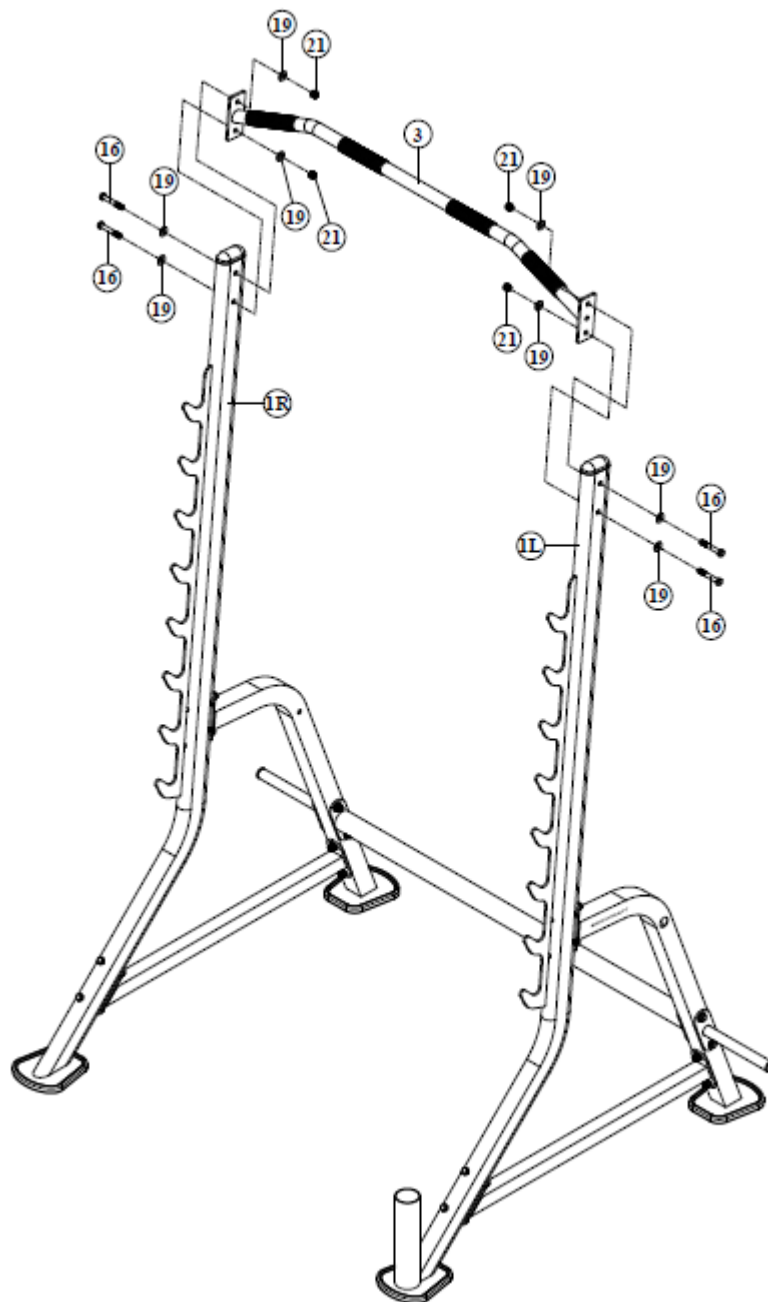

Krok 4 – Inštalácia puzdier

- Upevnite vrchné držiaky závažia (7) k pravej a ľavej podpere (2R a 2L). Použite pritom jednu celozávitovú skrutku 3/8"x1" (17), jednu podložku 3/8" (19) a jeden gumový doraz (12).
- Na oba konce zadnej spojovacej tyče (7) nasuňte upínacie puzdra (9) a zaistite pomocou jednej imbusovej skrutky 5/16"x3/8" (18). Pre fixáciu závažia na požadovanom mieste počas cvičenia použite pružinové svorky 2" (11).
- Nasuňte gumový doraz (12) a upínacie puzdra (9) na obidva spodné držiaky závažia (6). Poriadne utiahnite imbusovú skrutku 5/16"x3/8" (18) pomocou dodaného imbusového kľúča (22). Pre fixáciu závažia na požadovanom mieste počas cvičenia použite pružinové svorky 2" (11).

POZNÁMKA: Teraz plne utiahnite všetky skrutky a matice na celom zariadení.

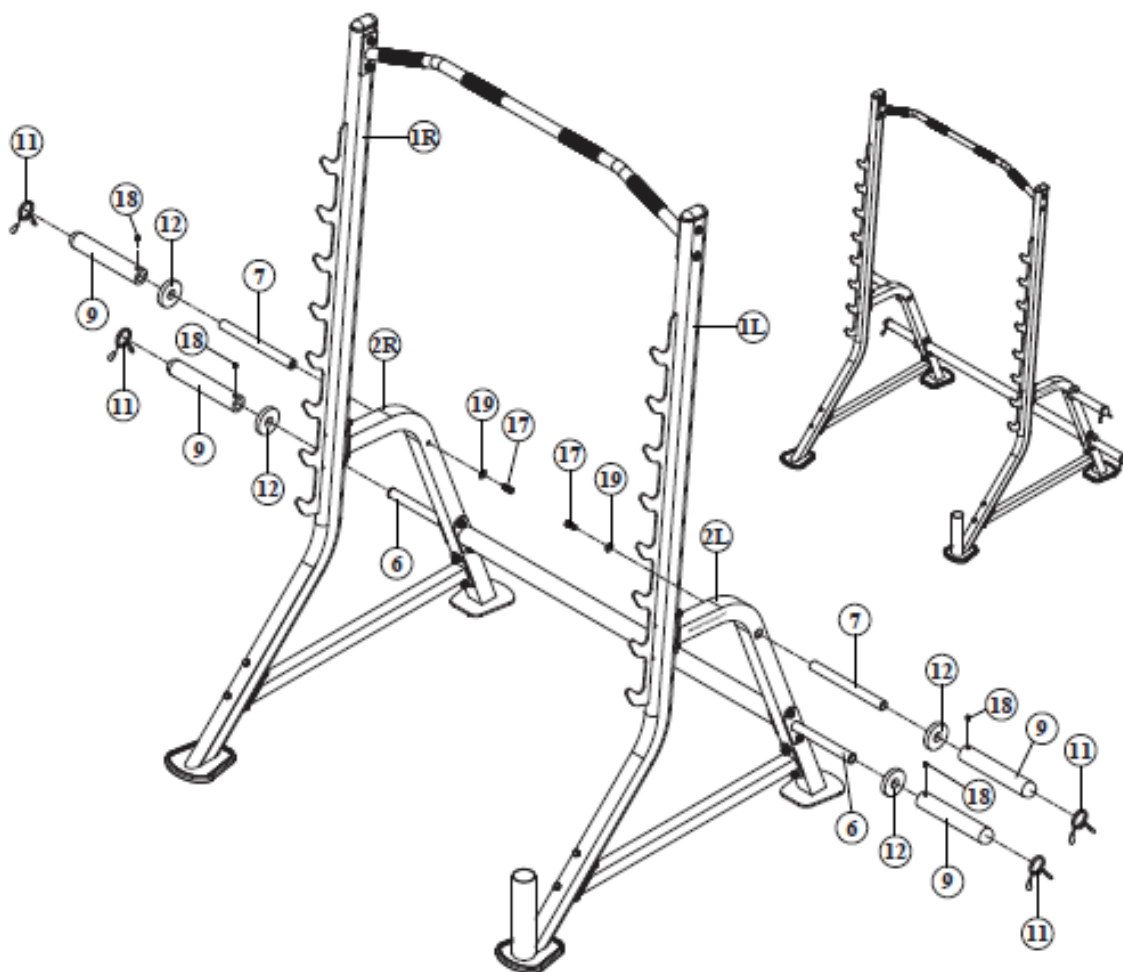

POZOR:

- Pred každým cvičením sa uistite, že všetky skrutky riadne držia (sú pevne dotiahnuté).
- Poškodené alebo opotrebované súčiastky musia byť ihneď vymenené.
- Nikdy necvičte na poškodenom alebo nefunkčnom zariadení.

BEZPEČNOSTNÉ DRŽIAKY

Bezpečnostné držiaky netvoria súčasť výrobku, ale je možné si ich dokúpiť zvlášť.

Pri ich obstaraní a montáži postupujte nasledovne:

Pre jednoduchú montáž alebo demontáž bezpečnostných držiakov (8R a 8L) k obom stĺpikom je nutné nakloniť vršok konštrukcie mierne dozadu. Vid' obrázok nižšie.

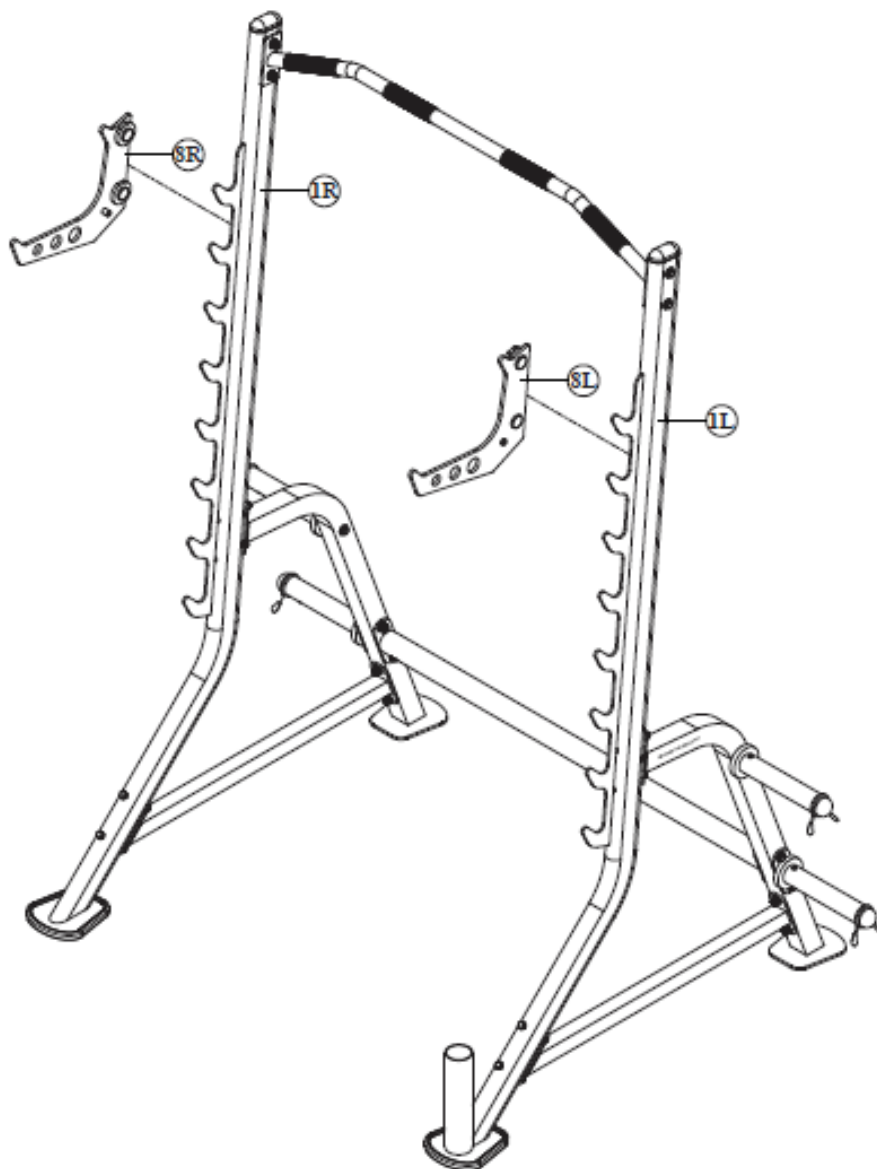

ZÁRUČNÉ PODMIENKY, REKLAMÁCIE

Všeobecné ustanovenia a vymedzenie pojmov

Tieto záručné podmienky a reklamačný poriadok upravujú podmienky a rozsah záruky poskytované predávajúcim na tovar dodávaný kupujúcemu, takisto aj postup pri vybavovaní reklamačných nárokov uplatnených kupujúcim na dodaný tovar. Záručné podmienky a reklamačný poriadok sa riadia príslušnými ustanoveniami zákona č. 250/2007 Z.z., Občiansky zákonník č. 40/1964 Zb. v znení neskorších predpisov, podľa § 422 až § 442 zákona č. 513/1991 Zb. Obchodný zákonník v platnom znení, a Zákona o ochrane spotrebiteľa č 250/2007 Z.z. v znení neskorších predpisov, a to aj vo veciach týmito záručnými podmienkami a reklamačným poriadkom nespomenutých.

Predávajúcim je spoločnosť inSPORTline s.r.o. so sídlom Električná 6471, 911 01 Trenčín, IČO 36311723, zapísaná v obchodnom registri Okresného súdu Trenčín v odd Sro, vložka č. 11888/R.

Adresa predajní:

1. inSPORTline s.r.o., Električná 6471, 911 01 Trenčín , +421 917 864 593, predajnatn@insportline.sk
2. Stores inSPORTline SK s.r.o., Račianska 184/B, 831 54 Bratislava (Rača), +421 917 866 623, predajnaba@insportline.sk
3. Stores inSPORTline SK s.r.o., Trieda generála Ludvíka Svobodu 6/A, 040 22 Košice (Furča), +421 917 866 622, predajnake@insportline.sk

Vzhľadom k platnej právnej úprave sa rozlišuje kupujúci, ktorý je spotrebiteľom a kupujúci, ktorý spotrebiteľom nie je.

„Kupujúci spotrebiteľ“ alebo len „spotrebiteľ“ je osoba, ktorá pri uzatváraní a plnení zmluvy nejedná v rámci svojej obchodnej alebo inej podnikateľskej činnosti.

„Kupujúci, ktorý nie je „spotrebiteľ“, je podnikateľ, ktorý nakupuje výrobky alebo užíva služby za účelom svojho podnikania s týmito výrobkami alebo službami. Tento kupujúci sa riadi rámcovou kúpnu zmluvou a obchodnými podmienkami v rozsahu, ktoré sa ho týkajú a obchodným zákonníkom.

Tieto záručné podmienky a reklamačný poriadok sú nevyhnutnou súčasťou každej kúpnej zmluvy uzatvorenej medzi predávajúcim a kupujúcim. Záručné podmienky a reklamačný poriadok sú platné a záväzné, pokiaľ v kúpnej zmluve alebo v dodatku v tejto zmluvy alebo inej písomnej dohode nebude stranami dohodnuté inak.

Záručné podmienky a záručná doba

Predávajúci poskytuje kupujúcemu záruku na tovar v dĺžke 24 mesiacov, u označených fitness modelov s kúpnu hodnotou vyššou ako 159,60 EUR bude poskytovaná záručná lehota 60 mesiacov na rám a na ostatné komponenty 24 mesiacov. Zákonná dĺžka záruky poskytovaná spotrebiteľovi nie je týmto dotknutá.

Zárukou za akosť preberá predávajúci záväzok, že dodaný tovar bude po určitú dobu spôsobilý pre použitie k obvyklému, príp. zmluvnému účelu a že si zachová obvyklé, príp. zmluvné vlastnosti.

Predávajúci poskytuje na tento výrobok nasledujúcu záruku:

- a) záruka fitness zariadenie na rám vyrobený z ocele pre prvého majiteľa je 60 mesiacov odo dňa predaja zákazníkovi s kúpnu hodnotou vyššou ako 159,60 EUR s DPH.
- b) záruka na riadiacu jednotku a elektrozariadenie pre prvého majiteľa je 24 mesiacov odo dňa predaja zákazníkovi.
- c) záruka na ostatné diely je 24 mesiacov odo dňa predaja zákazníkovi.

Záručné podmienky sa nevzťahujú na závady vzniknuté: (ak je možné aplikovať na zakúpený produkt):

- zavinením užívateľa tj. poškodenie výrobku neodbornou repasiou, nesprávnou montážou, nedostatočným zasunutím sedlovej tyče do rámu, nedostatočným utiahnutím pedálov v kľukách a kľúk k stredovej osi
- nesprávnou údržbou

- mechanickým poškodením
- opotrebením dielov pri bežnom používaní (napr. gumové a plastové časti, pohyblivé mechanizmy, atď.)
- neodvratnou udalosťou, živelnou pohromou
- neodbornými zásahmi
- nesprávnym zaobchádzaním alebo nevhodným umiestnením, vplyvom nízkej alebo vysokej teploty, pôsobením vody, neúmerným tlakom a nárazmi, úmyselne pozmeneným designom, tvarom alebo rozmermi
- nesprávnym použitím tovaru, ktorý je v rozpore s kategorizáciou produktu (HC, HA – na domáce použitie: SC, S – na komerčné použitie).

Upozornenie:

- 1) v dobe záruky budú odstránené všetky poruchy výrobku spôsobené výrobnou závadou alebo chybným materiálom výrobku tak, aby vec mohla byť riadne používaná.
- 2) reklamácia sa uplatňuje zásadne písomne s presným popisom o chybe a potvrdeným dokladom o zakúpení.
- 3) záruka sa uplatňuje u výrobcu: inSPORTline s.r.o., Električná 6471, 911 01 Trenčín, v predajni v ktorej ste tovar zakúpili alebo u organizácie, v ktorej bol výrobok zakúpený.

Reklamačný poriadok – reklamácia tovaru

Kupujúci je povinný tovar, dodaný predávajúcim skontrolovať čo najskôr po prechode nebezpečia škody na tovar, resp. po jeho dodaní. Prehliadku musí kupujúci vykonať tak, aby zistil všetky závady, ktoré je možné pri primeranej odbornej prehliadke zistiť.

Pri reklamacii tovaru je kupujúci povinný na žiadosť predávajúceho preukázať nákup a oprávnenosť reklamácie faktúrou alebo dodacím listom s uvedeným výrobným (sériovým) číslom, prípadne tými istými dokladmi bez sériového čísla. Ak nepreukáže kupujúci oprávnenosť reklamácie týmito dokladmi, má predávajúci právo reklamáciu odmietnuť.

Pokiaľ kupujúci oznámi závalu, na ktorú sa nevzťahuje záruka (napr. neboli splnené podmienky záruky, závala bola nahlásená omylom apod.), je predávajúci oprávnený požadovať plnú úhradu nákladov, ktoré vznikli v súvislosti s odstraňovaním závady takto oznámenej kupujúci. Kalkulácia servisného zásahu bude v tomto prípade vychádzať z platného cenníku pracovných výkonov a nákladov na dopravu.

Pokiaľ predávajúci zistí (testovaním), že reklamovaný výrobok nie je vadný, považuje sa reklamácia za neoprávnenú. Predávajúci si vyhradzuje právo požadovať úhradu nákladov, ktoré vznikli v súvislosti s neoprávnenou reklamáciou.

V prípade, že kupujúci reklamuje závady tovaru, na ktoré sa vzťahuje záruka podľa platných záručných podmienok predávajúceho, vykoná predávajúci odstránenie závady formou opravy, prípadne výmeny vadného dielu alebo zariadenia za bezporuchové. Predávajúci je so súhlasom kupujúceho oprávnený dodať výmenou za vadný tovar iný tovar plne funkčne kompatibilný, ale minimálne rovnakých alebo lepších technických parametrov. Voľba ohľadne spôsobu vybavenia reklamácie podľa tohto odstavca náleží predávajúcemu.

Predávajúci vybaví reklamáciu najneskôr do 30 kalendárnych dní od doručenia vadného tovaru, pokiaľ nebude dohodnutá dlhšia lehota. Za deň vybavenia sa považuje deň, kedy bol opravený alebo vymenený tovar prebraný kupujúcim. Ak nie je predávajúci s ohľadom na charakter vady schopný vybaviť reklamáciu v uvedenej lehote, dohodne s kupujúcim náhradné riešenie. Pokiaľ k takej dohode nedôjde, je predávajúci povinný poskytnúť kupujúcemu finančnú náhradu formou dobropisu.

**SEVEN SPORT s.r.o.**

Sídlo: Bořivojova 35/878, 130 00, Praha 3, ČR
Centrála: Dělnická 957, 749 01 Vítkov
Reklamace a servis: Čermenská 486, 749 01 Vítkov

IČO: 26847264
DIČ: CZ26847264
Telefon: +420 556 300 970
Mail: eshop@insportline.cz
reklamace@insportline.cz
servis@insportline.cz
Web: www.insportline.cz

**SK
inSPORTline s.r.o.**

Centrála, reklamácie, servis: Električná 6471, 911 01 Trenčín, SK

IČO: 36311723
DIČ: SK2020177082
Telefón: +421(0)326 526 701
Mail: objednavky@insportline.sk
reklamacie@insportline.sk
servis@insportline.sk
Web: www.insportline.sk

Dátum predaja:

Pečiatka a podpis predajcu: