

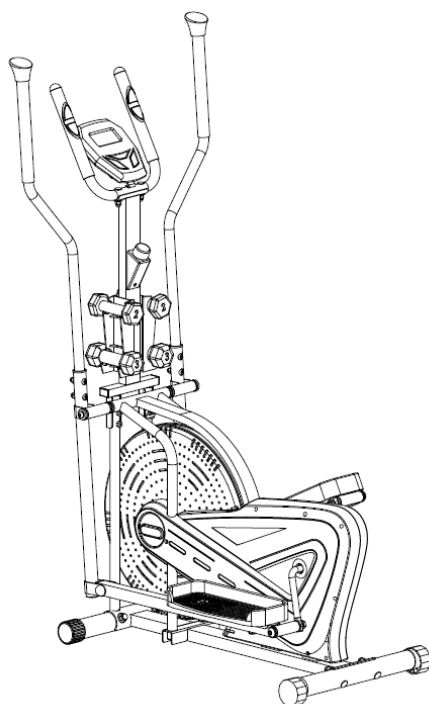

UŽÍVATEĽSKÝ MANUÁL – SK
IN 16147 Eliptický trenažér inSPORTline Airgym





OBSAH

BEZPEČNOSTNÉ PREDPISY	3
SPOJOVACIE DIELY	4
NÁSTROJE	4
PREHĽAD DIELOV	5
ROZLOŽENÁ KRESBA	7
MONTÁŽNE KROKY	8
1. PREDNÝ A ZADNÝ NOSNÍK	8
2. ĽAVÉ/PRAVÉ RAMENO A PEDÁLE	8
3. PRAVÉ/ĽAVÉ RAMENO	9
4. NOSNÍK DRŽADIEL, TEPOVÝ SNÍMAČ, POČÍTAČ	10
5. POČÍTAČ A DRŽIAK ČINIEK	10
POČÍTAČ	11
VLOŽENIE BATÉRIÍ	11
FUNKCIE	12
POUŽÍVANIE ELIPTICKÉHO TRENAŽÉRA	12
ÚDRŽBA	12
RIEŠENIE PROBLÉMOV	13
CVIČEBNÉ INŠTRUKCIE	13
ZAHRIEVACIA FÁZA	13
AERÓBNA FÁZA	14
UVOLŇOVACIA FÁZA	14
OCHRANA ŽIVOTNÉHO PROSTREDIA	14
ZÁRUČNÉ PODMIENKY, REKLAMÁCIE	14



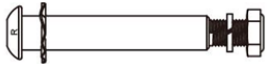
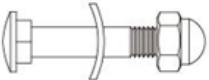
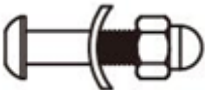
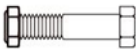

BEZPEČNOSTNÉ PREDPISY

- Manuál čítajte pozorne ešte pred prvým použitím a uschovajte si ho pre budúcu potrebu. Uvedené obrázky sa môžu líšiť od skutočného výrobku.
- Dodržujte všetky odporúčania a výrobok používajte iba na určený účel.
- Pred cvičením si zahrejte svaly preťahovacími cvikmi ako prevenciu pred poranením.
- Nerobte neschválené úpravy výrobku. V prípade opravy kontaktujte odborný servis.
- Pravidelne kontrolujte všetky skrutky a matice, či správne držia. Pravidelne kontrolujte zariadenie či nie je poškodené alebo opotrebované. Nikdy nepoužívajte poškodený alebo opotrebovaný produkt.
- Držte ďalej od detí a domácich zvierat. Nejedná sa o hračku. Určené len dospelým osobám.
- Montáž môže vykonávať len dospelá osoba.
- Na cvičenie si vezmite vhodný športový odev a športovú obuv. Neberte si príliš voľné oblečenie, ktoré sa ľahko zachytí.
- Výrobok umiestnite iba na rovný, čistý a pevný povrch. Dodržte bezpečnostný odstup min. 0,6 m od ďalších objektov.
- Pri nastupovaní a vystupovaní so zariadenia buďte obzvlášť opatrný. Najskôr uchopte jedno držadlo a jeho pomocou dajte pedál do najnižšej polohy. Vystúpte si na pedál, prekročte rám a druhú nohu umiestnite na druhý pedál. Držadlá držte pevne rukami a lyžinami pohybujte rytmicky a plynule. Snažte sa zjednotiť pohyby rúk a nôh. Po skončení stlačte jednu z lyžín do najnižšej polohy a nohami postupne pedále opustite.
- Výrobok nepoužívajte vonku.
- Iba jedna osoba smie cvičiť v daný okamih. Žiadna nastaviteľná časť nesmie vyčnievať a obmedzovať používateľa v pohybe.
- Prizerajúce osoby musia zachovať dostatočný odstup pre väčšiu bezpečnosť, pokiaľ je zariadenie v chode.
- Pred začatím cvičebného programu vec konzultujte s lekárom. Je to zvlášť nutné, ak ste starší ako 35 rokov alebo máte zdravotné komplikácie. Pozorujte reakcie Vášho tela. Ak pocítite nevoľnosť alebo iný problém, prestaňte cvičiť. Nepreťažujte sa a cvičte rozumne.
- Hmotnosť záťažového kolesa: 2,5 kg (plast)
- **Max. nosnosť:** 110 kg
- **Kategória:** HC (podľa normy EN957) určené pre domáce použitie
- **VAROVANIE:** Systém pre monitorovanie tepovej frekvencie nemusí byť presný. Preťažovanie pri tréningu môže zaviniť vážne zranenie alebo smrť. Ak pocítite nevoľnosť, okamžite ukončite cvičenie!

SPOJOVACIE DIELY

Vzhľad	Popis	Ks
	#54 Skrutka ľavej kľuky 16x89xL23	1
	#56 Pružná podložka $\varnothing 20 \times \varnothing 13 \times 2.0$	1
	#55 Podložka $\varnothing 28 \times \varnothing 17 \times 0.3$	1
	#57 Nylónová matica ľavej kľuky 1/2"	1
	#65 Skrutka pravej kľuky 16x89xL23	1
	#56 Pružná podložka $\varnothing 20 \times \varnothing 13 \times 2.0$	1
	#55 Podložka $\varnothing 28 \times \varnothing 17 \times 0.3$	1
	#64 Nylónová matica pravej kľuky 1/2"	1
	#3 Skrutka M10x57	4
	#4 Prehnutá podložka $\varnothing 10 \times \varnothing 25 \times 2.0$	4
	#5 Hlavičková matica M10 S17	4
	#74 Skrutka M8x38	4
	#75 Prehnutá podložka $\varnothing 8 \times \varnothing 20 \times 2.0$	4
	#76 Hlavičková matica M8	4
	#59 Skrutka M10x45	4
	#31 Poistná matica M10	4
	#82 Skrutka M8x35	2
	#75 Pružná podložka $\varnothing 8 \times \varnothing 20 \times 2.0$	2
	#76 Hlavičková matica M8	2
	#61 Krytka S16	4

NÁSTROJE

Vzhľad	Popis	Ks
	Imbusový kľúč S8	1
	Imbusový kľúč S6	1
	Imbusový kľúč S6	1
	Multikľúč S10-13-17-19	1

PREHĽAD DIELOV

Č.	Popis	Ks
1	Krytka zadného nosníka	2
2	Zadný nosník	1
3	Skrutka M10x57	4
4	Prehnutá podložka $\varnothing 10 \times \varnothing 25 \times 2.0$	4
5	Hlavičková matica M10 S17	4
6	Samorezná skrutka ST4.2x20	6
7	Skrutka ST4.2x25	6
8	Krytka $\varnothing 40 \times \varnothing 25 \times 10$	2
9	Ľavá krytka	1
10	Pravá krytka	1
11	Koncovka $\varnothing 25 \times 1.5$	4
12	Hlavný rám	1
13	Snímač L900 mm	1
14	Samorezná skrutka ST4.8x20	1
15	Kľuková matica 7/8"	1
16	Podložka $\varnothing 34.5 \times \varnothing 23 \times 2.5$	1
17	Ložisková matica 7/8"	1
18	Ložisko	2
19	Kryt ložiska	2
20	Ryhovaná matica 15/16"	1
21	Podložka $\varnothing 40 \times \varnothing 24 \times 3.0$	1
22	Kľuka	1
23	Plastová matica $\varnothing 8 \times 32$	2
24	Magnet	1
25	Reťaz	1
26	Krytka predného nosníka	2
27	Predný nosník	1
28	Skrutka M6x45	2
29	Transportné koliesko $\varnothing 23 \times \varnothing 6 \times 32$	2
30	Poistná matica M6	2
31	Poistná matica M10	6
32	Skrutka regulácie záťaže	1
33	Skrutka M5x15	1
34	Pružina	1
35	Brzdíaci pás	1
36	Kovové puzdro $\varnothing 24.5 \times \varnothing 16 \times 14$	10

37	Priechodka \varnothing 12.1	1
38	Záťažové lanko	1
39	Horná časť ľavého ramena	1
40	Penové držadlo \varnothing 24x \varnothing 34x280	2
41	Koncovka \varnothing 25	2
42	Horná časť pravého ramena	1
43	Počítač	1
44	Matica M10x1.0 S15	2
45	Skrutka M6x33	2
46	Úchyt	2
47	Matica M6	2
48	Matica M10x1xB5 S17	1
49	Puzdro \varnothing 16x \varnothing 10x20	1
50	Os záťažového kolesa	1
51	Záťažové koleso	1
52	Matica M10x1xB5 S17	1
53	Lyžina	2
54	Skrutka ľavej kľuky \varnothing 16x89xL23	1
55	Vlnitá podložka \varnothing 28x \varnothing 17x0.3	4
56	Pružná podložka \varnothing 20x \varnothing 13x0.2	2
57	Nylonová matica ľavej kľuky ½"	1
58	Koncovka 30x30x1.5	2
59	Skrutka M10x45	4
60	Pedál	2
61	Krytka S16	4
62	Skrutka M10x55	2
63	Kovové puzdro \varnothing 14x \varnothing 10x10	4
64	Nylonová matica pravej kľuky ½"	1
65	Skrutka pravej kľuky \varnothing 16x89xL23	1
66	Koncovka \varnothing 32	2
67	Dolná časť ľavého ramena	1
68	Dolná časť pravého ramena	1
69	Plastové puzdro držadla \varnothing 28.5x \varnothing 25.4x84	2
70	Skrutka M10x18	2
71	Pružná podložka \varnothing 10x \varnothing 18x3.0	2
72	D podložka \varnothing 28x \varnothing 16x5.0	2
73	Os ramien \varnothing 16x396	1
74	Skrutka M8x38	8

75	Prehnutá podložka $\varnothing 8 \times \varnothing 20 \times 2.0$	6
76	Hlavičková matica M8	6
77	Pružná podložka $\varnothing 8$	4
78	Podložka $\varnothing 8$	4
79	Koncovka $30 \times 20 \times 2.0$	2
80	Prepojovací kábel L650 mm	1
81	Opierka držiadiel	1
82	Skrutka M8x35	2
83	Držadlo $\varnothing 24 \times \varnothing 30 \times 240$	2
84	Tepový snímač	2
85	Samorezná skrutka ST4.2x20	2
86	Koncovka $\varnothing 25 \times 1.5$	2
87	Držadlo tepového snímača	1
88	Skrutka M5x10	4
89	Nosník číniel	2
90	Skrutka M6x15	4
91	Činka (trojlibrová)	2
92	Činka (dvojlibrová)	2

ROZLOŽENÁ KRESBA

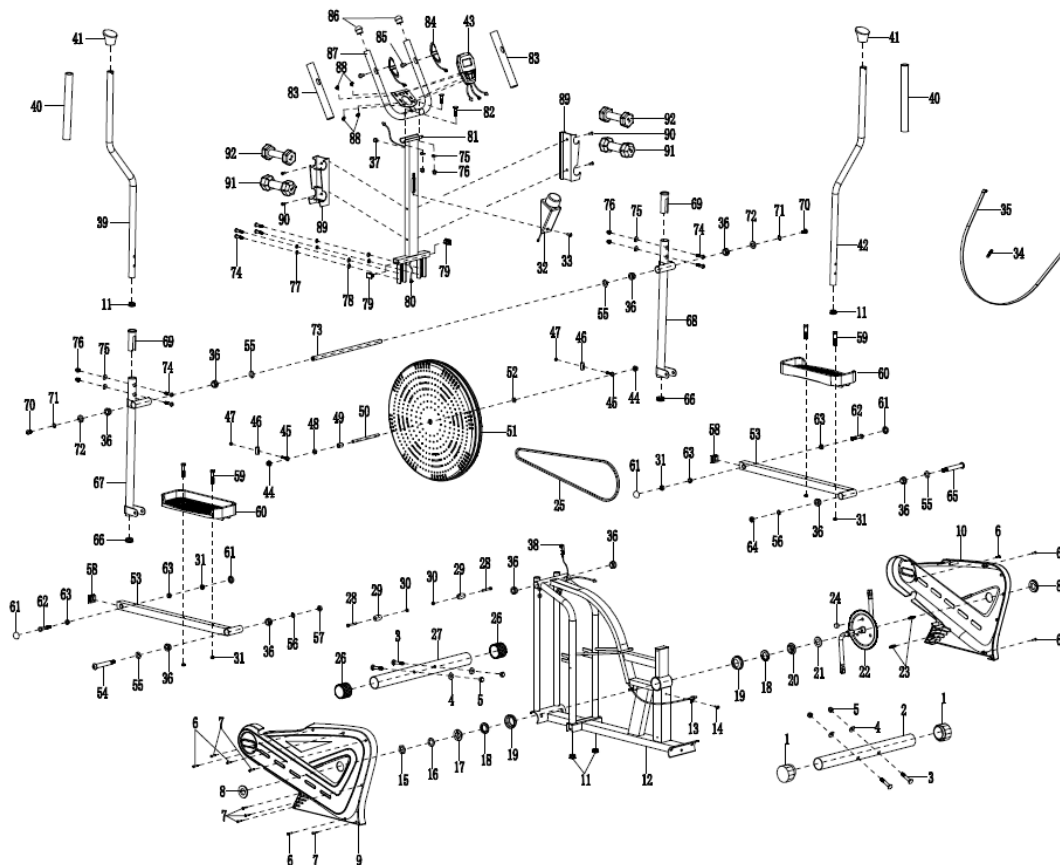

MONTÁŽNE KROKY

1. PREDNÝ A ZADNÝ NOSNÍK

- Priložte predný nosník (27) k čelu hlavného rámu (12). Otvory pre skrutky sa musia prekryvať.
- Pripevnite predný nosník (27) k zakrivenej základni hlavného rámu (12) pomocou dvoch matíc M10 (5), dvoch prehnutých podložiek $\varnothing 10 \times 2.0 \times \varnothing 25$ (4) a dvoch skrutiek M10x57 (3).
- Pomocou kombinovaného kľúča skrutky riadne utiahnite.
- Priložte zadný nosník (2) k zadnej časti hlavného rámu (12). Otvory pre skrutky sa musia prekryvať.
- Pripevnite zadný nosník (2) k zadnej zakrivenej základni hlavného rámu (12) pomocou dvoch matíc M10 (5), dvoch prehnutých podložiek $\varnothing 10 \times 2.0 \times \varnothing 25$ (4) a dvoch skrutiek M10x57 (3).
- Všetko riadne utiahnite pomocou kombinovaného kľúča.

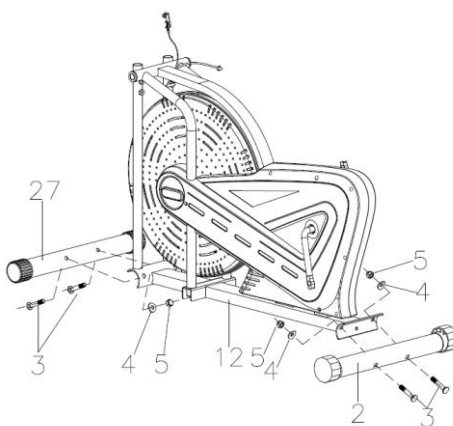

2. ĽAVÉ/PRAVÉ RAMENO A PEDÁLE

- Vložte os ramien (73) do otvoru v hlavnom ráme (12).
- Nasuňte dolnú časť ľavého a pravého ramena (67, 68) na os ramien (73) a zaistite pomocou dvoch skrutiek M10x18 (70), dvoch podložiek $\varnothing 18 \times \varnothing 10 \times 3$ (71), dvoch D podložiek $\varnothing 28 \times \varnothing 16$ (72), dvoch vlnitých podložiek $\varnothing 28 \times \varnothing 17 \times 0.3$ (55).
- Všetko utiahnite pomocou priloženého imbusového kľúča (6 mm).
- Pripevnite ľavú lyžinu (53) na ľavú kľuku (22) pomocou jednej skrutky $\varnothing 16 \times \varnothing 89 \times L23$ (54), podložky $\varnothing 28 \times \varnothing 17 \times 0.3$ (55), jednej pružnej podložky $\varnothing 20 \times \varnothing 13 \times 2$ (56) a nylonovej matice (57) pre ľavú kľuku.
- Skrutky riadne utiahnite priloženým imbusovým kľúčom (8 mm) a kombinovaným kľúčom. Otáčajte proti smeru hodinových ručičiek.
- Zvoľte ten istý postup pre upevnenie pravej lyžiny (53) k pravej kľuke (21).
- Pravá lyžina (53) je uchytená pomocou skrutky (65), podložky $\varnothing 28 \times \varnothing 17 \times 0.3$ (55), pružnej podložky $\varnothing 20 \times \varnothing 13 \times 2$ (56) a nylonovej matice (64). Otáčajte v smere hodinových ručičiek.

POZNÁMKA: Skrutka (65) pre pravú kľuku je označená písmenom "R" a pre ľavú kľuku (54) písmenom "L".

- Inštalujte štyri krytky S16 (61) na skrutky M10x55 (62) a matice M10 (31) na oboch lyžinách (53).
- Pripevnite ľavý pedál (60) k ľavej lyžine (53) dvoma skrutkami M10x45 (59) a nylonovými maticami M10 (31). Všetko riadne utiahnite priloženým kombinovaným kľúčom.
- Rovnakým spôsobom upevnite pravý pedál (60) k pravej lyžine (53).

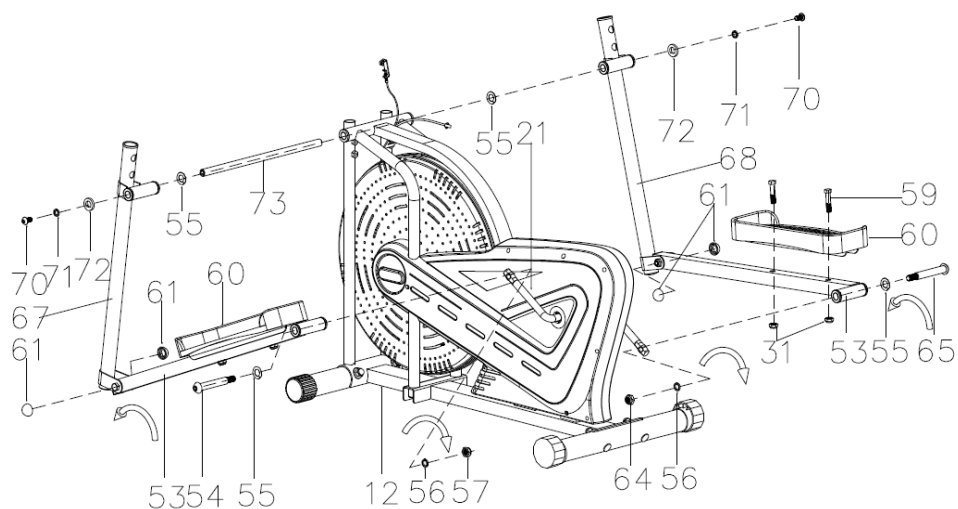

3. PRAVÉ/LAVÉ RAMENO

- Vložte hornú časť ľavého ramena (39) do plastového puzdra na dolnej časti ľavého držadla (67). Zaistite dvoma skrutkami (74), dvoma maticami (76) a dvoma prehnutými podložkami (75).
- Rovnakým spôsobom upevnite aj pravú hornú časť ramena (42) do plastového puzdra na dolnej časti pravého ramena (68).

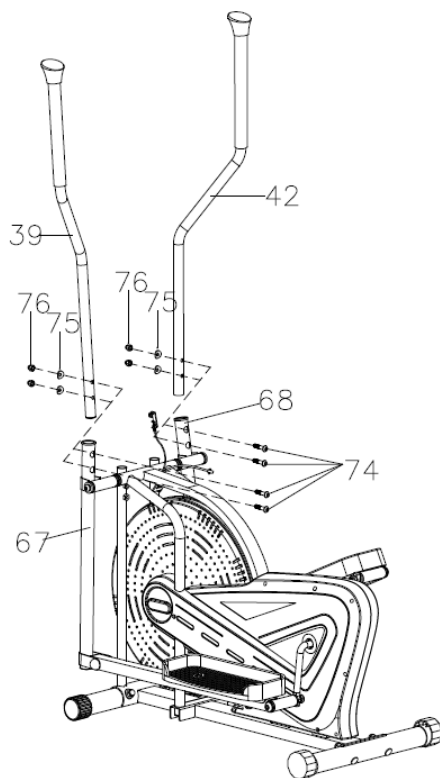

4. NOSNÍK DRŽADIEL, TEPOVÝ SNÍMAČ, POČÍTAČ

- Odstráňte štyri skrutky M8x38 (74), štyri pružné podložky $\varnothing 8$ (77) a štyri podložky (78) z hlavného rámu (12).
- Pripevnite stred nosníka držiadiel (81) k hlavnému rámu (12) pomocou štyroch skrutiek M8x38 (74), štyroch pružných podložiek $\varnothing 8$ (77) a štyroch podložiek $\varnothing 8$ (78). Použite kľúč S6 so skrutkovačom a všetko riadne utiahnite.
- Prepojte kábel (80) ktorý vychádzajú z rámu nosníka s káblom snímačov (13), ktorý vychádza z rámu.
- Vložte koniec konca kábla regulácie záťaže (32) do očka záťažového lanka (38) podľa obrázku 1. Potiahnite kábel regulácia záťaže (32) a upevnite do úchytky kovovej svorky lanka (38) podľa obrázku 2.
- Pripevnite skrutku regulácie záťaže (32) k opore tepových držiadiel (81) pomocou skrutky M5x15 (33). Pomocou skrutkovača utiahnite skrutky M5x15 (33) na pevno.
- Pripevnite držadlá (87) na koniec nosníka držiadiel (81) pomocou dvoch skrutiek M8x35 (82), pružnej podložky $\varnothing 8 \times \varnothing 20 \times 2.0$ (75) a dvoch matíc M8 (76). Pomocou rovnakého skrutkovača matice riadne utiahnite.

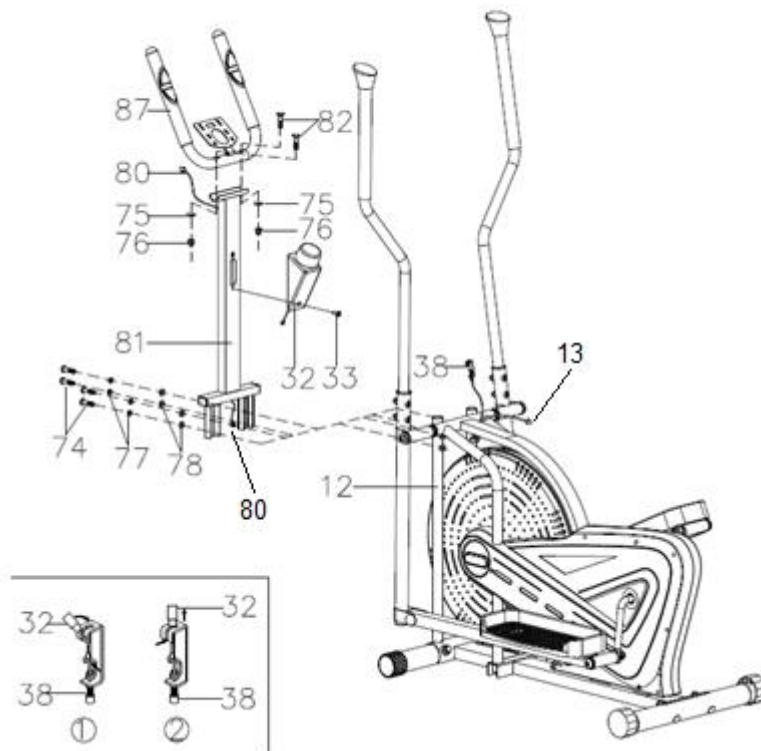

5. POČÍTAČ A DRŽIAK ČINIEK

- Spojte kábel snímača (80) a tepový kábel (84) s káblami počítača (43).
- Vyberte štyri skrutky (88) zo zadnej strany počítača (43) potom upevnite počítač (43) medzi držadlá pomocou štyroch skrutiek (88), ktoré ste predtým odstránili.
- Odstráňte štyri skrutky M6x15 (90) zo stredu rámu držiadiel (81) a upevnite dva nosníky činiek (89) na stred konštrukcie držiadiel (81) pomocou skrutiek M6x15 (90). Použite skrutkovač a skrutky M6x15 (90) riadne utiahnite. Nakoniec vložte činky (2 a 3 libry, 92/91) do nosníkov (89).

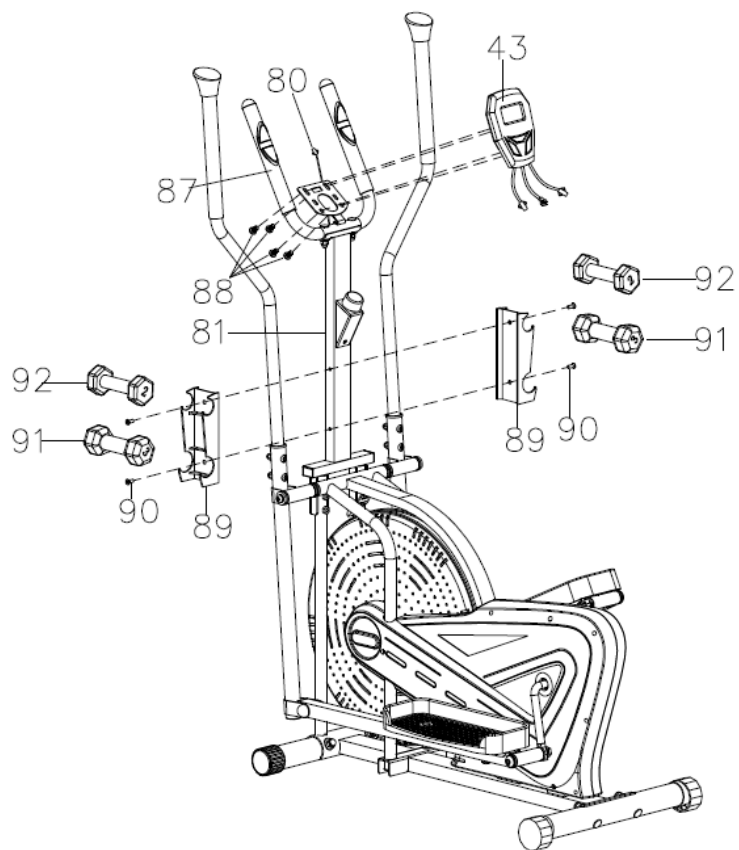

POČÍTAČ

VLOŽENIE BATÉRIÍ

1. Odstráňte kryt batérii zo zadnej časti počítača.
2. Vložte dve batérie "Veľkosť - AA" alebo "UM-3" do priehradky.
3. Batérie musia byť vložené správne a pružinky nesmú byť poškodené.
4. Priklopte veko späť.
5. Ak zariadenie nezobrazuje správne, skúste batérie vybrať a po 15 sekundách ich opäť vložiť.
6. Vybratím batérií vymažete pamäť počítača.



FUNKCIE

AUTO ON/OFF	Začatím cvičenia alebo stlačením tlačidla MODE sa počítač spustí. Ak zariadenie opustíte na dlhšie ako 4 minúty, automaticky sa vypne.
SCAN	Stlačte MODE, kým sa kurzor nedostane na SCAN. Potom bude počítač automaticky zobrazovať funkcie každých 5 sekúnd.
TIME/ČAS	Stlačte MODE, kým sa kurzor nedostane na TIME. Počítač bude zobrazovať ubehnutý čas cvičenia v minútach a sekundách.
SPEED/RÝCHLOSŤ	Stlačte MODE, kým sa kurzor nedostane na SPEED. Počítač zobrazí aktuálnu rýchlosť.
CAL (CALORIES)/KALÓRIE	Stlačte MODE, kým sa kurzor nedostane na CAL. Počítač zobrazí celkový počet spálených kalórií.
 PULSE/TEP	Stlačte MODE, kým sa kurzor nedostane na PULSE a potom uchopte tepové snímače oboma rukami. Systém zobrazí aktuálnu tepovú frekvenciu a tepovú ikonku. Pre väčšiu presnosť merania vždy snímače držte oboma rukami.
DIST (DISTANCE)/VZDIALENOSŤ	Stlačte MODE, kým sa kurzor nedostane na DIST. Systém potom zobrazí celkovú vzdialenosť tréningu.
ODO (ODOMETER)/ODOMETER	Stlačte MODE, kým sa kurzor nedostane na ODO. Počítač zobrazí celkovú vzdialenosť.
RESET	Stlačte MODE na dlhšie ako 4 sekundy a hodnoty, okrem ODO, sa resetujú späť na nulu.

POUŽÍVANIE ELIPTICKÉHO TRENAŽÉRA

Eliptický trenažér je populárny fitness stroj, jeden z najnovších a najúčinnějších trenažérov pre domáce športovanie.

Pri cvičení na eliptickom trenažéri sa nohy pohybujú po elipsovitej krivke (odtiaľ pochádza zvláštny názov eliptický trenažér, niekedy aj elliptical alebo crossový trenažér).

Eliptický trenažér je častou náhradou za obľúbené rotopédy alebo bežecké pásy, ale je oveľa šetrnejší k Vaším kĺbom. Navyše pri cvičení na eliptikaly precvičujete aj hornú časť tela vďaka úchopu za držadlá.

Pri cvičení na eliptikaly prenášate váhu z jednej nohy na druhú. Snažte sa udržiavať vzpriamený, prirodzený postoj. K tomu Vám pomôžu držadlá a úchyty. Najskôr si nájdite ideálne miesto pre držanie rúk a snažte sa pohybovať čo najprirodzenejšie.

ÚDRŽBA

- Na čistenie používajte len mäkkú handričku a jemný prostriedok.
- Na plastové časti nepoužívajte rozpúšťadlá alebo abrazíva.
- Pravidelne utierajte pot.
- Chráňte pred vodou a vlhkosťou.
- Počítač a konzolu chráňte pred priamym slnkom.
- Týždenne kontrolujte riadne utiahnutie skrutiek a matíc.
- Skladujte na suchom a chladnom mieste mimo dosahu detí.

RIEŠENIE PROBLÉMOV





PROBLÉM	RIEŠENIE
Počítač nezobrazuje	<ol style="list-style-type: none"> 1. Vyberte počítač von a skontrolujte zapojenie kabeláže. 2. Preverte správnosť vloženia batérií. 3. Preverte silu batérií a prípadne vymeňte za nové.
Neobvyklé zvuky	Preverte, prípadne dotiahnite, všetky skrutky a matice.



CVIČEBNÉ INŠTRUKCIE

Každé cvičenie by malo zahŕňať tieto tri fázy: zahrievaciu, aeróbnu, uvoľňovaciu. Cvičte pravidelne dvakrát alebo trikrát týždenne a medzi tréningami si ponechajte deň odpočinku. Po istej dobe budete môcť cvičiť päťkrát týždenne.

ZAHRIEVACIA FÁZA

Táto fáza je veľmi dôležitá z hľadiska prípravy svalov na záťaž. Svaly by sa mali zohriať pre väčšiu pružnosť. Mala by sa zvýšiť dychová a tepová frekvencia. Mal by sa zrýchliť krvný obeh.

	<p>Krúženie hlavou</p> <p>Nakloňte hlavu vpravo, kým nepocítite tlak na ľavej časti krku. Potom hlavu zakloňte a bradu smerujte k stropu. Ústa nechajte otvorené. Smerujte hlavu vľavo a sklopte ju k hrudi.</p>
	<p>Zdvíhanie ramien</p> <p>Zdvihnite pravé rameno k uchu. Potom ľavé rameno, zatiaľ čo to pravé tlačíte späť dole.</p>
	<p>Boky</p> <p>Ruky zdvihnite nad hlavu. Napnite pravú pažu k stropu, nakoľko to ide. To isté zopakujte pri ľavej ruke.</p>
	<p>Štvorhlavý sval</p> <p>Jednou rukou sa oprite o stenu pre udržanie rovnováhy. Jednu ruku dajte dozadu a pritiahnite chodidlo hore tak, aby päta bola blízko zadku. Vydržte 15 sekúnd a opakujte s druhou nohou.</p>
	<p>Vnútorne strany stehien</p> <p>Posaďte sa tak, aby chodidlá smerovali k sebe a kolená boli vonku. Potom chodidlá tlačte k trieslam. Vydržte 15 sekúnd.</p>

	<p>Dotyk prstov na nohe</p> <p>Predkloňte sa v bokoch tak, aby chrbát i ramená boli v pokoji. Snažte sa dotknúť prstov na nohe a vydržte 15 sekúnd.</p>
	<p>Podkolenná oblasť</p> <p>Napnite pravú nohu. Podrážku ľavej nohy nechajte na vnútornej strane stehna. Natiahnite sa k prstom na nohe. Vydržte 15 sekúnd a opakujte pri druhej nohe.</p>
	<p>Lýtka a Achillova šľacha</p> <p>Oprite sa o stenu, jednu nohu dajte za druhú. Predpažte paže. Pravú nohu nechajte napnutú a ľavé chodidlo nechajte na zemi. Pokrčte ľavú nohu a prikloňte sa tak, že boky budete tlačiť k múru. Vydržte, povolte a opakujte 15 sekúnd pri každej nohe.</p>

AERÓBNA FÁZA

Počas tejto fázy by sa mal zvýšiť obsah kyslíka vo svaloch a v krvi. Malo by dôjsť k zlepšeniu funkčnosti srdca a pľúc. Srdcový tep by mal byť intenzívnejší a dýchacia frekvencia rýchlejšia. Táto fáza by mala byť neodmysliteľnou časťou cvičebného programu.

UVOLŇOVACIA FÁZA

Na konci cvičenia zopakujte zahrievacie cviky pre zmiernenie bolesti svalstva po napínaní.

OCHRANA ŽIVOTNÉHO PROSTREDIA

Po uplynutí doby životnosti výrobku alebo v okamihu, kedy by oprava bola neekonomická, produkt nevyhadzujte do domového odpadu. Za účelom správnej likvidácie výrobku ho odovzdajte na určených zberných miestach, kde bude prijatý zdarma.

Správnou likvidáciou pomôžete zachovať cenné prírodné zdroje a napomáhate prevencii potenciálnych negatívnych dopadov na životné prostredie a ľudské zdravie, čo by mohli byť dôsledky nesprávnej likvidácie odpadov. Ďalšie podrobnosti si vyžiadajte od miestneho úradu alebo najbližšieho zberného miesta. Pri nesprávnej likvidácii tohto druhu odpadu môžu byť v súlade s národnými predpismi udelené pokuty.

Batérie nevyhadzujte do bežného odpadu, ale odovzdajte na miesta zaisťujúce recykláciu batérií.

ZÁRUČNÉ PODMIENKY, REKLAMÁCIE

Všeobecné ustanovenia a vymedzenie pojmov

Tieto záručné podmienky a reklamačný poriadok upravujú podmienky a rozsah záruky poskytované predávajúcim na tovar dodávaný kupujúcemu, takisto aj postup pri vybavovaní reklamačných nárokov uplatnených kupujúcim na dodaný tovar. Záručné podmienky a reklamačný poriadok sa riadia príslušnými ustanoveniami zákona č. 250/2007 Z.z., Občiansky zákonník č. 40/1964 Zb. v znení neskorších predpisov, podľa § 422 až § 442 zákona č. 513/1991 Zb. Obchodný zákonník v platnom znení, a Zákona o ochrane spotrebiteľa č. 250/2007 Z.z. v znení neskorších predpisov, a to aj vo veciach týmito záručnými podmienkami a reklamačným poriadkom nespomenutých.

Predávajúcim je spoločnosť inSPORTline s.r.o. so sídlom Električná 6471, 911 01 Trenčín, IČO 36311723, zapísaná v obchodnom registri Okresného súdu Trenčín v odd Sro, vložka č. 11888/R.

Adresa predajní:

1. inSPORTline s.r.o., Električná 6471, 911 01 Trenčín, +421 917 864 593, predajnatn@insportline.sk

2. Stores inSPORTline SK s.r.o., Račianska 184/B, 831 54 Bratislava (Rača), +421 917 866 623, predajnaba@insportline.sk
3. Stores inSPORTline SK s.r.o., Trieda generála Ludvíka Svobodu 6/A, 040 22 Košice (Furča), +421 917 866 622, predajnake@insportline.sk

Vzhľadom k platnej právnej úprave sa rozlišuje kupujúci, ktorý je spotrebiteľom a kupujúci, ktorý spotrebiteľom nie je.

„Kupujúci spotrebiteľ“ alebo len „spotrebiteľ“ je osoba, ktorá pri uzatváraní a plnení zmluvy nejedná v rámci svojej obchodnej alebo inej podnikateľskej činnosti.

„Kupujúci, ktorý nie je „spotrebiteľ“, je podnikateľ, ktorý nakupuje výrobky alebo užíva služby za účelom svojho podnikania s týmito výrobkami alebo službami. Tento kupujúci sa riadi rámcovou kúpnu zmluvou a obchodnými podmienkami v rozsahu, ktoré sa ho týkajú a obchodným zákonníkom.

Tieto záručné podmienky a reklamačný poriadok sú nevyhnutnou súčasťou každej kúpnej zmluvy uzatvorenej medzi predávajúcim a kupujúcim. Záručné podmienky a reklamačný poriadok sú platné a záväzné, pokiaľ v kúpnej zmluve alebo v dodatku v tejto zmluvy alebo inej písomnej dohode nebude stranami dohodnuté inak.

Záručné podmienky a záručná doba

Predávajúci poskytuje kupujúcemu záruku na tovar v dĺžke 24 mesiacov, u označených fitness modelov s kúpnu hodnotou vyššou ako 159,60 EUR bude poskytovaná záručná lehota 60 mesiacov na rám a na ostatné komponenty 24 mesiacov. Zákonná dĺžka záruky poskytovaná spotrebiteľovi nie je týmto dotknutá.

Zárukou za akosť preberá predávajúci záväzok, že dodaný tovar bude po určitú dobu spôsobilý pre použitie k obvyklému, príp. zmluvnému účelu a že si zachová obvyklé, príp. zmluvné vlastnosti.

Predávajúci poskytuje na tento výrobok nasledujúcu záruku:

- a) záruka fitness zariadenie na rám vyrobený z ocele pre prvého majiteľa je 60 mesiacov odo dňa predaja zákazníkovi s kúpnu hodnotou vyššou ako 159,60 EUR s DPH.
- b) záruka na riadiacu jednotku a elektrozariadenie pre prvého majiteľa je 24 mesiacov odo dňa predaja zákazníkovi.
- c) záruka na ostatné diely je 24 mesiacov odo dňa predaja zákazníkovi.

Záručné podmienky sa nevzťahujú na závady vzniknuté: (ak je možné aplikovať na zakúpený produkt):

- zavinením užívateľa tj. poškodenie výrobku neodbornou repasiou, nesprávnou montážou, nedostatočným zasunutím sedlovej tyče do rámu, nedostatočným utiahnutím pedálov v kľukách a kľúk k stredovej osi
- nesprávnou údržbou
- mechanickým poškodením
- opotrebením dielov pri bežnom používaní (napr. gumové a plastové časti, pohyblivé mechanizmy, atď.)
- neodvratnou udalosťou, živelnou pohromou
- neodbornými zásahmi
- nesprávnym zaobchádzaním alebo nevhodným umiestnením, vplyvom nízkej alebo vysokej teploty, pôsobením vody, neúmerným tlakom a nárazmi, úmyselne pozmeneným designom, tvarom alebo rozmermi
- nesprávnym použitím tovaru, ktorý je v rozpore s kategorizáciou produktu (HC, HA – na domáce použitie: SC, S – na komerčné použitie).

Upozornenie:

- 1) v dobe záruky budú odstránené všetky poruchy výrobku spôsobené výrobnou závadou alebo chybným materiálom výrobku tak, aby vec mohla byť riadne používaná.

- 2) reklamácia sa uplatňuje zásadne písomne s presným popisom o chybe a potvrdeným dokladom o zakúpení.
- 3) záruka sa uplatňuje u výrobcu: inSPORTline s.r.o., Električná 6471, 911 01 Trenčín, v predajni v ktorej ste tovar zakúpili alebo u organizácie, v ktorej bol výrobok zakúpený.

Reklamačný poriadok – reklamácia tovaru

Kupujúci je povinný tovar, dodaný predávajúcim skontrolovať čo najskôr po prechode nebezpečia škody na tovar, resp. po jeho dodaní. Prehliadku musí kupujúci vykonať tak, aby zistil všetky závady, ktoré je možné pri primeranej odbornej prehliadke zistiť.

Pri reklamacii tovaru je kupujúci povinný na žiadosť predávajúceho preukázať nákup a oprávnenosť reklamácie faktúrou alebo dodacím listom s uvedeným výrobným (sériovým) číslom, prípadne tými istými dokladmi bez sériového čísla. Ak nepreukáže kupujúci oprávnenosť reklamácie týmito dokladmi, má predávajúci právo reklamáciu odmietnuť.

Pokiaľ kupujúci oznámi závalu, na ktorú sa nevzťahuje záruka (napr. neboli splnené podmienky záruky, závala bola nahlásená omylom apod.), je predávajúci oprávnený požadovať plnú úhradu nákladov, ktoré vznikli v súvislosti s odstraňovaním závady takto oznámenej kupujúci. Kalkulácia servisného zásahu bude v tomto prípade vychádzať z platného cenníku pracovných výkonov a nákladov na dopravu.

Pokiaľ predávajúci zistí (testovaním), že reklamovaný výrobok nie je vadný, považuje sa reklamácia za neoprávnenú. Predávajúci si vyhradzuje právo požadovať úhradu nákladov, ktoré vznikli v súvislosti s neoprávnenou reklamáciou.

V prípade, že kupujúci reklamuje závady tovaru, na ktoré sa vzťahuje záruka podľa platných záručných podmienok predávajúceho, vykoná predávajúci odstránenie závady formou opravy, prípadne výmeny vadného dielu alebo zariadenia za bezporuchové. Predávajúci je so súhlasom kupujúceho oprávnený dodať výmenou za vadný tovar iný tovar plne funkčne kompatibilný, ale minimálne rovnakých alebo lepších technických parametrov. Voľba ohľadne spôsobu vybavenia reklamácie podľa tohto odstavca náleží predávajúcemu.

Predávajúci vybaví reklamáciu najneskôr do 30 kalendárnych dní od doručenia vadného tovaru, pokiaľ nebude dohodnutá dlhšia lehota. Za deň vybavenia sa považuje deň, kedy bol opravený alebo vymenený tovar prebraný kupujúcim. Ak nie je predávajúci s ohľadom na charakter vady schopný vybaviť reklamáciu v uvedenej lehote, dohodne s kupujúcim náhradné riešenie. Pokiaľ k takej dohode nedôjde, je predávajúci povinný poskytnúť kupujúcemu finančnú náhradu formou dobropisu.

**SEVEN SPORT s.r.o.**

Sídlo: Bořivojova 35/878, 130 00, Praha 3, ČR
Centrála: Dělnická 957, 749 01 Vítkov
Reklamace a servis: Čermenská 486, 749 01 Vítkov

IČO: 26847264
DIČ: CZ26847264
Telefon: +420 556 300 970
Mail: eshop@insportline.cz
reklamace@insportline.cz
servis@insportline.cz
Web: www.insportline.cz

**SK
inSPORTline s.r.o.**

Centrála, reklamácie, servis: Električná 6471, 911 01 Trenčín, SK

IČO: 36311723
DIČ: SK2020177082
Telefón: +421(0)326 526 701
Mail: objednavky@insportline.sk
reklamacie@insportline.sk
servis@insportline.sk
Web: www.insportline.sk

Dátum predaja:

Pečiatka a podpis predajcu: