

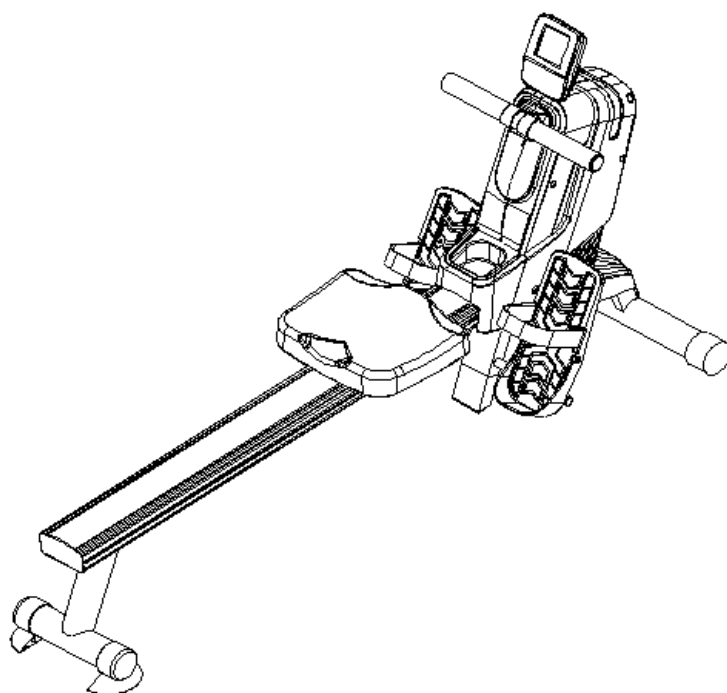

POUŽÍVATEĽSKÝ MANUÁL – SK
IN 16635 Veslársky trénažér inSPORTline Yukona



OBSAH

BEZPEČNOSTNÉ PREDPISY	3
POPIS VÝROBKU	4
MONTÁŽNE NÁČINIE	5
MONTÁŽNY POSTUP	6
SKLADOVANIE	9
INŠTRUKCIE K PRESÚVANIU	9
ROZLOŽENÁ KRESBA	10
ZOZNAM DIELOV	11
OVLÁDANIE POČÍTAČA.....	14
ZAPNUTIE	14
FUNKCIE TLAČÍDIEL	14
KONZOLA.....	14
PROGRAMY	16
POUŽÍVANIE HRUDNÉHO PÁSU	19
SPRÁVNE CVIČENIE	19
ÚDRŽBA.....	20
OCHRANA ŽIVOTNÉHO PROSTREDIA	20
ZÁRUČNÉ PODMIENKY, REKLAMÁCIE	20

inSPORTline s.r.o., si vyhradzuje právo vykonať akékoľvek zmeny a vylepšenia svojho produktu bez predchádzajúceho upozornenia. Navštívte našu stránku www.insportline.sk, kde nájdete najnovšiu verziu manuálu.

BEZPEČNOSTNÉ PREDPISY





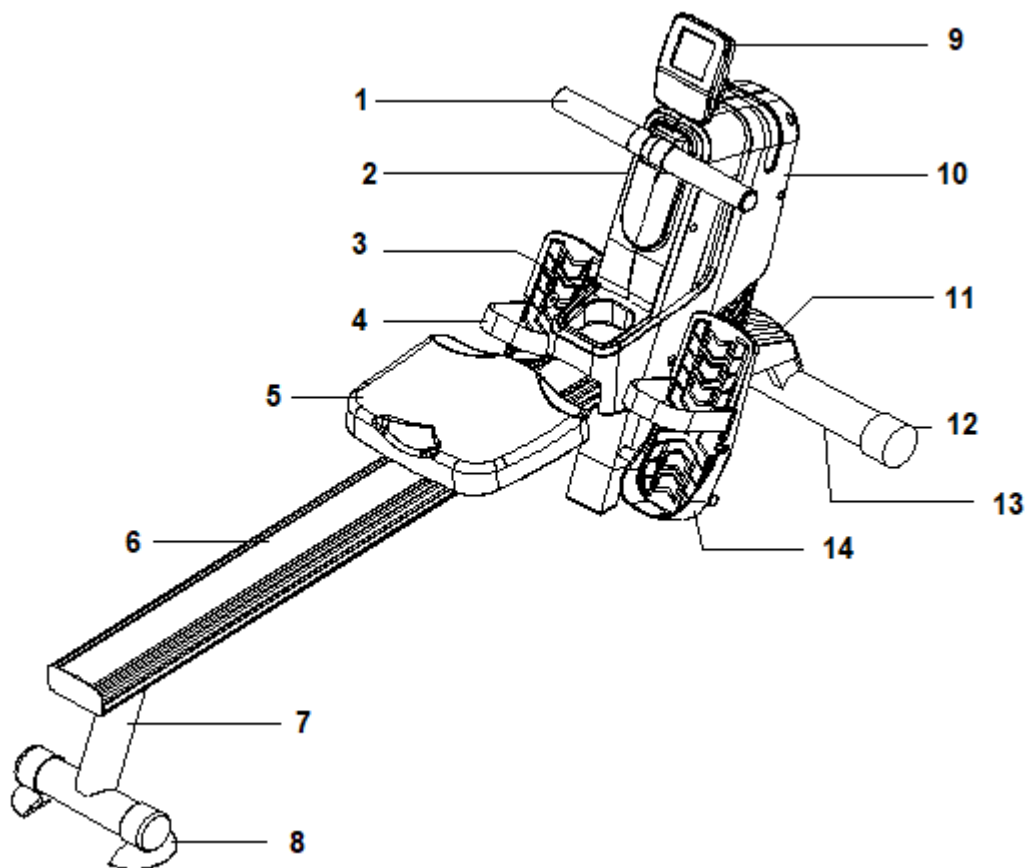

- Manuál si prečítajte pozorne ešte pred prvým použitím a uschovajte si ho pre budúcu potrebu.
- Dodržujte všetky varovania a odporúčania vrátane predpísaného postupu montáže. Výrobok používajte iba na určený účel.
- Montáž musí zodpovedať uvedenému postupu. Informujte všetkých ďalších používateľov o zásadách bezpečnosti.
- Výrobok držte ďalej od detí a domácich zvierat. Nenechávajte ich bez dozoru ani blízko zariadenia. Iba dospelá osoba smie trenažér zostavovať a používať.
- Pred začatím cvičenia sa poraďte s lekárom. Je to obzvlášť potrebné, ak máte zdravotné komplikácie alebo podstupujete liečbu, ovplyvňujúcu činnosť srdca, krvný tlak alebo hladinu cholesterolu.
- Venujte pozornosť signálom svojho tela. Ak pocítite bolesť alebo iné komplikácie (pnutie na hrudi, nepravidelný tep, dýchavičnosť alebo nevoľnosť), okamžite ukončíte cvičenie. Nesprávne cvičenie môže zapríčiniť vážne zdravotné komplikácie alebo zranenia.
- Výrobok umiestnite iba na rovný, čistý a suchý povrch a dodržte bezpečnostný odstup od iných objektov min 0,6 m. Pre ochranu podlahovej krytiny môžete použiť podložku.
- Vezmite si vhodné športové oblečenie vrátane športovej obuvi. Neberte si príliš voľný odev.
- Výrobok nepoužívajte vonku.
- Pred každým použitím skontrolujte prípadné poškodenie alebo opotrebovanie produktu. Pravidelne kontrolujte všetky skrutky a matice, či sú správne dotiahnuté. V prípade potreby dotiahnite. Nikdy nepoužívajte poškodený alebo opotrebovaný produkt.
- Ak sa objavia ostré hrany, výrobok nepoužívajte.
- Taktiež trenažér nepoužívajte, ak vydáva neobvyklé zvuky.
- Žiadny nastaviteľný diel nesmie vyčnievať a obmedzovať pohyb používateľa. Výrobok môže súčasne požívať iba jedna osoba.
- Trenažér nie je určený na terapeutické účely.
- Počas nadvihovania a prenášania trenažéra buďte zvlášť opatrný, aby ste si neporanili chrbát. Použite len odporúčaný postup a požiadajte ďalšiu dospelú osobu o pomoc.
- Nevykonávajte neschválenú modifikáciu výrobku. V prípade opravy kontaktujte odborný servis.
- **Nosnosť:** 110 kg
- **Kategória:** HC (podľa normy EN 957) vhodné pre domáce používanie s nízkou presnosťou.
- **VAROVANIE:** Systém pre monitorovanie tepovej frekvencie nemusí byť presný. Preťažovanie pri tréningu môže zaviniť vážne zranenie alebo smrť. Ak pocítite nevoľnosť, okamžite ukončíte cvičenie!

POPIS VÝROBKU

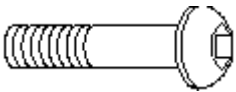
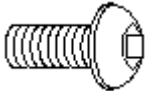
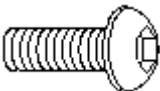

1	Držadlo
2	Ľavá krytka
3	Držiak fľaše
4	Pedálový popruh
5	Sedlo
6	Pojazdová tyč
7	Zadný nosník
8	Pätka
9	Počítač
10	Pravá krytka
11	Predná krytka
12	Prepravné koliesko
13	Predný nosník
14	Pedál

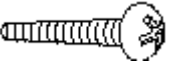
MONTÁŽNE NÁČINIE

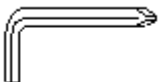
Č.	Obrázok	Popis	Ks
84		Skrutka M8 x 40 mm	2
60		Skrutka M8 x 15 mm	6
85		Skrutka M8 x 20 mm	2
62		Rovná podložka M8	8
83		Veľká podložka M8	2
64		Rovná podložka M6	5
61		Poistná podložka M8	4
81		Křížový vrut ST4.2 x 45	1
63		Křížová skrutka M6 x 15	5
59		Imbusový kľúč 5 mm	1
69		Kombinovaný kľúč	1

MONTÁŽNY POSTUP

KROK 1

- Položte zariadenie podľa obrázku A.
- Vložte zadný nosník (5) do základne (3) a zaistite skrutkami M6x15 mm (63) a podložkami M6 (64).
- Pripevnite základňu (3) do úchyty (11) pomocou skrutiek M8x40 mm (84) a podložiek M8 (62).

KROK 2

- Orientujte sa podľa obr. B. Zariadenie pretočte. Pripevnite zadný nosník (2) k pojazdovej tyči (48) pomocou skrutiek M8x15 mm (60), poistných podložiek M8 (61) a podložiek M8 (62).

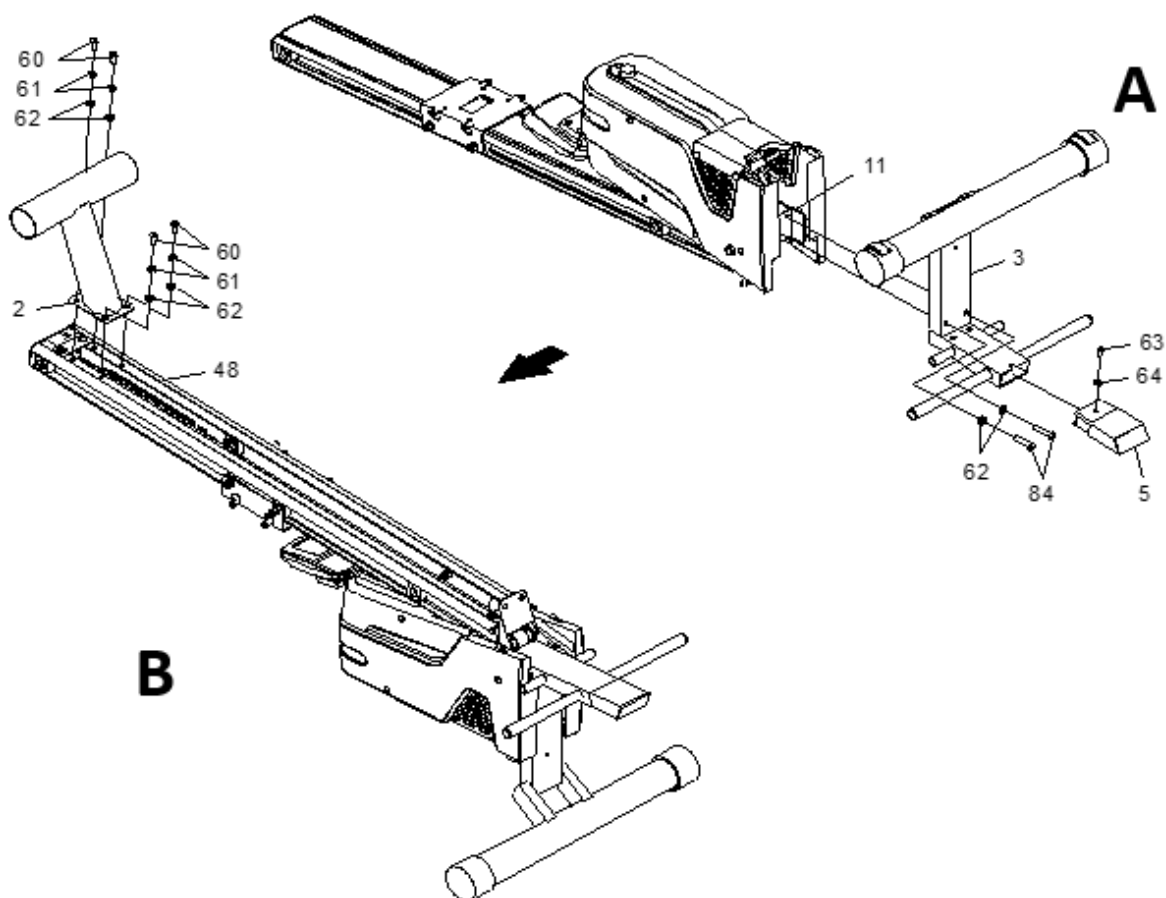

KROK 3

- Odklopte pojazďovú tyč (48) a potom pripevnite úchyt (11) k základni (3) pomocou skrutiek M8x20 mm (85) a podložiek M8 (62).

KROK 4

- Pripevnite sedlo (21) k sedlovému podvozku (10) pomocou skrutiek s guľatou hlavou M6x15 mm (63) a podložiek M6 (64).

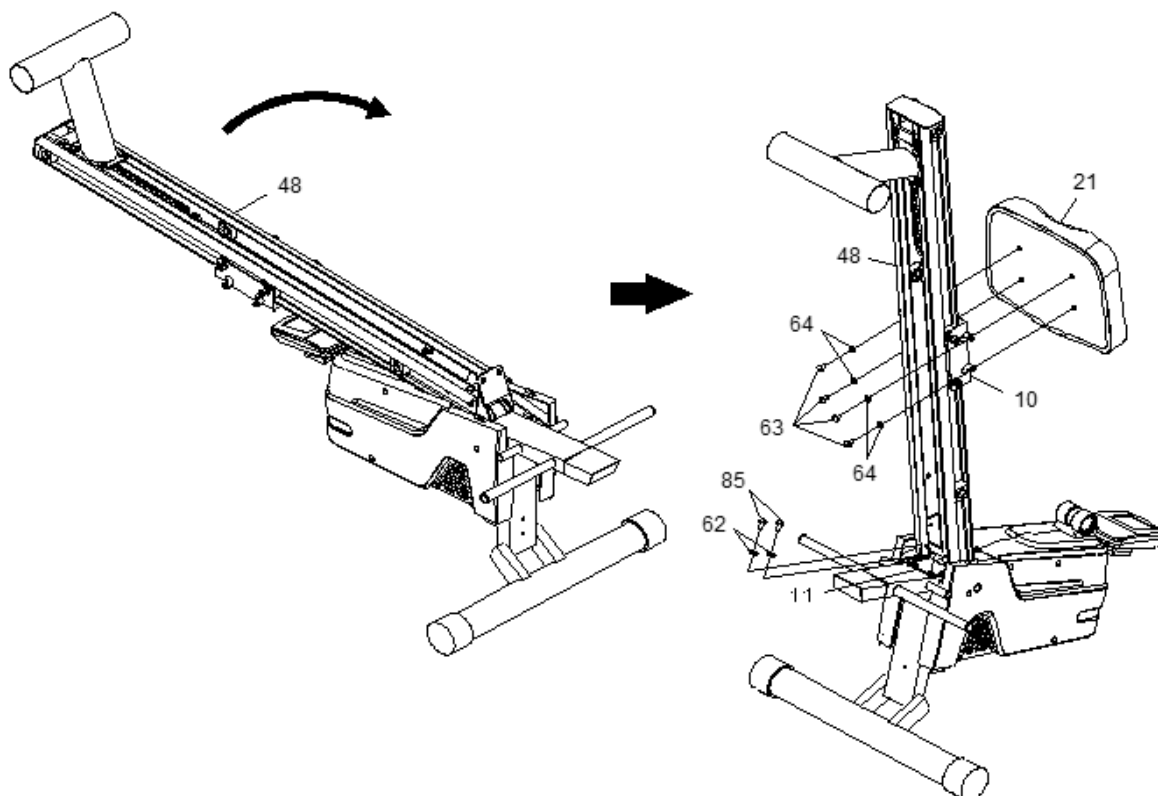

KROK 5

- Prestrčte držadlo (15) cez puzdro (103). Nasuňte penový úchop (22) na vyčnievajúce konce držadla (15).

POZNÁMKA: Namažte držadlo (15) malým množstvom tekutého mydla alebo vody, aby išla inštalácia penových úchopov (22) ľahšie.

KROK 6

- Umiestnite pätky (30) na zadný nosník (2).

KROK 7

- Pripevnite predný kryt (28) k základni (3) skrutkou ST4.2x45 (81).

KROK 8

- Primontujte držiak fľaše (27) tak, že uvoľníte skrutku M4.2x16 mm (67) na pravej krytke (18). Vtlačte držiak (27) do otvoru medzi ľavou a pravou krytkou (17 a 18) a uvoľnenú skrutku M4.2x16 mm (67) opäť dotiahnite.

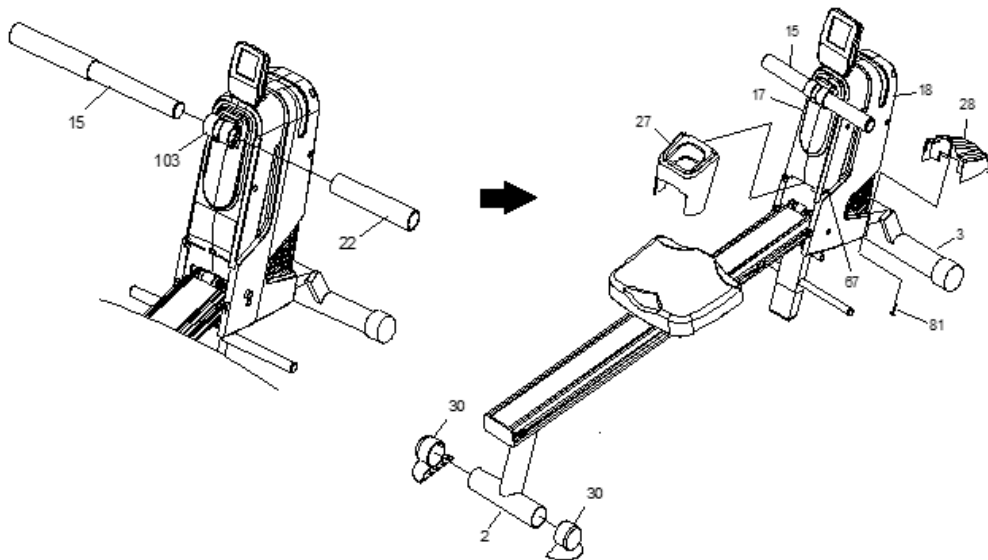

KROK 9

- Prestrčte pedálovú hriadeľ (6) skrz rúrku v základni (3). Nasuňte krytku pedála (19) na oba konce hriadeľa (6). Zaisťte krytky (19) pomocou skrutiek M8x15 mm (60) a veľkých podložiek M8 (83) na oboch koncoch hriadeľa (6). Budú potrebné dva imbusové kľúče pre súčasné utiahnutie oboch skrutiek M8x15 mm (60) na oboch koncoch hriadeľa (6).

KROK 10

- Vložte adaptér (94) do určenej káblovej zdievky (96).

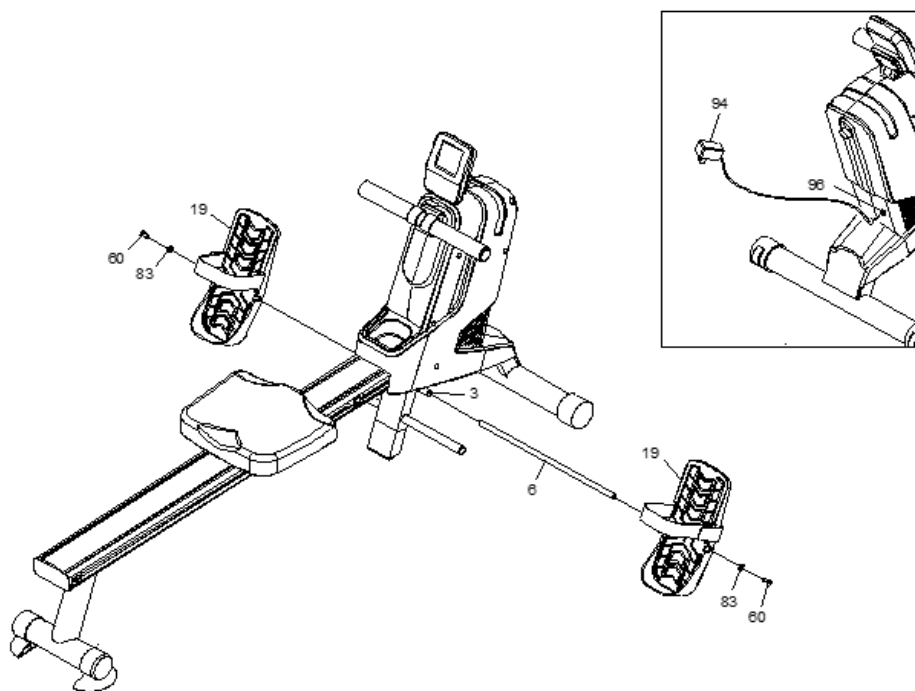

SKLADOVANIE

- Skladujte iba na suchom a čistom mieste.
- Pre premiestnenie produktu použite kolieska na prednom nosníku základne (3). Trenažér nadvihnite pomocou zadného nosníka (2). Pre posun nikdy nechytajte sedlo (21). Sedlo alebo jeho podvozok (10) by sa mohli pohnúť a pomliaždiť Vaše prsty.
- Pred uskladnením sa dá produkt sklopiť podľa obrázkov nižšie.

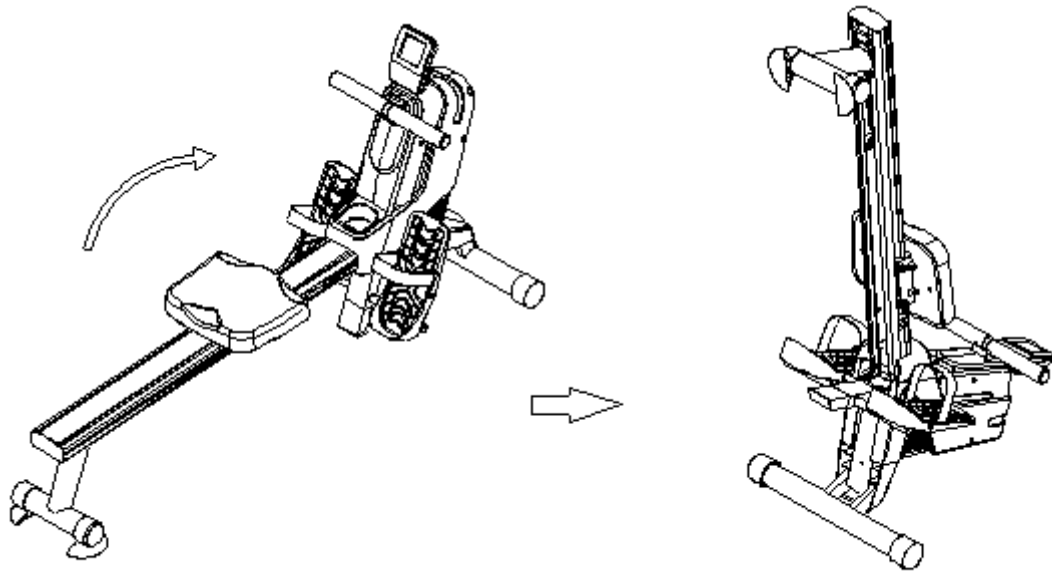

INŠTRUKCIE K PRESÚVANIU

- Uchopte zadný nosník a pohybujte trenažérom podľa potreby.

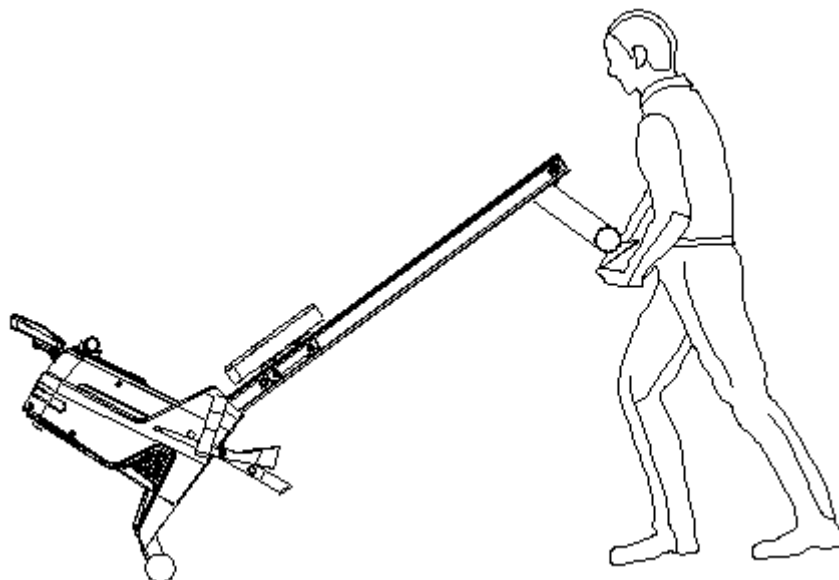

ROZLOŽENÁ KRESBA

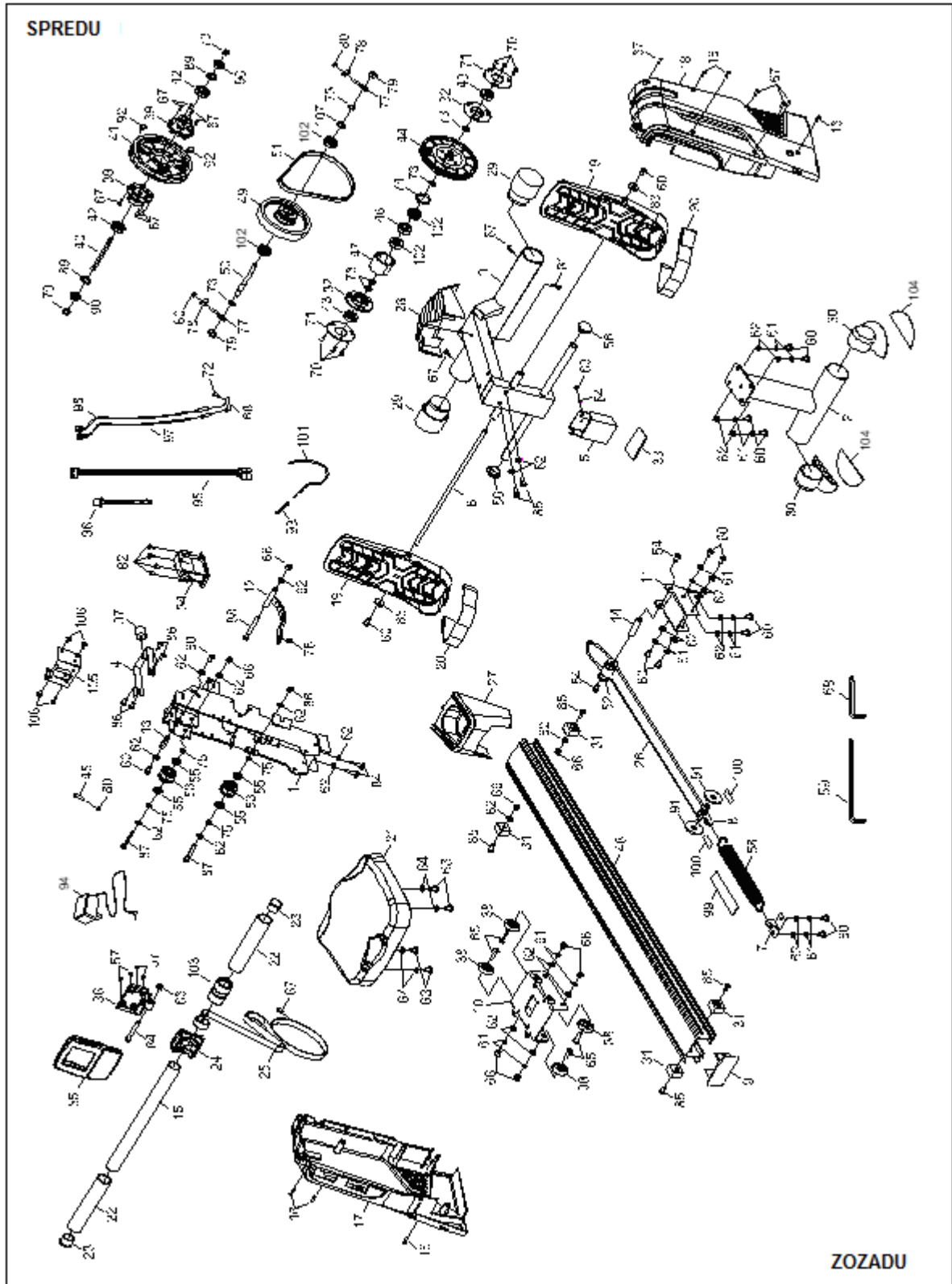

ZOZNAM DIELOV

Číslo	Diel	Počet
1	Hlavný rám	1
2	Zadný nosník	1
3	Základňa	1
4	Nožná konzola	1
5	Zadná opierka	1
6	Hriadeľ pedála	1
7	Zadný úchyt pružiny	1
8	Úchyt pružiny	1
9	Krytka koľajnice	1
10	Pojazd sedla	1
11	Pripojovacia konzola	1
12	Magnetická konzola	1
13	Rozpera (ø12.8 x 38.5 mm)	1
14	Hriadeľová tyč (ø12.8 x 58.5 mm)	1
15	Úchop	1
16	Samorezná skrutka (ST4.2 x 20 mm)	6
17	Ľavý kryt	1
18	Pravý kryt	1
19	Kryt pedála	2
20	Popruh pedála	2
21	Sedlo	1
22	Penový úchop	2
23	Kruhová zátka (ø 32 mm)	2
24	Držiak úchopov	1
25	Popruh (13 x 1.5 x 1 950 mm)	1
26	Spiatočný popruh (9 x 2 x 1 700 mm)	1
27	Držiak fľaše	1
28	Predný kryt	1
29	Prepravné koliesko	2
30	Koncový uzáver	2
31	Uzáver sedla	4
32	Puzdro ložiska	2
33	Gumová podrážka pedála	1
34	Motor	1

35	Meter	1
36	Meracia doska	1
37	Stojan na nohy	1
38	PU valec	4
39	Puzdro spätného ložiska	2
40	Hriadel' remeňa ø 10 x 100	1
41	Remeň	1
42	Ložisko (6000RS)	2
43	Ložisko (6003zz)	2
44	Kladka ø 155 x J3	1
45	Skrutka (M6 x 25 mm)	1
46	Jednosmerné ložisko (16003)	1
47	Golier	1
48	Koľaje	1
49	Magnetický zotrvačník	1
50	Držadlo zotrvačníka	1
51	Plochy remeň (220 PJ3)	1
52	Napínací valec	1
53	Koleso voľnobehu	2
54	Skrutka M8 x 20	2
55	Ložisko (608zz)	4
56	Kruhov ztka (ø 19 mm)	2
57	Skrutka M5 x 20	4
58	Vratn pružina	1
59	Imbusov kľu (5 mm)	1
60	Skrutka M8 x 15	16
61	Podložka (M8)	16
62	Podložka (M8)	29
63	Skrutka M6 x 15	5
64	Podložka M6	5
65	Skrutka M8 x 32	4
66	Nylonov matica M8	10
67	Križov skrutka ST4.2 x 16	14
68	Klip snmaa	1
69	Imbusov kľu (5 mm) so skrutkovaom	1
70	Skrutka M6 x 12	6
71	Kryt ložiska ø 75 x ø 31.5 x 2.0T	2



72	Kruhová podložka M4 x 10	1
73	C prstenec M17	6
74	Vnútorný C prstenec M35	1
75	Rozpera	4
76	Zástrčka	1
77	Oko skrutky M6	2
78	Napínacia konzola	2
79	Matica M10	4
80	Matica M6	3
81	Skrutka ST4.2 x 45	1
82	Krížová skrutka M5 x 12	4
83	Podložka M8	2
84	Skrutka M8 x 40	3
85	Skrutka M8 x 20	6
86	Skrutka M6 x 12	4
87	Skrutka M8 x 60	2
88	Skrutka M8 x 80	1
89	Rozpera S10	2
90	Tenká matka M10	2
91	Vodiace koleso	2
92	Magnetický senzor	2
93	Pružina	1
94	Adaptér	1
95	Kábel	1
96	DC napájací kábel	1
97	Káblový senzor (samica)	1
98	Káblový senzor (samec)	1
99	EVA podložka 180 x 30 x 1.0T	1
100	EVA podložka 65 x 12 x 1.0T	2
101	Kábel napätia	1
102	Ložiská (6003RS)	4
103	Objímka úchyty	1
104	Gumová podložka	2
105	Konzola napätia	1
106	Krížová skrutka M5 x 8	4
107	Podložka S17	1

OVLÁDANIE POČÍTAČA

ZAPNUTIE

- Zapojte káble monitora.
- Po zapnutí začnú svietiť všetky segmenty LCD po dobu 2 sekúnd a riadiaca jednotka resetuje záťaž na úroveň 1. Monitor sa prepne do východiskového režimu.
- Ak nie sú káble správne zapojené, motor nebude fungovať. Pred kontaktovaním servisu skúste preveriť správne zapojenie kabeláže, potom resetujte výkon až začujete výstražný tón. Alebo stlačte START/STOP. Tlačidlo podržte pre resetovanie a následný reštart systému. Ak ani potom zariadenie nezačne fungovať, obráťte sa na odborný servis.

FUNKCIE TLAČIDIEL

START/STOP	<ul style="list-style-type: none">• Začatie alebo prerušenie cvičenia.
FUN/SCAN	<ul style="list-style-type: none">• Počas nečinnosti, stlačením vstúpíte do zadania parametrov.• Zadanie potvrdíte a prejdete na ďalšiu voľbu.• Počas cvičenia stlačením zobrazíte existujúce pevné hodnoty. Stlačením tiež zahájite automatické prepínanie zobrazenia funkcií a hodnôt.
	<ul style="list-style-type: none">• Týmto tlačidlom počas nastavovania zvýšite danú hodnotu.• V chode ním zvýšite záťaž.
	<ul style="list-style-type: none">• Týmto tlačidlom počas nastavovania znížite danú hodnotu.• V chode ním znížite záťaž.
PROG/RESET	<ul style="list-style-type: none">• V kludovom stave slúži na voľbu pohybového režimu.• Kedykoľvek ho dlho stlačíte (na 5 sekúnd) dôjde k resetovaniu ukazovateľa. Resetujú sa všetky dáta okrem ODO.

- Tlačidlová kombinácia: FUN/SCAN a súčasne UP (+) po dobu 3 sekúnd - introspekcia motora.
- Tlačidlová kombinácia: súčasne PROGRAM a DOWN (-) po dobu 3 sekúnd - kontrola odometrických hodnôt.

KONZOLA

ZOBRAZENIE

FUNKCIA	POPIS	ROZSAH
TIME	Čas cvičenia	0:00 – 99:59 min:sek
TIME/500 m	Čas pre dosiahnutie 500 m	0:00 – 99:59 min:sek
DIS	Vzdialenosť	0 – 99999 m
WATT	Výkon	10 – 990
PULSE	Aktuálny pulz	30 – 240
CAL	Spálené kalórie	0 – 9999 kcal
SPM	Príťahy za minútu	0 – 999
COUNT	Počet príťahov počas tréningu	0 – 9999
TOC	Celkový počet príťahov	0 – 99999







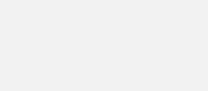

FUNKCIE

MANUAL	(P01) Manuálny program s úpravou záťaže.
PROGRAM	(P02 – P08) Programy s automatickou úpravou záťaže.
WATT	(P09) Program s úpravou záťaže podľa výkonu.
HRC	(P10 – P13) Program s úpravou záťaže podľa tepovej frekvencie (55%, 75%, 90%, vlastné nastavenie).
FAT	(P14) Test telesného tuku, BMI a metabolizmu.
USER	(U1, U2) Používateľské programy .
APP	KINOMAP aplikácia.
WIRELESS PULSE	Podpora hrudného pásu.

TLAČIDLÁ

S.T / STP	Spustí / zastaví program.
RECOVERY SET / RST	Ak nie je spustený program: Stlačením vyberiete program. Pokiaľ nie je spustený program: Podržaním po dobu 3 sekúnd vynulujete hodnoty (okrem TOC). Ak je spustený program: Podržaním po dobu 3 sekúnd spustíte RECOVERY program (ak nemáte hrudný pás, program RECOVERY nie je možné spustiť).
^ UP	Spustený program: Navýšenie záťaže. Vypnutý program: Navýšenie hodnoty nastavenia.
v DOWN	Spustený program: Zníženie záťaže. Vypnutý program: Zníženie hodnoty nastavenia.

GRAF ZÁŤAŽE PROGRAMOV

P01		1	1	1	1	1	1	1	1	1	1
P02		4	8	16	8	4	8	16	8	4	12
P03		4	12	24	4	12	24	4	12	24	4
P04		4	8	12	16	20	24	20	16	12	8
P05		4	24	4	24	4	24	4	24	4	24
P06		4	8	12	16	16	16	16	16	12	4
P07		12	24	12	24	12	24	12	24	12	24
P08		4	4	8	8	12	12	16	16	24	24

DISPLEJ

1. **COUNT:** Počet príťahov
2. **PROGRAM:** Typ programu
3. **TIME:** Aktuálny čas cvičenia
4. **12 – 24:** Závaž, aktuálna (12), nasledujúca (24)

PROGRAMY

MANUAL (P01)

Stlačte S.T / STP alebo stlačte RECOVERY SET RST pre vstup do nastavenia.

Pomocou tlačidla RECOVERY SET RST vyberiete funkciu, daná hodnota bude blikať (time – čas, distance – vzdialenosť, strokes – príťahy, calories – kalórie).

Pomocou tlačidiel UP a DOWN nastavíte hodnotu, stlačením RECOVERY SET RST sa presuniete na ďalšiu položku.

Po nastavení všetkých funkcií sa program automaticky spustí, alebo môžete stlačiť tlačidlo ST./ STP na spustenie.

Akonáhle je program spustený, pomocou tlačidiel UP a DOWN môžete upraviť záťaž.

Akonáhle je program spustený, pomocou tlačidla RECOVERY SET RST môžete prepnúť zobrazené hodnoty COUNT – WATT – PULSE – CAL – SPM – SCAN,

Ak je nastavená hodnota času, vzdialenosti, kalórií, príťahov, zobrazí sa ako odpočet. Po dosiahnutí 0 sa ozve zvukový signál a program sa vypne.

Stlačením ST / STP program zastavíte.

PROGRAM (P02 – P08)

Pomocou tlačidiel UP a DOWN vyberte jeden z P02 – P08 programov.

Stlačením tlačidla ST / STP program spustíte, stlačením RECOVERY SET RST vstúpíte do nastavenia programu.

Pomocou tlačidla RECOVERY SET RST vyberiete funkciu, daná hodnota bude blikať (time – čas, distance – vzdialenosť, strokes – príťahy, calories – kalórie).

Pomocou tlačidiel UP a DOWN nastavíte hodnotu, stlačením RECOVERY SET RST sa presuniete na ďalšiu položku.

Po nastavení všetkých funkcií sa program automaticky spustí, alebo môžete stlačiť tlačidlo ST./ STP na spustenie.

Zvolený program automaticky upraví hodnotu záťaže.

Akonáhle je program spustený, pomocou tlačidla RECOVERY SET RST môžete prepnúť zobrazené hodnoty COUNT – WATT – PULSE – CAL – SPM – SCAN,

Ak je nastavená hodnota času, vzdialenosti, kalórií, príťahov, zobrazí sa ako odpočet. Po dosiahnutí 0 sa ozve zvukový signál a program sa vypne.

Stlačením ST / STP program zastavíte.

WATT (P09)

Stlačením tlačidla ST / STP program spustíte, stlačením RECOVERY SET RST vstúpíte do nastavenia programu.

Pomocou tlačidla RECOVERY SET RST vyberiete funkciu, daná hodnota bude blikať (time – čas, distance – vzdialenosť, strokes – príťahy, calories – kalórie, watt – výkon)

Pomocou tlačidiel UP a DOWN nastavíte hodnotu, stlačením RECOVERY SET RST sa presuniete na ďalšiu položku.

Po nastavení všetkých funkcií sa program automaticky spustí, alebo môžete stlačiť tlačidlo ST./ STP na spustenie.

Zvolený program automaticky upraví hodnotu záťaže podľa nastavenej WATT hodnoty. Hodnotu WATT môžete počas spusteného programu upraviť pomocou UP a DOWN tlačidiel.

Akonáhle je program spustený, pomocou tlačidla RECOVERY SET RST môžete prepnúť zobrazené hodnoty COUNT – WATT – PULSE – CAL – SPM – SCAN,

Ak je nastavená hodnota času, vzdialenosti, kalórií, príťahov, zobrazí sa ako odpočet. Po dosiahnutí 0 sa ozve zvukový signál a program sa vypne.

Stlačením ST / STP program zastavíte.

Poznámka: WATT hodnota sa upraví podľa pomoci otáčok a rýchlosti tak aby udržal konštantnú hodnotu.

HRC (P10 – P13)

Pomocou tlačidiel UP a DOWN vyberte jeden z programov: P10 (55%), P11 (75%), P12 (90%), P13 (vlastní).

Stlačením tlačidla ST / STP program spustíte, stlačením RECOVERY SET RST vstúpite do nastavenia programu.

P10 – P12: Pomocou tlačidla RECOVERY SET RST vyberiete funkciu, daná hodnota bude blikať (time – čas, distance – vzdialenosť, strokes – príťahy, calories – kalórie, age – vek)

P13: Pomocou tlačidla RECOVERY SET RST vyberiete funkciu, daná hodnota bude blikať (time – čas, distance – vzdialenosť, strokes – príťahy, calories – kalórie, target HR – vlastná hodnota)

Pomocou tlačidiel UP a DOWN nastavíte hodnotu, stlačením RECOVERY SET RST sa presuniete na ďalšiu položku.

Po nastavení všetkých funkcií sa program automaticky spustí, alebo môžete stlačiť tlačidlo ST./ STP na spustenie.

Zvolený program automaticky upraví hodnotu záťaže podľa tepovej frekvencie. Pokiaľ nastavíte vlastnú tepovú frekvenciu, pomocou tlačidiel UP a DOWN môžete cieľovú hodnotu upraviť.

Akonáhle je program spustený, pomocou tlačidla RECOVERY SET RST môžete prepnúť zobrazené hodnoty COUNT – WATT – PULSE – CAL – SPM – SCAN,

Ak je nastavená hodnota času, vzdialenosti, kalórií, príťahov, zobrazí sa ako odpočet. Po dosiahnutí 0 sa ozve zvukový signál a program sa vypne.

Stlačením ST / STP program zastavíte.

Poznámka: Program je možné spustiť iba ak je detegovaná tepová frekvencia.

BODY FAT (P14)

Pomocou tlačidla RECOVERY SET RST vyberiete funkciu, daná hodnota bude blikať (gender M-male / F-female – pohlavie muž, žena, weight – hmotnosť, height – výška, age – vek).

Pomocou tlačidiel UP a DOWN nastavíte hodnotu, stlačením RECOVERY SET RST sa presuniete na ďalšiu položku.

Po nastavení všetkých funkcií sa program automaticky spustí, alebo môžete stlačiť tlačidlo ST./ STP na spustenie.

Počas testu je nutné mať nasadený hrudný pás.

Test prebieha 10 sekúnd.

Po dokončení testu sa vrátite stlačením UP alebo DOWN.

BMI

Pohlavie/vek	Podvýživa	Normálny	Mierna nadváha	Nadváha	Obezita
Muž ≤ 30	< 14	~ 14	~ 20,1	25,1	> 35
Muž > 30	< 17	~ 17	~ 23,1	28,1	> 38
Žena ≤ 30	< 17	~ 17	~ 24,1	30,1	> 40
Žena > 30	< 20	~ 20	~ 27,1	33,1	> 43

FAT% (% tuku)

Pohlavie	Nízky	Normálny	Normálny/vysoký	Vysoký
Muž	< 13%	13% - 25,9%	26% - 30%	> 30 %
Žena	< 23%	23% - 35,9%	36% - 40%	> 40 %

BMR (metabolizmus)

Priemerná spotreba kalórií za deň.

Referenčná hodnota pre vek (22 – 40 rokov): 1300 ± 100

USER (U1, U2)

Pomocou tlačidiel UP a DOWN vyberte program U1, U2.

Stlačením tlačidla ST / STP program spustíte, stlačením RECOVERY SET RST vstúpite do nastavenia programu.

Pomocou tlačidla RECOVERY SET RST vyberiete funkciu, daná hodnota bude blikať (time – čas, distance – vzdialenosť, strokes – príťahy, calories – kalórie, rezistencia 01 – rezistencia 10, odpor 01 – 10).

Pomocou tlačidiel UP a DOWN nastavíte hodnotu, stlačením RECOVERY SET RST sa presuniete na ďalšiu položku.

Po nastavení všetkých funkcií sa program automaticky spustí, alebo môžete stlačiť tlačidlo ST./ STP na spustenie.

Zvolený program automaticky upraví hodnotu záťaže.

Akonáhle je program spustený, pomocou tlačidla RECOVERY SET RST môžete prepnúť zobrazené hodnoty COUNT – WATT – PULSE – CAL – SPM – SCAN,

Ak je nastavená hodnota času, vzdialenosti, kalórií, príťahov, zobrazí sa ako odpočet. Po dosiahnutí 0 sa ozve zvukový signál a program sa vypne.

Stlačením ST / STP program zastavíte.

RECOVERY

Pokiaľ konzola deteguje tepovú frekvenciu, podržte tlačidlo RECOVERY SET RST po dobu 3 sekúnd.

Zobrazí sa odpočet času 0:60.

Po dokončení odpočtu sa zobrazí výsledok F1 (najlepší) – F6 (najhorší).

Po dokončení testu sa vrátite stlačením RECOVERY SET RST.

CHYBOVÉ KÓDY

E1	Test recovery nezobrazil hodnotu.	Skontrolujte, či máte správne pripojený hrudný pás.	Spustite test po cvičení a majte nasadený hrudný pás.
E2	Nie je detegovaná tepová frekvencia počas BODY FAT programu.		Je nutné mať nasadený hrudný pás a detegovať tepovú frekvenciu.
E3	Motor nefunguje.	Skontrolujte správne zapojenie motora.	Znovu zapojte alebo nahraďte motor.
	Poškodený kábel.	Skontrolujte napájací kábel.	Nahraďte napájací kábel.
	Konzola nezobrazuje správne údaje.		Nahraďte konzolu.

POUŽÍVANIE HRUDNÉHO PÁSU

Nastavte dĺžku popruhu tak, aby bol hrudný pás tesný, ale napriek tomu pohodlný. Navlhčite kontaktné vnútorné plochy vodou alebo gélom a nasadte si hrudný pás. Uistite sa, že je hrudný pás umiestnený uprostred hrudníka a logo je mimo a smeruje nahor.

Osoby s kardiostimulátorom, defibrilátorom alebo iným implantovaným elektronickým zariadením používajú hrudný pás na vlastné nebezpečenstvo. Než začnete používať hrudný pás prvýkrát, odporúčame vykonať testy pod dohľadom lekára. To zaisťuje bezpečnosť a spoľahlivosť pri súčasnom používaní kardiostimulátora a hrudného pásu. Cvičenie môže znamenať určité riziko, najmä pre tých, ktorí žiadny šport neprevádzkujú. Veľmi dôrazne odporúčame konzultovať túto situáciu s lekárom skôr, ako zahájite pravidelný program cvičenia.

SPRÁVNE CVIČENIE

Fáza správneho veslovania na posilnenie konkrétnych svalov:

1. Ťah (precvičenie dolných svalových partií): Prehnite kolená a napnite paže. Uchopte držadlo a chrbát nechajte rovno (Obr. 01).
2. Posuv (stredové svaly): Odrazom nôh zakloňte telo a paže vystrite (Obr. 02).
3. Zakončenie (horné telesné svaly): Primknite chrbát a nohy majte napnuté. Majte zápästia rovno a ťahajte za držadlo (Obr. 03).
4. Tréning štvorhlavého stehenného svalu (Obr. 04).
5. Precvičenie svalov na pažiach (Obr. 05).
6. Precvičenie chrbtových a brušných svalov (Obr. 06).

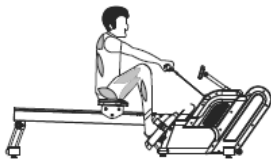

Obr. 01

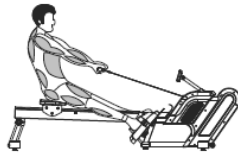

Obr. 02

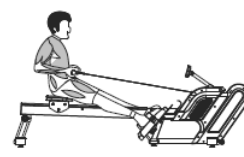

Obr. 03



Obr. 04



Obr. 05



Obr. 06

ÚDRŽBA

- Čistenie: použite mäkkú handričku a jemný prostriedok na očistenie výrobku.
- Na plastové diely nepoužívajte abrazíva alebo rozpúšťadlá.
- Po každom použití zotrite pot.
- Počítač chráňte pred vlhkosťou, aby nedošlo k poškodeniu elektroniky.
- Zariadenie aj počítač chráňte pred priamym slnkom.
- Kontrolujte všetky skrutky a správne utiahnutie pedálov aspoň raz týždenne. Ak treba, dotiahnite.
- Skladujte na suchom a čistom mieste mimo dosahu detí.

OCHRANA ŽIVOTNÉHO PROSTREDIA

Po uplynutí doby životnosti výrobku alebo v okamihu, kedy by oprava bola neekonomická, produkt nevyhadzujte do domového odpadu. Za účelom správnej likvidácie výrobku ho odovzdajte na určených zberných miestach, kde bude prijatý zdarma.

Správnou likvidáciou pomôžete zachovať cenné prírodné zdroje a napomáhate prevencii potenciálnych negatívnych dopadov na životné prostredie a ľudské zdravie, čo by mohli byť dôsledky nesprávnej likvidácie odpadov. Ďalšie podrobnosti si vyžiadajte od miestneho úradu alebo najbližšieho zberného miesta. Pri nesprávnej likvidácii tohto druhu odpadu môžu byť v súlade s národnými predpismi udelené pokuty.

ZÁRUČNÉ PODMIENKY, REKLAMÁCIE

Všeobecné ustanovenia a vymedzenie pojmov

Tieto záručné podmienky a reklamačný poriadok upravujú podmienky a rozsah záruky poskytované predávajúcim na tovar dodávaný kupujúcemu, takisto aj postup pri vybavovaní reklamačných nárokov uplatnených kupujúcim na dodaný tovar. Záručné podmienky a reklamačný poriadok sa riadia príslušnými ustanoveniami zákona č. 250/2007 Z.z., Občiansky zákonník č. 40/1964 Zb. v znení neskorších predpisov, podľa § 422 až § 442 zákona č. 513/1991 Zb. Obchodný zákonník v platnom znení, a Zákona o ochrane spotrebiteľa č. 250/2007 Z.z. v znení neskorších predpisov, a to aj vo veciach týmito záručnými podmienkami a reklamačným poriadkom nespomenutých.

Predávajúcim je spoločnosť inSPORTline s.r.o. so sídlom Električná 6471, 911 01 Trenčín, IČO 36311723, zapísaná v obchodnom registri Okresného súdu Trenčín v odd Sro, vložka č. 11888/R.

Adresa predajní:

1. inSPORTline s.r.o., Električná 6471, 911 01 Trenčín, +421 917 864 593, predajnatn@insportline.sk
2. Stores inSPORTline SK s.r.o., Račianska 184/B, 831 54 Bratislava (Rača), +421 917 866 623, predajnaba@insportline.sk
3. Stores inSPORTline SK s.r.o., Trieda generála Ludvíka Svobodu 6/A, 040 22 Košice (Furča), +421 917 866 622, predajnake@insportline.sk

Vzhľadom k platnej právnej úprave sa rozlišuje kupujúci, ktorý je spotrebiteľom a kupujúci, ktorý spotrebiteľom nie je.

„Kupujúci spotrebiteľ“ alebo len „spotrebiteľ“ je osoba, ktorá pri uzatváraní a plnení zmluvy nejedná v rámci svojej obchodnej alebo inej podnikateľskej činnosti.

„Kupujúci, ktorý nie je „spotrebiteľ“, je podnikateľ, ktorý nakupuje výrobky alebo užíva služby za účelom svojho podnikania s týmito výrobkami alebo službami. Tento kupujúci sa riadi rámcovou kúpnu zmluvou a obchodnými podmienkami v rozsahu, ktoré sa ho týkajú a obchodným zákonníkom.

Tieto záručné podmienky a reklamačný poriadok sú nevyhnutnou súčasťou každej kúpnej zmluvy uzatvorenej medzi predávajúcim a kupujúcim. Záručné podmienky a reklamačný poriadok sú platné a záväzné, pokiaľ v kúpnej zmluve alebo v dodatku v tejto zmluve alebo inej písomnej dohode nebude stranami dohodnuté inak.

Záručné podmienky a záručná doba

Predávajúci poskytuje kupujúcemu záruku na tovar v **dĺžke 24 mesiacov**, u označených fitness modelov bude poskytovaná **záručná lehota 120 mesiacov na rám (platí na výrobky zakúpené od 13.3.2017)** a 24 mesiacov na ostatné komponenty na 1 ks fitness zariadenia. Na označené moto výrobky značky W-TEC bude poskytovaná **rozšírená záručná lehota 36 mesiacov**. Záruka sa vzťahuje iba na výrobné vady. Zákonná dĺžka záruky poskytovaná spotrebiteľovi nie je týmto dotknutá.

Zárukou za akosť preberá predávajúci záväzok, že dodaný tovar bude po určitú dobu spôsobilý pre použitie k obvyklému, príp. zmluvnému účelu a že si zachová obvyklé, príp. zmluvné vlastnosti.

Batéria

Záruka 6 mesiacov na životnosť batérie - menovitá kapacita batérie neklesne pod 70% svojej celkovej kapacity v priebehu 6 mesiacov od predaja produktu.

Záručné podmienky sa nevzťahujú na poruchy vzniknuté (ak je možné aplikovať na zakúpený produkt):

- zavinením používateľa tj. poškodenie výrobku nesprávnou montážou, manipuláciou a neodborným repasom,
- nesprávnou údržbou,
- mechanickým poškodením,
- opotrebením dielov pri bežnom používaní,
- neodvratnou udalosťou, živelnou pohromou,
- neodbornými zásahmi,
- nesprávnym zaobchádzaním alebo nevhodným umiestnením, vplyvom nízkej alebo vysokej teploty, pôsobením vody, neúmerným tlakom a nárazmi, úmyselne pozmeneným designom, tvarom alebo rozmermi,
- nesprávnym použitím tovaru, ktorý je v rozpore s kategorizáciou produktu (HC, HA – na domáce používanie: SC, S – na komerčné používanie).

Upozornenie:

- 1) v dobe záruky budú odstránené všetky poruchy výrobku spôsobené výrobnou poruchou alebo chybným materiálom výrobku tak, aby vec mohla byť riadne používaná.

- 2) reklamácia sa uplatňuje zásadne písomne s presným popisom o chybe a potvrdeným dokladom o zakúpení.
- 3) záruka sa uplatňuje u výrobcu: inSPORTline s.r.o., Električná 6471, 911 01 Trenčín, v predajni v ktorej ste tovar zakúpili alebo u organizácie, v ktorej bol výrobok zakúpený.

Reklamačný poriadok – reklamácia tovaru

Kupujúci je povinný tovar, dodaný predávajúcim skontrolovať čo najskôr po prechode nebezpečia škody na tovar, resp. po jeho dodaní. Prehliadku musí kupujúci vykonať tak, aby zistil všetky poruchy, ktoré je možné pri primeranej odbornej prehliadke zistiť.

Pri reklamacii tovaru je kupujúci povinný na žiadosť predávajúceho preukázať nákup a oprávnenosť reklamácie faktúrou alebo dodacím listom s uvedeným výrobným (sériovým) číslom, prípadne tými istými dokladmi bez sériového čísla. Ak nepreukáže kupujúci oprávnenosť reklamácie týmito dokladmi, má predávajúci právo reklamáciu odmietnuť.

Pokiaľ kupujúci oznámi poruchu, na ktorú sa nevzťahuje záruka (napr. neboli splnené podmienky záruky, porucha bola nahlásená omylom apod.), je predávajúci oprávnený požadovať plnú úhradu nákladov, ktoré vznikli v súvislosti s odstraňovaním poruchy takto oznámenej kupujúci. Kalkulácia servisného zásahu bude v tomto prípade vychádzať z platného cenníku pracovných výkonov a nákladov na dopravu.

Pokiaľ predávajúci zistí (testovaním), že reklamovaný výrobok nie je chybný, považuje sa reklamácia za neoprávnenú. Predávajúci si vyhradzuje právo požadovať úhradu nákladov, ktoré vznikli v súvislosti s neoprávnenou reklamáciou.

V prípade, že kupujúci reklamuje poruchy tovaru, na ktoré sa vzťahuje záruka podľa platných záručných podmienok predávajúceho, vykoná predávajúci odstránenie poruchy formou opravy, prípadne výmeny chybného dielu alebo zariadenia za bezporuchové. Predávajúci je so súhlasom kupujúceho oprávnený dodať výmenou za chybný tovar iný tovar plne funkčne kompatibilný, ale minimálne rovnakých alebo lepších technických parametrov. Voľba ohľadne spôsobu vybavenia reklamácie podľa tohto odstavca náleží predávajúcemu.

Predávajúci vybaví reklamáciu najneskôr do 30 kalendárnych dní od doručenia chybného tovaru, pokiaľ nebude dohodnutá dlhšia lehota. Za deň vybavenia sa považuje deň, kedy bol opravený alebo vymenený tovar prebraný kupujúcim. Ak nie je predávajúci s ohľadom na charakter vady schopný vybaviť reklamáciu v uvedenej lehote, dohodne s kupujúcim náhradné riešenie. Pokiaľ k takej dohode nedôjde, je predávajúci povinný poskytnúť kupujúcemu finančnú náhradu formou dobropisu.

CZ SEVEN SPORT s.r.o.

Sídlo: Strakonická 1151/2c, Praha 5, 150 00, ČR
Centrála: Dělnická 957, Vítkov, 749 01
Reklamácie a servis: Čermenská 486, Vítkov 749 01

IČO: 26847264
DIČ: CZ26847264

Tel: +420 556 300 970
Mail: eshop@insportline.cz
reklamace@insportline.cz
servis@insportline.cz

Web: www.inSPORTline.cz

SK inSPORTline s.r.o.

Centrála, reklamácie, servis: Električná 6471, Trenčín 911 01, SK

IČO: 36311723
DIČ: SK2020177082

Tel.: +421(0)326 526 701
Mail: objednavky@insportline.sk
reklamacie@insportline.sk
servis@insportline.sk

Web: www.inSPORTline.sk

Reklamácia tovaru



Vrátenie a výmena tovaru do 30 dní



