



**POUŽÍVATEĽSKÝ MANUÁL – SK**

**IN 21966, 21967, 21968 Freestyle kolobežka inSPORTline  
Mantis, Osprey, Vulture**

# OBSAH

BEZPEČNOSTNÉ POKYNY .....	3
UPOZORNENIE .....	3
ZÁKLADNÉ PRAVIDLÁ BEZPEČNOSTI .....	3
MONTÁŽ.....	4
PRED A PO KAŽDOM POUŽÍVANÍ .....	5
INŠTRUKCIE K JAZDE .....	5
KOMPRESNÝ SYSTÉM (pokiaľ kolobežka obsahuje).....	6
ÚDRŽBA .....	6
OCHRANA ŽIVOTNÉHO PROSTREDIA .....	7
ZÁRUČNÉ PODMIENKY, REKLAMÁCIE .....	8

## BEZPEČNOSTNÉ POKYNY

- Pred montážou si pozorne preštudujte návod.
- Pred každým používaním skontrolujte všetky skrutky a utiahnutie matiek.
- Pre bezpečnú jazdu vždy noste ochrannú prilbu, chrániče kolien, laktov a zápästia a pevné topánky. Nejazdite na kolobežke naboso.
- Kolobežku nepoužívajte na mokrých povrchoch, piesku, lístí, apod.
- Kolobežka v základnej výbave nie je určená k jazde v cestnej prevádzke, ani k jazde za tmy.
- Pravidelne kontrolujte skrutkové spoje, uťahovacie mechanizmy, brzdy a správne nastavenie riadiaceho systému, aby ste predišli prípadnej nehode pri jazde.
- Neodporúčame kolobežku akokoľvek modifikovať.
- Nebrzdite príliš prudko a náhle, mohlo by dôjsť k pádu.
- Výrobca neručí za poškodenie alebo za škody, ktoré môžu nastať pri používaní tohoto výrobku.
- Kolobežka je určená iba pre 1 jazdca.
- Nesnažte sa sami kolobežku modifikovať.
- Certifikát: EN 14619:2019, trieda A
- **VAROVANIE:** Mechanizmy znižujúce rýchlosť (brzdové doštičky, ráfiky, pneumatiky, poprípade zadná nášľapná brzda) sa pri používaní zahrievajú. Bezprostredne po jazde sa ich teda nedotýkajte.
- **PRI JAZDE VŽDY POUŽÍVAJTE DOSTUPNÉ OCHRANNÉ PROSTRIEDKY (PRILBA, RUKAVICE, A POD.)**
- Nosnosť: 100 kg

## UPOZORNENIE

Produkt nie je vhodný pre deti mladšie ako 36 mesiacov, má nestabilnú základňu, existuje riziko pádu. Vhodné pre deti od 7 rokov.

## ZÁKLADNÉ PRAVIDLÁ BEZPEČNOSTI

Jazda na kolobežke môže byť riskantná. Počas jazdy môžu nastať nebezpečné situácie, pri ktorých môže dôjsť k pádu alebo nehode a vzniku vážnych či smrteľných úrazov. **JAZDA NA KOLOBEŽKE SA NELÍŠI OD JAZDY NA AKOKOĽVEK INOM DOPRAVNOM PROSTRIEDKU, MÔŽE BYŤ RISKANTNÁ A MÔŽE PRI NEJ DÔJSŤ K VÁŽNYM PORANENIAM ČI SMRTI, AJ PRI DODRŽIAVANÍ VŠETKÝCH BEZPEČNOSTNÝCH POKYNOV.**

- Na kolobežke sa môže voziť iba jedna osoba. **Maximálna nosnosť: 100 kg.**
- Deti môžu kolobežku používať len pod dohľadom dospelšej osoby.
- Na kolobežke jazdite iba na bezpečných miestach, tj. na rovnom, čistom a suchom povrchu s dostatkom voľného priestoru bez akýchkoľvek prekážok, kameňov alebo štrku. Nejazdite na miestach, kde sa pohybujú motorové dopravné prostriedky.
- Pred jazdou skontrolujte správne nastavenie riadiaceho systému, dotiahnutie všetkých skrutiek a upínacích páčok, upevnenie a chod koliesok. Všetky diely musia byť riadne zaistené a nesmú javiť známky mechanického poškodenia.
- Používajte ochrannú výbavu - prilbu a chrániče na kolená, lakty a zápästia.
- Nejazdite na kolobežke za zníženej viditeľnosti (v noci či šere) alebo za vlhkého či mrazivého počasia.

- Po ukončení jazdy opäť skontrolujte stav dielov (najmä spojovacieho materiálu) a uistite sa, že sa nepovolili, nezlomili a že nie sú ušpinené od hlíny, oleja či terénu a nejavia známky opotrebenia. Pred každou jazdou musí byť kolobežka plne funkčná.
- Pred jazdou na verejných pozemných komunikáciách sa oboznámte s miestnymi pravidlami a predpismi.
- Nepreceňujte sa a dbajte počas jazdy na mimoriadnu opatrnosť.
- K jazde na kolobežke používajte športovú obuv. Nejazdite naboso alebo v otvorenej obuvi. Dávajte pozor, aby sa šnúrky nezamotali do koliesok.
- Vyhybajte sa mokrým plochám, piesku, štrku, spomaľovacím prahom a ďalším prekážkam, ktoré by mohli spôsobiť zablokovanie predného kolieska. Obzvlášť nebezpečné je prechádzať cez spomaľovacie prahy, preto sa im vždy radšej vyhnite.
- Nejazdite na cestách pre motorové vozidlá a dávajte pozor na okolitých chodcov, cyklistov, skateboardistov a kolobežkárov. Kolobežku používajte len na bezpečných miestach bez akýchkoľvek prekážok. Bezpečnosť môžu ohroziť stĺpy, obrubníky, hydranty, zaparkované vozidlá a okolité dopravné prostriedky.
- **Táto kolobežka nie je určená na jazdu po nerovnom povrchu (dlažbové kocky, poľné cesty a pod.). Na defekty vzniknuté nesprávnym používaním výrobku nemôže byť uznaná reklamácia. V televízii môžete vidieť rôzne triky a kúsky s kolobežkou. Týmto kúskom však predchádzal veľmi dlhý tréning. Neskúšajte žiadne triky, pokiaľ na ne nie ste dostatočne pripravený. K zastaveniu sa používa kryt zadného kolieska (blatník). Pri jeho zošliapnutí nastane spomalenie až zastavenie kolobežky. Pri brzdení sa blatník zahrieva, preto naň po zabrzdení nesiahajte.**

**VAROVANIE:** POKIAĽ SA NEBUDETE RIADIŤ ZDRAVÝM ROZUMOM A NEUPOSLÚCHNETE BEZPEČNOSTNÉ UPOZORNENIA, ZVÝŠI SA RIZIKO VZNIKU VÁŽNEHO ÚRAZU. KOLOBEŽKU POUŽÍVATE NA VLASTNÉ RIZIKO A DODRŽUJTE VŠETKY BEZPEČNOSTNÉ POKYNY, TÝKAJÚCE SA MANIPULÁCIE S VÝROBKOM. BUĎTE OPATRNÝ.

## MONTÁŽ

Kolobežka musí byť montovaná len dospelou osobou.

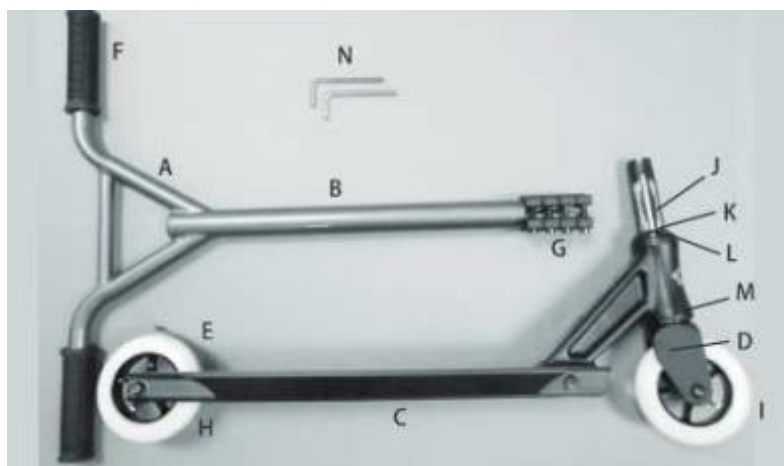

- A – Kormidlo
- B – Tyč kormidla
- C – Nášľapná plocha
- D – Predná vidlica
- E – Zadný blatník/brzda
- F – Rukoväť
- G – Svorka
- H – Zadné koleso
- I – predné koleso
- J – Kompresná podložka
- K – Ochranná objímka
- L – Objímka
- M – Podložka
- N – Imbusové kľúče

Povoľte upínaciu objímku a naskrutkujte tyč kormidla na prednú vidlicu. Skrutkujte v smere hodinových ručičiek, pokiaľ tyč nedosadne na maticu hlavového zloženia.

Nastavte kormidlo tak, aby bolo kolmé k prednému koliesku a s obrázkami vpredu v smere jazdy, pričom predné koliesko musí byť rovnobežné s nášľapnou doskou (musí smerovať dopredu).

Po každom použití skontrolujte, či sú všetky skrutky utiahnuté, aby sa kormidlo neulomilo.

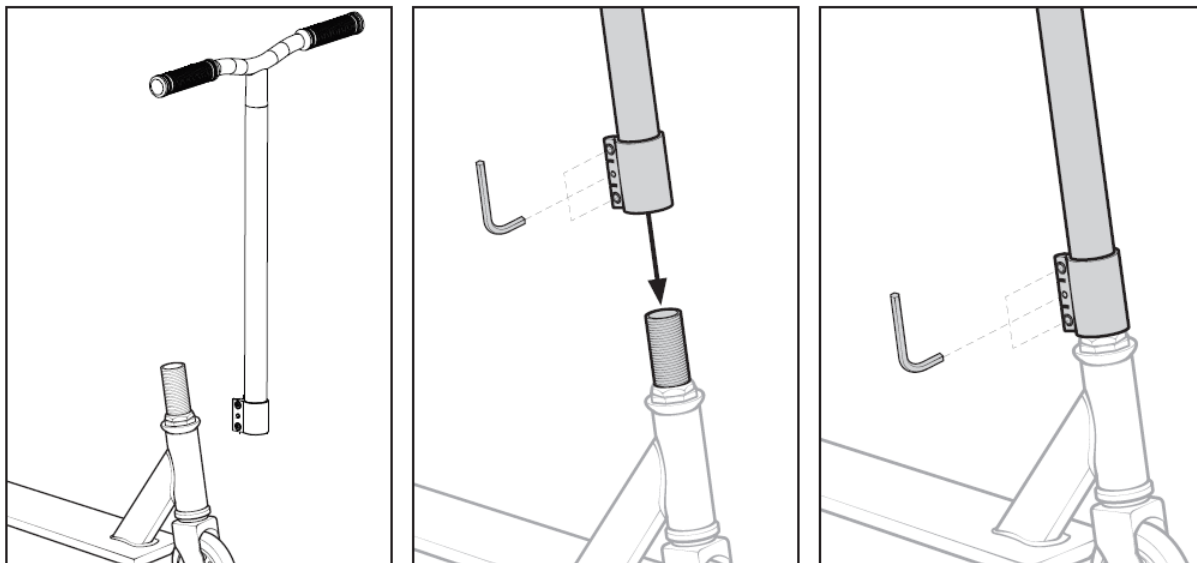

**VAROVANIE:** Dodané príslušenstvo je kompatibilné s rámom, vidlicou a ostatnými dielmi. Príslušenstvo od iných výrobcov nemusí byť kompatibilné. Nerobte žiadne zásahy do konštrukcie kolobežky, mohla by sa znížiť jej bezpečnosť. O výmene či oprave akéhokoľvek dielu sa poraďte s predajcom.

**VAROVANIE:** PRED KAŽDOU JAZDOU SKONTROLUJTE CELKOVÝ STAV KOLOBEŽKY, SPRÁVNE NASTAVENIE SYSTÉMU RIADENIA A UISTITE SA, ŽE SÚ VŠETKY DIELY RIADNE ZAISTENÉ A PLNE FUNKČNÉ. VYKONÁVANIE PRAVIDELNÝCH KONTROL KOLOBEŽKY A SPRÁVNOU ÚDRŽBOU ZNÍŽITE RIZIKO ÚRAZU.

## PRED A PO KAŽDOM POUŽÍVANÍ

- Uistite sa, aby boli blokovacie mechanizmy správne zaistené.
- Skontrolujte dotiahnutie matíc, kolmosť kormidla a predného kolesa.
- Skontrolujte spojovacie systémy: brzdy, osi koliesok musia byť správne upravené a nesmú byť poškodené.
- Zároveň skontrolujte mieru opotrebovania koliesok.

## INŠTRUKCIE K JAZDE

- a) Kolobežku je treba používať opatrne, pretože jazda na nej vyžaduje veľkú zručnosť. Zručnosť riadiť a telom udržiavať rovnováhu, aby nedošlo k pádom a nehodám, ktoré spôsobujú úrazy používateľa a iných osôb.
- b) Používateľ pri jazde stojí na doske (stúpadle), odráža sa nohou od podkladu a riadi kormidlom. Odrazovú nohu pravidelne striedajte.
- c) Pri jazde sa držte oboch rukovätí (oboma rukami). Znížte rýchlosť, keď zatáčate alebo nejedete rovno a hrozí strata rovnováhy.
- d) Pred spustením kolobežky je nutné najprv znížiť rýchlosť. Po úplnom zastavení kolobežky zložte najprv jednu nohu a následne až druhú.
- e) Rýchlosť zmenšíte tým, že našľapnete na diel nachádzajúci sa nad zadným kolieskom kolobežky. Pri zošliapnutí tohto dielu (krytu) dôjde k spomaleniu až zastaveniu kolobežky.
- f) Z kolobežky nezoskakujte za jazdy.

- g) Mechanizmus znižujúci rýchlosť sa pri stálom používaní zahrieva. Preto ho po každom brzdení vždy úplne uvoľnite. Z rovnakých dôvodov tiež nie je vhodné dotýkať sa brzdneho mechanizmu ihneď po zastavení.
- h) Začiatocníci by mali začať s používaním kolobežky pod dohľadom ďalšej (dospelej) osoby, ktorá bude pomáhať s udrжанím rovnováhy a pod.
- i) Pred začatím jazdy si vyskúšajte ovládacie prvky kolobežky, aby neskôr nedochádzalo k pádu či zachyteniu.
- j) Pri jazde z kopca sa predlžuje brzdná dráha a znižuje stupeň bezpečnosti. Jazdec sa vždy musí pohybovať takou rýchlosťou, aby bol schopný včas a bezpečne zastaviť.

## KOMPRESNÝ SYSTÉM (pokiaľ kolobežka obsahuje)

Hlavové zloženie musí byť stlačené súčasne, aby správne fungovalo. Kompresný systém zaisťuje potrebný tlak, takže ložiská sú na správnom mieste. Ak je nastavený správne, umožňuje ložiskám voľne a plynulo sa otáčať. Vnútorne ložiská sú spotrebný materiál a musia sa meniť, aby sa dosiahol čo najlepší výkon po dlhšiu dobu.

Ak chcete získať čo najlepší výkon, musí byť Váš produkt správne zostavený. Nesmie sa pohybovať tam a späť a nesmie byť príliš voľný, či tesný.

**Krok 1:** Uvoľnite svorku a odstráňte riadiacu tyč tak, že ju vytiahnete z vidlice. Povoľte prednú nápravu a odstráňte predné koleso.

**Krok 2:** Umiestnite koniec nastavovacej tyče vo vidlici a vložte imbusový kľúč do nej tak, aby sa nemohla matica otáčať. Teraz nastavte hlaveň. Ak ju chcete ukotviť, otočte v smere hodinových ručičiek, ak ju chcete uvoľniť, zatiahnite proti smeru hodinových ručičiek. Môže sa stať, že po nastavení sa bude ľahko otáčať, no nezabúdajte, že to nie je žiadna „hra“ a všetko musí pevne sedieť. Nakoniec zostavte celú kolobežku dohromady.



## ÚDRŽBA

**Odporúčame údržbu zveriť odbornému servisu.**

**UPOZORNENIE: Bezpečnosť je možné zaručiť len správnu údržbou.**

- **Ložiská:** Dbajte na to, aby ste nejazdili po vode, oleji alebo piesku, pretože by mohlo dôjsť k poškodeniu ložísk. Ak chcete zachovať ložiská v dobrom stave, pravidelne kontrolujte, či sa kolieska otáčajú správne – otočte kolobežku a kolieska zatočte prstami. Ak sa neotáčajú, je potrebné ich odmontovať a overiť ich stav. Najprv odskrutkujte os kolieska, vyberte os, zložte koliesko a opatrne vytlačte von obe ložiská. V prípade, ak sú vyštrbené alebo stlačené, je potrebné zakúpiť nové. V prípade, ak nie je viditeľné žiadne poškodenie, je potrebné ich naolejovať. V danom prípade pomocou papierovej utierky alebo handričky odstráňte z ložísk akékoľvek mazivo, blato alebo prach, ložiská namažte samomazacím sprejom alebo

vazelínou. Na kolobežku znova namontujte ložiská, os a koliesko. Rovnakým spôsobom pokračujte aj pri druhom koliesku. Pokiaľ nechcete ložiskám do detailu rozumieť, tak je základným predpokladom pre výber vhodných ložísk **výrobca a cena**. Vo väčšine prípadoch skutočne platí, že osvedčený výrobca ponúkne **kvalitné ložisko bez ohľadu na uvedené označenie a normu** a naopak, kúpou ložísk od neznámeho výrobcu bez predchádzajúcej porady alebo skúsenosti s daným typom ložiska je risk, bez ohľadu na to, či je ložisko označené ako ABEC 5 alebo ABEC 9. Tak isto často platí, že ložiská za 20 € budú kvalitnejšie ako ložiská za 10 €, opäť bez ohľadu na ich konkrétne označenie.

- **Kolieska:** Kolieska sa po istej dobe opotrebovávajú alebo sa môžu prederaviť, ak sa často používajú na drsnom povrchu. Najmä zadné koliesko, ktorým sa brzdí. Odporúča sa pravidelne ich kontrolovať a kvôli bezpečnosti vymeniť.
- **Úpravy výrobu:** Originálny výrobok sa nesmie žiadnym spôsobom upravovať, okrem prípadov uvedených v tomto návode týkajúcich sa údržby.
- **Matice, osi a iné samopoistné upínacie systémy:** Odporúča sa pravidelne ich kontrolovať. Môžu sa, buď uvoľniť po istom čase, v danom prípade je potrebné ich znova utiahnuť, alebo stratiť svoju účinnosť, v danom prípade je potrebné ich vymeniť za nové.
- **Rám, vidlice a kormidlo:** Skontrolujte, či sa v spojoch neobjavujú praskliny alebo trhliny. Málokedy dochádza ku zlomeniu rámu. Napriek tomu môže, hlavne pri prudkom náraze pri vysokej rýchlosti, dôjsť k jeho poškodeniu, ohnutiu alebo prasknutiu. Pravidelne kontrolujte celkový stav konštrukcie. Pokiaľ zistíte poškodenie rámu, kolobežku nepoužívajte.

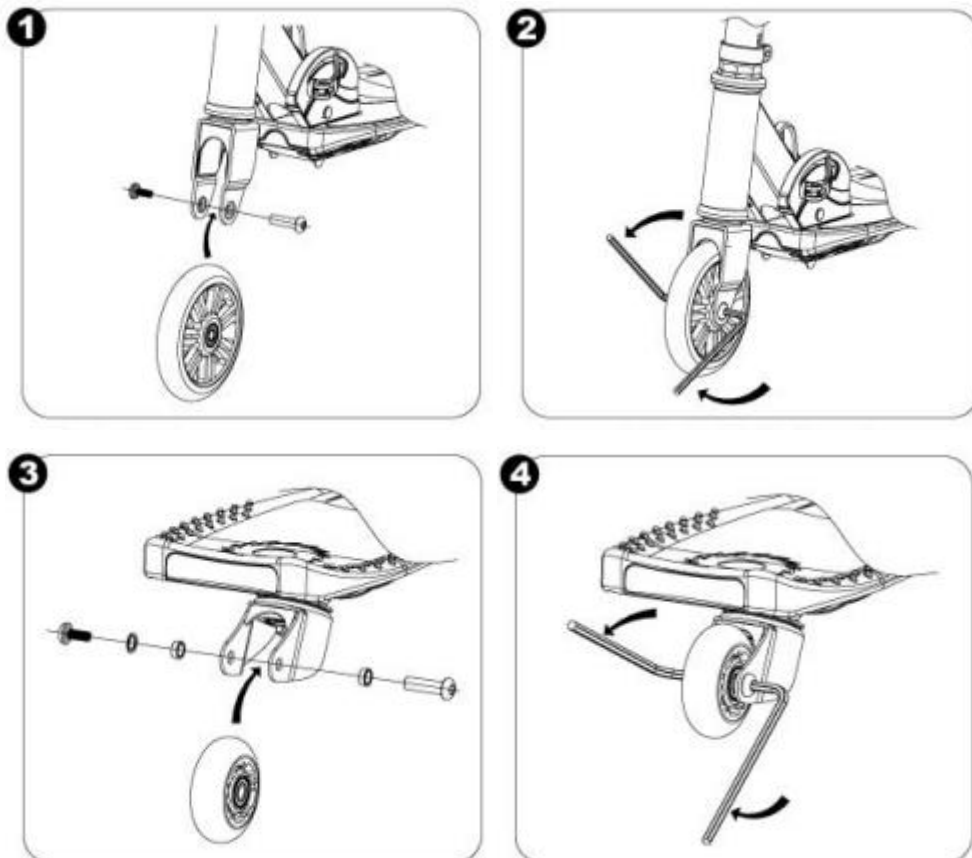

## OCHRANA ŽIVOTNÉHO PROSTREDIA

Po uplynutí životnosti produktu alebo v prípade, že by ďalšia oprava už bola ekonomicky nevýhodná, sa výrobok zbavte v súlade s miestnymi predpismi a šetrne k životnému prostrediu. Výrobok odneste na najbližšie zberné miesto k tomu určené.

Predpisovou likvidáciou pomôžete zachovať cenné prírodné zdroje a napomôžete k prevencii negatívnych dopadov na životné prostredie, prípadne na ľudské zdravie. Pokiaľ si nie ste istý,

konzultujte vec s miestnymi príslušnými zodpovednými orgánmi, aby nedošlo k porušeniu predpisov a následnej sankcii.

## ZÁRUČNÉ PODMIENKY, REKLAMÁCIE

### Všeobecné ustanovenia a vymedzenie pojmov

Tieto záručné podmienky a reklamačný poriadok upravujú podmienky a rozsah záruky poskytované predávajúcim na tovar dodávaný kupujúcemu, takisto aj postup pri vybavovaní reklamačných nárokov uplatnených kupujúcim na dodaný tovar. Záručné podmienky a reklamačný poriadok sa riadia príslušnými ustanoveniami zákona č. 250/2007 Z.z., Občiansky zákonník č. 40/1964 Zb. v znení neskorších predpisov, podľa § 422 až § 442 zákona č. 513/1991 Zb. Obchodný zákonník v platnom znení, a Zákona o ochrane spotrebiteľa č 250/2007 Z.z. v znení neskorších predpisov, a to aj vo veciach týmito záručnými podmienkami a reklamačným poriadkom nespomenutých.

Predávajúcim je spoločnosť inSPORTline s.r.o. so sídlom Električná 6471, 911 01 Trenčín, IČO 36311723, zapísaná v obchodnom registri Okresného súdu Trenčín v odd Sro, vložka č. 11888/R.

### Adresa predajní:

1. inSPORTline s.r.o., Električná 6471, 911 01 Trenčín, +421 917 864 593, [predajnatn@insportline.sk](mailto:predajnatn@insportline.sk)
2. Stores inSPORTline SK s.r.o., Račianska 184/B, 831 54 Bratislava (Rača), +421 917 866 623, [predajnaba@insportline.sk](mailto:predajnaba@insportline.sk)
3. Stores inSPORTline SK s.r.o., Trieda generála Ludvíka Svobodu 6/A, 040 22 Košice (Furča), +421 917 866 622, [predajnake@insportline.sk](mailto:predajnake@insportline.sk)

Vzhľadom k platnej právnej úprave sa rozlišuje kupujúci, ktorý je spotrebiteľom a kupujúci, ktorý spotrebiteľom nie je.

„Kupujúci spotrebiteľ“ alebo len „spotrebiteľ“ je osoba, ktorá pri uzatváraní a plnení zmluvy nejedná v rámci svojej obchodnej alebo inej podnikateľskej činnosti.

„Kupujúci, ktorý nie je „spotrebiteľ“, je podnikateľ, ktorý nakupuje výrobky alebo užíva služby za účelom svojho podnikania s týmito výrobkami alebo službami. Tento kupujúci sa riadi rámcovou kúpnu zmluvou a obchodnými podmienkami v rozsahu, ktoré sa ho týkajú a obchodným zákonníkom.

Tieto záručné podmienky a reklamačný poriadok sú nevyhnutnou súčasťou každej kúpnej zmluvy uzatvorenej medzi predávajúcim a kupujúcim. Záručné podmienky a reklamačný poriadok sú platné a záväzné, pokiaľ v kúpnej zmluve alebo v dodatku v tejto zmluvy alebo inej písomnej dohode nebude stranami dohodnuté inak.

### Záručné podmienky a záručná doba

Predávajúci poskytuje kupujúcemu záruku na tovar v dĺžke 24 mesiacov, u označených fitness modelov s kúpnu hodnotou vyššou ako 159,60 EUR bude poskytovaná záručná lehota 60 mesiacov na rám a na ostatné komponenty 24 mesiacov. Zákonná dĺžka záruky poskytovaná spotrebiteľovi nie je týmto dotknutá.

Zárukou za akosť preberá predávajúci záväzok, že dodaný tovar bude po určitú dobu spôsobilý pre použitie k obvyklému, príp. zmluvnému účelu a že si zachová obvyklé, príp. zmluvné vlastnosti.

### Záručné podmienky sa nevzťahujú na poruchy vzniknuté (ak je možné aplikovať na zakúpený produkt):

- zavinením používateľa tj. poškodenie výrobku neodborným repasom, nesprávnou montážou, nedostatočným zasunutím sedlovej tyče do rámu, nedostatočným utiahnutím pedálov v kľukách a kľúk k stredovej osi
- neodborným repasom
- nesprávnou údržbou
- mechanickým poškodením
- opotrebením dielov pri bežnom používaní (napr. gumové a plastové časti, pohyblivé mechanizmy, atď.)



- neodvratnou udalosťou, živelnou pohromou
- neodbornými zásahmi
- nesprávnym zaobchádzaním alebo nevhodným umiestnením, vplyvom nízkej alebo vysokej teploty, pôsobením vody, neúmerným tlakom a nárazmi, úmyselne pozmeneným designom, tvarom alebo rozmermi.
- nesprávnym použitím tovaru, ktorý je v rozpore s kategorizáciou produktu (HC, HA – na domáce použitie: SC, S – na komerčné použitie)

Upozornenie:

- 1) v dobe záruky budú odstránené všetky poruchy výrobku spôsobené výrobnou poruchou alebo chybným materiálom výrobku tak, aby vec mohla byť riadne používaná.
- 2) reklamácia sa uplatňuje zásadne písomne s presným popisom o chybe a potvrdeným dokladom o zakúpení.
- 3) záruka sa uplatňuje u výrobcu: inSPORTline s.r.o., Električná 6471, 911 01 Trenčín, v predajni v ktorej ste tovar zakúpili alebo u organizácie, v ktorej bol výrobok zakúpený.

### **Reklamačný poriadok – reklamácia tovaru**

Kupujúci je povinný tovar, dodaný predávajúcim skontrolovať čo najskôr po prechode nebezpečia škody na tovar, resp. po jeho dodaní. Prehliadku musí kupujúci vykonať tak, aby zistil všetky poruchy, ktoré je možné pri primeranej odbornej prehliadke zistiť.

Pri reklamacii tovaru je kupujúci povinný na žiadosť predávajúceho preukázať nákup a oprávnenosť reklamácie faktúrou alebo dodacím listom s uvedeným výrobným (sériovým) číslom, prípadne tými istými dokladmi bez sériového čísla. Ak nepreukáže kupujúci oprávnenosť reklamácie týmito dokladmi, má predávajúci právo reklamáciu odmietnuť.

Pokiaľ kupujúci oznámi poruchu, na ktorú sa nevzťahuje záruka (napr. neboli splnené podmienky záruky, porucha bola nahlásená omylom apod.), je predávajúci oprávnený požadovať plnú úhradu nákladov, ktoré vznikli v súvislosti s odstraňovaním poruchy takto oznámenej kupujúci. Kalkulácia servisného zásahu bude v tomto prípade vychádzať z platného cenníku pracovných výkonov a nákladov na dopravu.

Pokiaľ predávajúci zistí (testovaním), že reklamovaný výrobok nie je chybný, považuje sa reklamácia za neoprávnenú. Predávajúci si vyhradzuje právo požadovať úhradu nákladov, ktoré vznikli v súvislosti s neoprávnenou reklamáciou.

V prípade, že kupujúci reklamuje poruchy tovaru, na ktoré sa vzťahuje záruka podľa platných záručných podmienok predávajúceho, vykoná predávajúci odstránenie poruchy formou opravy, prípadne výmeny chybného dielu alebo zariadenia za bezporuchové. Predávajúci je so súhlasom kupujúceho oprávnený dodať výmenou za chybný tovar iný tovar plne funkčne kompatibilný, ale minimálne rovnakých alebo lepších technických parametrov. Voľba ohľadne spôsobu vybavenia reklamácie podľa tohto odstavca náleží predávajúcemu.

Predávajúci vybaví reklamáciu najneskôr do 30 kalendárnych dní od doručenia chybného tovaru, pokiaľ nebude dohodnutá dlhšia lehota. Za deň vybavenia sa považuje deň, kedy bol opravený alebo vymenený tovar prebraný kupujúcim. Ak nie je predávajúci s ohľadom na charakter vady schopný vybaviť reklamáciu v uvedenej lehote, dohodne s kupujúcim náhradné riešenie. Pokiaľ k takej dohode nedôjde, je predávajúci povinný poskytnúť kupujúcemu finančnú náhradu formou dobropisu.

**CZ**

**SEVEN SPORT s.r.o.**

Sídlo: Strakonická 1151/2c, Praha 5, 150 00, ČR  
Centrála: Dělnická 957, Vítkov, 749 01  
Reklamace a servis: Čermenská 486, Vítkov 749 01

IČO: 26847264  
DIČ: CZ26847264

Tel: +420 556 300 970  
Mail: [eshop@insportline.cz](mailto:eshop@insportline.cz)  
[reklamace@insportline.cz](mailto:reklamace@insportline.cz)  
[servis@insportline.cz](mailto:servis@insportline.cz)

Web: [www.inSPORTline.cz](http://www.inSPORTline.cz)

**SK**

**inSPORTline s.r.o.**

Centrála, reklamácie, servis: Električná 6471, Trenčín 911 01, SK

IČO: 36311723  
DIČ: SK2020177082

Tel.: +421(0)326 526 701  
Mail: [objednavky@insportline.sk](mailto:objednavky@insportline.sk)  
[reklamacie@insportline.sk](mailto:reklamacie@insportline.sk)  
[servis@insportline.sk](mailto:servis@insportline.sk)

Web: [www.inSPORTline.sk](http://www.inSPORTline.sk)