



**POUŽÍVATEĽSKÝ MANUÁL – SK**  
**IN 22139 Záhradná hojdačka WORKER Lumpino**





## OBSAH

BEZPEČNOSTNÉ POKYNY .....	3
ZOZNAM ČASTÍ .....	3
UKOTVENIE HOJDAČKY .....	4
NASTAVENIE LANA .....	5
MONTÁŽ.....	5
STAROSTLIVOSŤ A ÚDRŽBA.....	7
OCHRANA ŽIVOTNÉHO PROSTREDIA .....	8
ZÁRUČNÉ PODMIENKY, REKLAMÁCIE .....	8

## BEZPEČNOSTNÉ POKYNY

- Pred montážou a používaním si pozorne prečítajte manuál. Uschovajte si ho pre budúce použitie.
- Produkt neupravujte.
- Zariadenie používajte len k daným účelom.
- Zaistite, aby kotviaci bod uniesol požadovanú hmotnosť. Ak si nie ste istý, spýtajte sa odborníka.
- Udržujte vzdialenosť najmenej 2 metre od ostatných predmetov.
- Vždy udržiajte oblasť čistú od akýchkoľvek cudzích predmetov.
- Ak sa na zariadení objavia ostré hrany, okamžite ho prestaňte používať.
- Minimálna vzdialenosť od zeme by mala byť aspoň 50 cm.
- Maximálna výška kotviaceho bodu nesmie byť vyššia ako 243 cm.
- Nevystavujte hojdačku priamemu slnečnému svitu.
- Nenechávajte hojdačku vystavenú vplyvom negatívneho počasia.
- Skontrolujte, či sú všetky súčasti správne spojené.
- Pred každým používaním skontrolujte hojdačku.
- Hojdačku neopravujte sami, vždy sa obráťte na odborníkov alebo servis.
- Uistite sa, že nie sú poškodené alebo opotrebované žiadne súčasti, ako sú blokovacie mechanizmy, háky, ložiská atď. Ak uvidíte známky poškodenia alebo opotrebenia, okamžite prestaňte hojdačku používať a hojdačku nepoužívajte, kým súčasti nevymeníte.
- Smie používať iba jedna osoba súčasne.
- Pre vnútorné i vonkajšie používanie.
- Deti môžu výrobok používať len pod dohľadom dospelých. Existuje riziko pádu alebo udusenía.
- Produkt nie je vhodný pre deti vo veku 0 - 3 rokov.
- Len pre domáce používanie.
- Maximálny hmotnostný limit: 150 kg

## ZOZNAM ČASTÍ

Ozn.	Obrázok	Názov	Ks
A		Sedacia časť	1
B		Prehnuté tyče s penou absorbujúcou nárazy	4

C		Laná s plastovými prsteňmi	2
---	---	----------------------------	---

## UKOTVENIE HOJDAČKY

A – Vzdialenosť medzi závesnými bodmi na priečniku alebo kotevných bodoch.

B – Vzdialenosť medzi spojovacími bodmi hojdačky a zavesením.

h – Výška od priečnika alebo kotevných bodov k zemi.

Vzdialenosť A možno vypočítať tak, že sa vezme výška (h) a vynásobí sa 0,04 a pridá sa šírka (B).  
Vzdialenosť A by mala byť väčšia alebo rovná tomuto číslu.

Príklad:      výška (h) = 250 cm

                  šírka (B) = 65 cm

                  Vzdialenosť medzi kotviacimi bodmi (A) = (0,04 x 250) + 65, A ≥ 75 cm

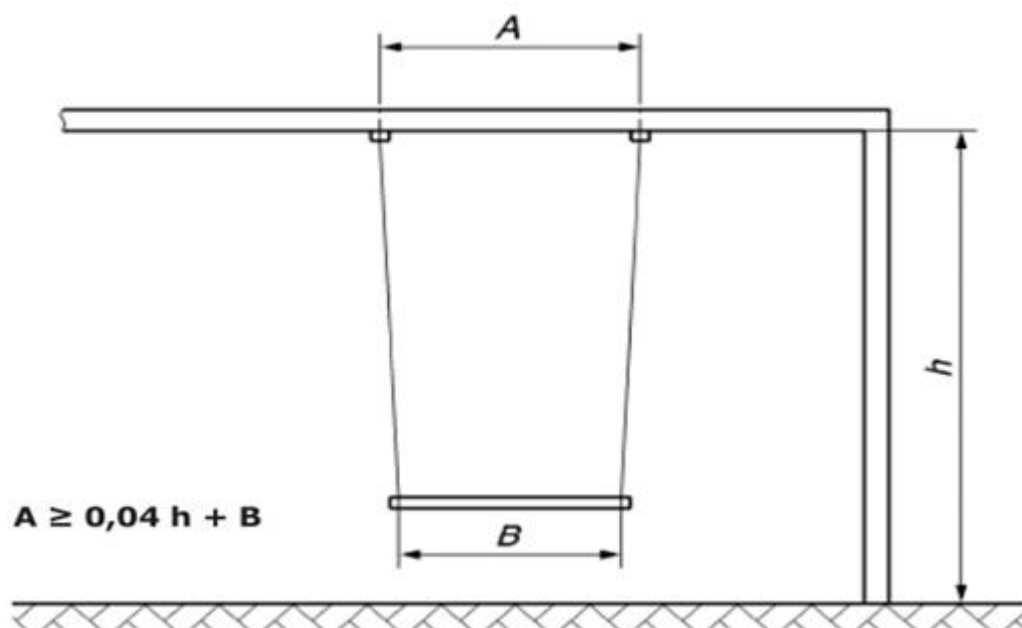

## NASTAVENIE LANA

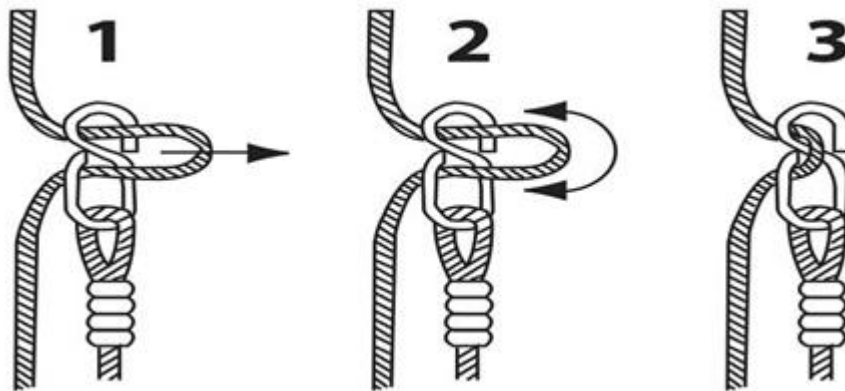

## MONTÁŽ

### KROK 1

Položte sedaciu časť a otvorte suchý zips.

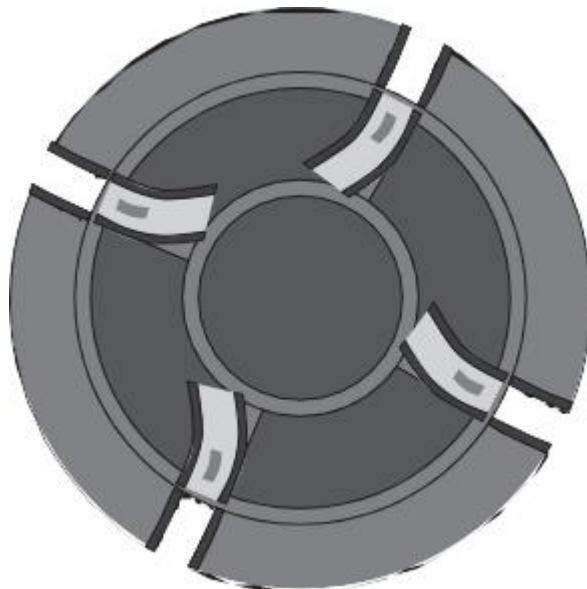

### KROK 2

Vložte štyri zakrivené trubice do otvorov a vytvorte kruh. Nespájajte ich! Pozrite sa, kde sú piny a otvory, a uistite sa, že ich môžete neskôr pripojiť. Neodstraňujte z trubiek penu.

Uistite sa, že silnejší koniec s otvorom nadväzuje na koniec rúrky s gombíkom. Tyče nespájajte.

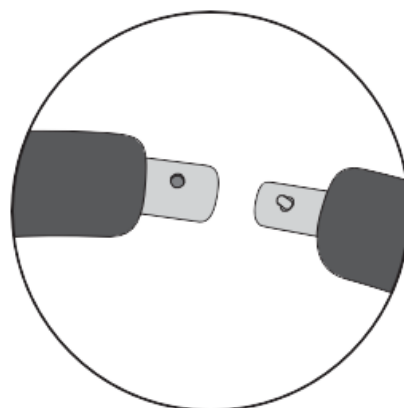
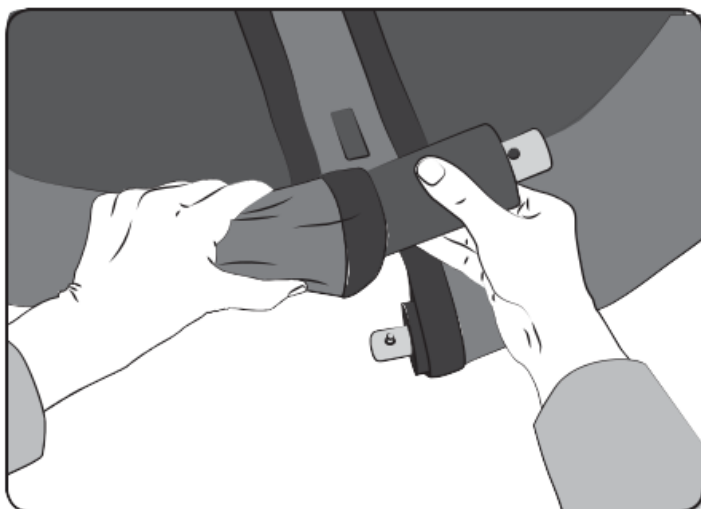

### KROK 3

Podľa obrázku umiestnite laná na zem v blízkosti sedacej časti.

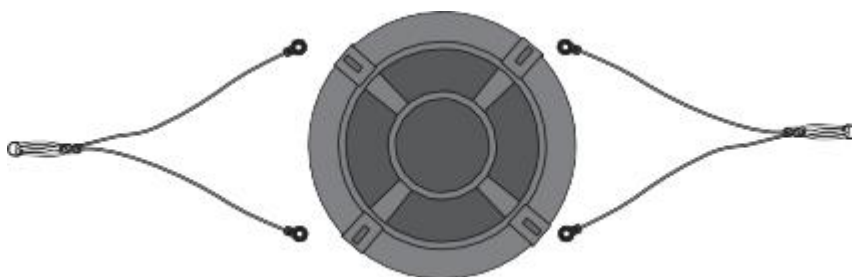

### KROK 4

Pretiahnite plastové prstene lana otvorom pre suchý zips. Pozrite sa, že sú na vnútorných častiach plastových krúžkov značky I a II.

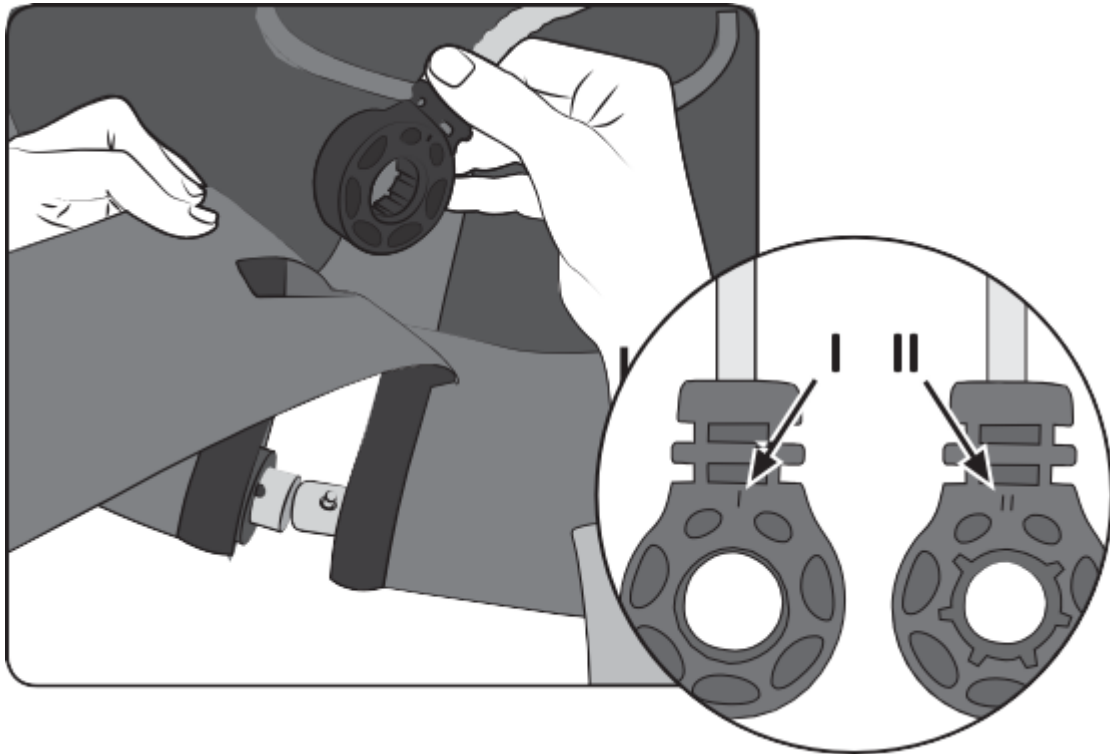

#### KROK 5

Teraz spojte prehnuté rúrky. Uistite sa, že sú krúžky a rúrky správne pripojené a piny sú úplne zasunuté do otvorov.

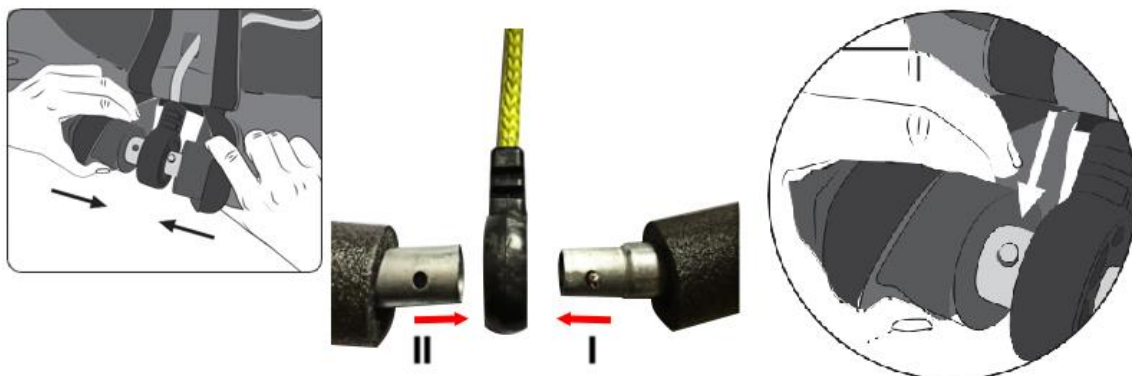

### STAROSTLIVOSŤ A ÚDRŽBA

- Pravidelne kontrolujte známky opotrebenia alebo poškodenia.
- Poškodené alebo opotrebované diely vymeňte.
- Skontrolujte ukotvenie.
- Skontrolujte, či nič nebráni pohybu hojdačky.
- Pravidelne premazávajte všetky pohyblivé časti.
- Pred každým používaním vizuálne skontrolujte hojdačku.
- Vždy skontrolujte, či sú všetky skrutky a matice riadne zaistené.
- Skontrolujte, či nechýba žiadna časť.
- Kontrolujte hrdzu a koróziu.

- Nenechávajte hojdačku vystavenú vplyvom počasia.

## OCHRANA ŽIVOTNÉHO PROSTREDIA

Po uplynutí životnosti prístroja alebo v prípade, že by ďalšia oprava už bola ekonomicky nevýhodná, sa výrobku zbavte v súlade s miestnymi predpismi a šetrne k životnému prostrediu. Výrobok odneste na najbližšie zberné miesto k tomu určené.

Predpisovou likvidáciou pomôžete zachovať cenné prírodné zdroje a napomôžete prevencii negatívnych dopadov na životné prostredie, prípadne na ľudské zdravie. Ak si nie ste istý, konzultujte vec s miestnymi príslušnými zodpovednými orgánmi, aby nedošlo k porušeniu predpisov a následnej sankcii.

## ZÁRUČNÉ PODMIENKY, REKLAMÁCIE

### Všeobecné ustanovenia a vymedzenie pojmov

Tieto záručné podmienky a reklamačný poriadok upravujú podmienky a rozsah záruky poskytované predávajúcim na tovar dodávaný kupujúcemu, takisto aj postup pri vybavovaní reklamačných nárokov uplatnených kupujúcim na dodaný tovar. Záručné podmienky a reklamačný poriadok sa riadia príslušnými ustanoveniami zákona č. 250/2007 Z.z., Občiansky zákonník č. 40/1964 Zb. v znení neskorších predpisov, podľa § 422 až § 442 zákona č. 513/1991 Zb. Obchodný zákonník v platnom znení, a Zákona o ochrane spotrebiteľa č 250/2007 Z.z. v znení neskorších predpisov, a to aj vo veciach týmito záručnými podmienkami a reklamačným poriadkom nespomenutých.

Predávajúcim je spoločnosť inSPORTline s.r.o. so sídlom Električná 6471, 911 01 Trenčín, IČO 36311723, zapísaná v obchodnom registri Okresného súdu Trenčín v odd Sro, vložka č. 11888/R.

Adresa predajní:

1. inSPORTline s.r.o., Električná 6471, 911 01 Trenčín, +421 917 864 593, [predajnatn@insportline.sk](mailto:predajnatn@insportline.sk)
2. Stores inSPORTline SK s.r.o., Račianska 184/B, 831 54 Bratislava (Rača), +421 917 866 623, [predajnaba@insportline.sk](mailto:predajnaba@insportline.sk)
3. Stores inSPORTline SK s.r.o., Trieda generála Ludvíka Svobodu 6/A, 040 22 Košice (Furča), +421 917 866 622, [predajnake@insportline.sk](mailto:predajnake@insportline.sk)

Vzhľadom k platnej právnej úprave sa rozlišuje kupujúci, ktorý je spotrebiteľom a kupujúci, ktorý spotrebiteľom nie je.

„Kupujúci spotrebiteľ“ alebo len „spotrebiteľ“ je osoba, ktorá pri uzatváraní a plnení zmluvy nejedná v rámci svojej obchodnej alebo inej podnikateľskej činnosti.

„Kupujúci, ktorý nie je „spotrebiteľ“, je podnikateľ, ktorý nakupuje výrobky alebo užíva služby za účelom svojho podnikania s týmito výrobkami alebo službami. Tento kupujúci sa riadi rámcovou kúpnu zmluvou a obchodnými podmienkami v rozsahu, ktoré sa ho týkajú a obchodným zákonníkom.

Tieto záručné podmienky a reklamačný poriadok sú nevyhnutnou súčasťou každej kúpnej zmluvy uzatvorenej medzi predávajúcim a kupujúcim. Záručné podmienky a reklamačný poriadok sú platné a záväzné, pokiaľ v kúpnej zmluve alebo v dodatku v tejto zmluve alebo inej písomnej dohode nebude stranami dohodnuté inak.

Záručné podmienky a záručná doba

Predávajúci poskytuje kupujúcemu záruku na tovar v dĺžke 24 mesiacov, u označených fitness modelov s kúpnu hodnotou vyššou ako 159,60 EUR bude poskytovaná záručná lehota 60 mesiacov na rám a na ostatné komponenty 24 mesiacov. Zákonná dĺžka záruky poskytovaná spotrebiteľovi nie je týmto dotknutá.

Zárukou za akosť preberá predávajúci záväzok, že dodaný tovar bude po určitú dobu spôsobilý pre použitie k obvyklému, príp. zmluvnému účelu a že si zachová obvyklé, príp. zmluvné vlastnosti.

Záručné podmienky sa nevzťahujú na poruchy vzniknuté (ak je možné aplikovať na zakúpený produkt):



- zavinením používateľa tj. poškodenie výrobku neodborným repasom, nesprávnou montážou, nedostatočným zasunutím sedlovej tyče do rámu, nedostatočným utiahnutím pedálov v kľukách a kľúk k stredovej osi
- neodborným repasom
- nesprávnou údržbou
- mechanickým poškodením
- opotrebením dielov pri bežnom používaní (napr. gumové a plastové časti, pohyblivé mechanizmy, atď.)
- neodvratnou udalosťou, živelnou pohromou
- neodbornými zásahmi
- nesprávnym zaobchádzaním alebo nevhodným umiestnením, vplyvom nízkej alebo vysokej teploty, pôsobením vody, neúmerným tlakom a nárazmi, úmyselne pozmeneným designom, tvarom alebo rozmermi.
- nesprávnym použitím tovaru, ktorý je v rozpore s kategorizáciou produktu (HC, HA – na domáce použitie: SC, S – na komerčné použitie)

#### Upozornenie:

- 1) v dobe záruky budú odstránené všetky poruchy výrobku spôsobené výrobnou poruchou alebo chybným materiálom výrobku tak, aby vec mohla byť riadne používaná.
- 2) reklamácia sa uplatňuje zásadne písomne s presným popisom o chybe a potvrdeným dokladom o zakúpení.
- 3) záruka sa uplatňuje u výrobcu: inSPORTline s.r.o., Električná 6471, 911 01 Trenčín, v predajni v ktorej ste tovar zakúpili alebo u organizácie, v ktorej bol výrobok zakúpený.

#### Reklamačný poriadok – reklamácia tovaru

Kupujúci je povinný tovar, dodaný predávajúcim skontrolovať čo najskôr po prechode nebezpečia škody na tovar, resp. po jeho dodaní. Prehliadku musí kupujúci vykonať tak, aby zistil všetky poruchy, ktoré je možné pri primeranej odbornej prehliadke zistiť.

Pri reklamacii tovaru je kupujúci povinný na žiadosť predávajúceho preukázať nákup a oprávnenosť reklamácie faktúrou alebo dodacím listom s uvedeným výrobným (sériovým) číslom, prípadne tými istými dokladmi bez sériového čísla. Ak nepreukáže kupujúci oprávnenosť reklamácie týmito dokladmi, má predávajúci právo reklamáciu odmietnuť.

Pokiaľ kupujúci oznámi poruchu, na ktorú sa nevzťahuje záruka (napr. neboli splnené podmienky záruky, porucha bola nahlásená omylom apod.), je predávajúci oprávnený požadovať plnú úhradu nákladov, ktoré vznikli v súvislosti s odstraňovaním poruchy takto oznámenej kupujúci. Kalkulácia servisného zásahu bude v tomto prípade vychádzať z platného cenníku pracovných výkonov a nákladov na dopravu.

Pokiaľ predávajúci zistí (testovaním), že reklamovaný výrobok nie je chybný, považuje sa reklamácia za neoprávnenú. Predávajúci si vyhradzuje právo požadovať úhradu nákladov, ktoré vznikli v súvislosti s neoprávnenou reklamáciou.

V prípade, že kupujúci reklamuje poruchy tovaru, na ktoré sa vzťahuje záruka podľa platných záručných podmienok predávajúceho, vykoná predávajúci odstránenie poruchy formou opravy, prípadne výmeny chybného dielu alebo zariadenia za bezporuchové. Predávajúci je so súhlasom kupujúceho oprávnený dodať výmenou za chybný tovar iný tovar plne funkčne kompatibilný, ale minimálne rovnakých alebo lepších technických parametrov. Voľba ohľadne spôsobu vybavenia reklamácie podľa tohto odstavca náleží predávajúcemu.

Predávajúci vybaví reklamáciu najneskôr do 30 kalendárnych dní od doručenia chybného tovaru, pokiaľ nebude dohodnutá dlhšia lehota. Za deň vybavenia sa považuje deň, kedy bol opravený alebo vymenený tovar prebraný kupujúcim. Ak nie je predávajúci s ohľadom na charakter vady schopný vybaviť reklamáciu v uvedenej lehote, dohodne s kupujúcim náhradné riešenie. Pokiaľ k takej dohode nedôjde, je predávajúci povinný poskytnúť kupujúcemu finančnú náhradu formou dobropisu.

**CZ**

**SEVEN SPORT s.r.o.**

Sídlo: Strakonická 1151/2c, Praha 5, 150 00, ČR  
Centrála: Dělnická 957, Vítkov, 749 01  
Reklamace a servis: Čermenská 486, Vítkov 749 01

IČO: 26847264  
DIČ: CZ26847264

Tel: +420 556 300 970  
Mail: [eshop@insportline.cz](mailto:eshop@insportline.cz)  
[reklamace@insportline.cz](mailto:reklamace@insportline.cz)  
[servis@insportline.cz](mailto:servis@insportline.cz)

Web: [www.inSPORTline.cz](http://www.inSPORTline.cz)

**SK**

**inSPORTline s.r.o.**

Centrála, reklamácie, servis: Električná 6471, Trenčín 911 01, SK

IČO: 36311723  
DIČ: SK2020177082

Tel.: +421(0)326 526 701  
Mail: [objednavky@insportline.sk](mailto:objednavky@insportline.sk)  
[reklamacie@insportline.sk](mailto:reklamacie@insportline.sk)  
[servis@insportline.sk](mailto:servis@insportline.sk)

Web: [www.inSPORTline.sk](http://www.inSPORTline.sk)