



POUŽÍVATEĽSKÝ MANUÁL – SK
IN 23641 Masážne kreslo inSPORTline Cortela



OBSAH

BEZPEČNOSTNÉ POKYNY	3
VAROVANIE	5
POPIS PRODUKTU	6
FUNKCIE	7
OVLÁDAČ	8
DISPLEJ	8
TLAČIDLÁ	9
POUŽÍVANIE	10
ZAPOJENIE	10
SPUSTENIE	10
PAUZA	12
MENU	12
AUTOMATICKÁ MASÁŽ	13
ŠPECIÁLNA AUTOMATICKÁ MASÁŽ	14
MANUÁLNA MASÁŽ	15
ÚPRAVA RÝCHLOSTI, ŠÍRKY A INTENZITY	20
NASTAVENIA	22
TLAČIDLÁ	26
POLOHY	26
RÝCHLEHO NASTAVENIA	27
VYPNUTIE KRESLA	27
BLUETOOTH PREPOJENIE	28
MONTÁŽ	28
PRIPEVNNENIE VANKÚŠOV	30
OCHRANA PODLAHY	30
PRESUN	31
ŠPECIFIKÁCIE	31
OCHRANA ŽIVOTNÉHO PROSTREDIA	32
ZÁRUČNÉ PODMIENKY, REKLAMÁCIE	32

inSPORTline s.r.o., si vyhradzuje právo vykonať akékoľvek zmeny a vylepšenia svojho produktu bez predchádzajúceho upozornenia. Navštívte našu stránku www.insportline.sk, kde nájdete najnovšiu verziu manuálu.

BEZPEČNOSTNÉ POKYNY

DÔLEŽITÉ BEZPEČNOSTNÉ UPOZORNENIA

- Prístroj umiestnite na rovnú a pevnú plochu s odstupom minimálne 0,6 m.
- Deti sa môžu v blízkosti výrobku pohybovať iba pod dohľadom dospelaj osoby.
- Používajte napájací kábel navrhnutý pre tento výrobok a riadne ho uzemnite.
- Po každom používaní prístroja a pred začiatkom údržby odpojte napájací kábel z elektrickej siete - predídete tým vzniku úrazu alebo poškodeniu prístroja.
- Kreslo používajte iba tak, ako je popísané v manuáli.
- Nepoužívajte žiadne príslušenstvo, ktoré nie je odporúčané výrobcom.
- Kreslo používajte len v interiéri.
- Pred prvým zapnutím výrobku si riadne prečítajte celý manuál.
- Maximálna doba prevádzky na jedno zapnutie by nemala presahovať 20 minút.
- Prístroj nepoužívajte, pokiaľ je poškodený rám, kožený poťah alebo ktorákoľvek z ďalších častí.
- Kreslo nepoužívajte, ak je zakrytý vetrací otvor alebo je akokoľvek zamedzené správne vetraniu.
- Na kreslo nekladte ťažké predmety ani predmety s ostrými hranami.
- Z bezpečnostných dôvodov počas masáže nezaspíte.
- Kreslo nepoužívajte po požití alkoholu, alebo ak Vám nie je dobre.
- Kreslo nepoužívajte aspoň jednu hodinu po jedle.
- Dbajte na opatnosť a nepoužívajte príliš intenzívnu masáž.
- Maximálna nosnosť: 150 kg

UMIESTNENIE MASÁŽNEHO KRESLA

- Nepoužívajte kreslo pri vysokej okolitej teplote a v prostredí s vysokou vlhkosťou vzduchu (napr. v kúpeľni).
- Nepoužívajte kreslo bezprostredne po zmene okolitej teploty.
- Kreslo nepoužívajte v prašnom či akokoľvek nepriaznivom prostredí.
- Okolo celého prístroja je potrebné zabezpečiť dostatočný voľný priestor pre vetranie.

ĽUDIA, KTORÍ BY NEMALI KRESLO POUŽÍVAŤ

- Kreslo by nemali používať ľudia trpiaci osteoporózou.
- Kreslo by nemali používať ľudia trpiaci srdcovým ochorením alebo ľudia s elektronickými implantátmi (napr. kardiostimulátor).
- Kreslo by nemali používať ľudia so zvýšenou telesnou teplotou.
- Tehotné ženy alebo ženy v období menštruácie by nemali kreslo používať.
- Zranení ľudia a ľudia s ochorením kože by nemali kreslo používať.
- Deti mladšie ako 14 rokov a ľudia s mentálnym postihnutím môžu kreslo používať iba pod dohľadom dospelaj osoby.
- Kreslo by nemali používať ľudia, ktorí majú od lekára odporúčaný pokojový režim a ľudia, ktorí sa necítia dobre.

- Nepoužívajte kreslo, ak nie je Vaše telo úplne suché.
- Pri používaní funkcie vyhrievania je potrebná opatrnosť - určitým osobám môže vyhrievaný povrch kresla pôsobiť zdravotné ťažkosti.

BEZPEČNOSŤ

- Uistite sa, že sieťové napätie zodpovedá špecifikácii výrobku.
- Nezapájajte zástrčku napájacieho kábla mokrými rukami.
- Do kresla sa nesmie dostať voda - hrozí riziko úrazu elektrickým prúdom alebo poškodenie výrobku.
- Dbajte na to, aby nedošlo k poškodeniu káblov a neupravujte elektrický obvod kresla.
- Na čistenie elektrických častí ako je vypínač a zástrčka nepoužívajte vlhkú handru.
- Z bezpečnostných dôvodov sa ku kreslu nepribližujte, ak dôjde k dočasnému výpadku elektrického prúdu.
- Ak kreslo nefunguje správne, prestaňte ho používať a obráťte sa na servisné centrum.
- Ak sa Vám počas masáže urobí nevoľno, poradte sa o ďalšom používaní kresla s lekárom.
- Výrobok by nemali používať ľudia s telesným a mentálnym postihnutím alebo deti a ľudia, ktorí si nie sú celkom istí správnym ovládaním - v týchto prípadoch by mala byť vždy prítomná skúsená osoba zodpovedná za ich bezpečnosť.
- Deti môžu výrobok používať iba v prítomnosti dospelšej osoby, ktorá dohliadne na jeho bezpečné a správne používanie.
- V prípade poškodenia napájacieho kábla sa z bezpečnostných dôvodov vždy obráťte na výrobcu, servisné oddelenie alebo kvalifikovaného servisného technika.

ÚDRŽBA

- Údržbu by mali vykonávať iba kvalifikovaní servisní technici. Používatelia by sa nemali pokúšať kreslo rozobrať alebo vykonávať údržbu sami.
- Po každom používaní kresla odpojte napájací kábel z elektrickej siete.
- Nepoužívajte prístroj, ak je poškodená zástrčka napájacieho kábla alebo sieťová zásuvka.
- Ak sa nebude kreslo po dlhšiu dobu používať, umiestnite ho do suchého a čistého prostredia a chráňte pred poškodením tiež napájací kábel.
- Nevystavujte kreslo vysokým teplotám, dlhodobému pôsobeniu priameho slnečného žiarenia a neumiestňujte ho do blízkosti zdrojov tepla.
- V prípade poškodenia napájacieho kábla alebo zástrčky sa z bezpečnostných dôvodov obráťte na výrobcu, servisné oddelenie alebo kvalifikovaného servisného technika.
- Na čistenie používajte iba suchú handričku. Nepoužívajte riedidlo, benzín ani alkohol.
- Mechanické časti kresla sú navrhnuté a vyrobené tak, že nevyžadujú žiadnu mimoriadnu údržbu.
- Dávajte pozor, aby nedošlo k poškodeniu kresla predmetmi s ostrými hranami.
- Neposúvajte kreslo po nerovnom povrchu - vždy ho nadvihnite a preneste.
- Vyvarujte sa príliš dlhému zapnutiu prístroja.

BEŽNÉ PORUCHY A ICH RIEŠENIE

- Je prirodzené, že pri chode stroja vydáva motor zvuk.
- Ak kreslo nefunguje, skontrolujte, či je správne pripojený napájací kábel a sieťový vypínač prepnutý do pozície ON.
- Ak uplynie nastavená doba masáže, vypne sa automaticky prísun elektrickej energie. Prístroj sa automaticky vypne aj v prípade, že sa začne prehrievať - pred ďalším zapnutím ho nechajte aspoň pol hodiny vychladnúť.

VAROVANIE

Ak sa opierka nôh dvíha, neaplikujte tlak na opierku. Môžete poškodiť výrobok alebo sa sami poraniť.

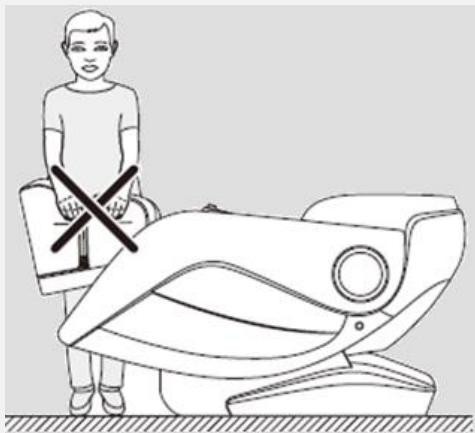

Predtým než sa posadíte, uistite sa, že nie sú masážne hlavice vystúpené zo sedačky. Môžete poškodiť hlavice alebo sa poraniť.

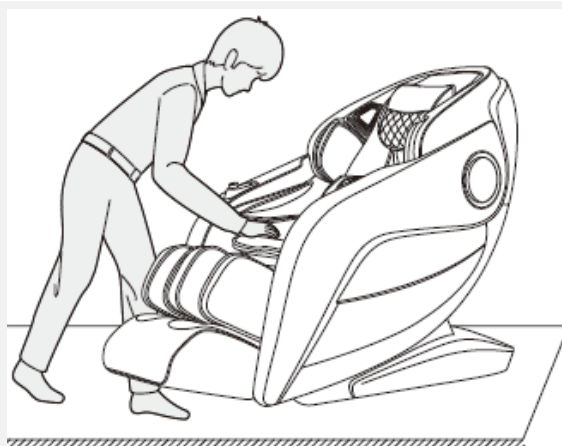

Nikdy nevyťahujte napájací kábel počas prevádzky, alebo ak je kreslo v pohotovostnom režime. Po používaní odporúčame vypnúť kreslo a vytiahnuť napájací kábel.

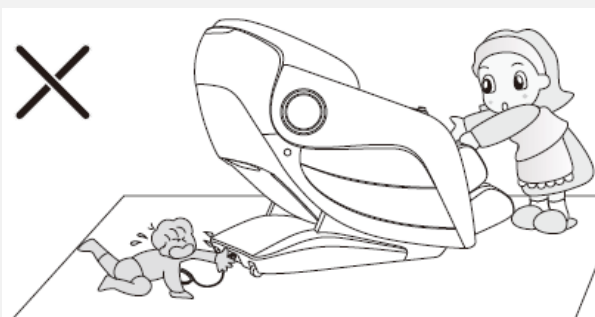

Predtým než použijete funkciu nakláňania, uistite sa, že máte dostatok voľného priestoru a za kreslom sa nenachádzajú ďalšie osoby alebo domáce zvieratá.

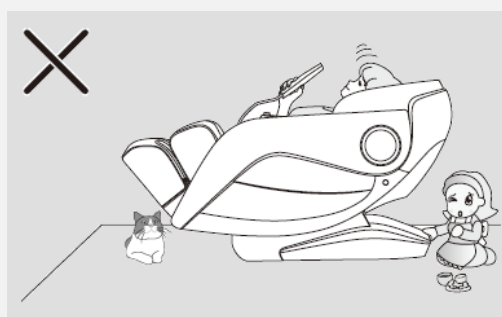

POPIS PRODUKTU

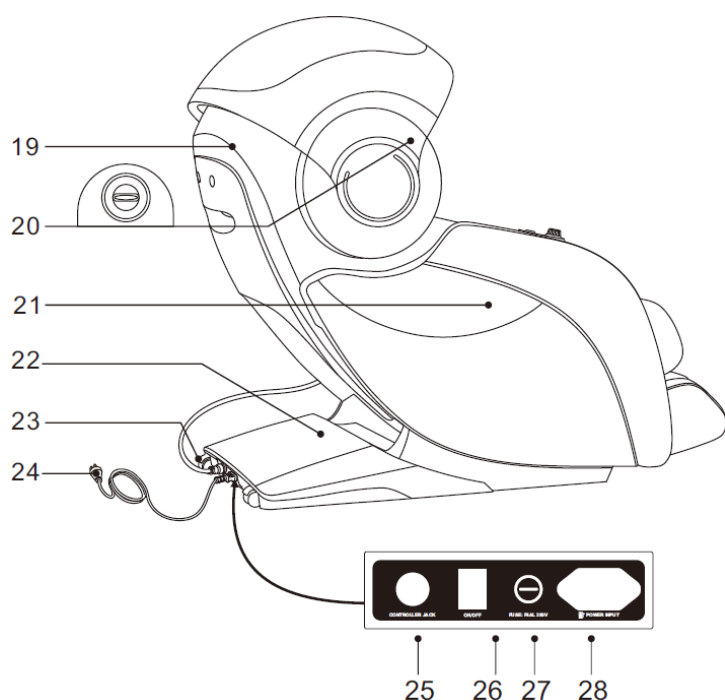
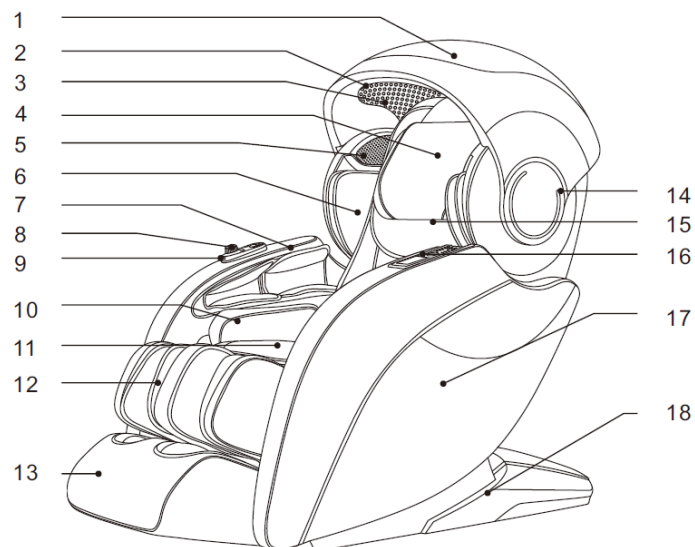

1. Nebesá
2. LED modré svetlo
3. Svetlá
4. Vankúše
5. 3D reproduktory a aromaterapia
6. Airbagy hornej časti paží
7. Airbagy paží
8. Rýchle voľby
9. USB nabíjací port
10. Airbagy zadku
11. Sedadlo
12. Opierka nôh
13. Opierka chodidiel
14. LED osvetlenie
15. Opierka chrbta
16. Ovládač
17. Opierky rúk
18. Bočný kryt
19. Zadný kryt
20. Otvor pre aromatické oleje
21. Bočný dekoračný kryt
22. Kryt pohonu
23. Kolieska
24. Napájací kábel a zástrčka
25. Zapojenie ovládača
26. Vypínač
27. Poistky
28. Otvor pre napájanie

FUNKCIE

- Kreslo obsahuje 3D masážne hlavice, ktoré sa pohybujú hore a dole, dopredu a dozadu v tichej prevádzke.
- Automaticky deteguje polohu ramien a upravuje polohu masážnych hlavíc. Automaticky deteguje tvar ľudského tela a upravuje pohyb masážnych hlavíc dopredu a dozadu.
- 6 druhov masáží: Shiatsu, zadku, hlboká masáž, krku a ramien, pretiahnutie chrbta, relaxačná masáž.
- 3 špeciálne masážne funkcie: terapia modrým svetlom, ozdravná, kúpeľná.
- 3 pozície pre uloženie vlastných masáží.
- 5 polôh masáže hornej časti tela: celková masáž, čiastočná, fixná, hornej a dolnej časti chrbta, ramien.
- 6 techník masáží: masáž ramien, hnetenie, poklepanie, Shiatsu, hnetenie a poklepanie, 3D masáž; u všetkých techník je možné nastaviť 5 rýchlostí, v režimoch Shiatsu a poklepania môžete nastaviť 5 polôh šírky masážnych hlavíc.
- Masáž vzduchovými vankúšikmi: horná časť rúk (8 airbagov), dolná časť paží (4 airbagy), masáž chrbta (4 airbagy), masáž nôh (22 airbagov), masáž chodidiel (12 airbagov), masáž zadku (4 airbagy). 3 voľby intenzity.
- Vyhrievanie chrbta a nôh, ako zdroj infračerveného žiarenia je použité karbónové vlákno.
- Rám opierky chrbta používa technológiu koľají, takže opierka nezaberá prebytočné miesto pri náklone.
- Masáž pása pomocou vzduchových vankúšikov.
- Tlačidlá pre rýchle ovládanie na pravej strane.
- Masážne valčeky pre masáž chodidiel. Opierka nôh automaticky deteguje diaľku a potom nastavuje čo najpohodlnejší náklon.
- Ergonomická opierka chrbta.
- 8 magnetov v oblasti nôh.
- Nastaviteľné LED svetlá na pravej a ľavej strane.
- USB nabíjací port na pravej strane.
- Pohyblivé nebesá pre relaxačnú masáž pomocou modrého svetla.
- Aromaterapia.
- Ovládač s farebným TFT displejom.
- Možnosť prepojenia s inteligentným zariadením, telefón alebo tablet pomocou Bluetooth.
- 3D reproduktory.
- Dvojitá vrstva vankúša pre zlepšenie komfortu.

OVLÁDAČ

DISPLEJ

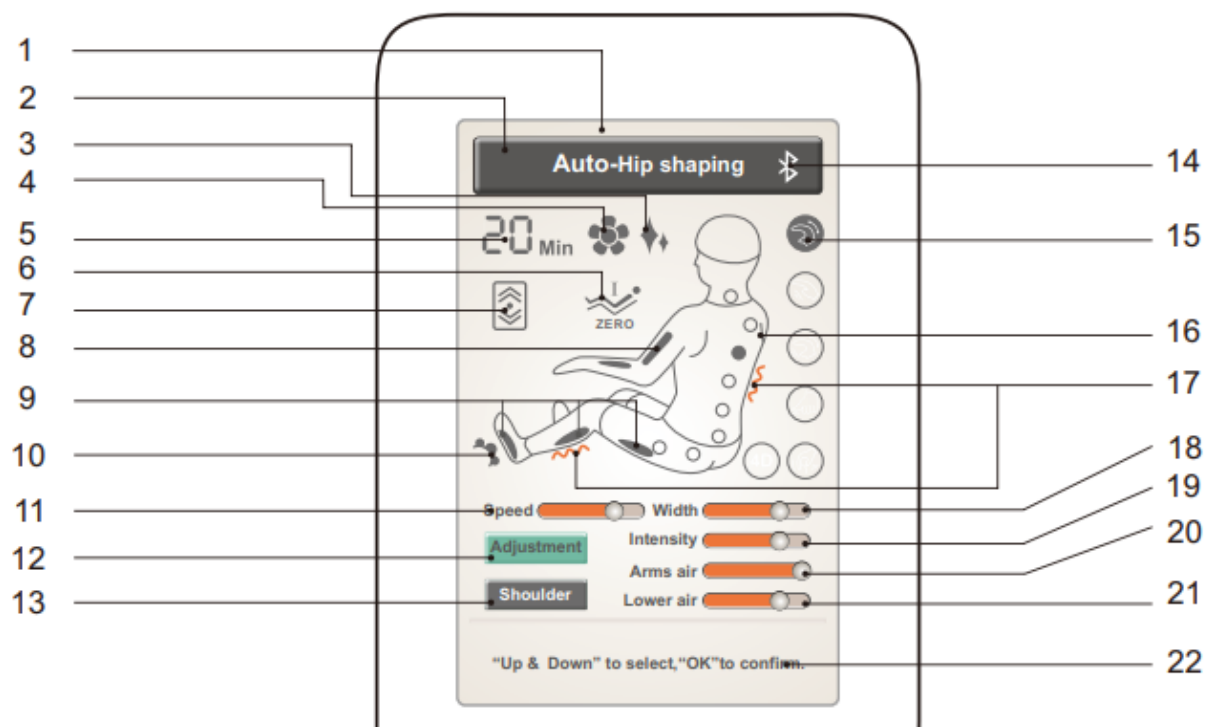

1.	LCD displej	12.	Úprava
2.	Typ masáže	13.	Nastavenie polohy ramien
3.	Zobrazenie nebies	14.	Bluetooth
4.	Aromaterapia	15.	Typ masáže
5.	Časovač	16.	Poloha masáže
6.	Nulová gravitácia	17.	Nastavenie vyhrievania
7.	Zobrazenie typu masáže chrbta	18.	Nastavenie šírky
8.	Masáž paží pomocou airbagov	19.	Intenzita masáže
9.	Masáž nôh pomocou airbagov	20.	Nastavenie intenzity paží
10.	Masážne valčeky	21.	Nastavenie intenzity nôh
11.	Nastavenie rýchlosti	22.	Informácie

TLAČIDLÁ

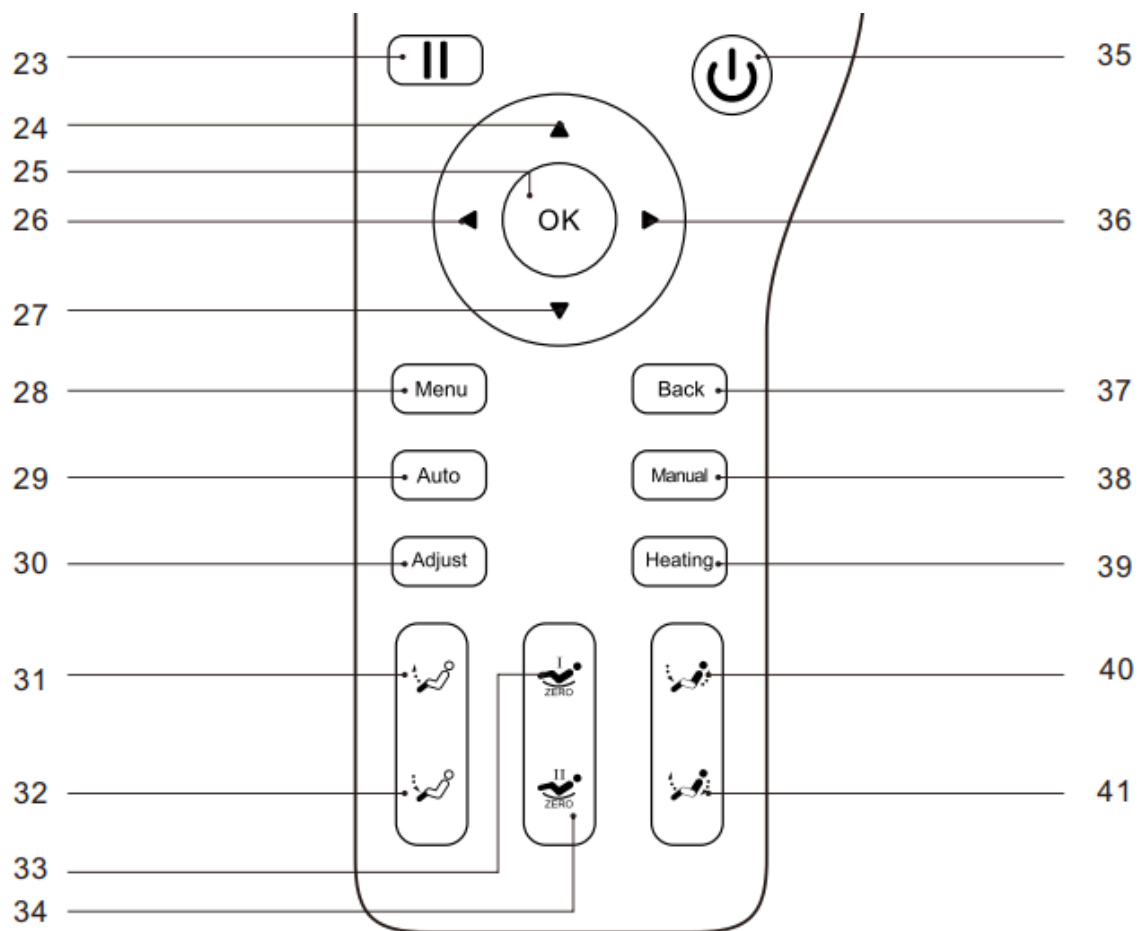

23	Pauza: pozastavenie aktuálnej funkcie	33	Nastavenie nulovej gravitácie I
24	Navigačné tlačidlo nahor	34	Nastavenie nulovej gravitácie II
25	Tlačidlo pre potvrdenie	35	Napájanie
26	Navigačné tlačidlo doľava	36	Navigačné tlačidlo doprava
27	Navigačné tlačidlo nadol	37	Návrat
28	Menu	38	Rozhranie manuálnej masáže
29	Rozhranie automatickej masáže	39	Vyhrievanie
30	Rozhranie úpravy	40	Prepojený náklon opierok chrbta a nôh
31	Zdvihnutie opierky nôh	41	Prepojený náklon opierok chrbta a nôh
32	Zníženie opierky nôh		

POUŽÍVANIE

ZAPOJENIE

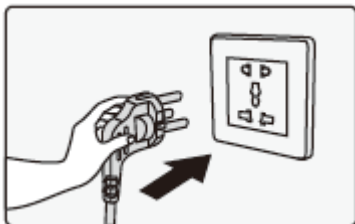

Zapojte do zásuvky

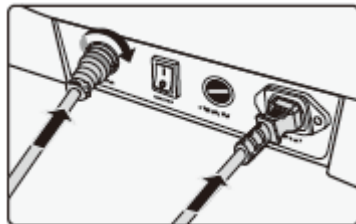

Pripojte ovládač a zapojte napájací kábel

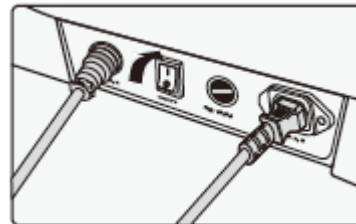

Prepnite vypínač

SPUSTENIE

Po spustení je kreslo v pohotovostnom režime.

Stlačte tlačidlo napájania na ovládači, opierka chrbta zostane v pôvodnej polohe, opierka nôh sa mierne zdvihne a vyčká na výber automatickej masáže. Pokiaľ nie je masáž vybraná počas 5 minút, kreslo sa automaticky vypne.

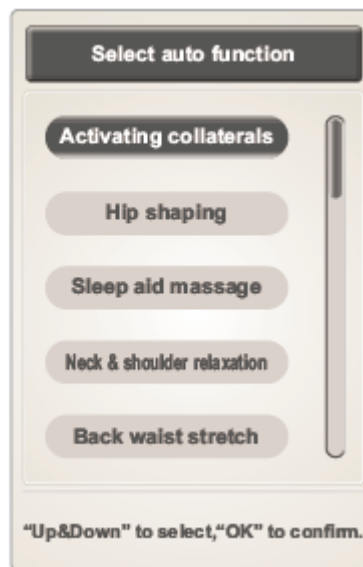
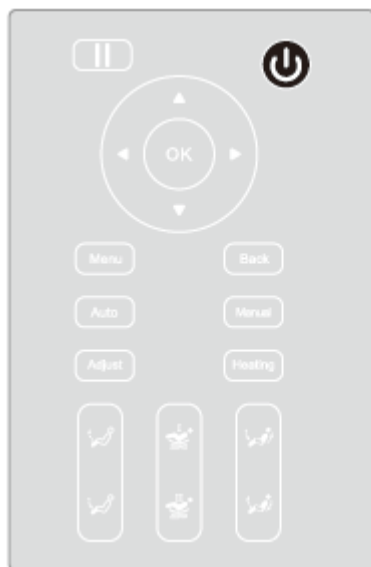

Akonáhle vyberiete akýkoľvek automatický režim, opierky chrbta a nôh sa nastaví do prednastavenej polohy.

Po nastavení opierok, kreslo spustí automatickú detekciu ramien a tvaru tela. Stlačením tlačidla pre potvrdenie detekciu preskočíte.



Po detekcii ramien sa ozve zvukový signál. Ak je poloha masážnych hlavíc iná ako je poloha ramien, môžete polohu hlavíc upraviť pomocou tlačidiel hore a dole. Môžete nastaviť až 11 polôh. Pokiaľ nie je poloha ramien upravená počas 10 sekúnd, masáž sa spustí, alebo stlačte tlačidlo pre potvrdenie pre okamžité spustenie. Ak kreslo nemôže detegovať polohu ramien, spustí sa masáž s prednastavenou hodnotou.

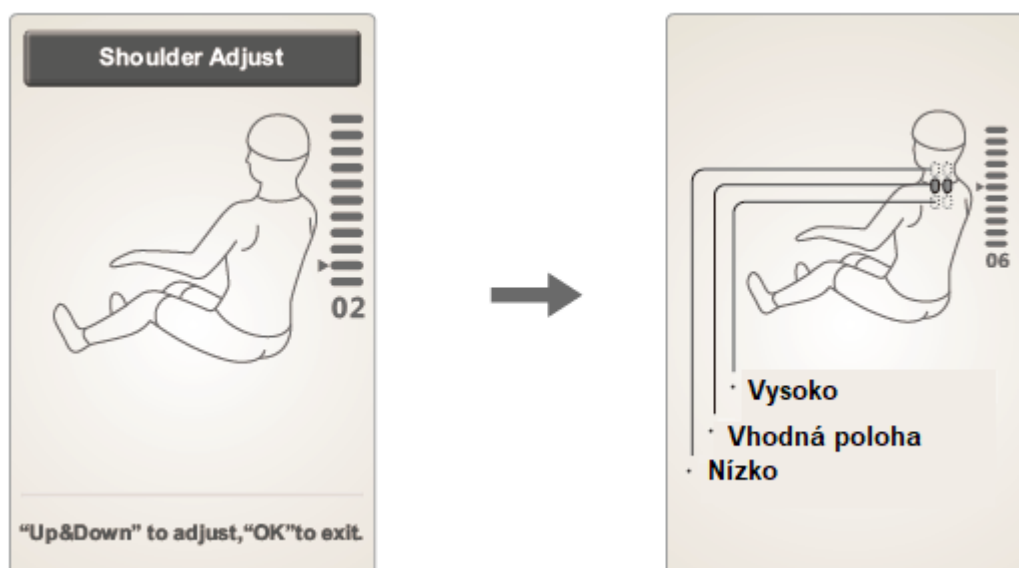

Tlačidlo	Popis
	Masážne hlavice nahor.
	Masážne hlavice nadol.

V rozhraní nižšie môžete vybrať „adjust“ alebo „shoulder“, po vybraní funkcie stlačte tlačidlo „ok“.



PAUZA

Pokiaľ počas masáže stlačíte tlačidlo „pause“, kreslo dočasne zastaví všetky funkcie. Opakovaným stláčaním funkciu zase spustíte. Ak je pozastavenie dlhšie ako 20 minút, kreslo sa vypne.

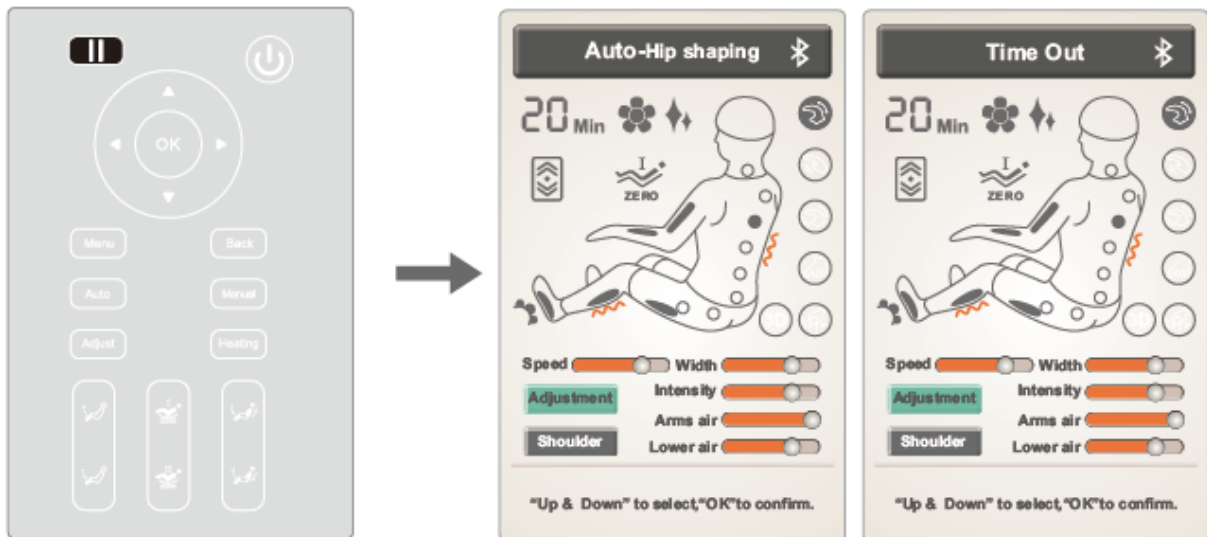

MENU

Stlačením „menu“ vstúpite do rozhrania menu. Môžete si vybrať automatickú masáž, špeciálnu masáž, manuálny režim, úpravu, vlastnú masáž, nastavenia, zobrazenie informácií o kresle a ďalšie rozhrania.

V menu sa navigujte pomocou tlačidiel hore a dole, pre vstup použite tlačidlo „ok“. Stlačením „back“ sa vrátite do predchádzajúceho rozhrania.

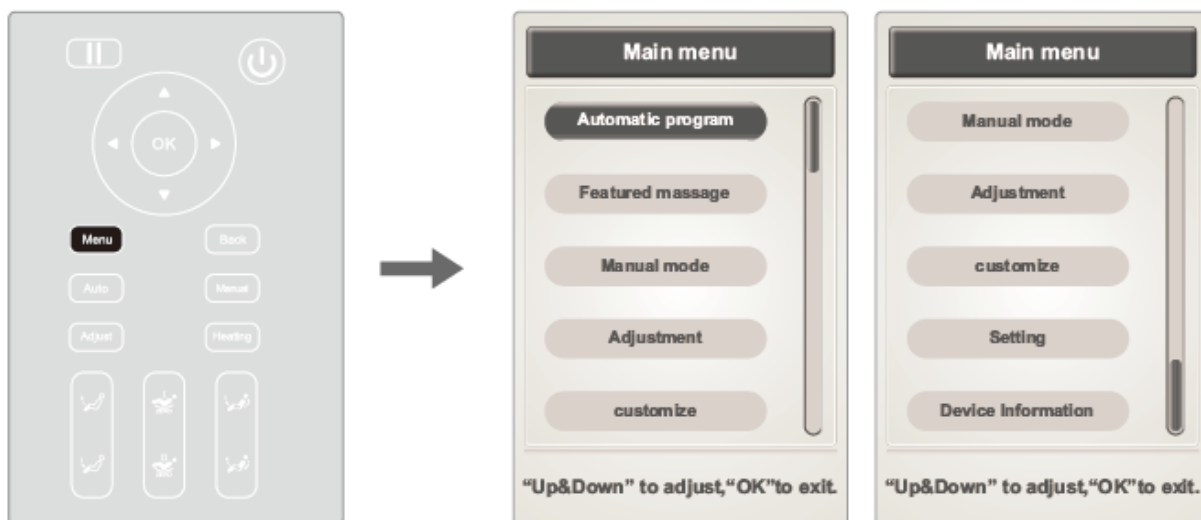

AUTOMATICKÁ MASÁŽ

Automatickú masáž si môžete vybrať cez menu alebo stlačením „auto“ na ovládači. Na výber je zo 6 masáží: activating collaterals, hip shaping, sleep aid massage, neck & shoulder massage, back waist stretch, breath conditioning.

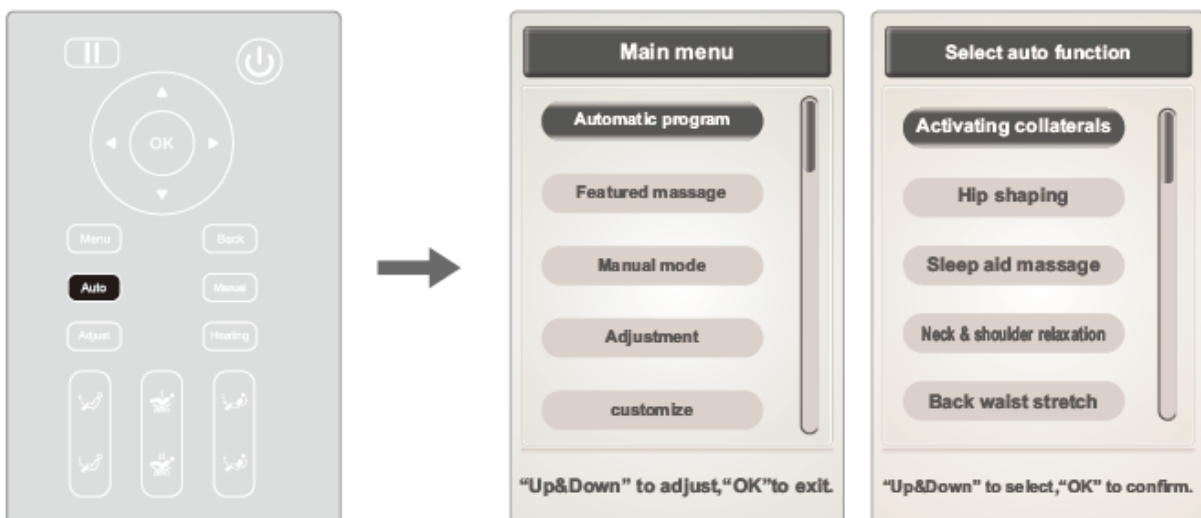

Masáž	Popis
Activating collaterals	Masáž krku, ramien, chrbta, pásu, sedacích svalov atď. Masáž pomocou prstov, stláčanie a poklepanie, kombináciou s masážnymi valčekmi chodidiel a airbagov chodidiel. Masáž celého tela.
Hip shaping	Masáž zadku a bokov pomocou airbagov.
Sleep aid massage	Jemná a hlboká masáž tela.
Neck & shoulder massage	Masáž krku a ramien, miesenie a poklepanie ramien.
Back waist stretch	Masáž chrbta a pásu pomocou techník Shiatsu a ďalších.
Breath conditioning	Masáž celého tela za pomoci všetkých techník. Krk, ramená, chrbát a pás sú masírované hlavne pomocou miesenia a poklepania. Pás je tiež masírovaný pomocou prstov.
Stress relieving	Uvoľnite telo a zbavte sa únavy a bolesti; napomáha relaxácii, zlepšuje mikrocirkuláciu a rýchlo zmiernuje únavu chrbta a končatín.
Energy	Prebudenie svalov po spánku, celé telo je premasírované, prebudenie a navodenie energie na nový deň.

Midday rest	Masíruje predovšetkým chrbát a pás hnetením a poklepávaním. Jemná masáž, vhodná pre sedavé zamestnanie.
Joint care	Naťahovanie a masírovanie kĺbov.
Shaping	Masáž sedacích svalov a stehien.
Spine massage	Masáž chrbtice a chrbta.
Office regimen	Napomáha telesným funkciám, vhodné pre sedavé zamestnanie.
Sport recovery	Obnova telesných funkcií po fyzickom výkone.
Brain refresh	Masáž krku a ramien, napomáha prekrveniu mozgu.
Back care SPA	Masáž chrbta pomocou miesenia a kruhových pohybov. Kombinuje niekoľko typov masáží ako je klepanie a Shiatsu pre masáž celej plochy chrbta.
Balance body	Masáž ramien, krku, chrbta a pása pomocou techník: miesenie, 4D miesenie, a Shiatsu.
Relieve soreness	Masáž chrbta a pása pomocou klepania a miesenia. Stredná intenzita masáže.
Rejuvenation	Masáž tela pomocou hnetenia, klepania a Shiatsu. Hĺbková masáž tela.
Tai Chi massage	Vyrovnaná Tai Chi masáž.

ŠPECIÁLNA AUTOMATICKÁ MASÁŽ

V rozhraní menu vyberte featured massage a vyberte si jednu z ponúkaných masáží: Blue bath therapy, health, music spa.

V menu sa navigujte pomocou tlačidiel hore a dole, výber potvrdíte stlačením „OK“.

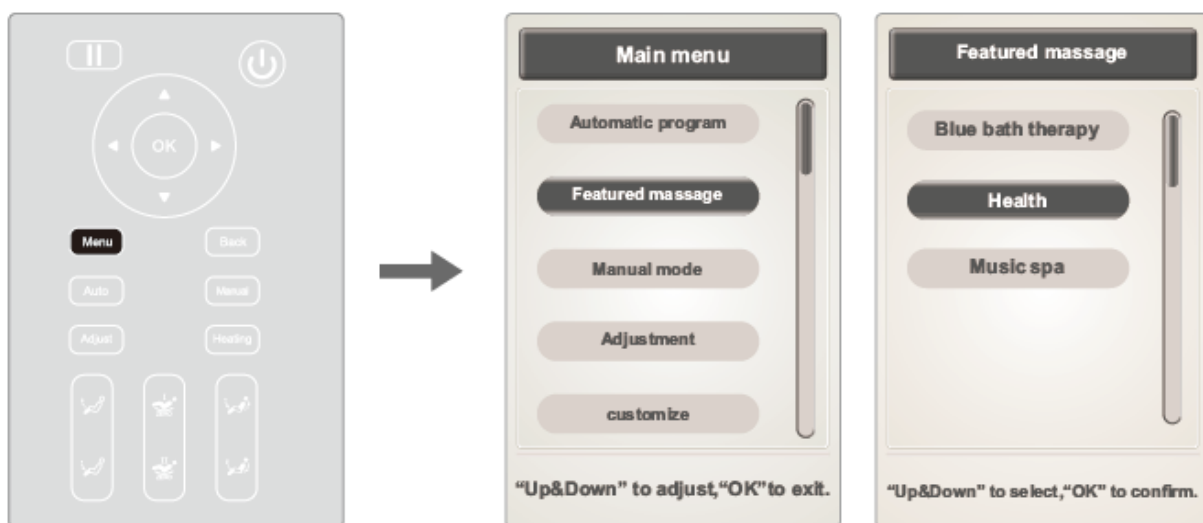

Masáž	Funkcia
Blue bath therapy	Kreslo sa položí do režimu nulovej gravitácie a spustí nebesia s modrým svetlom. Spustí sa masáž hnetením.
Health	Kreslo sa položí a spustí sa masáž za pomoci aromaterapie. Spustí sa masáž za pomocou airbagov.
Music SPA	Kreslo sa položí a kombinuje aromaterapiu s masážou celého tela a masážou airbagov.

MANUÁLNA MASÁŽ

V menu vyberte „manual mode“. Môžete si vybrať masážnu techniku, ktorú časť chcete masírovať, tlak airbagov a ďalšie funkcie.

Medzi menu môžete prepínať pomocou tlačidiel doprava a doľava. V menu sa môžete pohybovať pomocou tlačidiel hore a dole. Tlačidlom „back“ sa vrátite do predchádzajúceho rozhrania.

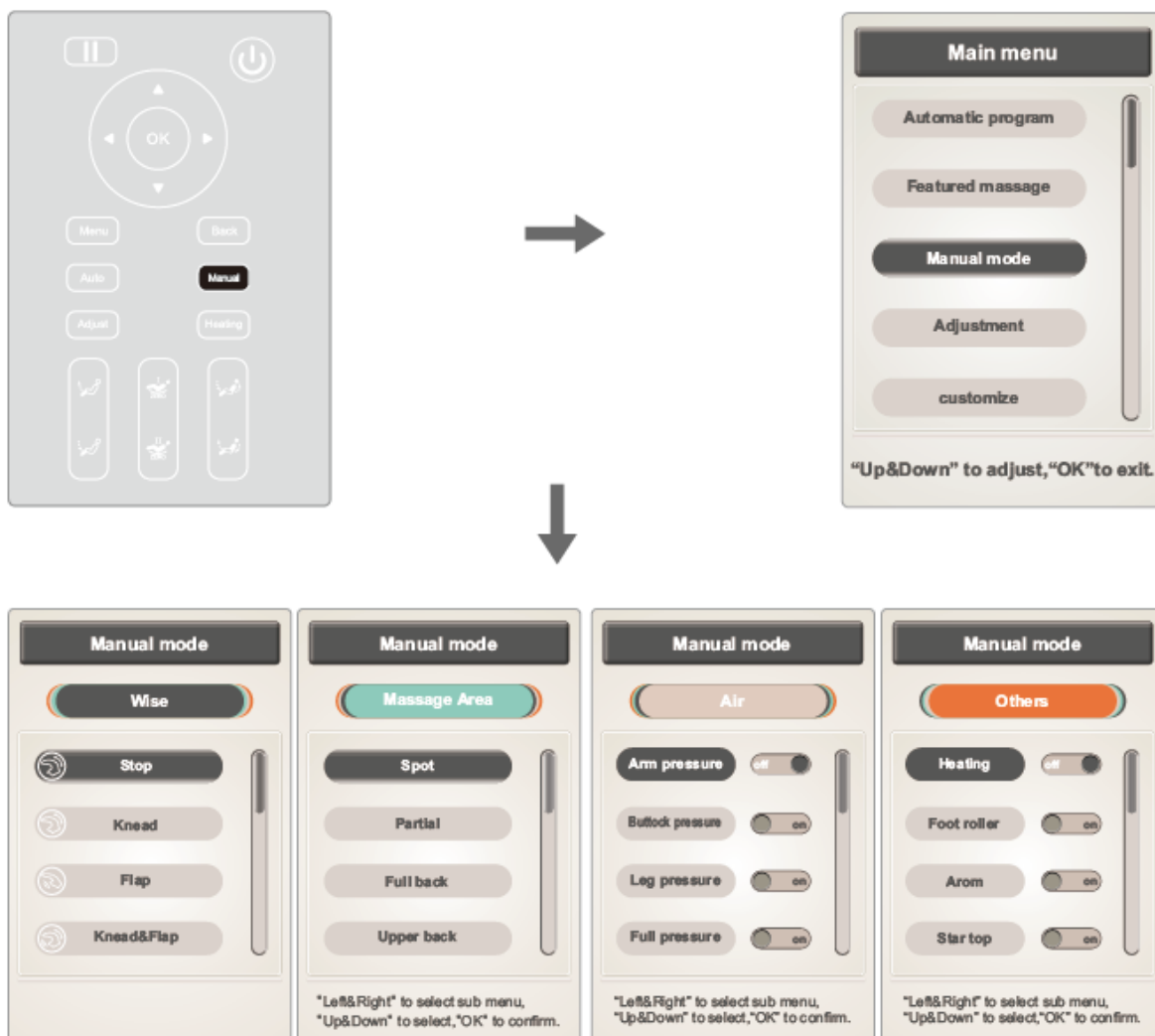





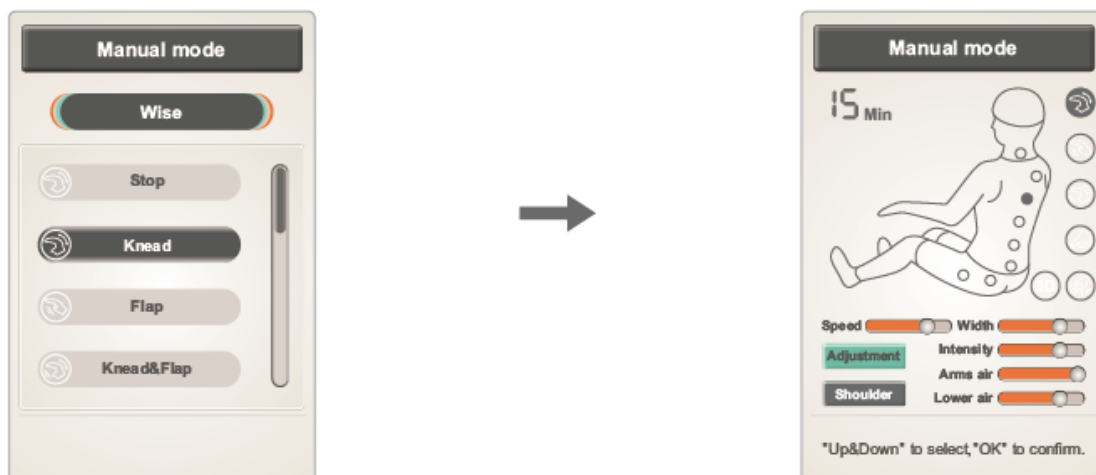

VÝBER MASÁŽNEJ TECHNIKY

Na výber je 6 masážnych techník: 3D masáž, hnetenie, miesenie a poklepanie, masáž ramien, poklepanie, Shiatsu.

V menu sa navigujte pomocou tlačidiel hore a dole, výber potvrdíte stlačením „ok“.



Funkcia	Nastavenie	Zobrazenie
4D masáž (4D massage)	4 typy 4D masáží, rozdielna rýchlosť a intenzita.	
Hnetenie (kneading)	Rýchlosť a sila.	
Hnetenie a poklepanie (kneading & tapping)	Rýchlosť a sila.	
Masáž ramien (shoulder lifting)	Rýchlosť a sila.	
Poklepanie (tapping)	2 režimy s rozdielnou rýchlosťou, šírkou a intenzitou.	
Shiatsu	Dva typy s rozdielnou rýchlosťou, šírkou a silou.	

Stlačením stop prerušíte všetky funkcie.

MIESTO MASÁŽE

Fixná, čiastočná, celého chrbta, horné časti chrbta, spodné časti chrbta, ostatné.

V menu sa navigujte pomocou tlačidiel hore a dole, výber potvrdíte stlačením „ok“.

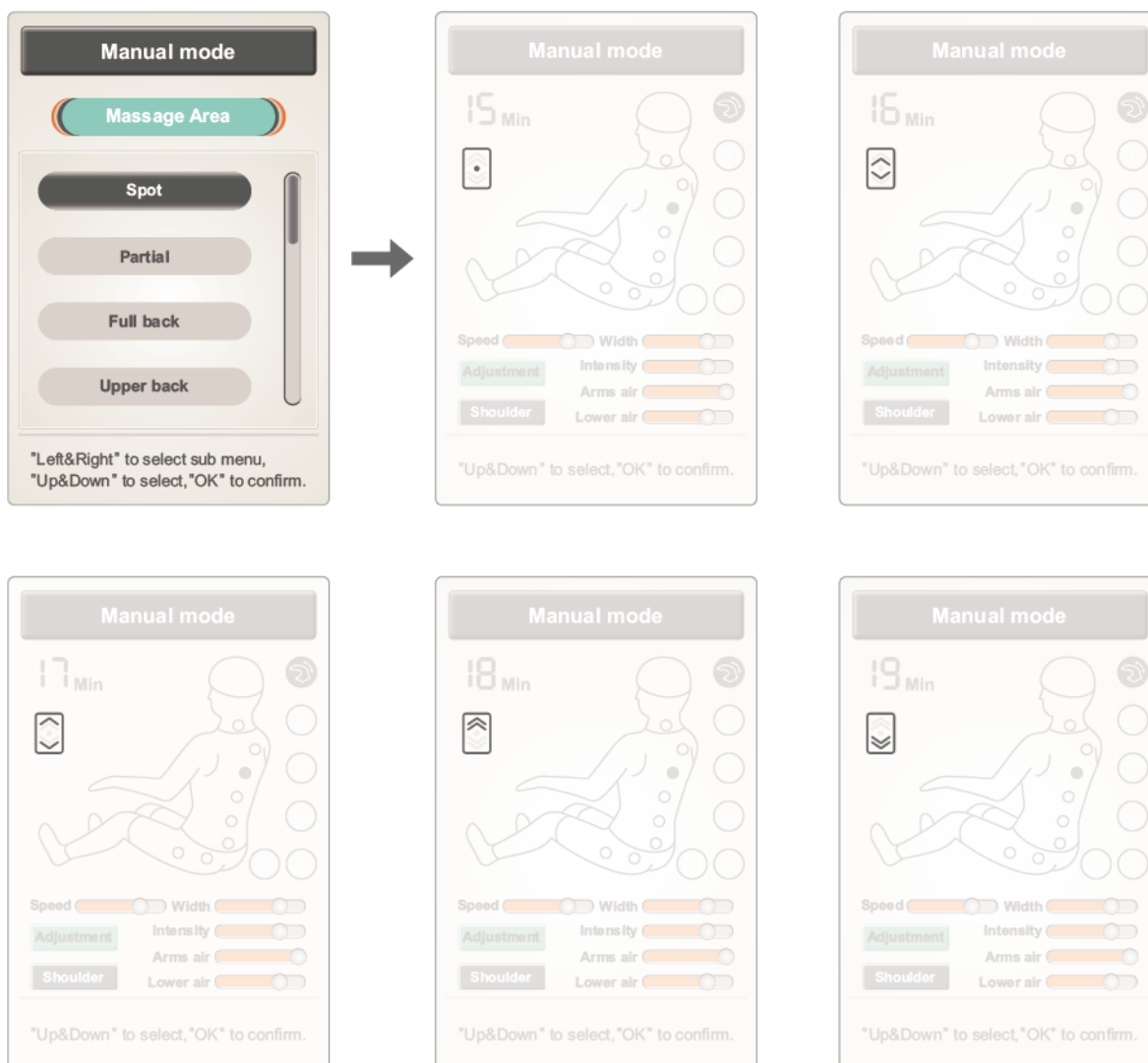

Miesto	Popis	
Fixná (spot)	Masáž na fixnom mieste.	Lokácii môžete spresniť pomocou tlačidiel hore a dole
Čiastočná (partial)	Masáž po malej ploche.	
Celého chrbta (full back)	Masáž chrbta.	
Horné časti chrbta (upper back)	Masáž hornej časti chrbta.	
Spodné časti chrbta (lower back)	Masáž spodnej časti chrbta.	

MASÁŽ POMOCOU AIRBAGOV

Môžete nastaviť airbagy paží, zadku, nôh a alebo celkovú masáž tela.

V menu sa navigujte pomocou tlačidiel hore a dole, výber potvrdíte stlačením „ok“.



Airbagy	Popis
Paže	Spustíte alebo vypniete airbagy paží.
Zadok	Spustíte alebo vypniete airbagy zadka.
Nohy	Spustíte alebo vypniete airbagy nôh.
Celého tela	Spustíte alebo vypniete airbagy celého tela.

OSTATNÉ FUNKCIE

V rozhraní „others“ môžete nastaviť funkcie vyhrievania, masážnych valčekov chodidiel, aromaterapie, nebies a i..

V menu sa navigujte pomocou tlačidiel hore a dole, výber potvrdíte stlačením „ok“.

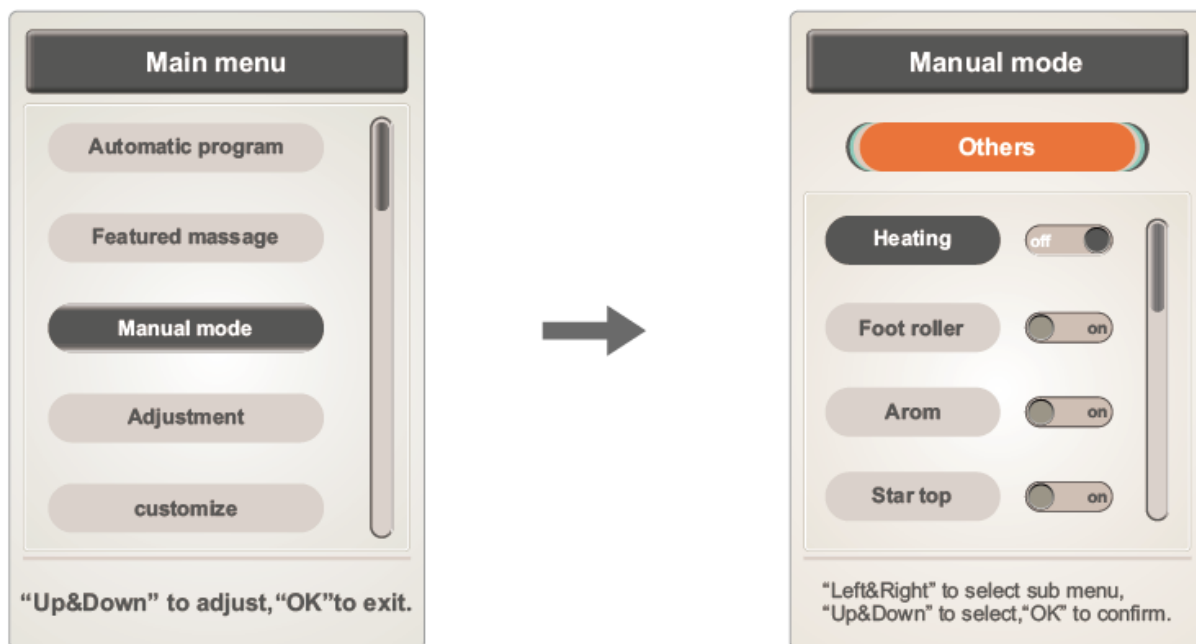

VYHRIEVANIE

Stlačením „ok“ spustíte alebo vypnete vyhrievanie, doba rozohriatia sú približne 3 minúty.

Funkciu môžete tiež spustiť pomocou tlačidiel rýchleho výberu na kresle.

V menu sa navigujte pomocou tlačidiel hore a dole, pre návrat späť stlačte „back“.



MASÁŽNE VALČEKY CHODIDIEL

Stlačením „ok“ spustíte alebo vypnete masáž chodidiel.

V menu sa navigujte pomocou tlačidiel hore a dole, pre návrat späť stlačte „back“.

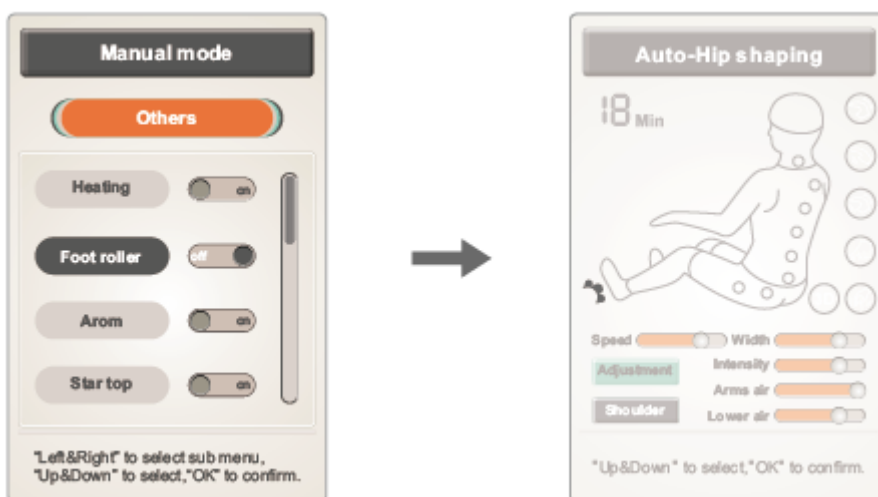

AROMATERAPIA

Stlačením „ok“ spustíte alebo vypnete aromaterapiu.

V menu sa navigujte pomocou tlačidiel hore a dole, pre návrat späť stlačte „back“.

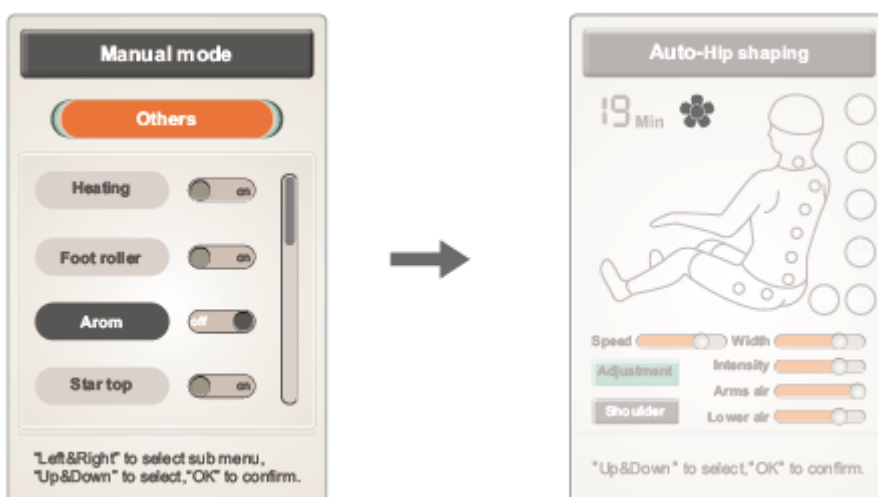

NEBESÁ

Stlačením „ok“ spustíte alebo vypnete nebesá.

V menu sa navigujte pomocou tlačidiel hore a dole, pre návrat späť stlačte „back“.

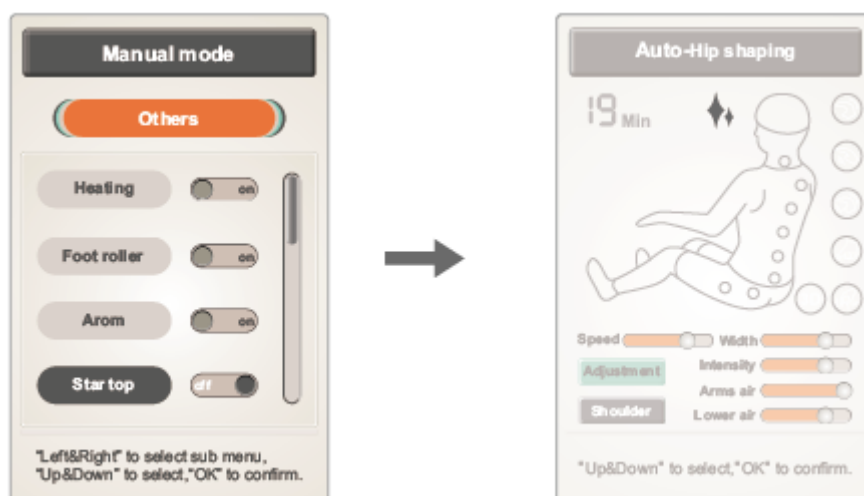

ÚPRAVA RÝCHLOSTI, ŠÍRKY A INTENZITY

V kategóriách masážnej techniky, oblasti, intenzity a ďalšie môžete upraviť hodnoty.

Pomocou tlačidiel doprava a doľava sa pohybujete v podmenu, pomocou tlačidiel hore a dole sa pohybujete v menu.

Výber potvrdíte stlačením „ok“, pre návrat bez zmien stlačte „back“.

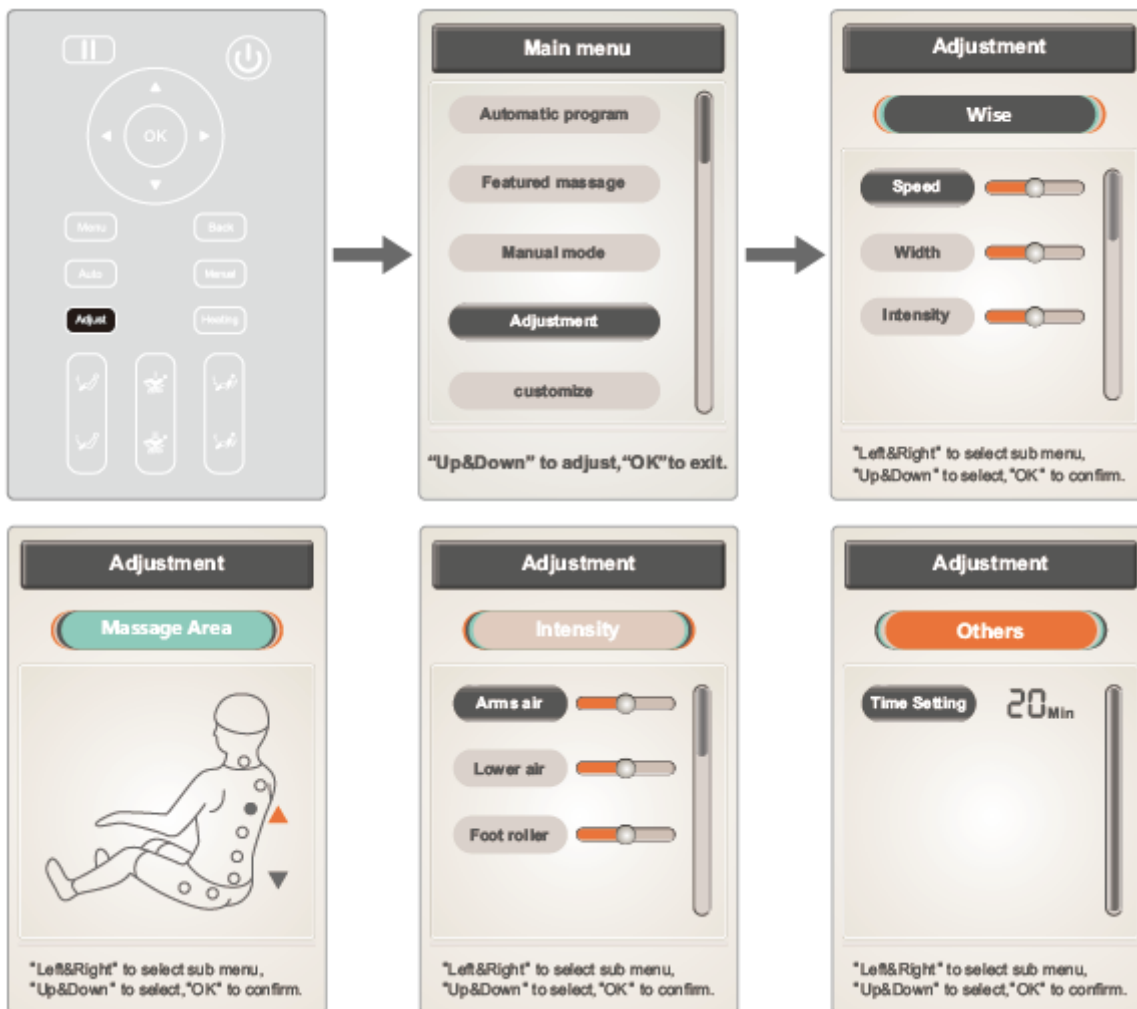

RÝCHLOSŤ A ŠÍRKA

Pomocou tlačidiel hore a dole môžete upraviť rýchlosť „speed“ a šírku „width“, potvrdíte stlačením „ok“.

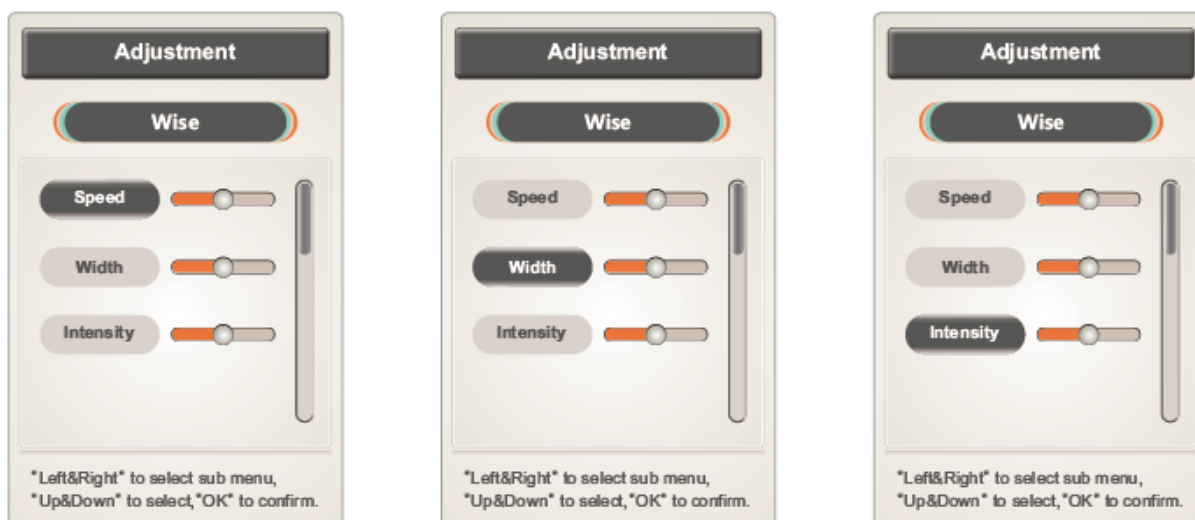

Poznámka: Môžete upraviť 5 rýchlostí, v režimoch poklepania a Shiatsu môžete upraviť šírku - 5 úrovní.

OBLASŤ MASÁŽE

V režimoch fixnej alebo čiastočnej masáže podržaním tlačidiel hore a dole môžete pohybovať masážnymi hlavicami. Pustením tlačidiel pohyb zastavíte.

Stlačením tlačidla zmeníte oblasť.

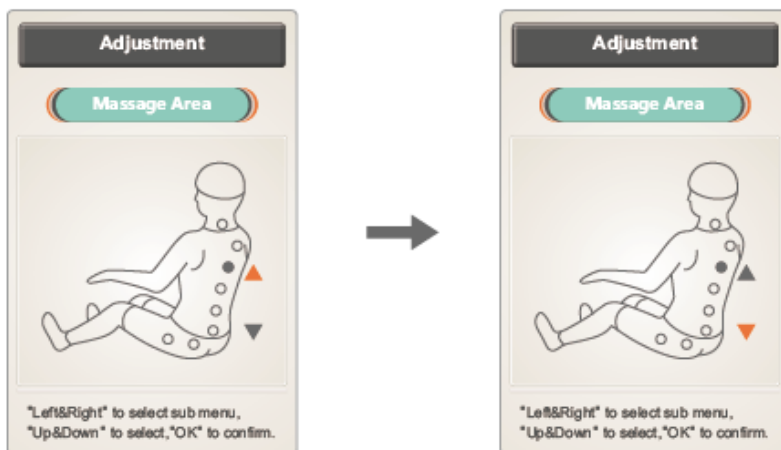

INTENZITA

Môžete upraviť intenzitu airbagov pre paže, nohy a chodidlá.

Intenzitu môžete zmeniť pomocou tlačidiel hore a dole, potvrdíte stlačením „ok“.

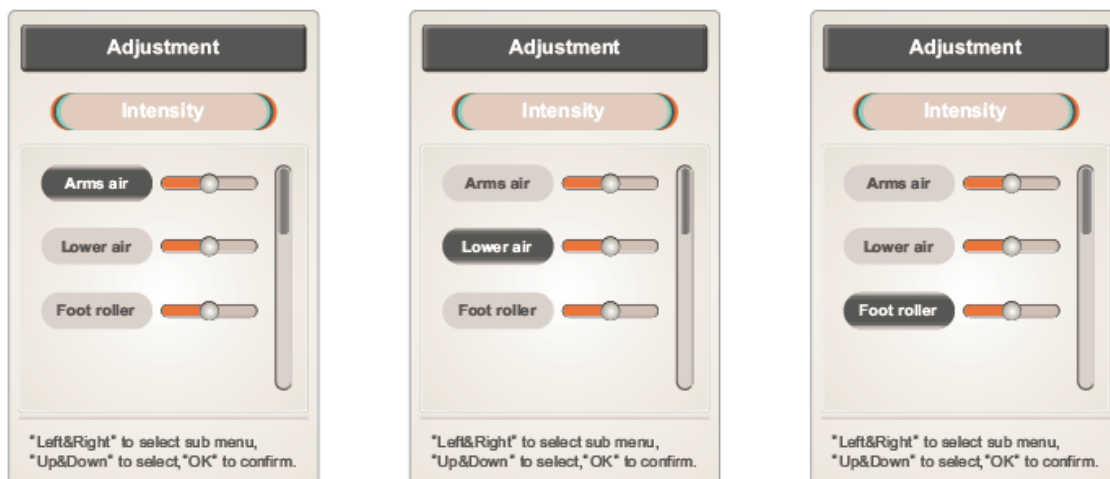

ČAS

Stlačením „ok“ navýšite čas o 5 min až na maximum 40 min. Ak presiahnete 40 min, čas sa zníži na 5 min.



VLASTNÁ MASÁŽ

V menu si môžete uložiť vlastnú masáž „custom“.

V menu sa navigujete pomocou tlačidiel hore a dole, masáž vyberiete pomocou ľavého a pravého tlačidla, potvrdíte stlačením „ok“.

Môžete si uložiť až 3 masáže.

Storage: uloženie

Call: nahranie

Stlačením „back“ sa vrátite do predchádzajúceho rozhrania.

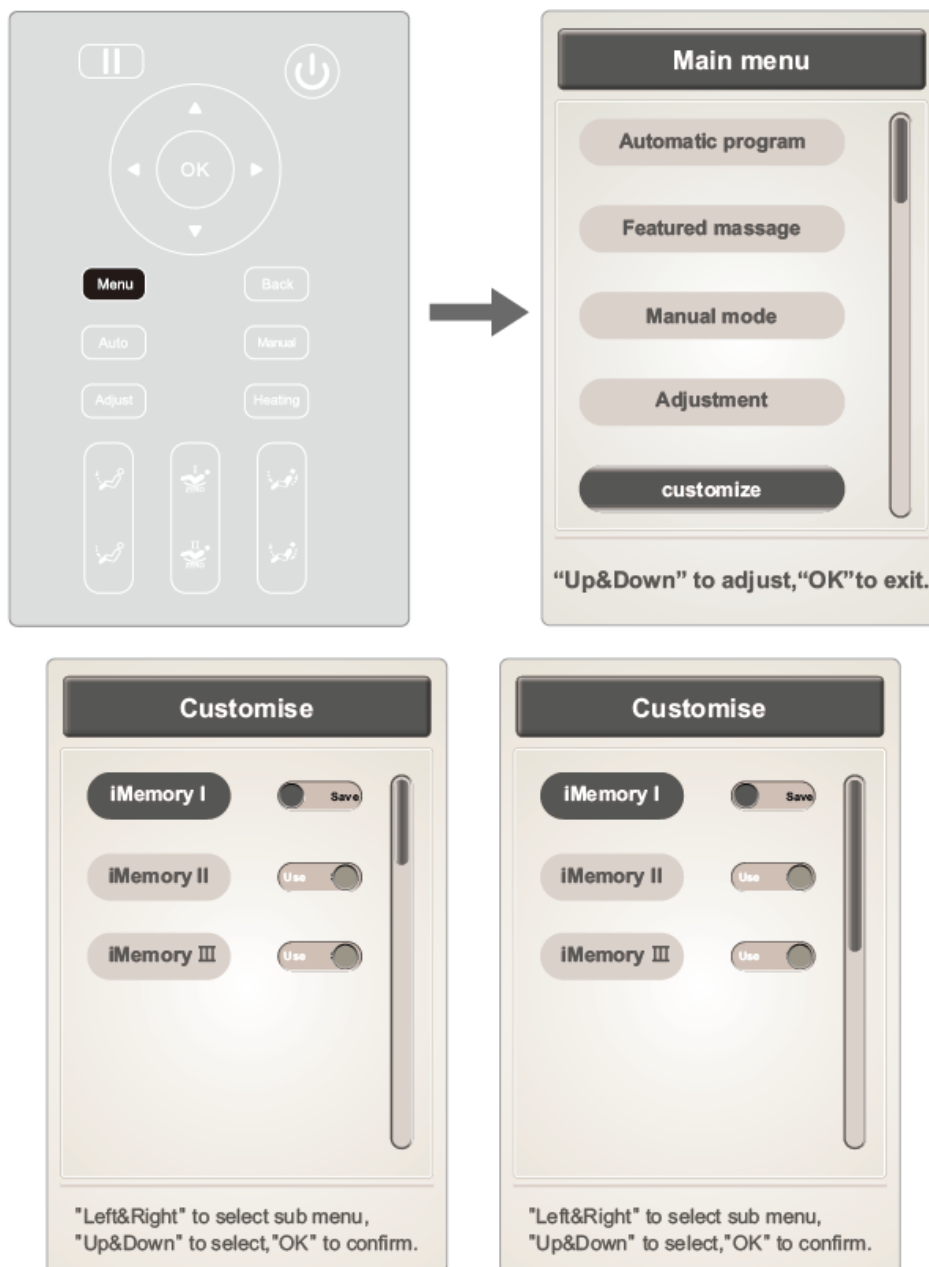

NASTAVENIA

V menu vyberte „settings“, zobrazí sa nastavenie jazyka „language“, podsvietenia „backlight“, úsporný režim „lock screen“.

V menu sa navigujete pomocou tlačidiel hore a dole, nastavenie upravíte pomocou tlačidiel doprava a doľava, stlačením „back“ sa vrátite do predchádzajúceho rozhrania.

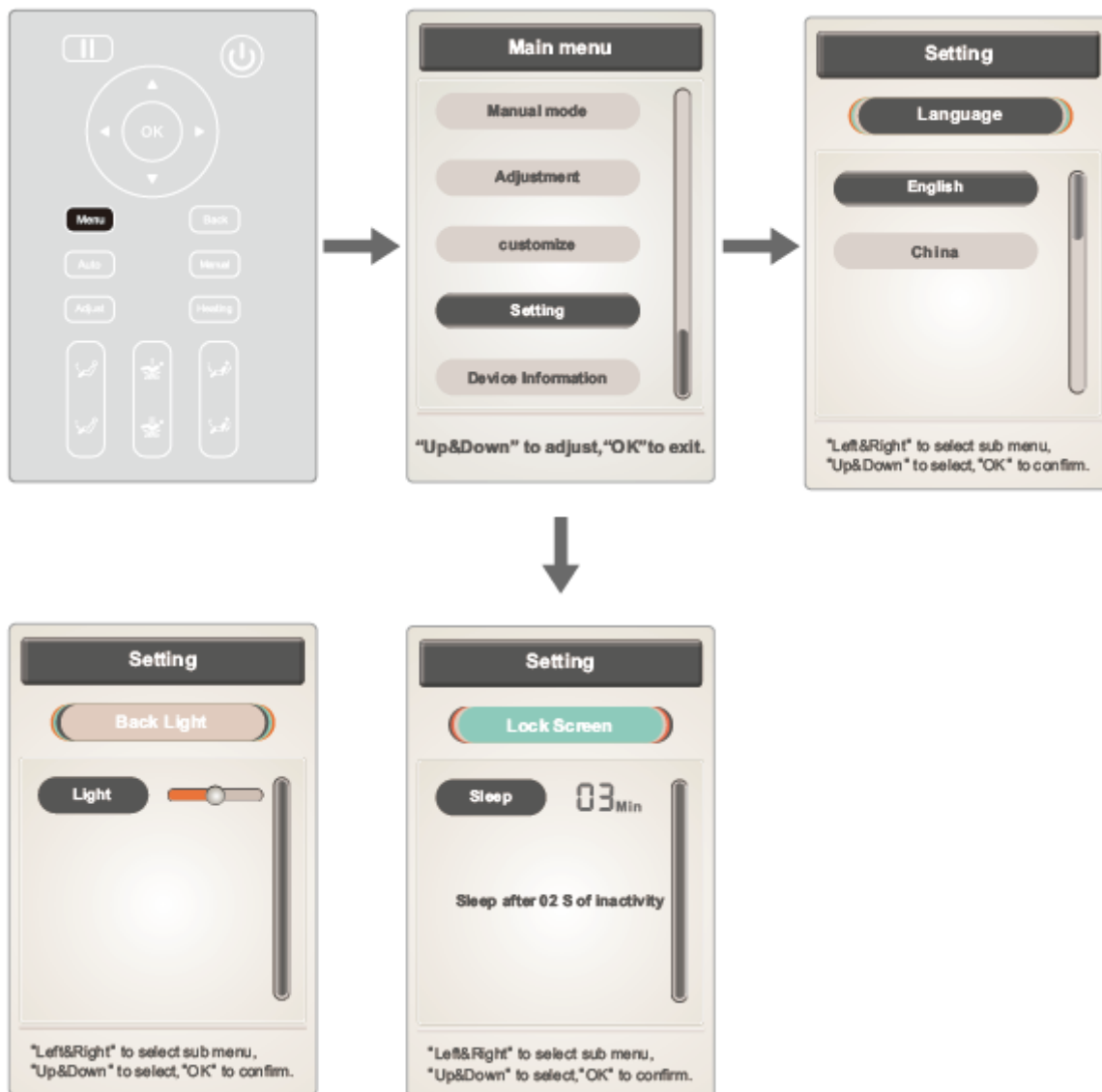

JAZYK

Language (jazyk): vyberte English (angličtina) alebo China (čínština)

V menu použijete tlačidlá hore a dole pre navigáciu.

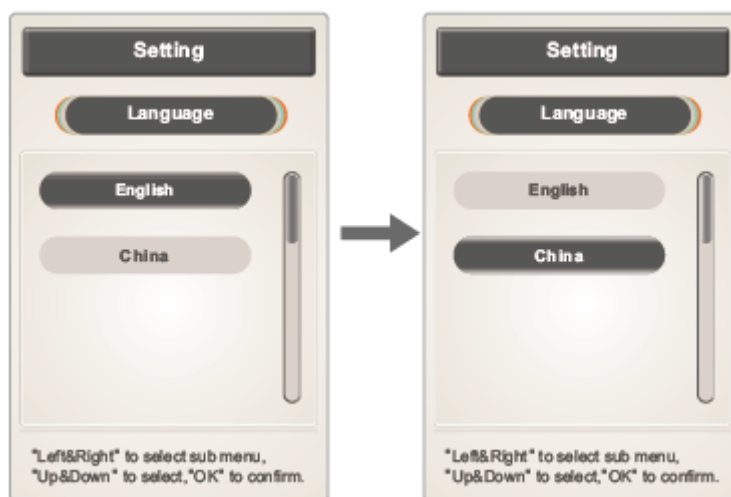

VYPNUTIE DISPLEJA

Lock screen: môžete nastaviť čas, nikdy nevypínať obrazovku, alebo automaticky vypnúť displej po 2 sekundách neaktivity.

Čas upravíte stlačením „ok“, môžete nastaviť 15 sekúnd, 30 sekúnd, 1 min, 2 min, 3 min alebo nikdy nevypínať.



PODSVIETENIE

Môžete nastaviť 5 úrovní podsvietenia.

Stlačením „back“ sa vrátite do hlavného menu.



INFORMÁCIE O ZARIADENÍ

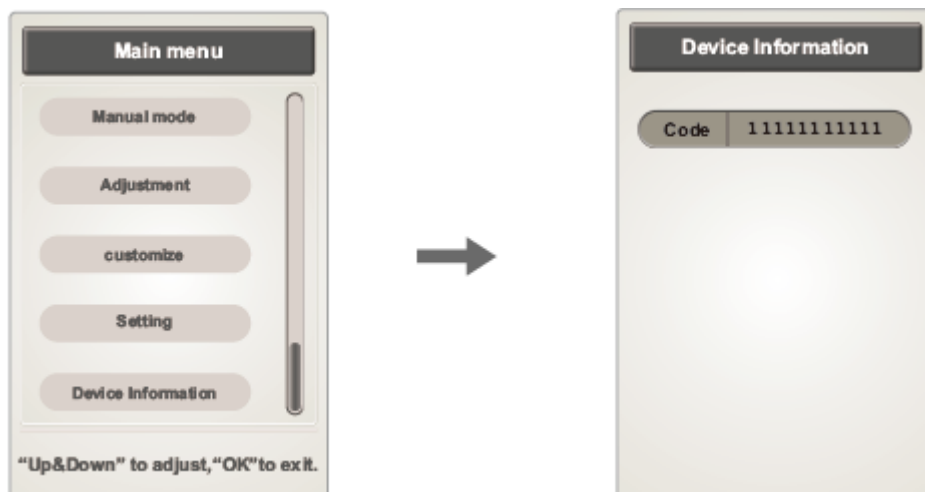

Stlačte „menu“ a vyberte „Device information“

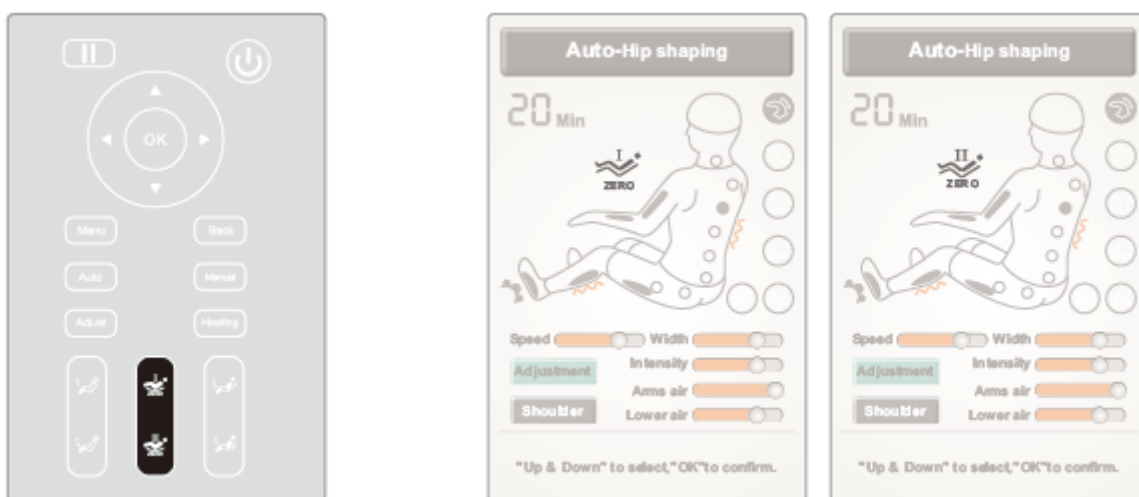

NASTAVENIE NULOVEJ GRAVITÁCIE

Stlačte Zero I alebo Zero II



Funkcia	Popis
	Zero gravity I: vybrané náklonu I
	Zero gravity II: vybrané náklonu II

TLAČIDLO VYHRIEVANIA

Stlačením tlačidla pre vyhrievanie zapnete/vypnete vyhrievanie, rozohriatie trvá cca. 3 minúty.

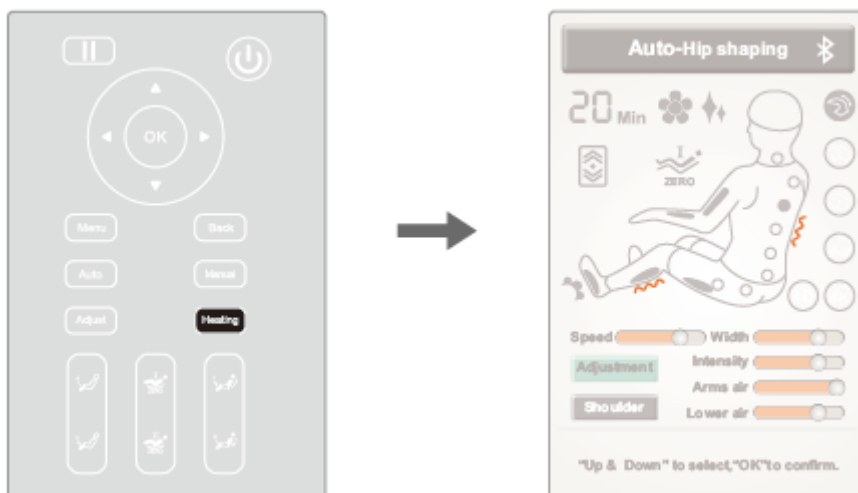



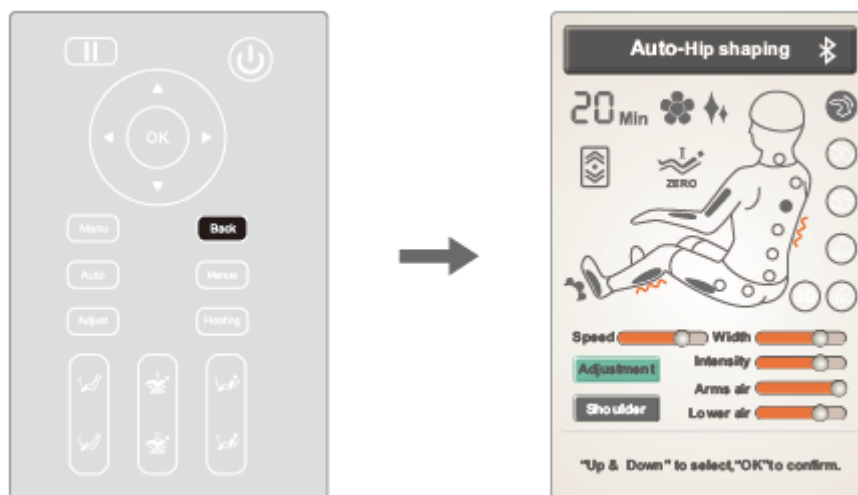

TLAČIDLO BACK

Tlačidlo „back“ slúži pre zobrazenie informácií o masáži.













TLAČIDLÁ

POLOHY

Tlačidlo	Popis
	Zvýšenie opierky nôh: podržaním sa začne opierka pomaly dvíhať, pre zastavenie pustite tlačidlo. Po dokončení kreslo deteguje dĺžku nôh.
	Zníženie opierky nôh: podržaním sa začne opierka pomaly znižovať, pre zastavenie pustite tlačidlo. Po dokončení kreslo deteguje dĺžku nôh.
	Zníženie opierky nôh, zvýšenie opierky chrbta: podržaním sa začne opierka nôh pomaly znižovať a opierka chrbta zvyšovať, pre zastavenie pustite tlačidlo. Po dokončení kreslo deteguje dĺžku nôh.
	Zvýšenie opierky nôh, zníženie opierky chrbta: podržaním sa začne opierka chrbta pomaly znižovať a opierka nôh zvyšovať, pre zastavenie pustite tlačidlo. Po dokončení kreslo deteguje dĺžku nôh.

RÝCHLEHO NASTAVENIA

Tlačidlo	Popis
	Stlačením spustíte alebo vypnete masáž.
	Otočením proti smeru hodinových ručičiek: pomaly zdvihne opierku chrbta a zníži opierku nôh. Po nastavení kreslo deteguje dĺžku nôh. Otočením v smere hodinových ručičiek: pomaly zníži opierku chrbta a zvýši opierku nôh. Po nastavení kreslo deteguje dĺžku nôh.
	Stlačením spustíte/vypnete vyhrievanie, doba ohriatia cca. 3 minúty.
	Stlačením spustíte/vypnete aromaterapiu.
	Stlačením spustíte/vypnete nebesá.
	Stlačením spustíte/vypnete/prepnete režim nulovej gravitácie.
	Predĺženie opierky nôh. Pre úpravu podržte, pre zastavenie tlačidlo pustíte.
	Skrátenie opierky nôh. Pre úpravu podržte, pre zastavenie tlačidlo pustíte.
AUTO	Výber automatickej masáže.
	Režim vzduchovej masáže.
	USB nabíjací port.

VYPNUTIE KRESLA

Stlačte tlačidlo pre napájanie pre vypnutie kresla. Vypnú sa funkcie masáže, polohy opierok sa prepnú do pôvodných polôh.

Pre úplne vypnutie, prepnite vypínač na zadnej strane kresla do vypnutej polohy a vyťahnite z prúdu.

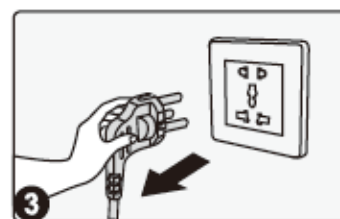
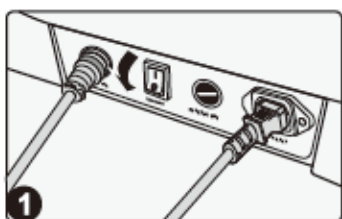

BLUETOOTH PREPOJENIE

Zapnite kreslo a Bluetooth kresla. Potom pomocou Vášho inteligentného zariadenia vyhľadajte kreslo, názov IMCM-XXXX (X je unikátne číslo), heslo je 0000.

MONTÁŽ

PRIVEVNIENIE OPIERKY NÔH

Vytiahnite káble a hadičky z kresla (Obr. 1).

Pripojte káble a hadičky, zasuňte káble a hadičky do kresla, nepriškripnite ich (Obr. 2).

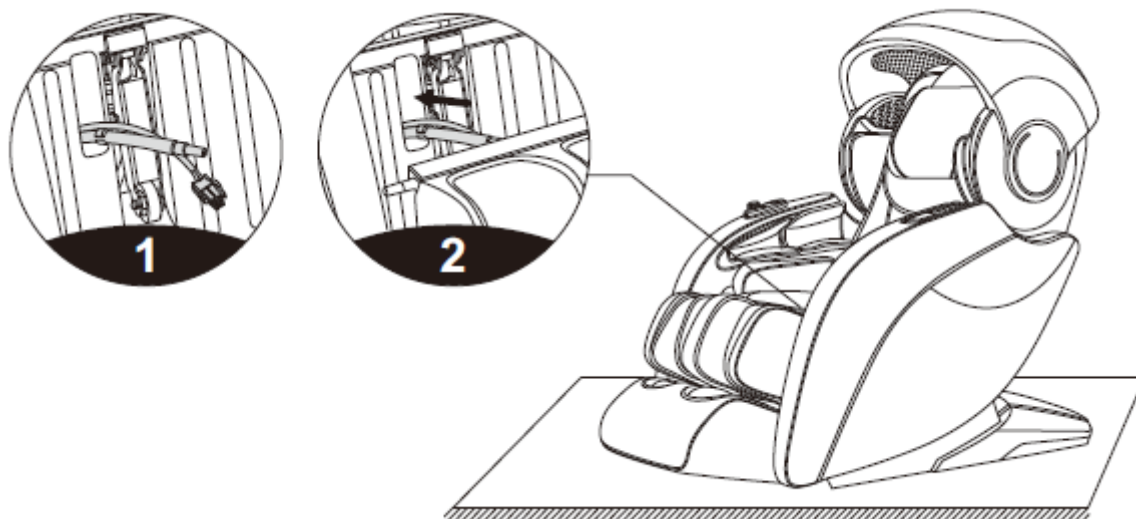

Pripevnite objímky na držiaky (väčšia objímka musí byť na vonkajšej strane) (Obr. 3).

Vytiahnite držiak opierok (Obr. 4).

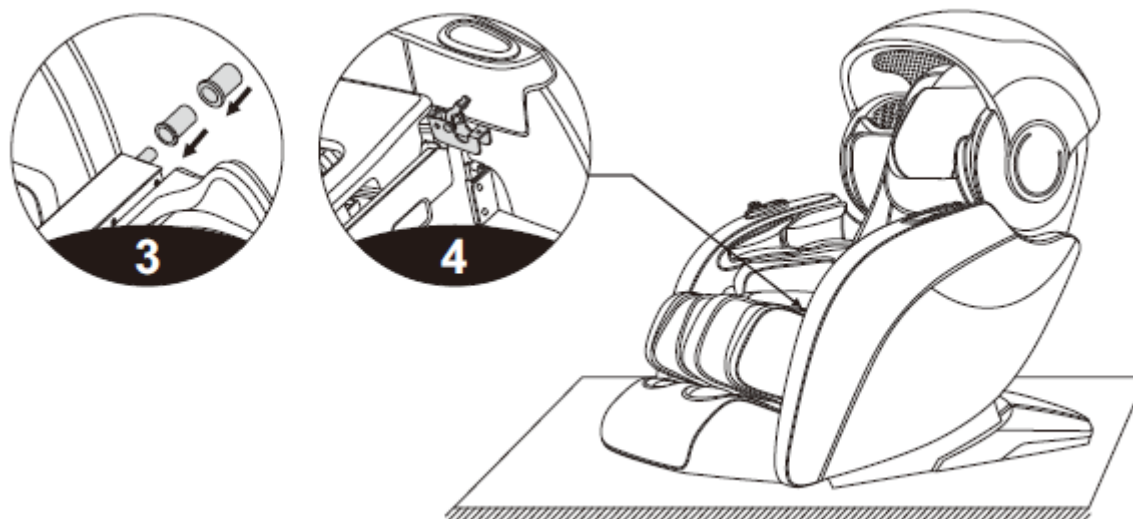

Pripevnite opierku do držiaka (Obr. 5).

Opierku pripievňte pomocou 2 skrutiek M5 x 14 - 12.9 a 2 podložiek 6 x 12 x 1,5 (Obr. 6).

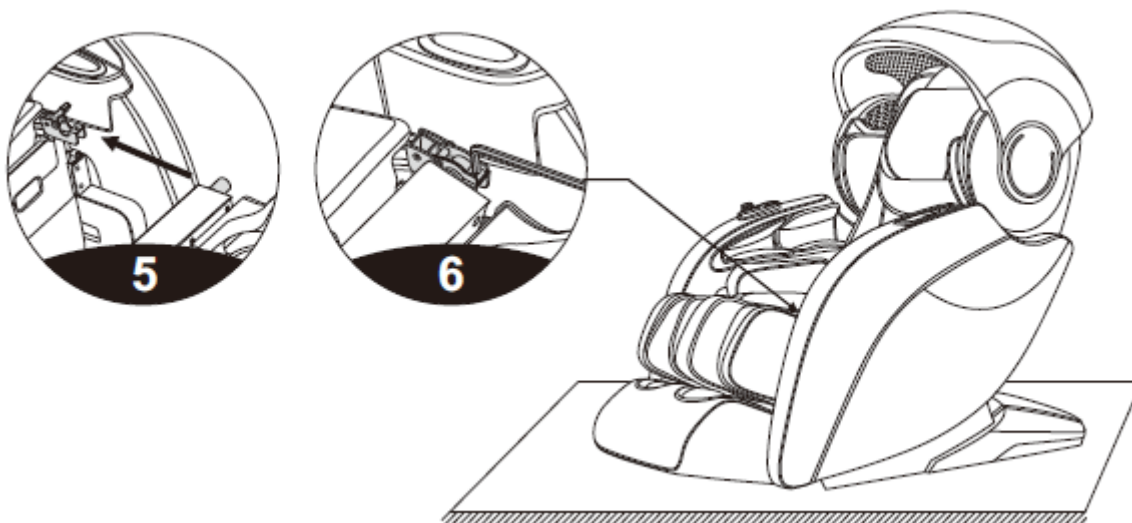

Pripevnite krytku držiakov (Obr. 7).

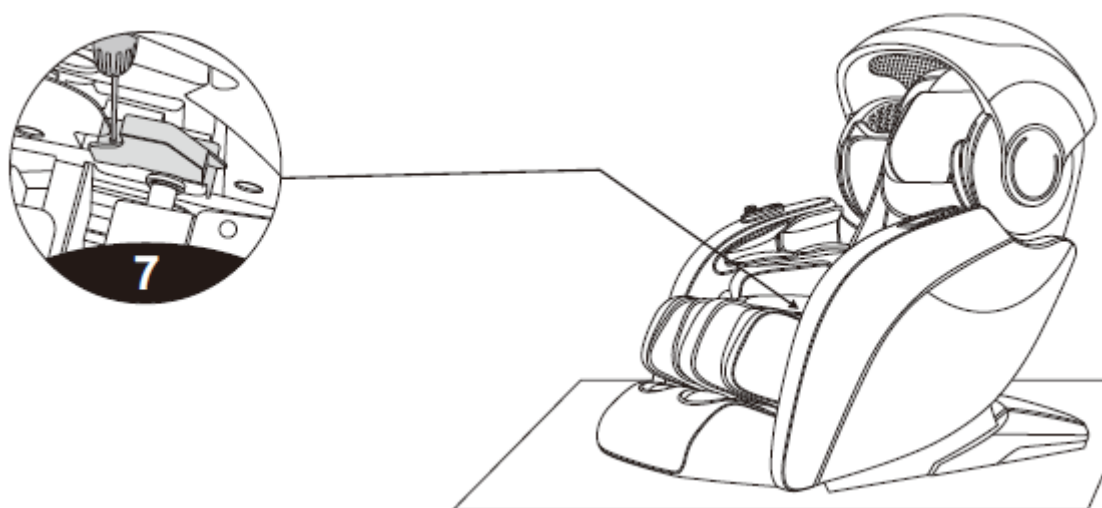

AROMATERAPIA

Nebesá spustíte dozadu (Obr. 1).

Otočte gombíkom a vytiahnite aromaterapiu (Obr. 2).

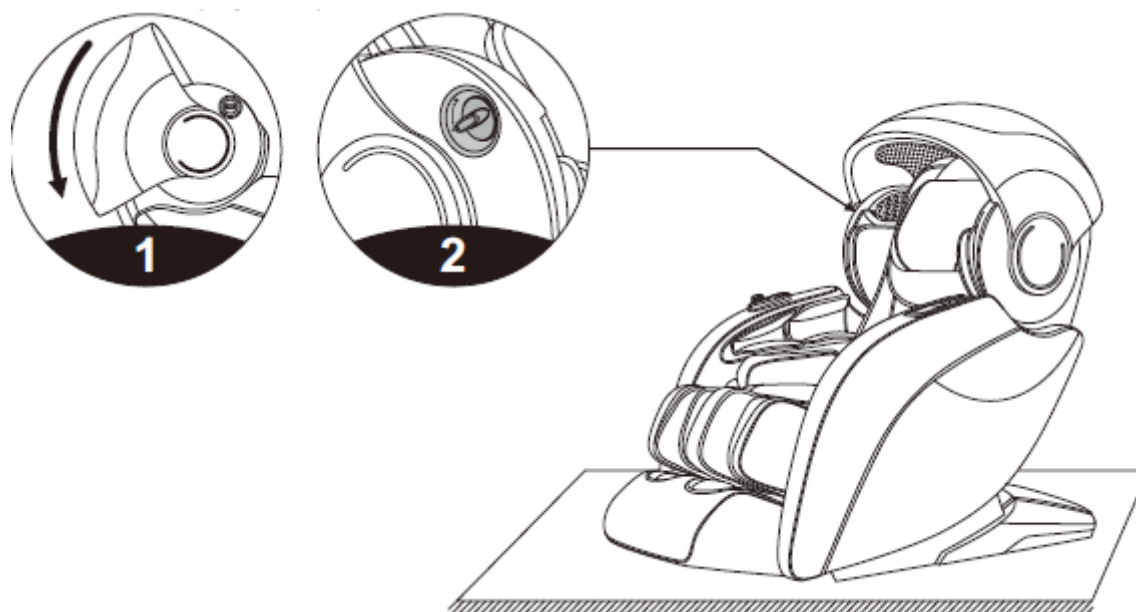

Vymeňte aromaterapiu a pripevnite naspäť (Obr. 3).

Uistite sa, že je správne zaistená (Obr. 4).

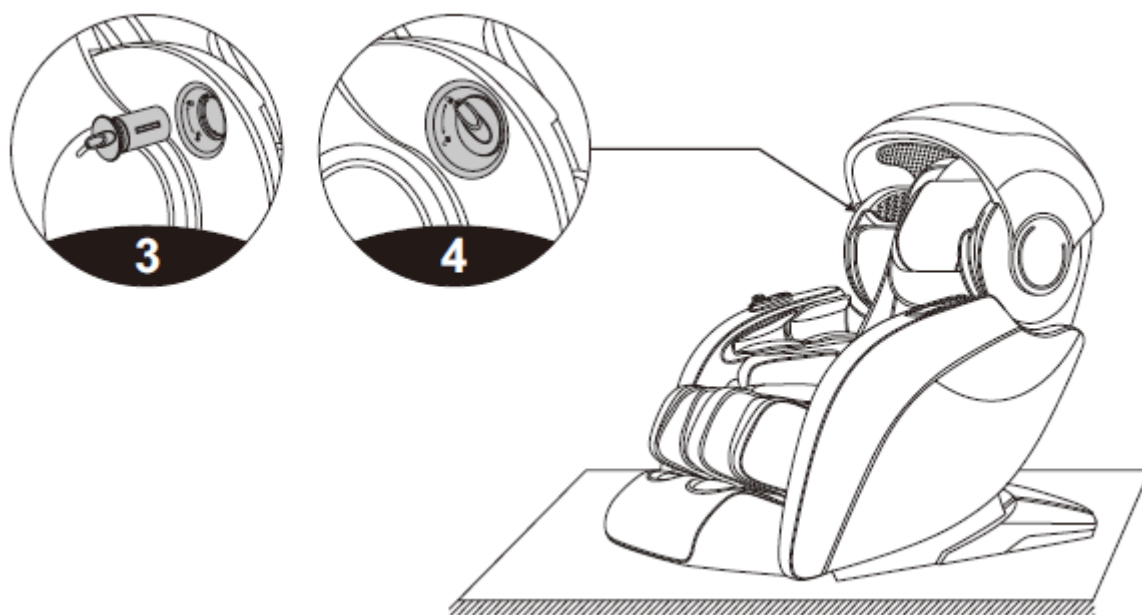

PRIPEVNIENIE VANKÚŠOV

Vankúše sú pripevnené pomocou zipsu pre opierku chrbta (1), vankúše pre opierku hlavy pomocou suchého zipsu (2).

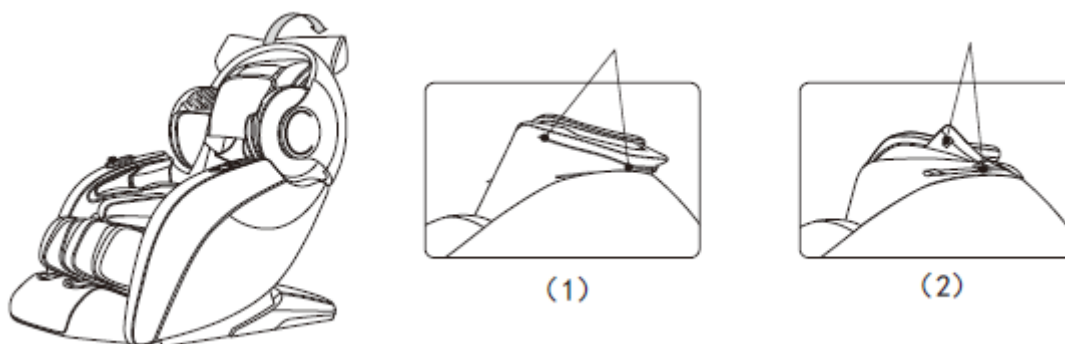

OCHRANA PODLAHY

Odporúčame použiť ochranu podlahy ako sú koberce alebo podložky. Hmotnosť kresla by mohla poškodiť drevené podlahy.

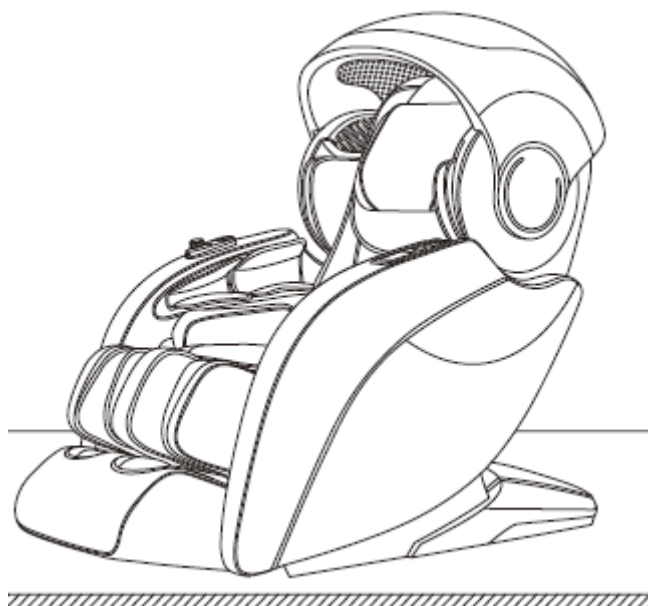

PRESUN

Pred presunom sa uistite, že ste kreslo vypli a vytiahli z el. prúdu.

Pre presun potrebujete aspoň dve osoby.

Kreslo zdvihnite za boky.

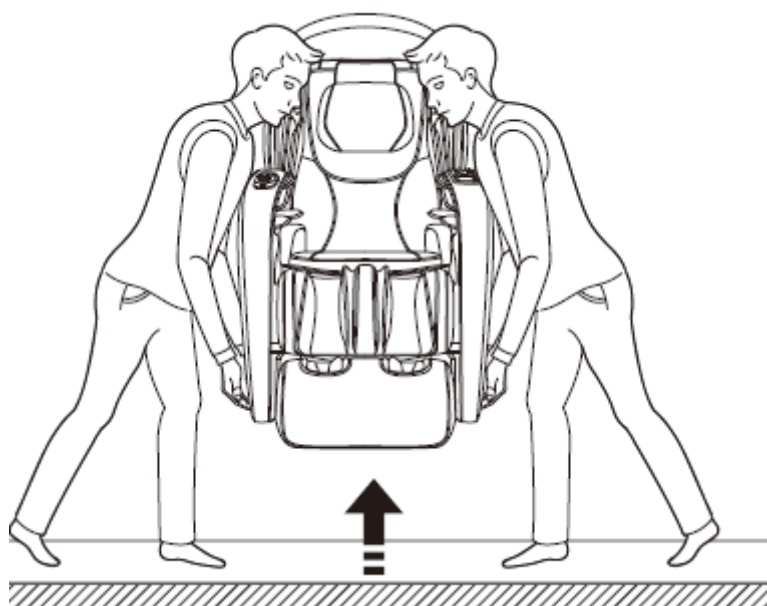

ŠPECIFIKÁCIE

Model	A802
Konfigurácia	1
Názov	Masážne kreslo
Menovité napätie	110 – 120 V 60 Hz
	220 – 240 V 50 Hz/60 Hz
Menovitý príkon	260 W
Čas prevádzky	20 min

OCHRANA ŽIVOTNÉHO PROSTREDIA

Po uplynutí životnosti prístroja alebo v prípade, že by ďalšia oprava už bola ekonomicky nevýhodná, sa výrobku zbavte v súlade s miestnymi predpismi a šetrne k životnému prostrediu. Výrobok odneste na najbližšie zberné miesto k tomu určené.

Predpisovou likvidáciou pomôžete zachovať cenné prírodné zdroje a napomôžete prevencii negatívnych dopadov na životné prostredie, prípadne na ľudské zdravie. Ak si nie ste istý, konzultujte vec s miestnymi príslušnými zodpovednými orgánmi, aby nedošlo k porušeniu predpisov a následnej sankcii.

ZÁRUČNÉ PODMIENKY, REKLAMÁCIE

Všeobecné ustanovenia a vymedzenie pojmov

Tieto záručné podmienky a reklamačný poriadok upravujú podmienky a rozsah záruky poskytované predávajúcim na tovar dodávaný kupujúcemu, takisto aj postup pri vybavovaní reklamačných nárokov uplatnených kupujúcim na dodaný tovar. Záručné podmienky a reklamačný poriadok sa riadia príslušnými ustanoveniami zákona č. 250/2007 Z.z., Občiansky zákonník č. 40/1964 Zb. v znení neskorších predpisov, podľa § 422 až § 442 zákona č. 513/1991 Zb. Obchodný zákonník v platnom znení, a Zákona o ochrane spotrebiteľa č 250/2007 Z.z. v znení neskorších predpisov, a to aj vo veciach týmito záručnými podmienkami a reklamačným poriadkom nespomenutých.

Predávajúcim je spoločnosť inSPORTline s.r.o. so sídlom Električná 6471, 911 01 Trenčín, IČO 36311723, zapísaná v obchodnom registri Okresného súdu Trenčín v odd Sro, vložka č. 11888/R.

Adresa predajní:

1. inSPORTline s.r.o., Električná 6471, 911 01 Trenčín, +421 917 864 593, predajnatn@insportline.sk
2. Stores inSPORTline SK s.r.o., Račianska 184/B, 831 54 Bratislava (Rača), +421 917 866 623, predajnaba@insportline.sk
3. Stores inSPORTline SK s.r.o., Trieda generála Ludvíka Svobodu 6/A, 040 22 Košice (Furča), +421 917 866 622, predajnake@insportline.sk

Vzhľadom k platnej právnej úprave sa rozlišuje kupujúci, ktorý je spotrebiteľom a kupujúci, ktorý spotrebiteľom nie je.

„Kupujúci spotrebiteľ“ alebo len „spotrebiteľ“ je osoba, ktorá pri uzatváraní a plnení zmluvy nejedná v rámci svojej obchodnej alebo inej podnikateľskej činnosti.

„Kupujúci, ktorý nie je „spotrebiteľ“, je podnikateľ, ktorý nakupuje výrobky alebo užíva služby za účelom svojho podnikania s týmito výrobkami alebo službami. Tento kupujúci sa riadi rámcovou kúpnuou zmluvou a obchodnými podmienkami v rozsahu, ktoré sa ho týkajú a obchodným zákonníkom.

Tieto záručné podmienky a reklamačný poriadok sú nevyhnutnou súčasťou každej kúpnej zmluvy uzatvorenej medzi predávajúcim a kupujúcim. Záručné podmienky a reklamačný poriadok sú platné a záväzné, pokiaľ v kúpnej zmluve alebo v dodatku v tejto zmluvy alebo inej písomnej dohode nebude stranami dohodnuté inak.

Záručné podmienky a záručná doba

Predávajúci poskytuje kupujúcemu záruku na tovar v **dĺžke 24 mesiacov**, u označených fitness modelov bude poskytovaná **záručná lehota 120 mesiacov na rám (platí na výrobky zakúpené od 13.3.2017)** a 24 mesiacov na ostatné komponenty na 1 ks fitness zariadenia. Na označené moto výrobky značky W-TEC bude poskytovaná **rozšírená záručná lehota 36 mesiacov**. Záruka sa vzťahuje iba na výrobné vady. Zákonná dĺžka záruky poskytovaná spotrebiteľovi nie je týmto dotknutá.

Zárukou za akosť preberá predávajúci záväzok, že dodaný tovar bude po určitú dobu spôsobilý pre použitie k obvyklému, príp. zmluvnému účelu a že si zachová obvyklé, príp. zmluvné vlastnosti.

Batéria

Záruka 6 mesiacov na životnosť batérie - menovitá kapacita batérie neklesne pod 70% svojej celkovej kapacity v priebehu 6 mesiacov od predaja produktu.

Záručné podmienky sa nevzťahujú na poruchy vzniknuté (ak je možné aplikovať na zakúpený produkt):

- zavinením používateľa tj. poškodenie výrobku nesprávnou montážou, manipuláciou a neodborným repasom,
- nesprávnou údržbou,
- mechanickým poškodením,
- opotrebením dielov pri bežnom používaní,
- neodvratnou udalosťou, živelnou pohromou,
- neodbornými zásahmi,
- nesprávnym zaobchádzaním alebo nevhodným umiestnením, vplyvom nízkej alebo vysokej teploty, pôsobením vody, neúmerným tlakom a nárazmi, úmyselne pozmeneným designom, tvarom alebo rozmermi,
- nesprávnym použitím tovaru, ktorý je v rozpore s kategorizáciou produktu (HC, HA – na domáce používanie: SC, S – na komerčné používanie).

Upozornenie:

- 1) v dobe záruky budú odstránené všetky poruchy výrobku spôsobené výrobnou poruchou alebo chybným materiálom výrobku tak, aby vec mohla byť riadne používaná.
- 2) reklamácia sa uplatňuje zásadne písomne s presným popisom o chybe a potvrdeným dokladom o zakúpení.
- 3) záruka sa uplatňuje u výrobcu: inSPORTline s.r.o., Električná 6471, 911 01 Trenčín, v predajni v ktorej ste tovar zakúpili alebo u organizácie, v ktorej bol výrobok zakúpený.

Reklamačný poriadok – reklamácia tovaru

Kupujúci je povinný tovar, dodaný predávajúcim skontrolovať čo najskôr po prechode nebezpečia škody na tovar, resp. po jeho dodaní. Prehliadku musí kupujúci vykonať tak, aby zistil všetky poruchy, ktoré je možné pri primeranej odbornej prehliadke zistiť.

Pri reklamacii tovaru je kupujúci povinný na žiadosť predávajúceho preukázať nákup a oprávnenosť reklamácie faktúrou alebo dodacím listom s uvedeným výrobným (sériovým) číslom, prípadne tými istými dokladmi bez sériového čísla. Ak nepreukáže kupujúci oprávnenosť reklamácie týmito dokladmi, má predávajúci právo reklamáciu odmietnuť.

Pokiaľ kupujúci oznámi poruchu, na ktorú sa nevzťahuje záruka (napr. neboli splnené podmienky záruky, porucha bola nahlásená omylom apod.), je predávajúci oprávnený požadovať plnú úhradu nákladov, ktoré vznikli v súvislosti s odstraňovaním poruchy takto oznámenej kupujúci. Kalkulácia servisného zásahu bude v tomto prípade vychádzať z platného cenníku pracovných výkonov a nákladov na dopravu.

Pokiaľ predávajúci zistí (testovaním), že reklamovaný výrobok nie je chybný, považuje sa reklamácia za neoprávnenú. Predávajúci si vyhradzuje právo požadovať úhradu nákladov, ktoré vznikli v súvislosti s neoprávnenou reklamáciou.

V prípade, že kupujúci reklamuje poruchy tovaru, na ktoré sa vzťahuje záruka podľa platných záručných podmienok predávajúceho, vykoná predávajúci odstránenie poruchy formou opravy, prípadne výmeny chybného dielu alebo zariadenia za bezporuchové. Predávajúci je so súhlasom kupujúceho oprávnený dodať výmenou za chybný tovar iný tovar plne funkčne kompatibilný, ale minimálne rovnakých alebo lepších technických parametrov. Voľba ohľadne spôsobu vybavenia reklamácie podľa tohto odstavca náleží predávajúcemu.

Predávajúci vybaví reklamáciu najneskôr do 30 kalendárnych dní od doručenia chybného tovaru, pokiaľ nebude dohodnutá dlhšia lehota. Za deň vybavenia sa považuje deň, kedy bol opravený alebo vymenený tovar prebraný kupujúcim. Ak nie je predávajúci s ohľadom na charakter vady schopný vybaviť reklamáciu v uvedenej lehote, dohodne s kupujúcim náhradné riešenie. Pokiaľ k takej dohode nedôjde, je predávajúci povinný poskytnúť kupujúcemu finančnú náhradu formou dobropisu.

CZ
SEVEN SPORT s.r.o.

Sídlo: Strakonická 1151/2c, Praha 5, 150 00, ČR
Centrála: Dělnická 957, Vítkov, 749 01
Reklamace a servis: Čermenská 486, Vítkov 749 01

IČO: 26847264
DIČ: CZ26847264

Tel: +420 556 300 970
Mail: eshop@insportline.cz
reklamace@insportline.cz
servis@insportline.cz

Web: www.inSPORTline.cz

SK
inSPORTline s.r.o.

Centrála, reklamácie, servis: Električná 6471, Trenčín 911 01, SK

IČO: 36311723
DIČ: SK2020177082

Tel.: +421 917 700 098
Mail: objednavky@insportline.sk
reklamacie@insportline.sk
servis@insportline.sk

Web: www.inSPORTline.sk

Reklamácia tovaru



Vrátenie a výmena tovaru

