

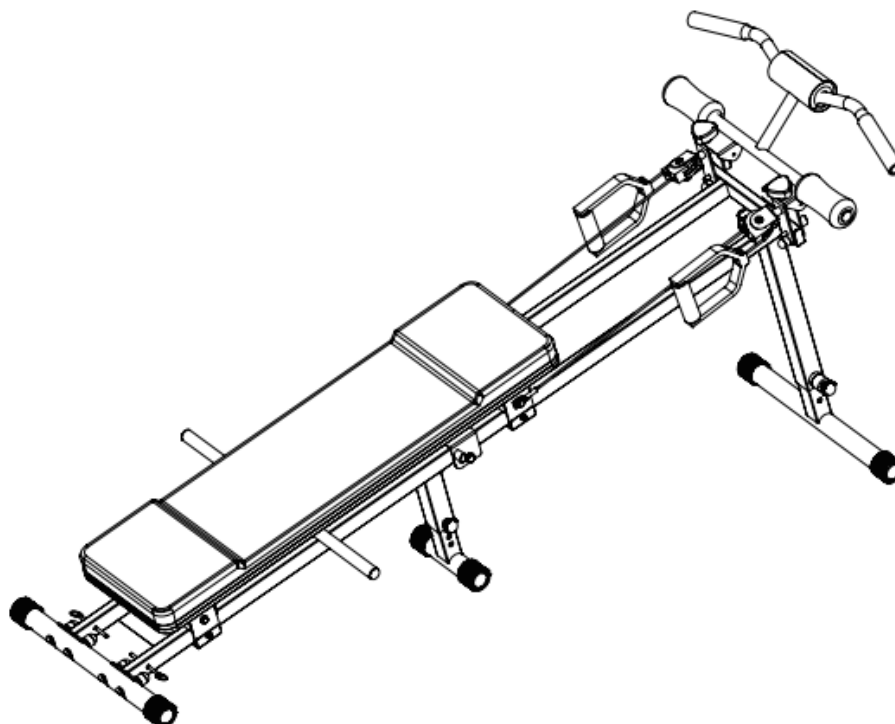

POUŽÍVATEĽSKÝ MANUÁL – SK
IN 25754 Posilňovač celého tela inSPORTline Omni-Fit



OBSAH

BEZPEČNOSTNÉ POKYNY	3
NÁKRES	4
ZOZNAM ČASTÍ	6
MONTÁŽ	7
NASTAVENIE OHNUTÝCH DRŽADIEL A VÝŠKY	9
POKYNY KU CVIČENIU	9
ZAHRIEVACIA FÁZA	10
CVIČEBNÁ FÁZA	10
FÁZA UPOKOJENIA	11
TVAROVANIE SVALOV	11
OCHRANA ŽIVOTNÉHO PROSTREDIA	11
ZÁRUČNÉ PODMIENKY, REKLAMÁCIE	11

inSPORTline s.r.o., si vyhradzuje právo vykonať akékoľvek zmeny a vylepšenia svojho produktu bez predchádzajúceho upozornenia. Navštívte našu stránku www.insportline.sk, kde nájdete najnovšiu verziu manuálu.

BEZPEČNOSTNÉ POKYNY

- Manuál si pozorne prečítajte ešte pred začiatkom cvičenia a uschovajte si ho pre budúce použitie.
- Zariadenie zostavujte, používajte a udržiavajte iba podľa manuálu. Informujte o možných nebezpečenstvách a rizikách všetkých ďalších používateľov.
- Pred začatím cvičenia sa poraďte s lekárom ohľadom svojho zdravotného stavu, aby ste tak predišli možným zraneniam. Zvlášť dôležité je to vtedy, ak beriete lieky ovplyvňujúce srdcový tep, krvný tlak alebo hladinu cholesterolu.
- Sledujte signály svojho tela a venujte im pozornosť. Zlé alebo nadmerné cvičenie môže byť zdraviu škodlivé. Prestaňte cvičiť, ak spozorujete niektorý z daných symptómov: bolesť, zvieranie na hrudi, nepravidelný srdcový rytmus, dýchavičnosť, otupenosť, závrat alebo nevoľnosť. Pokiaľ pocítite niečo z toho, okamžite prestaňte cvičiť. Ohľadom ďalšieho postupu sa poraďte so svojím lekárom.
- Zariadenie udržiavajte mimo dosahu detí a domácich zvierat. Prístroj môžu používať iba dospelí.
- Zariadenie umiestnite na pevný, rovný a čistý povrch. Pre väčšiu bezpečnosť zachovajte odstup min. 0,6 m od ostatného vybavenia miestnosti. Na ochranu podlahovej krytiny alebo koberca použite podložku.
- Pred každým cvičením sa uistite, že sú všetky skrutky a matice riadne utiahnuté.
- Pravidelne zariadenie kontrolujte, či niektoré diely nie sú poškodené alebo opotrebované. Poškodené alebo opotrebované súčiastky musia byť ihneď vymenené.
- Zariadenie používajte iba v súlade s manuálom. Nevykonávajte žiadne neschválené úpravy alebo nedovolenú údržbu. Ak objavíte poškodené súčiastky, zariadenie prestaňte používať. Zariadenie nepoužívajte, ak vydáva neobvyklé zvuky. Zariadenie ani nepoužívajte, ak sa na ňom objavia ostré hrany.
- Na cvičenie sa vhodne oblečte. Vyhýbajte sa príliš voľnému oblečeniu, ktoré sa ľahko zachytí. Vždy si vezmite vhodnú obuv.
- Nekladte ruky do blízkosti pohyblivých častí, aby ste predišli ich zraneniu.
- Žiadna nastaviteľná časť nesmie vyčnievať, aby neobmedzovala používateľa v pohybe.
- Prístroj smie v danej chvíli používať iba jedna osoba.
- Zariadenie je iba na domáce použitie. Nepoužívajte ho vonku.
- Zariadenie nie je terapeutickou pomôckou.
- **Maximálna nosnosť:** 136 kg
- **Maximálna nosnosť závažia:** 13,6 kg
- **Kategória:** H pre domáce používanie

NÁKRES

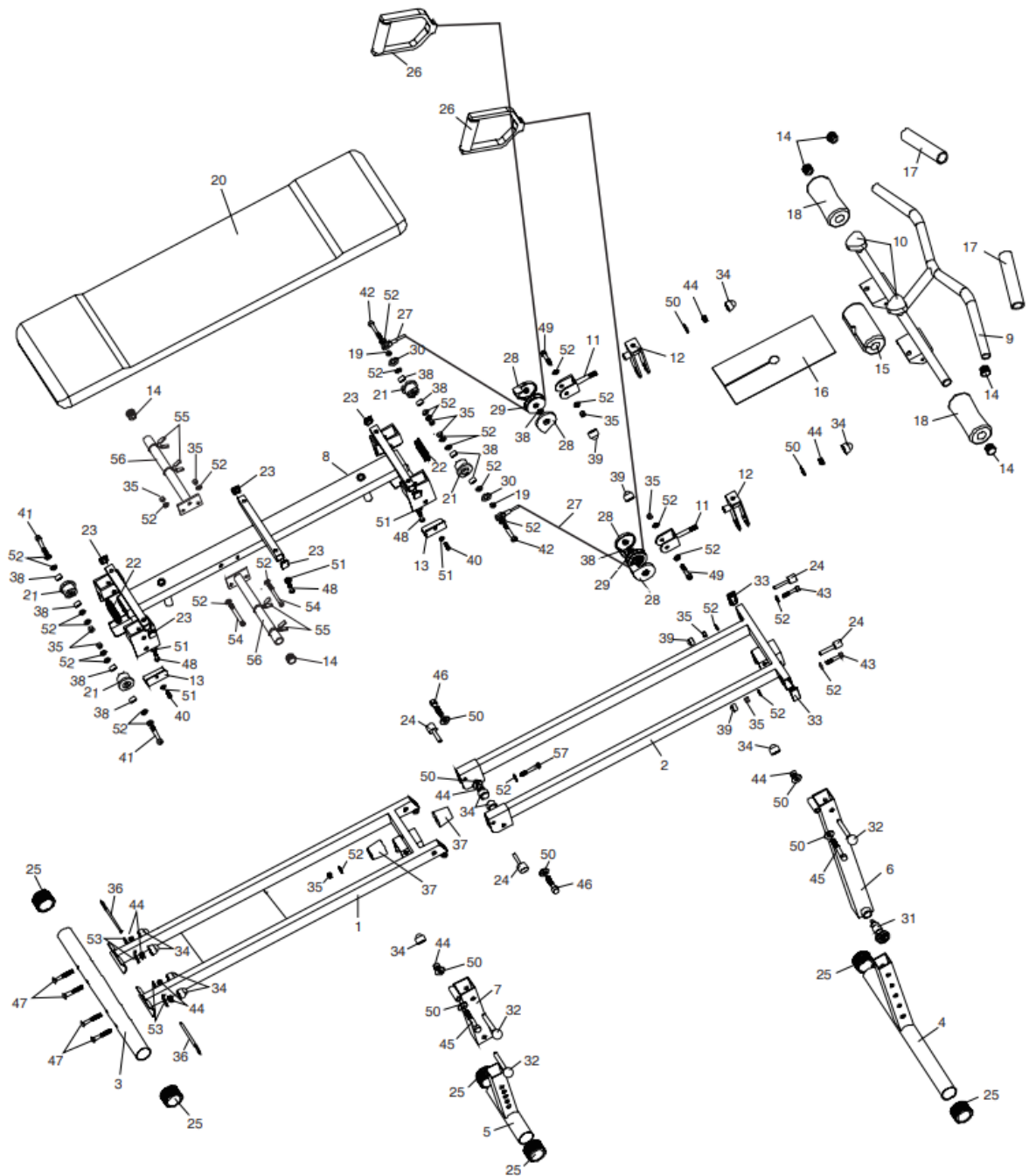

Rozmery:
193 x 69 x 100 cm

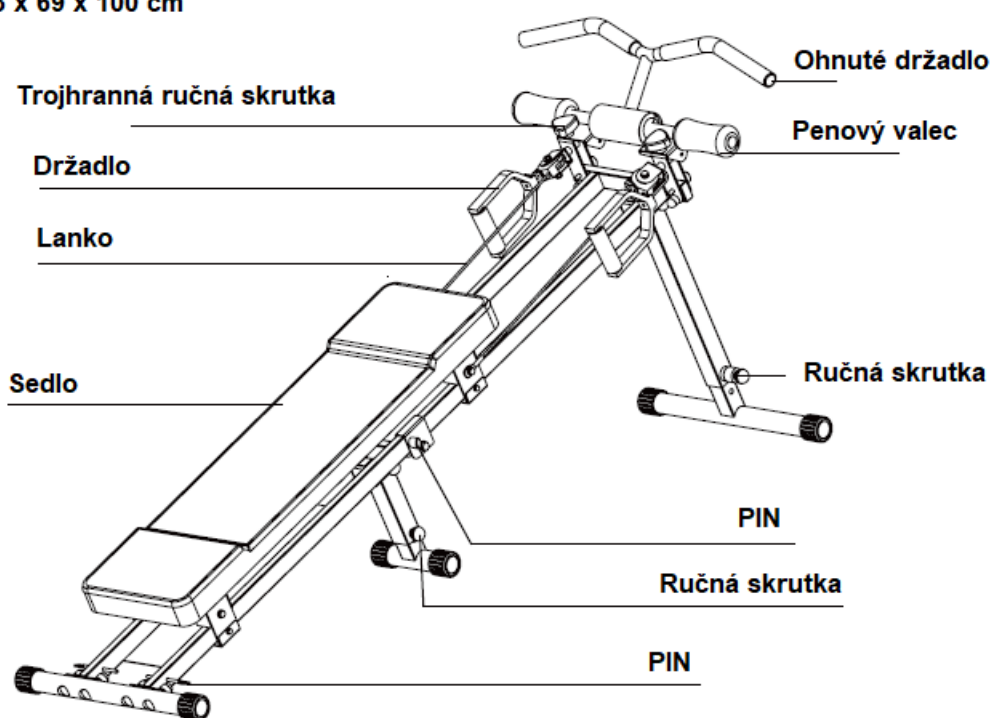

ZOZNAM ČASTÍ

Ozn.	Názov	Ks	Ozn.	Názov	Ks
1.	Spodný nosník	1	30.	Veľká podložka	2
2.	Horný nosník	1	31.	Ručná skrutka	1
3.	Zadná základňa	1	32.	Pin	3
4.	Predná základňa	1	33.	Krytka	2
5.	Prostredná základňa	1	34.	Krytka M10	10
6.	Predný rám	1	35.	Matica M8	11
7.	Prostredný rám	1	36.	Pin	2
8.	Nosič	1	37.	Nárazník	1
9.	Ohnuté držadlá	1	38.	Ložisko	10
10.	Trojhranný gombík	2	39.	Krytka M8	4
11.	Otočný držiak	2	40.	Skrutka M6 x 10 mm	4
12.	Otočný držiak	2	41.	Skrutka M8 x 50 mm	2
13.	L-držiak	4	42.	Skrutka M8 x 58 mm	2
14.	Guľatá krytka	6	43.	Skrutka M8 x 40 mm	2
15.	Roztvárací penový valec	1	44.	Matica M10	10
16.	Držiak penového valca	1	45.	Skrutka M10 x 65 mm	2
17.	Penový valec	2	46.	Skrutka M10 x 40 mm	2
18.	Penový valec	2	47.	Nosná skrutka M10 x 60 mm	4
19.	Distančný krúžok	2	48.	Skrutka M6 x 35 mm	6
20.	Sedlo	1	49.	Skrutka M8 x 45 mm	2
21.	Koliesko	4	50.	Podložka M10	10
22.	Krytka rámu	2	51.	Podložka M6	10
23.	Štvorcová krytka	6	52.	Podložka M8	30
24.	Pin	4	53.	Prehnutá podložka M10	4
25.	Guľatá krytka	6	54.	Skrutka M8 x 80 mm	2
26.	Držadlo	2	55.	Pružná svorka	4
27.	Lanko	2	56.	Držiak závažia	2
28.	Krytka kladky	4	57.	Skrutka M8 x 65 mm	1
29.	Kladka	2			

MONTÁŽ

Vyberte stroj z obalu a rozložte všetky časti na rovný a čistý povrch.



Vytiahnite horný nosník (2) a položte ho na zem. Dávajte pozor, aby ste nepoškodili lanko (27).

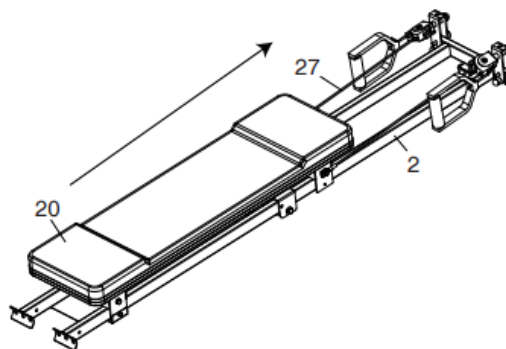

Otočte spodnú časť nahor a položte ju na podlahu. Pripevnite L-držiak (13) k spodnému nosníku (1) pomocou dvoch skrutiek M6 x 10 mm (40) a dvoch podložiek M6 (51). Uťahnite poistné matice. Potom vložte pin (24) do spojovacieho otvoru medzi horným nosníkom (2) a spodným nosníkom (1).

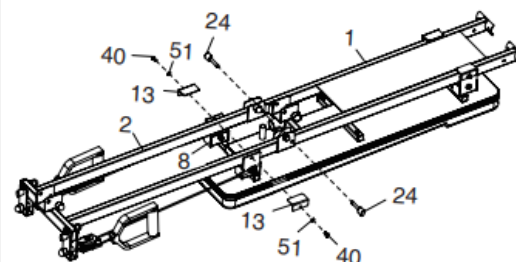

Pripevnite predný rám (6) k hornému nosníku (2) jednou skrutkou M10 x 65 mm (45), dvoma podložkami M10 (50), jednou poistnou maticou M10 (44) a krytom poistnej matice M10 (34). Uistite sa, že je skrutka (45) vložená do malej zvaranej rúrky na prednom ráme (6). Vložte pin (32) do otvorov na prednom ráme (6) a držiaku na hornom nosníku (2). Uťahnite poistnú maticu. Ďalej vytiahnite pin (31), vložte prednú základňu (4) do predného rámu (6), vložte pin (31) do jedného z nastavovacích otvorov (A), a zaskrutkujte.

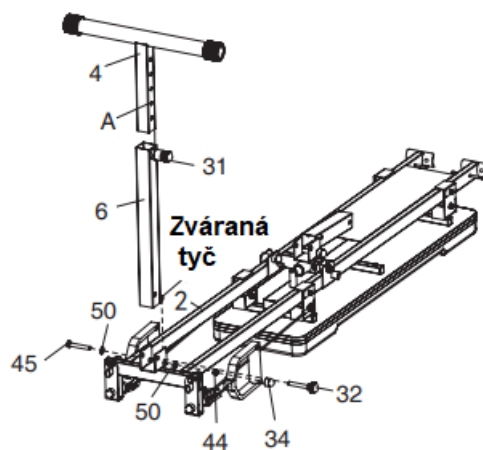

Pripevnite stredový rám (7) k držiaku na spodnom nosníku (1) pomocou jedného okrúhleho kolíka (32). Vložte stredovú základňu (5) do stredového rámu (7) pomocou pinu (32).

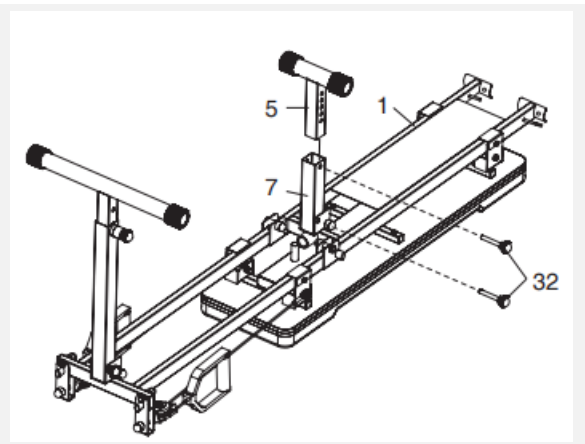

Pripevnite zadnú základňu (3) k spodnému nosníku (1) pomocou štyroch nosných skrutiek M10 x 60 mm (47), štyroch prehnutých podložiek (53), štyroch poistných matíc M10 (44) a štyroch krytov poistných matíc M10 (34). Uťahnite poistné matice. Potom stroj opatrne otočte a upravte stredovú základňu (5) a prednú základňu (4) tak, aby držali vodorovne so zadnou základňou (3).

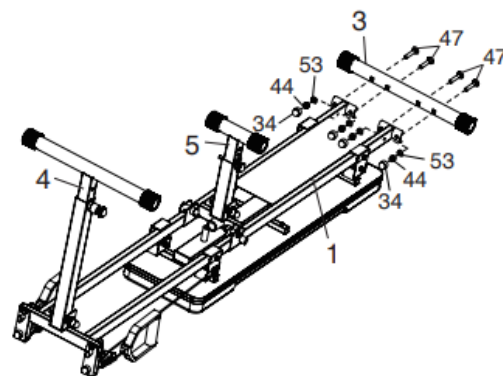

Otočte otočný držiak (11) hore do polohy podľa obrázku a potom ho upevnite na horný nosník (2) pomocou pinov (24).

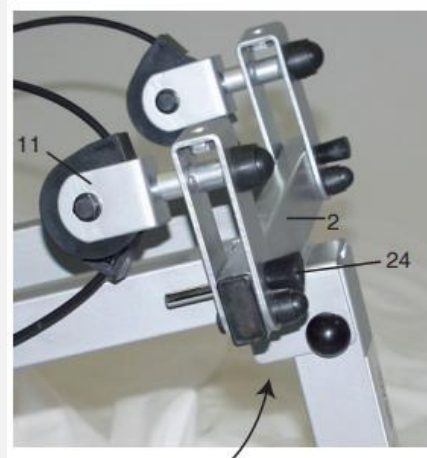

Pripevnite penové valce (18) na obe strany prehnutých držiadiel (9).

Nasadte otvárací penový valec (15) na stred držadla (9). Potom pripevnite prehnuté držadlá (9) na stroj pomocou dvoch trojhranných gombíkov (10).

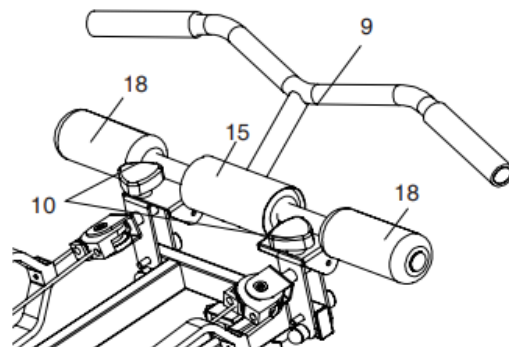

Pripevnite držiak závažia (56) k držiaku sedla (8) pomocou dvoch skrutiek M8 x 80 mm (54), štyroch podložiek M8 (52) a dvoch poistných matíc M8 (35). Potom posuňte pružinovú svorku (55) proti rúrkam závažia. Uťahnite poistné matice.

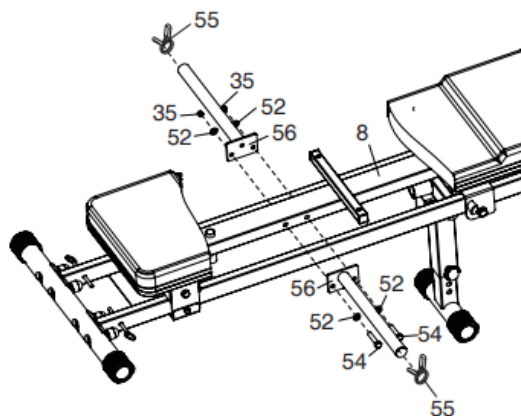

NASTAVENIE OHNUTÝCH DRŽADIEL A VÝŠKY

Pripevnite ohnuté držadlá (9) k spodnému nosníku (1) pomocou dvoch pinov (36).

Potom úplne zasuňte piny (36) do držiadiel (9) a spodného nosníka. (1).

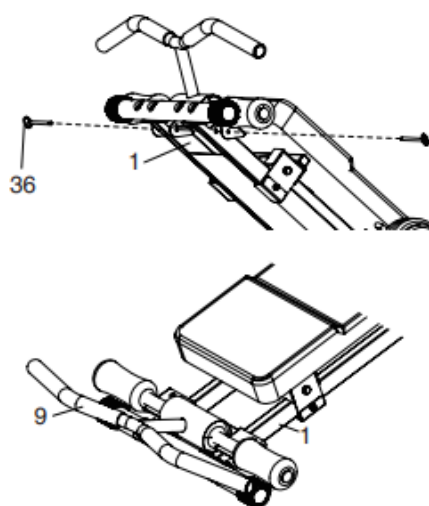

1. Vytiahnite pin (31) a nastavte prednú základňu (4) do požadovanej polohy tak, aby boli otvory zarovnané a pripevnite späť pin.
2. Vytiahnite pin (31) a nastavte zadnú základňu (5) do požadovanej polohy tak, aby boli otvory zarovnané a pripevnite späť pin.

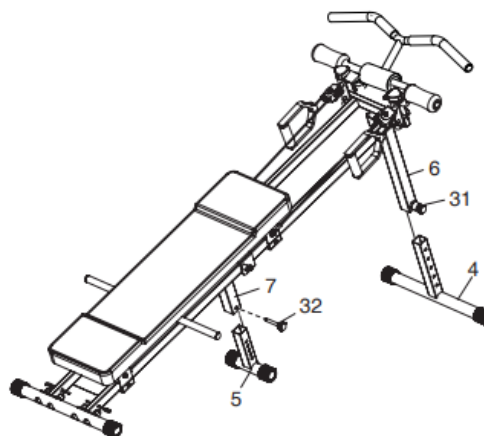

POKYNY KU CVIČENIU

Používanie zariadenia by malo mať blahodarný účinok na Vašu telesnú kondíciu. Môže Vám vhodne pomôcť pri tvarovaní svalstva a tiež (v kombinácii s riadenou diétou) pri redukcii hmotnosti.

ZAHRIEVACIA FÁZA

Tieto cviky by mali zlepšiť krvný obeh a zahriať svalstvo. Tým by sa mala značne znížiť možnosť vzniku kŕčov alebo svalového poranenia počas cvičenia. Odporúča sa preto pred cvičením vykonať natáhovacie cviky podľa obrázku nižšie. Každý cvik vykonávajte cca 30 sekúnd. Svaly príliš nevykrúcajte a neprepínajte. Pokiaľ pocítite bolesť, okamžite prestaňte cvičiť.

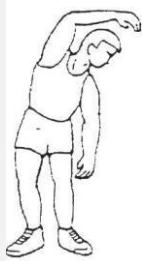

Náklony do boku



Predklony



Pretiahnutie vonkajších strán stehien



Pretiahnutie vnútorných strán stehien

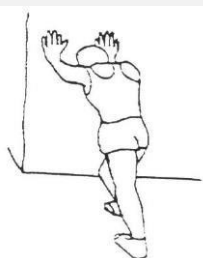

Lýtka/Achillove šľachy

CVIČEBNÁ FÁZA

Počas tejto fázy dochádza k výdaju energie. Po riadnom cvičení by sa mali Vaše svaly stať pružnejšími. Cvičte správne a udržiajte primerané tempo. Výkon by mal byť dostatočný na to, aby sa Váš srdcový tep dostal do cieľovej zóny podľa grafu nižšie.

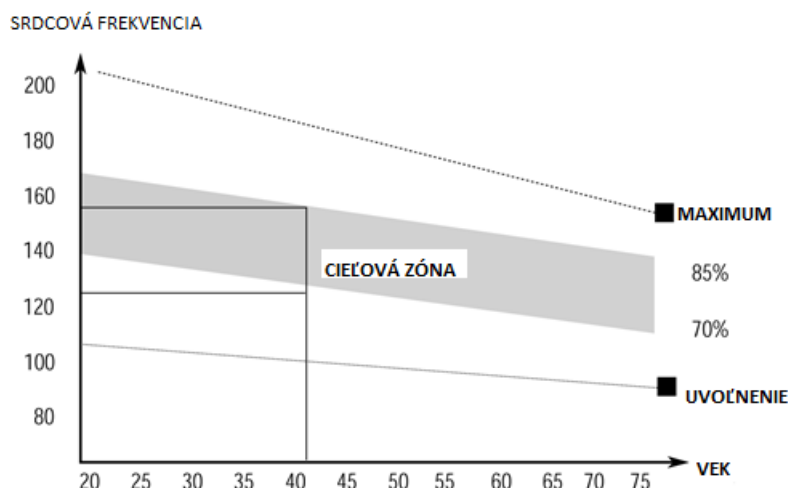

Táto fáza by mala trvať minimálne 12 minút, hoci mnohí začínajú s 15 – 20 minútami.

FÁZA UPOKOJENIA

Počas tejto fázy má dôjsť k upokojeniu svalov a kardiovaskulárneho systému. Ide o opakovanie zahrievacích cvikov, ale v miernejšom tempe. Vydržte po dobu cca 5 minút. Opäť môžete zopakovať naťahovacie cviky. Svaly príliš nevykrúcajte a neprepínajte. Akonáhle sa Vaša kondícia zlepší, môžete cvičiť dlhšie a náročnejšie. Odporúča sa cvičiť minimálne trikrát týždenne a jednotlivé tréningy si v rámci týždňa rovnomerne rozložiť.

TVAROVANIE SVALOV

Pre správne tvarovanie svalov musí byť záťaž nastavená podstatne vyššie. To ale súčasne znamená väčšie namáhanie pre Vaše nožné svaly. Môže sa tak stať, že nebudete môcť cvičiť tak dlho, ako ste si predstavovali. Na zlepšenie telesnej kondície tak musíte obmeniť aj cvičebný program. Zahrievacia i oddychová fáza zostávajú bez zmeny, ale pred koncom cvičebnej fázy zvýšte záťaž, aby Vaše nohy cvičili náročnejšie. Zjavne bude nutná úprava rýchlosti, aby sa srdcový tep pohyboval v cieľovej zóne.

OCHRANA ŽIVOTNÉHO PROSTREDIA

Po uplynutí životnosti produktu alebo v prípade, že by ďalšia oprava už bola ekonomicky nevýhodná, sa výrobok zbavte v súlade s miestnymi predpismi a šetrne k životnému prostrediu. Výrobok odneste na najbližšie zberné miesto k tomu určené.

Predpisovou likvidáciou pomôžete zachovať cenné prírodné zdroje a napomôžete k prevencii negatívnych dopadov na životné prostredie, prípadne na ľudské zdravie. Pokiaľ si nie ste istý, konzultujte vec s miestnymi príslušnými zodpovednými orgánmi, aby nedošlo k porušeniu predpisov a následnej sankcii.

ZÁRUČNÉ PODMIENKY, REKLAMÁCIE

Všeobecné ustanovenia a vymedzenie pojmov

Tieto záručné podmienky a reklamačný poriadok upravujú podmienky a rozsah záruky poskytované predávajúcim na tovar dodávaný kupujúcemu, takisto aj postup pri vybavovaní reklamačných nárokov uplatnených kupujúcim na dodaný tovar. Záručné podmienky a reklamačný poriadok sa riadia príslušnými ustanoveniami zákona č. 250/2007 Z.z., Občiansky zákonník č. 40/1964 Zb. v znení neskorších predpisov, podľa § 422 až § 442 zákona č. 513/1991 Zb. Obchodný zákonník v platnom znení, a Zákona o ochrane spotrebiteľa č 250/2007 Z.z. v znení neskorších predpisov, a to aj vo veciach týmito záručnými podmienkami a reklamačným poriadkom nespomenutých.

Predávajúcim je spoločnosť inSPORTline s.r.o. so sídlom Električná 6471, 911 01 Trenčín, IČO 36311723, zapísaná v obchodnom registri Okresného súdu Trenčín v odd Sro, vložka č. 11888/R.

Adresa predajní:

1. inSPORTline s.r.o., Električná 6471, 911 01 Trenčín, +421 917 864 593, predajnatn@insportline.sk
2. Stores inSPORTline SK s.r.o., Račianska 184/B, 831 54 Bratislava (Rača), +421 917 866 623, predajnaba@insportline.sk
3. Stores inSPORTline SK s.r.o., Trieda generála Ludvíka Svobodu 6/A, 040 22 Košice (Furča), +421 917 866 622, predajnake@insportline.sk

Vzhľadom k platnej právnej úprave sa rozlišuje kupujúci, ktorý je spotrebiteľom a kupujúci, ktorý spotrebiteľom nie je.

„Kupujúci spotrebiteľ“ alebo len „spotrebiteľ“ je osoba, ktorá pri uzatváraní a plnení zmluvy nejedná v rámci svojej obchodnej alebo inej podnikateľskej činnosti.

„Kupujúci, ktorý nie je „spotrebiteľ“, je podnikateľ, ktorý nakupuje výrobky alebo užíva služby za účelom svojho podnikania s týmito výrobkami alebo službami. Tento kupujúci sa riadi rámcovou kúpnu zmluvou a obchodnými podmienkami v rozsahu, ktoré sa ho týkajú a obchodným zákonníkom.

Tieto záručné podmienky a reklamačný poriadok sú nevyhnutnou súčasťou každej kúpnej zmluvy uzatvorenej medzi predávajúcim a kupujúcim. Záručné podmienky a reklamačný poriadok sú platné a záväzné, pokiaľ v kúpnej zmluve alebo v dodatku v tejto zmluve alebo inej písomnej dohode nebude stranami dohodnuté inak.

Záručné podmienky a záručná doba

Predávajúci poskytuje kupujúcemu záruku na tovar v dĺžke 24 mesiacov, u označených fitness modelov s kúpnu hodnotou vyššou ako 150 EUR bude poskytovaná záručná lehota 120 mesiacov na rám a na ostatné komponenty 24 mesiacov. Zákonná dĺžka záruky poskytovaná spotrebiteľovi nie je týmto dotknutá.

Zárukou za akosť preberá predávajúci záväzok, že dodaný tovar bude po určitú dobu spôsobilý pre použitie k obvyklému, príp. zmluvnému účelu a že si zachová obvyklé, príp. zmluvné vlastnosti.

Batéria

Záruka 6 mesiacov na životnosť batérie - menovitá kapacita batérie neklesne pod 70% svojej celkovej kapacity v priebehu 6 mesiacov od predaja produktu.

Záručné podmienky sa nevzťahujú na poruchy vzniknuté (ak je možné aplikovať na zakúpený produkt):

- zavinením používateľa tj. poškodenie výrobku neodborným repasom, nesprávnou montážou, nedostatočným zasunutím sedlovej tyče do rámu, nedostatočným utiahnutím pedálov v kľukách a kľúk k stredovej osi
- neodborným repasom
- nesprávnou údržbou
- mechanickým poškodením
- opotrebením dielov pri bežnom používaní (napr. gumové a plastové časti, pohyblivé mechanizmy, atď.)
- neodvratnou udalosťou, živelnou pohromou
- neodbornými zásahmi
- nesprávnym zaobchádzaním alebo nevhodným umiestnením, vplyvom nízkej alebo vysokej teploty, pôsobením vody, neúmerným tlakom a nárazmi, úmyselne pozmeneným designom, tvarom alebo rozmermi.
- nesprávnym použitím tovaru, ktorý je v rozpore s kategorizáciou produktu (HC, HA – na domáce použitie: SC, S – na komerčné použitie)

Upozornenie:

- 1) v dobe záruky budú odstránené všetky poruchy výrobku spôsobené výrobnou poruchou alebo chybným materiálom výrobku tak, aby vec mohla byť riadne používaná.
- 2) reklamácia sa uplatňuje zásadne písomne s presným popisom o chybe a potvrdeným dokladom o zakúpení.
- 3) záruka sa uplatňuje u výrobcu: inSPORTline s.r.o., Električná 6471, 911 01 Trenčín, v predajni v ktorej ste tovar zakúpili alebo u organizácie, v ktorej bol výrobok zakúpený.

Reklamačný poriadok – reklamácia tovaru

Kupujúci je povinný tovar, dodaný predávajúcim skontrolovať čo najskôr po prechode nebezpečia škody na tovar, resp. po jeho dodaní. Prehliadku musí kupujúci vykonať tak, aby zistil všetky poruchy, ktoré je možné pri primeranej odbornej prehliadke zistiť.

Pri reklamacii tovaru je kupujúci povinný na žiadosť predávajúceho preukázať nákup a oprávnenosť reklamácie faktúrou alebo dodacím listom s uvedeným výrobným (sériovým) číslom, prípadne tými istými dokladmi bez sériového čísla. Ak nepreukáže kupujúci oprávnenosť reklamácie týmito dokladmi, má predávajúci právo reklamáciu odmietnuť.

Pokiaľ kupujúci oznámi poruchu, na ktorú sa nevzťahuje záruka (napr. neboli splnené podmienky záruky, porucha bola nahlásená omylom apod.), je predávajúci oprávnený požadovať plnú úhradu nákladov, ktoré vznikli v súvislosti s odstraňovaním poruchy takto oznámenej kupujúci. Kalkulácia servisného zásahu bude v tomto prípade vychádzať z platného cenníku pracovných výkonov a nákladov na dopravu.

Pokiaľ predávajúci zistí (testovaním), že reklamovaný výrobok nie je chybný, považuje sa reklamácia za neoprávnenú. Predávajúci si vyhradzuje právo požadovať úhradu nákladov, ktoré vznikli v súvislosti s neoprávnenou reklamáciou.

V prípade, že kupujúci reklamuje poruchy tovaru, na ktoré sa vzťahuje záruka podľa platných záručných podmienok predávajúceho, vykoná predávajúci odstránenie poruchy formou opravy, prípadne výmeny chybného dielu alebo zariadenia za bezporuchové. Predávajúci je so súhlasom kupujúceho oprávnený dodať výmenou za chybný tovar iný tovar plne funkčne kompatibilný, ale minimálne rovnakých alebo lepších technických parametrov. Voľba ohľadne spôsobu vybavenia reklamácie podľa tohto odstavca náleží predávajúcemu.

Predávajúci vybaví reklamáciu najneskôr do 30 kalendárnych dní od doručenia chybného tovaru, pokiaľ nebude dohodnutá dlhšia lehota. Za deň vybavenia sa považuje deň, kedy bol opravený alebo vymenený tovar prebraný kupujúcim. Ak nie je predávajúci s ohľadom na charakter vady schopný vybaviť reklamáciu v uvedenej lehote, dohodne s kupujúcim náhradné riešenie. Pokiaľ k takej dohode nedôjde, je predávajúci povinný poskytnúť kupujúcemu finančnú náhradu formou dobropisu.

CZ
SEVEN SPORT s.r.o.

Sídlo: Strakonická 1151/2c, Praha 5, 150 00, ČR
Centrála: Dělnická 957, Vítkov, 749 01
Reklamacie a servis: Čermenská 486, Vítkov 749 01

IČO: 26847264
DIČ: CZ26847264

Tel: +420 556 300 970
Mail: eshop@insportline.cz
reklamacie@insportline.cz
servis@insportline.cz

Web: www.inSPORTline.cz

SK
inSPORTline s.r.o.

Centrála, reklamácie, servis: Električná 6471, Trenčín 911 01, SK

IČO: 36311723
DIČ: SK2020177082

Tel.: +421(0)326 526 701
Mail: objednavky@insportline.sk
reklamacie@insportline.sk
servis@insportline.sk

Web: www.inSPORTline.sk

Reklamácia tovaru



Vrátenie a výmena tovaru do 30 dní

