



POUŽÍVATEĽSKÝ MANUÁL – SK
IN 26433 Elektrický trojkolesový vozík inSPORTline Zorica



OBSAH

BEZPEČNOSTNÉ POKYNY	3
POPIS PRODUKTU	4
ŠPECIFIKÁCIE	5
SPUSTENIE	6
OVLÁDAČ.....	6
INDIKÁTORY	7
UMIESTNENIE BATÉRIE.....	7
UPEVNIENIE SPÄTNÝCH ZRKADIEL	8
DOBITIE BATÉRIE	8
POUŽÍVANIE	9
ČISTENIE A ÚDRŽBA.....	10
PRED JAZDOU	10
BATÉRIA	10
OCHRANA ŽIVOTNÉHO PROSTREDIA	11
ZÁRUČNÉ PODMIENKY, REKLAMÁCIE	11
ES PREHLÁSENIE O ZHODE	14

inSPORTline s.r.o., si vyhradzuje právo vykonať akékoľvek zmeny a vylepšenia svojho produktu bez predchádzajúceho upozornenia. Navštívte našu stránku www.insportline.sk, kde nájdete najnovšiu verziu manuálu.

BEZPEČNOSTNÉ POKYNY

- Pred používaním si prečítajte manuál a uschovajte si ho pre budúcu potrebu.
- Pred riadením sa oboznámte s miestnymi predpismi a zákonmi. Veková hranica a použitie sa môže líšiť od daných štátov. Je zodpovednosťou používateľa sa najprv zoznámiť so zákonmi. Vhodné pre osoby od 18 rokov.
- Produkt neupravujte ani nemodifikujte.
- Ak sa na prístroji objavia ostré hrany, okamžite ukončite prevádzku vozíka.
- Nikdy neriadte pod vplyvom alkoholu, liekov alebo drog.
- Pred jazdou skontrolujte funkčnosť bŕzd a svetiel.
- Pravidelne kontrolujte tlak v pneumatikách.
- Akýkoľvek nový používateľ musí byť oboznámený s riadením a použitím vozíka.
- Nikdy neupravujte konštrukciu alebo motor na zvýšenie výkonu, akoukoľvek úpravou strácate nárok na záruku.
- Pred jazdou si upravte spätné zrkadlá tak aby ste videli za seba.
- Vždy sa plne venujte riadeniu.
- Počas jazdy nepoužívajte mobilný telefón alebo slúchadlá.
- Pred jazdou skontrolujte stav batérie.
- Efektivita bŕzd sa na mokrom povrchu znižuje, vždy brzďte pomaly a s predstihom.
- Náhle brzdenie môže mať za následok stratu rovnováhy a pád.
- Pred jazdou si nastavte sedadlo do pohodlnej polohy a tak, aby ste mohli pohodlne ovládať vozík.
- Jazdite plynule, vyhnite sa náhlym zmenám rýchlosti.
- Vozík neparkujte nechránený na daždi alebo priamom slnku.
- Nezastavujte sa v prudkom kopci.
- Jazdite iba po spevnenom teréne.
- Nenabíjajte vozík bez dozoru.
- Chráňte proti dažďu a vode.
- Nikdy nenechávajte vozík naštartovaný alebo s kľúčom v zapalovaní bez dozoru.
- Držte mimo dosahu detí, pokiaľ sa v okolí vyskytujú deti, zabráňte neoprávnenému použitiu.
- Pokiaľ chcete vozík používať na pozemných komunikáciách, o jeho používaní si naštudujte miestne predpisy a zákony.
- Osoby s obmedzenou mobilitou musia byť vždy sprevádzané ďalšou osobou.
- O zdravotnej spôsobilosti na riadenie sa poraďte s lekárom.
- Ak dôjde k náhlemu zrýchleniu alebo spomaleniu vozíka, alebo akejkoľvek inej abnormalite, okamžite zastavte jazdu.
- Vozík je určený iba pre jednu osobu súčasne.
- Za zníženej viditeľnosti majte oblečenú reflexnú vestu alebo oblečenie s reflexnými prvkami.

POPIS PRODUKTU



1.	Spätné zrkadlá	7.	Smerovky
2.	Svetlá	8.	Disková brzda
3.	Plyn	9.	Kolesá
4.	Displej	10.	Nabíjací port
5.	Páčka brzdy	11.	Sedadlo
6.	Úložný priestor	12.	Kolieska proti preklopeniu

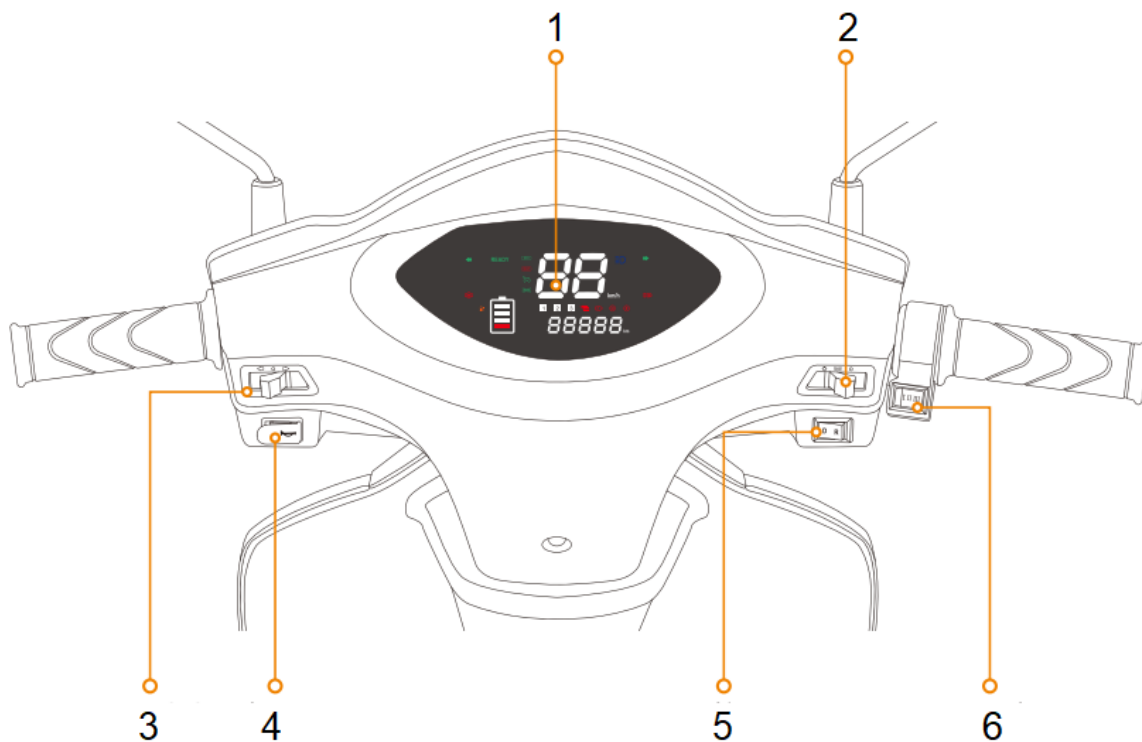

1.	Displej	4.	Klaksón
2.	Svetlá	5.	Prepnutie smeru jazdy
3.	Smerovky	6.	Rýchlostný režim

ŠPECIFIKÁCIE

Model	T4048
Nosnosť	200 kg
Max. rýchlosť	Až 25 km/h
Max. dojazd	Až 45 km
Max. náklon	20°
Svetlá výška	12,7 cm
Typ brzdy	Predné diskové, zadné bubnové
Tlmiče	Predná rámová odpružená vidlica, zadné tlmiče
Veľkosť pneumatík	93,98 cm priemer, 7,62 cm šírka
Motor	1000 W
Doba nabitia	Až 8 hodín
Typ batérie	Olovený akumulátor
Napätie batérie	12 V
Kapacita batérie	20 A
Výkon batérie	AC 100-240 V, 50-60 Hz

Rýchlosť a dojazd závisí na okolitých podmienkach ako je teplota, poveternostné podmienky, štýl jazdy atď..

SPUSTENIE

1. Otočte kľúčom do spustenej polohy a stlačte ŠTART tlačidlo.
2. Pre vypnutie otočte kľúčikom do vypnutej polohy.
3. Zatlačte kľúčik a otočte na zámku pre zamknutie. Pre odomknutie stlačte kľúčik a otočte.

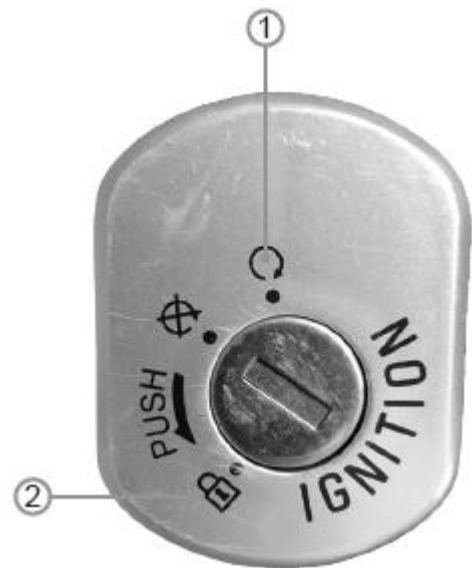

OVLÁDAČ

1. Zamknúť
2. Odomknúť
3. Alarm

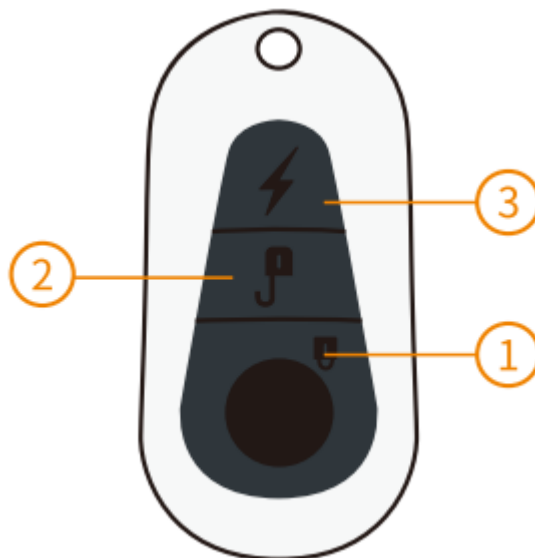

INDIKÁTORY

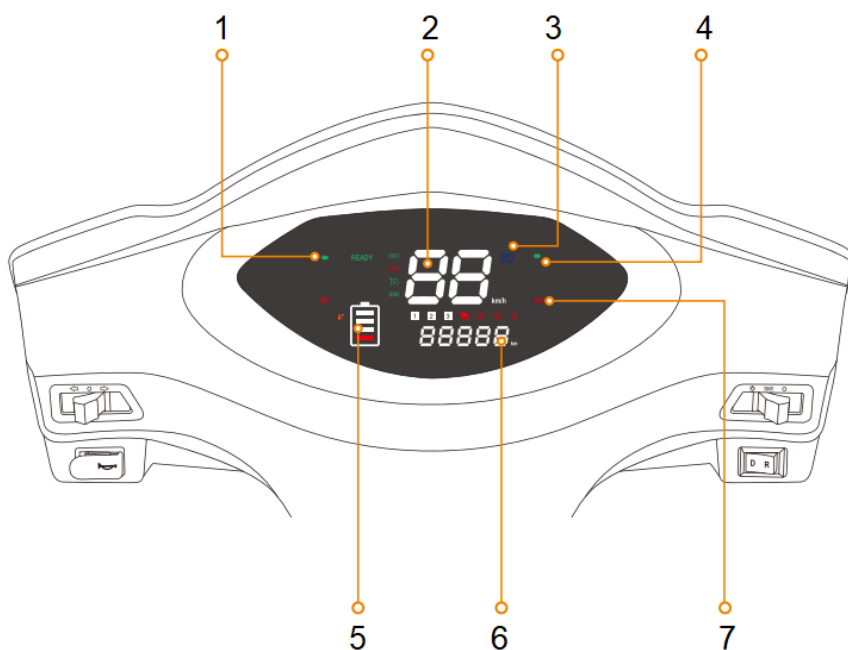

1.	Ľavá smerovka	5.	Stav batérie
2.	Rýchlosť	6.	Prejdená vzdialenosť
3.	Diaľkové svetlá	7.	Chyba plynu
4.	Pravá smerovka		

UMIESTNENIE BATÉRIE

Batéria sa nachádza pod sedlom. Pre otvorenie otočte kľúčikom v zapaľovaní.

Pod sedlom sa nachádza:

1. Hlavný istič
2. Batéria



UPEVNENIE SPÄTNÝCH ZRKADIEL

Upevnite zrkadlá. Zrkadlá zaskrutkujte pevne, ale nepreťahujte.



DOBITIE BATÉRIE

Nabíjací port je umiestnený pod sedlom.



POUŽÍVANIE



1. Najprv sa uistite, že nie je ľavá brzda zaistená poistkou. Pokiaľ je poistka v ľavej brzde, nebude možné sa rozbehnúť. V prípade, že chcete vozík zaistiť alebo odistiť, je nutné vždy pred použitím poistky brzdú stlačiť.
2. Vložte kľúč do zapalovania a otočte.
3. Rozsvieti sa displej.
4. Nastavte rýchlostný režim:
 - I – max 9,6 km/h
 - II – max 19,3 km/h
 - III – max 24,9 km/h



5. Otočením plynu k sebe budete zrýchľovať. Počas jazdy majte vždy chodidlá na nášlapoch.
6. Spomaľte stlačením prednej a zadnej brzdy, kým nezastavíte.

VAROVANIE: Vždy spomaľujte postupne, nikdy brzdy náhle nestláčajte plnou silou. Vždy brzdíte s predstihom. Mokrú alebo vlhkú vozovku, rovnako tak kopce a svahy môžu predĺžiť brzdnú dráhu.

ČISTENIE A ÚDRŽBA

- Chráňte proti vode a nadmernej vlhkosti, aby ste sa vyhli poškodeniu vnútorného elektrického obehu.
- Nepoužívajte agresívne čistiace prostriedky.
- Nevystavujte extrémnym teplotným podmienkam.
- Chráňte proti ostrým predmetom a hranám.
- Chráňte proti nárazom.
- Produkt sami neopravujte. Vždy kontaktujte servisné oddelenie.

PRED JAZDOU

Pred jazdou skontrolujte nasledujúce:

- Funkčnosť bŕzd, svetiel, pohyb a vôľu kormidla a iné.
- Skontrolujte správny tlak v pneumatikách a ich stav.
- Nastavte správnu polohu sedadla.
- Skontrolujte stav nabitia batérie.

BATÉRIA

Záruka 6 mesiacov na životnosť batérie – menovitá kapacita batérie neklesne pod 70 % svojej celkovej kapacity v priebehu 6 mesiacov od predaja produktu.

Pre správnu funkčnosť a bezpečné použitie batérie sa riadte inštrukciami v manuáli. Ak je batéria poškodená, uniká z nej kvapalina alebo abnormálny zápach prestaňte batériu ihneď používať.

- Počas nabíjania musí byť batéria (alebo nabíjaný produkt) vždy pod neustálym dohľadom. Batériu nabíjajte mimo dosahu horľavín alebo horľavých predmetov. Po nabití batérie vypojte nabíjačku z elektrického prúdu a potom z batérie.
- Životnosť batérie je limitovaná. Pokiaľ používate batériu, ktorá presahuje bežnú životnosť, tak sa môže zvýšiť frekvencia nabíjania a znížiť dojazd vozíka.
- Batériu neotvárajte ani nevhadzujte do ohňa. Do batérie nekladajte cudzie predmety.
- Nedotýkajte sa batérie kovovými predmetmi. Batéria môže explodovať alebo byť poškodená.
- Používajte iba originálnu nabíjačku.
- Počas jazdy dodržujte miestne nariadenia a zákony.
- Batériu môžete priebežne dobíjať.
- Ideálna teplota na nabíjanie batérie je +10 °C až +30 °C.
- Pokiaľ batériu používate dlhšiu dobu, bude jej teplota vyššia. Toto je bežný stav batérie.
- Pokiaľ používate batériu v chladnom prostredí, jej dojazd je nižší.
- Batériu sami neopravujte ani neupravujte.

OCHRANA ŽIVOTNÉHO PROSTREDIA

Po uplynutí doby životnosti výrobku alebo v okamihu, kedy by oprava bola neekonomická, produkt nevyhadzujte do domového odpadu. Za účelom správnej likvidácie výrobku ho odovzdajte na určených zberných miestach, kde bude prijatý zdarma.

Správnou likvidáciou pomôžete zachovať cenné prírodné zdroje a napomáhate prevencii potenciálnych negatívnych dopadov na životné prostredie a ľudské zdravie, čo by mohli byť dôsledky nesprávnej likvidácie odpadov. Ďalšie podrobnosti si vyžiadajte od miestneho úradu alebo najbližšieho zberného miesta. Pri nesprávnej likvidácii tohto druhu odpadu môžu byť v súlade s národnými predpismi udelené pokuty.

Batérie nevyhadzujte medzi bežný odpad, ale odovzdajte ich na miesta určené na recykláciu.

ZÁRUČNÉ PODMIENKY, REKLAMÁCIE

Všeobecné ustanovenia a vymedzenie pojmov

Tieto záručné podmienky a reklamačný poriadok upravujú podmienky a rozsah záruky poskytované predávajúcim na tovar dodávaný kupujúcemu, takisto aj postup pri vybavovaní reklamačných nárokov uplatnených kupujúcim na dodaný tovar. Záručné podmienky a reklamačný poriadok sa riadia príslušnými ustanoveniami zákona č. 250/2007 Z.z., Občiansky zákonník č. 40/1964 Zb. v znení neskorších predpisov, podľa § 422 až § 442 zákona č. 513/1991 Zb. Obchodný zákonník v platnom znení, a Zákona o ochrane spotrebiteľa č 250/2007 Z.z. v znení neskorších predpisov, a to aj vo veciach týmito záručnými podmienkami a reklamačným poriadkom nespomenutých.

Predávajúcim je spoločnosť inSPORTline s.r.o. so sídlom Električná 6471, 911 01 Trenčín, IČO 36311723, zapísaná v obchodnom registri Okresného súdu Trenčín v odd Sro, vložka č. 11888/R.

Adresa predajní:

1. inSPORTline s.r.o., Električná 6471, 911 01 Trenčín, +421 917 864 593, predajnatn@insportline.sk
2. Stores inSPORTline SK s.r.o., Račianska 184/B, 831 54 Bratislava (Rača), +421 917 866 623, predajnaba@insportline.sk
3. Stores inSPORTline SK s.r.o., Trieda generála Ludvíka Svobodu 6/A, 040 22 Košice (Furča), +421 917 866 622, predajnake@insportline.sk

Vzhľadom k platnej právnej úprave sa rozlišuje kupujúci, ktorý je spotrebiteľom a kupujúci, ktorý spotrebiteľom nie je.

„Kupujúci spotrebiteľ“ alebo len „spotrebiteľ“ je osoba, ktorá pri uzatváraní a plnení zmluvy nejedná v rámci svojej obchodnej alebo inej podnikateľskej činnosti.

„Kupujúci, ktorý nie je „spotrebiteľ“, je podnikateľ, ktorý nakupuje výrobky alebo užíva služby za účelom svojho podnikania s týmito výrobkami alebo službami. Tento kupujúci sa riadi rámcovou kúpnuou zmluvou a obchodnými podmienkami v rozsahu, ktoré sa ho týkajú a obchodným zákonníkom.

Tieto záručné podmienky a reklamačný poriadok sú nevyhnutnou súčasťou každej kúpnej zmluvy uzatvorenej medzi predávajúcim a kupujúcim. Záručné podmienky a reklamačný poriadok sú platné a záväzné, pokiaľ v kúpnej zmluve alebo v dodatku v tejto zmluvy alebo inej písomnej dohode nebude stranami dohodnuté inak.

Záručné podmienky a záručná doba

Predávajúci poskytuje kupujúcemu záruku na tovar v **dĺžke 24 mesiacov**, u označených fitness modelov bude poskytovaná **záručná lehota 120 mesiacov na rám (platí na výrobky zakúpené od 13.3.2017)** a 24 mesiacov na ostatné komponenty na 1 ks fitness zariadenia. Na označené moto výrobky značky W-TEC bude poskytovaná **rozšírená záručná lehota 36 mesiacov**. Záruka sa vzťahuje iba na výrobné vady. Zákonná dĺžka záruky poskytovaná spotrebiteľovi nie je týmto dotknutá.

Zárukou za akosť preberá predávajúci záväzok, že dodaný tovar bude po určitú dobu spôsobilý pre použitie k obvyklému, príp. zmluvnému účelu a že si zachová obvyklé, príp. zmluvné vlastnosti.

Batéria

Záruka 6 mesiacov na životnosť batérie - menovitá kapacita batérie neklesne pod 70% svojej celkovej kapacity v priebehu 6 mesiacov od predaja produktu.

Záručné podmienky sa nevzťahujú na poruchy vzniknuté (ak je možné aplikovať na zakúpený produkt):

- zavinením používateľa tj. poškodenie výrobku nesprávnou montážou, manipuláciou a neodborným repasom,
- nesprávnou údržbou,
- mechanickým poškodením,
- opotrebením dielov pri bežnom používaní,
- neodvratnou udalosťou, živelnou pohromou,
- neodbornými zásahmi,
- nesprávnym zaobchádzaním alebo nevhodným umiestnením, vplyvom nízkej alebo vysokej teploty, pôsobením vody, neúmerným tlakom a nárazmi, úmyselne pozmeneným designom, tvarom alebo rozmermi,
- nesprávnym použitím tovaru, ktorý je v rozpore s kategorizáciou produktu (HC, HA – na domáce používanie: SC, S – na komerčné používanie).

Upozornenie:

- 1) v dobe záruky budú odstránené všetky poruchy výrobku spôsobené výrobnou poruchou alebo chybným materiálom výrobku tak, aby vec mohla byť riadne používaná.
- 2) reklamácia sa uplatňuje zásadne písomne s presným popisom o chybe a potvrdeným dokladom o zakúpení.
- 3) záruka sa uplatňuje u výrobcu: inSPORTline s.r.o., Električná 6471, 911 01 Trenčín, v predajni v ktorej ste tovar zakúpili alebo u organizácie, v ktorej bol výrobok zakúpený.

Reklamačný poriadok – reklamácia tovaru

Kupujúci je povinný tovar, dodaný predávajúcim skontrolovať čo najskôr po prechode nebezpečia škody na tovar, resp. po jeho dodaní. Prehliadku musí kupujúci vykonať tak, aby zistil všetky poruchy, ktoré je možné pri primeranej odbornej prehliadke zistiť.

Pri reklamacii tovaru je kupujúci povinný na žiadosť predávajúceho preukázať nákup a oprávnenosť reklamácie faktúrou alebo dodacím listom s uvedeným výrobným (sériovým) číslom, prípadne tými istými dokladmi bez sériového čísla. Ak nepreukáže kupujúci oprávnenosť reklamácie týmito dokladmi, má predávajúci právo reklamáciu odmietnuť.

Pokiaľ kupujúci oznámi poruchu, na ktorú sa nevzťahuje záruka (napr. neboli splnené podmienky záruky, porucha bola nahlásená omylom apod.), je predávajúci oprávnený požadovať plnú úhradu nákladov, ktoré vznikli v súvislosti s odstraňovaním poruchy takto oznámenej kupujúci. Kalkulácia servisného zásahu bude v tomto prípade vychádzať z platného cenníku pracovných výkonov a nákladov na dopravu.

Pokiaľ predávajúci zistí (testovaním), že reklamovaný výrobok nie je chybný, považuje sa reklamácia za neoprávnenú. Predávajúci si vyhradzuje právo požadovať úhradu nákladov, ktoré vznikli v súvislosti s neoprávnenou reklamáciou.

V prípade, že kupujúci reklamuje poruchy tovaru, na ktoré sa vzťahuje záruka podľa platných záručných podmienok predávajúceho, vykoná predávajúci odstránenie poruchy formou opravy, prípadne výmeny chybného dielu alebo zariadenia za bezporuchové. Predávajúci je so súhlasom kupujúceho oprávnený dodať výmenou za chybný tovar iný tovar plne funkčne kompatibilný, ale minimálne rovnakých alebo lepších technických parametrov. Voľba ohľadne spôsobu vybavenia reklamácie podľa tohto odstavca náleží predávajúcemu.

Predávajúci vybaví reklamáciu najneskôr do 30 kalendárnych dní od doručenia chybného tovaru, pokiaľ nebude dohodnutá dlhšia lehota. Za deň vybavenia sa považuje deň, kedy bol opravený alebo vymenený tovar prebraný kupujúcim. Ak nie je predávajúci s ohľadom na charakter vady schopný

vybaviť reklamáciu v uvedenej lehote, dohodne s kupujúcim náhradné riešenie. Pokiaľ k takej dohode nedôjde, je predávajúci povinný poskytnúť kupujúcemu finančnú náhradu formou dobropisu.

CZ
SEVEN SPORT s.r.o.

Sídlo: Strakonická 1151/2c, Praha 5, 150 00, ČR
Centrála: Dělnická 957, Vítkov, 749 01
Reklamácie a servis: Čermenská 486, Vítkov 749 01

IČO: 26847264
DIČ: CZ26847264

Tel: +420 556 300 970
Mail: eshop@insportline.cz
reklamace@insportline.cz
servis@insportline.cz

Web: www.inSPORTline.cz

Reklamácia tovaru



SK
inSPORTline s.r.o.

Centrála, reklamácie, servis: Električná 6471, Trenčín 911 01, SK

IČO: 36311723
DIČ: SK2020177082

Tel.: +421 917 700 098
Mail: objednavky@insportline.sk
reklamacie@insportline.sk
servis@insportline.sk

Web: www.inSPORTline.sk

Vrátenie a výmena tovaru



ES PREHLÁSENIE O ZHODE

Dovozca:

Seven sport s.r.o.,
Strakonická 1151 /2C
Praha 5-Hlubočepy 150 00
IČ: 268 47 264
Czech Republic

prehlasuje na vlastnú zodpovednosť, že

výrobok: IN 26433 Elektrický trojkolesový vozík inSPORTline Zorica (T-408)

je v zhode

s technickými požiadavkami na výrobok stanovenými nariadením vlády

Výrobok spĺňa nasledujúce normy:

CERTIFIKÁT N.: **I/SETC.001120190927**



2014/30/EU

EN IEC 61000-6-1:2019, EN 61000-6-3:2007/A1:2011/AC:2012

Toto vyhlásenie je vykonané na základe certifikátu **ISET S.R.L** vystaveného dňa 27.09.2019

Test Reportu č.: **RBT190923001ER** vystaveného 27.09.2019

Vítkov 27.05.2024



Seven Sport s.r.o.
Bořivojova 35/578, 130 00 Praha 3
IČO: 26847264 DIČ: CZ16847264
tel./fax: +420 558 300 970 ②

SEVEN SPORT s.r.o.
Roman Košťál, jednatel společnosti