



POUŽÍVATEĽSKÝ MANUÁL – SK
IN 26435 Elektrický štvorkolesový vozík inSPORTline
Lubica



OBSAH

BEZPEČNOSTNÉ POKYNY	3
ŠPECIFIKÁCIE	4
POPIS PRODUKTU	4
OVLÁDACÍ PANEL	5
DOBITIE BATÉRIE	6
RIEŠENIE PROBLÉMOV	7
ČISTENIE A ÚDRŽBA	7
PRED JAZDOU	8
BATÉRIA	8
OCHRANA ŽIVOTNÉHO PROSTREDIA	8
ZÁRUČNÉ PODMIENKY, REKLAMÁCIE	8
ES PREHLÁSENIE O ZHODE	12

inSPORTline s.r.o., si vyhradzuje právo vykonať akékoľvek zmeny a vylepšenia svojho produktu bez predchádzajúceho upozornenia. Navštívte našu stránku www.insportline.sk, kde nájdete najnovšiu verziu manuálu.

BEZPEČNOSTNÉ POKYNY

- Pred používaním si prečítajte manuál a uschovajte si ho pre budúcu potrebu.
- Pred riadením sa oboznámte s miestnymi predpismi a zákonmi. Veková hranica a použitie sa môže líšiť od daných štátov. Je zodpovednosťou používateľa sa najprv zoznámiť so zákonmi. Vhodné pre osoby od 18 rokov.
- Produkt neupravujte ani nemodifikujte.
- Ak sa na prístroji objavia ostré hrany, okamžite ukončite prevádzku vozíka.
- Nikdy neriadte pod vplyvom alkoholu, liekov alebo drog.
- Pred jazdou skontrolujte funkčnosť bŕzd a svetiel.
- Pravidelne kontrolujte tlak v pneumatikách.
- Akýkoľvek nový používateľ musí byť oboznámený s riadením a použitím vozíka.
- Nikdy neupravujte konštrukciu alebo motor na zvýšenie výkonu, akoukoľvek úpravou strácate nárok na záruku.
- Pred jazdou si upravte spätné zrkadlá tak aby ste videli za seba.
- Vždy sa plne venujte riadeniu.
- Počas jazdy nepoužívajte mobilný telefón alebo slúchadlá.
- Pred jazdou skontrolujte stav batérie.
- Efektivita bŕzd sa na mokrom povrchu znižuje, vždy brzďte pomaly a s predstihom.
- Náhle brzdenie môže mať za následok stratu rovnováhy a pád.
- Pred jazdou si nastavte sedadlo do pohodlnej polohy a tak, aby ste mohli pohodlne ovládať vozík.
- Jazdite plynule, vyhnite sa náhlym zmenám rýchlosti.
- Vozík neparkujte nechránený na daždi alebo priamom slnku.
- Nezastavujte sa v prudkom kopci.
- Jazdite iba po spevnenom teréne.
- Nenabíjajte vozík bez dozoru.
- Chráňte proti dažďu a vode.
- Nikdy nenechávajte vozík naštartovaný alebo s kľúčom v zapalovaní bez dozoru.
- Držte mimo dosahu detí, pokiaľ sa v okolí vyskytujú deti, zabráňte neoprávnenému použitiu.
- Pokiaľ chcete vozík používať v bežnej cestnej premávke, o jeho používaní si naštudujte miestne predpisy a zákony.
- Osoby s obmedzenou mobilitou musia byť vždy sprevádzané ďalšou osobou.
- O zdravotnej spôsobilosti na riadenie sa poraďte s lekárom.
- Ak dôjde k náhlemu zrýchleniu alebo spomaleniu vozíka, alebo akejkoľvek inej abnormalite, okamžite zastavte jazdu.
- Vozík je určený iba pre jednu osobu súčasne.
- Za zníženej viditeľnosti majte oblečenú reflexnú vestu alebo oblečenie s reflexnými prvkami.

ŠPECIFIKÁCIE

Rozmery (d x š x v)	1 600 x 670 x 1 140 mm
Hmotnosť	85 kg
Max. rýchlosť	20 km/h
Max. rozsah	≥ 40 km
Motor	500 W bezkomutátorový
Brzdy	Elektromagnetické brzdy
Svetlá výška	85 mm
Kapacita batérie	48V/20Ah olovená
Max. sklon	≤ 15°
Hmotnostný limit	100 kg
Tlak v pneumatike	2,4 – 3,1 bar
Normy	EN IEC 61000-6-1:2019, EN IEC 61000-6-8:2020

POPIS PRODUKTU



OVLÁDACÍ PANEL

Vložte kľúč, otočte v smere hodinových ručičiek, napájanie je zapnuté a displej sa rozsvieti.

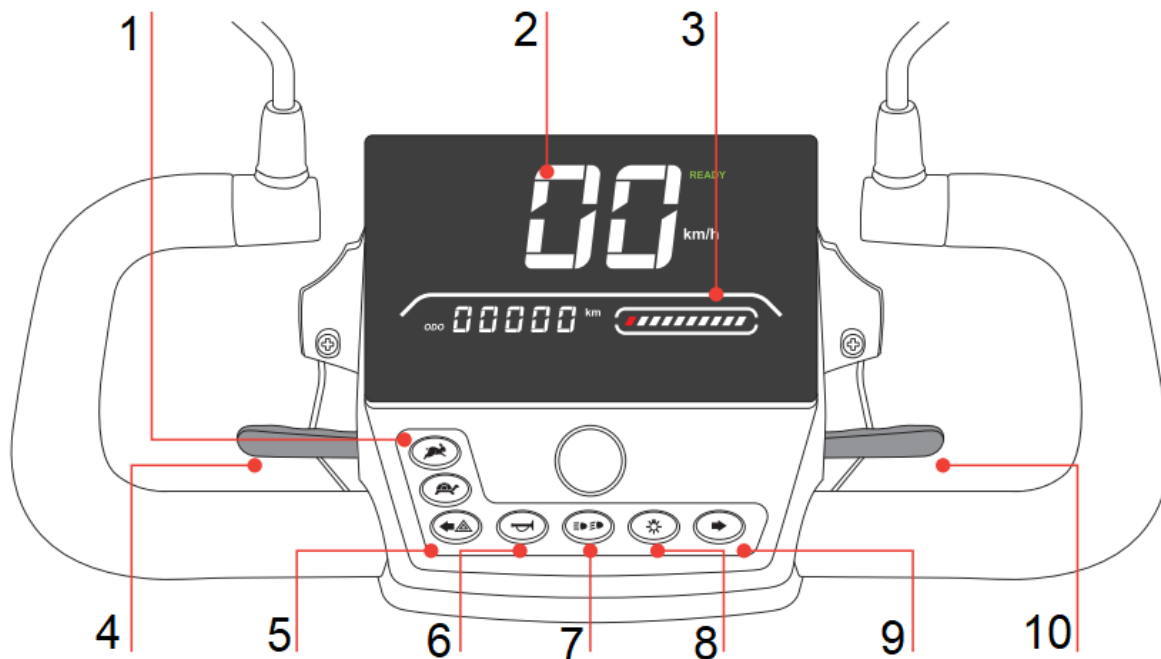

1.	Voľba režimu rýchlosti	6.	Klaksón
2.	Aktuálna rýchlosť	7.	Diaľkové / stretávacie svetlá
3.	Nabíjanie batérie	8.	Spínač svetiel
4.	Cúvanie	9.	Smerovka
5.	Smerovka	10.	Dopredu



VAROVANIE: Počas učenia odporúčame používať nižšiu maximálnu rýchlosť.



Dopredu

Jemným stlačením páčky sa vozík rozbehne dopredu. Ovládajte vozík plynulo, náhla zmena rýchlosti môže spôsobiť zranenie.



Cúvanie

Jemným stlačením páčky začne vozík cúvať. Ovládajte vozík plynulo, náhla zmena rýchlosti môže spôsobiť zranenie.

Prepnutie pohonu

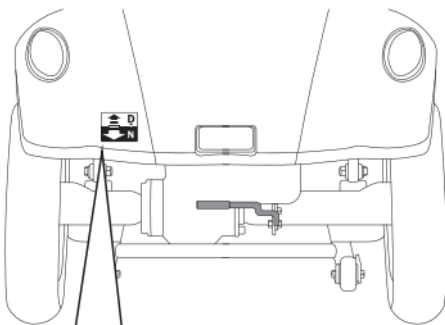

D – vozík nemožno tlačiť ručne

N – vozík je možné tlačiť

Varovanie: nikdy neprepínajte režimy jazdy počas riadenia. Vždy vozík zastavte.



DOBITIE BATÉRIE

Nabíjačka musí byť pripojená k zdroju AC 220V \pm 20%, inak môže dôjsť k podbitiu batérie. Najprv pripojte batériu k invalidnému vozíku a potom do zásuvky.

1. Otvorte nabíjací port

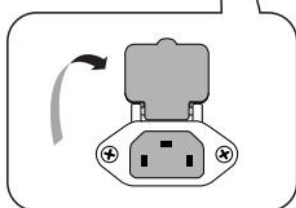

2. Pripojte k zdroju napájania

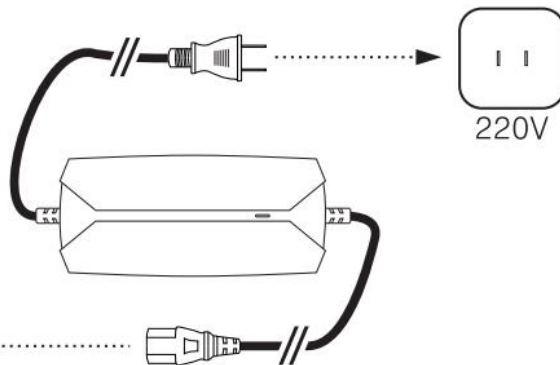

Svetlá indikátora: červená – batéria sa nabíja
 oranžová – kapacita batérie 90%
 zelená – nabitá batéria

- Počas nabíjania nabíjačku nezakrývajte.
- Chráňte nabíjačku pred nárazmi a pádmi.
- Udržujte nabíjačku mimo dosahu vody a zdrojov tepla.
- Vždy nabíjajte zariadenie pod dohľadom.
- Ak je cítiť zápach, batéria alebo nabíjačka sú horúce alebo doba nabíjania je dlhá, prestaňte nabíjať invalidný vozík a kontaktujte svojho dodávateľa.

RIEŠENIE PROBLÉMOV

Chyba	Možné riešenie / príčina
Displej sa po zapnutí nerozsvieti.	<ol style="list-style-type: none">1. Skontrolujte polohu kľúča.2. Skontrolujte, či je zapojený napájací kábel.3. Skontrolujte elektrický spínač.
Motor po zapnutí nefunguje.	<ol style="list-style-type: none">1. Skontrolujte, či je pripojený napájací kábel na pravej strane.2. Počiatočná rýchlosť je nízka.3. Skontrolujte, či sú ľavá a pravá spínacia lišta vypnuté.
Pomalá rýchlosť.	<ol style="list-style-type: none">1. Skontrolujte brzdu.2. Skontrolujte tlak v pneumatikách.3. Skontrolujte kapacitu batérie.4. Jazda vo svahu alebo proti silnému vetru.
Krátka dojazdová vzdialenosť.	<ol style="list-style-type: none">1. Skontrolujte batériu.2. Skontrolujte tlak v pneumatikách.3. Skontrolujte brzdy.4. Skontrolujte kapacitu batérie.5. Jazda vo svahu alebo proti silnému vetru.6. Nízka teplota.
Batéria nie je nabitá.	<ol style="list-style-type: none">1. Skontrolujte nabíjačku a napájanie.2. Skontrolujte napätie.

ČISTENIE A ÚDRŽBA

- Chráňte proti vode a nadmernej vlhkosti, aby ste sa vyhli poškodeniu vnútorného elektrického obehu.
- Nepoužívajte agresívne čistiace prostriedky.
- Nevystavujte extrémnym teplotným podmienkam.
- Chráňte proti ostrým predmetom a hranám.
- Chráňte proti nárazom.
- Produkt sami neopravujte. Vždy kontaktujte servisné oddelenie.

PRED JAZDOU

Pred jazdou skontrolujte nasledujúce:

- Funkčnosť brzd, svetiel, pohyb a vôľu kormidla a iné.
- Skontrolujte správny tlak v pneumatikách a ich stav.
- Nastavte správnu polohu sedadla.
- Skontrolujte stav nabitia batérie.

BATÉRIA

Záruka 6 mesiacov na životnosť batérie – menovitá kapacita batérie neklesne pod 70 % svojej celkovej kapacity v priebehu 6 mesiacov od predaja produktu.

Pre správnu funkčnosť a bezpečné použitie batérie sa riadte inštrukciami v manuáli. Ak je batéria poškodená, uniká z nej kvapalina alebo abnormálny zápach prestaňte batériu ihneď používať.

- Životnosť batérie je limitovaná. Pokiaľ používate batériu, ktorá presahuje bežnú životnosť, tak sa môže zvýšiť frekvencia nabíjania a znížiť dojazd vozíka.
- Batériu neotvárajte ani nevhadzujte do ohňa. Do batérie nekladajte cudzie predmety.
- Nedotýkajte sa batérie kovovými predmetmi. Batéria môže explodovať alebo byť poškodená.
- Používajte iba originálnu nabíjačku.
- Počas jazdy dodržujte miestne nariadenia a zákony.
- Batériu môžete priebežne dobíjať.
- Ideálna teplota na nabíjanie batérie je +10 °C až +30 °C.
- Pokiaľ batériu používate dlhšiu dobu, bude jej teplota vyššia. Toto je bežný stav batérie.
- Pokiaľ používate batériu v chladnom prostredí, jej dojazd je nižší.
- Batériu sami neopravujte ani neupravujte.

OCHRANA ŽIVOTNÉHO PROSTREDIA

Po uplynutí doby životnosti výrobku alebo v okamihu, kedy by oprava bola neekonomická, produkt nevyhadzujte do domového odpadu. Za účelom správnej likvidácie výrobku ho odovzdajte na určených zberných miestach, kde bude prijatý zdarma.

Správnou likvidáciou pomôžete zachovať cenné prírodné zdroje a napomáhate prevencii potenciálnych negatívnych dopadov na životné prostredie a ľudské zdravie, čo by mohli byť dôsledky nesprávnej likvidácie odpadov. Ďalšie podrobnosti si vyžiadajte od miestneho úradu alebo najbližšieho zberného miesta. Pri nesprávnej likvidácii tohto druhu odpadu môžu byť v súlade s národnými predpismi udelené pokuty.

Batérie nevhadzujte medzi bežný odpad, ale odovzdajte ich na miesta určené na recykláciu.

ZÁRUČNÉ PODMIENKY, REKLAMÁCIE

Všeobecné ustanovenia a vymedzenie pojmov

Tieto záručné podmienky a reklamačný poriadok upravujú podmienky a rozsah záruky poskytované predávajúcim na tovar dodávaný kupujúcemu, takisto aj postup pri vybavovaní reklamačných nárokov uplatnených kupujúcim na dodaný tovar. Záručné podmienky a reklamačný poriadok sa riadia príslušnými ustanoveniami zákona č. 250/2007 Z.z., Občiansky zákonník č. 40/1964 Zb. v znení neskorších predpisov, podľa § 422 až § 442 zákona č. 513/1991 Zb. Obchodný zákonník v platnom znení, a Zákona o ochrane spotrebiteľa č 250/2007 Z.z. v znení neskorších predpisov, a to aj vo veciach týmito záručnými podmienkami a reklamačným poriadkom nespomenutých.

Predávajúcim je spoločnosť inSPORTline s.r.o. so sídlom Električná 6471, 911 01 Trenčín, IČO 36311723, zapísaná v obchodnom registri Okresného súdu Trenčín v odd Sro, vložka č. 11888/R.

Adresa predajní:

1. inSPORTline s.r.o., Električná 6471, 911 01 Trenčín, +421 917 864 593, predajnatn@insportline.sk
2. Stores inSPORTline SK s.r.o., Račianska 184/B, 831 54 Bratislava (Rača), +421 917 866 623, predajnaba@insportline.sk
3. Stores inSPORTline SK s.r.o., Trieda generála Ludvíka Svobodu 6/A, 040 22 Košice (Furča), +421 917 866 622, predajnake@insportline.sk

Vzhľadom k platnej právnej úprave sa rozlišuje kupujúci, ktorý je spotrebiteľom a kupujúci, ktorý spotrebiteľom nie je.

„Kupujúci spotrebiteľ“ alebo len „spotrebiteľ“ je osoba, ktorá pri uzatváraní a plnení zmluvy nejedná v rámci svojej obchodnej alebo inej podnikateľskej činnosti.

„Kupujúci, ktorý nie je „spotrebiteľ“, je podnikateľ, ktorý nakupuje výrobky alebo užíva služby za účelom svojho podnikania s týmito výrobkami alebo službami. Tento kupujúci sa riadi rámcovou kúpnuou zmluvou a obchodnými podmienkami v rozsahu, ktoré sa ho týkajú a obchodným zákonníkom.

Tieto záručné podmienky a reklamačný poriadok sú nevyhnutnou súčasťou každej kúpnej zmluvy uzatvorenej medzi predávajúcim a kupujúcim. Záručné podmienky a reklamačný poriadok sú platné a záväzné, pokiaľ v kúpnej zmluve alebo v dodatku v tejto zmluvy alebo inej písomnej dohode nebude stranami dohodnuté inak.

Záručné podmienky a záručná doba

Predávajúci poskytuje kupujúcemu záruku na tovar v **dĺžke 24 mesiacov**, u označených fitness modelov bude poskytovaná **záručná lehota 120 mesiacov na rám (platí na výrobky zakúpené od 13.3.2017)** a 24 mesiacov na ostatné komponenty na 1 ks fitness zariadenia. Na označené moto výrobky značky W-TEC bude poskytovaná **rozšírená záručná lehota 36 mesiacov**. Záruka sa vzťahuje iba na výrobné vady. Zákonná dĺžka záruky poskytovaná spotrebiteľovi nie je týmto dotknutá.

Zárukou za akosť preberá predávajúci záväzok, že dodaný tovar bude po určitú dobu spôsobilý pre použitie k obvyklému, príp. zmluvnému účelu a že si zachová obvyklé, príp. zmluvné vlastnosti.

Batéria

Záruka 6 mesiacov na životnosť batérie - menovitá kapacita batérie neklesne pod 70% svojej celkovej kapacity v priebehu 6 mesiacov od predaja produktu.

Záručné podmienky sa nevzťahujú na poruchy vzniknuté (ak je možné aplikovať na zakúpený produkt):

- zavinením používateľa tj. poškodenie výrobku nesprávnou montážou, manipuláciou a neodborným repasom,
- nesprávnou údržbou,
- mechanickým poškodením,
- opotrebením dielov pri bežnom používaní,
- neodvratnou udalosťou, živelnou pohromou,
- neodbornými zásahmi,
- nesprávnym zaobchádzaním alebo nevhodným umiestnením, vplyvom nízkej alebo vysokej teploty, pôsobením vody, neúmerným tlakom a nárazmi, úmyselne pozmeneným designom, tvarom alebo rozmermi,
- nesprávnym použitím tovaru, ktorý je v rozpore s kategorizáciou produktu (HC, HA – na domáce používanie: SC, S – na komerčné používanie).

Upozornenie:

- 1) v dobe záruky budú odstránené všetky poruchy výrobku spôsobené výrobnou poruchou alebo chybným materiálom výrobku tak, aby vec mohla byť riadne používaná.
- 2) reklamácia sa uplatňuje zásadne písomne s presným popisom o chybe a potvrdeným dokladom o zakúpení.
- 3) záruka sa uplatňuje u výrobcu: inSPORTline s.r.o., Električná 6471, 911 01 Trenčín, v predajni v ktorej ste tovar zakúpili alebo u organizácie, v ktorej bol výrobok zakúpený.

Reklamačný poriadok – reklamácia tovaru

Kupujúci je povinný tovar, dodaný predávajúcim skontrolovať čo najskôr po prechode nebezpečia škody na tovar, resp. po jeho dodaní. Prehliadku musí kupujúci vykonať tak, aby zistil všetky poruchy, ktoré je možné pri primeranej odbornej prehliadke zistiť.

Pri reklamacii tovaru je kupujúci povinný na žiadosť predávajúceho preukázať nákup a oprávnenosť reklamácie faktúrou alebo dodacím listom s uvedeným výrobným (sériovým) číslom, prípadne tými istými dokladmi bez sériového čísla. Ak nepreukáže kupujúci oprávnenosť reklamácie týmito dokladmi, má predávajúci právo reklamáciu odmietnuť.

Pokiaľ kupujúci oznámi poruchu, na ktorú sa nevzťahuje záruka (napr. neboli splnené podmienky záruky, porucha bola nahlásená omylom apod.), je predávajúci oprávnený požadovať plnú úhradu nákladov, ktoré vznikli v súvislosti s odstraňovaním poruchy takto oznámenej kupujúci. Kalkulácia servisného zásahu bude v tomto prípade vychádzať z platného cenníku pracovných výkonov a nákladov na dopravu.

Pokiaľ predávajúci zistí (testovaním), že reklamovaný výrobok nie je chybný, považuje sa reklamácia za neoprávnenú. Predávajúci si vyhradzuje právo požadovať úhradu nákladov, ktoré vznikli v súvislosti s neoprávnenou reklamáciou.

V prípade, že kupujúci reklamuje poruchy tovaru, na ktoré sa vzťahuje záruka podľa platných záručných podmienok predávajúceho, vykoná predávajúci odstránenie poruchy formou opravy, prípadne výmeny chybného dielu alebo zariadenia za bezporuchové. Predávajúci je so súhlasom kupujúceho oprávnený dodať výmenou za chybný tovar iný tovar plne funkčne kompatibilný, ale minimálne rovnakých alebo lepších technických parametrov. Voľba ohľadne spôsobu vybavenia reklamácie podľa tohto odstavca náleží predávajúcemu.

Predávajúci vybaví reklamáciu najneskôr do 30 kalendárnych dní od doručenia chybného tovaru, pokiaľ nebude dohodnutá dlhšia lehota. Za deň vybavenia sa považuje deň, kedy bol opravený alebo vymenený tovar prebraný kupujúcim. Ak nie je predávajúci s ohľadom na charakter vady schopný vybaviť reklamáciu v uvedenej lehote, dohodne s kupujúcim náhradné riešenie. Pokiaľ k takej dohode nedôjde, je predávajúci povinný poskytnúť kupujúcemu finančnú náhradu formou dobropisu.

CZ
SEVEN SPORT s.r.o.

Sídlo: Strakonická 1151/2c, Praha 5, 150 00, ČR
Centrála: Dělnická 957, Vítkov, 749 01
Reklamace a servis: Čermenská 486, Vítkov 749 01

IČO: 26847264
DIČ: CZ26847264

Tel: +420 556 300 970
Mail: eshop@insportline.cz
reklamace@insportline.cz
servis@insportline.cz

Web: www.inSPORTline.cz

SK
inSPORTline s.r.o.

Centrála, reklamácie, servis: Električná 6471, Trenčín 911 01, SK

IČO: 36311723
DIČ: SK2020177082

Tel.: +421(0)326 526 701
Mail: objednavky@insportline.sk
reklamacie@insportline.sk
servis@insportline.sk

Web: www.inSPORTline.sk

Reklamácia tovaru



Vrátenie a výmena tovaru do 30 dní



ES PREHLÁSENIE O ZHODE

Dovozca:

Seven sport s.r.o.,
Strakonická 1151 /2C
Praha 5-Hlubočepy 150 00
IČ: 268 47 264
Czech Republic

prehlasuje na vlastnú zodpovednosť, že

výrobok: **IN 26435 Elektrický štvorkolesový vozík inSPORTline Lubica**

je v zhode

s technickými požiadavkami na výrobok stanovenými nariadením vlády

Výrobok spĺňa nasledujúce normy:

EN IEC 61000-6-1:2019
EN IEC 61000-6-8:2020

Toto vyhlásenie je vykonané na základe **ECM** certifikátu č. 1N231130.ZLISC78 vystaveného dňa 30. 11. 2023.

TEST REPORT:JAT23101128083ER-1

Vítkov 05/12/2023



Seven Sport s.r.o.
Bořivojova 35/579, 130 00 Praha 3
IČO: 26847264 DIČ: CZC6847264
tel./fax: +420 558 300 970 

SEVEN SPORT s.r.o.
Roman Košťál, jednatel společnosti