

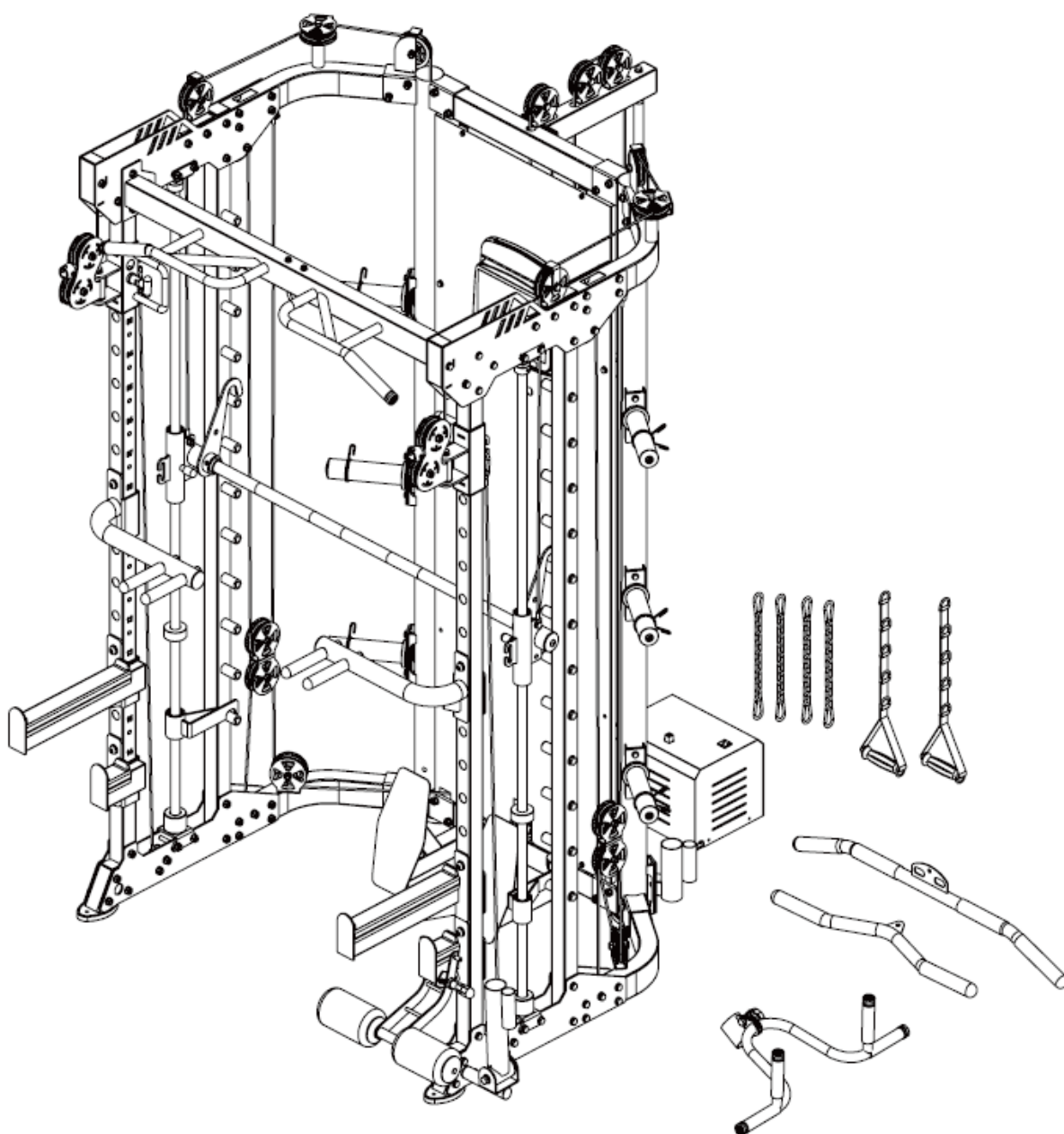

POUŽÍVATEĽSKÝ MANUÁL – SK

IN 30610 Posilňovací stojan inSPORTline EvoCable 1000



Stores inSPORTline SK, s.r.o., si vyhradzuje právo vykonať akékoľvek zmeny a vylepšenia svojho produktu bez predchádzajúceho upozornenia. Navštívte našu stránku www.insportline.sk, kde nájdete najnovšiu verziu používateľskej príručky.

OBSAH

BEZPEČNOSTNÉ UPOZORNENIA	3
ZOZNAM ČASTÍ	4
ŠPECIFIKÁCIE	7
MONTÁŽ	7
OVLÁDACÍ PANEL	30
POKYNY K CVIČENIU.....	38
ÚDRŽBA.....	40
OCHRANA ŽIVOTNÉHO PROSTREDIA.....	40
ZÁRUČNÉ PODMIENKY, REKLAMÁCIE	40

BEZPEČNOSTNÉ UPOZORNENIA

- Manuál slúži na efektívne používanie produktu. Pred použitím si pozorne prečítajte manuál a uschovajte si ho pre budúce použitie.
- Počas montáže buďte obzvlášť opatrní, požiadajte o pomoc ďalšiu dospelú osobu.
- Pre zaistenie maximálnej bezpečnosti vykonávajte pravidelné kontroly, či nedošlo k poškodeniu či opotrebovaniu dielov.
- Ak bude prístroj používať aj iná osoba, je dôležité, aby bola oboznámená so všetkými pokynmi uvedenými v tomto manuáli.
- Na prístroji môže súčasne cvičiť iba 1 osoba.
- Pred použitím prístroja skontrolujte, či sú všetky skrutky a matice riadne pritiahnuté a všetky kĺbové spoje v dobrom stave.
- Pred začatím cvičenia odstráňte z okolia prístroja všetky nebezpečné predmety s ostrými hranami.
- Prístroj používajte iba vtedy, ak je úplne v poriadku a plne funkčný.
- Poškodený, opotrebovaný alebo chybný diel musí byť čo najskôr vymenený za nový. Prestaňte posilňovaciu vežu používať, pokiaľ nebude opäť úplne v poriadku.
- V dôsledku detskej zvedavosti a záľube v hraní môžu nastať nebezpečné situácie, kedy bude stojan používaný nesprávnym spôsobom – za bezpečnosť detí sú zodpovední ich rodičia či iné dohliadajúce osoby.
- Než dovoľíte dieťaťu cvičiť na prístroji, zväzte jeho duševný a telesný stav. Deti môžu cvičiť iba za dozoru dospelšej osoby, ktorá bude dohliadať na správne použitie prístroja. Posilňovací stojan nie je detská hračka.
- Okolo prístroja musí byť vymedzené min. 0,6 m voľného priestoru. Žiadna nastaviteľná časť prístroja nesmie vyčnievať a brániť pohybu používateľa.
- Okolo celého prístroja je treba zaistiť dostatok voľného miesta.
- Uvedomte si, že nesprávne vedené alebo nadmerné cvičenie môže viesť k poškodeniu zdravia.
- Pred použitím výrobku je potrebné ho zaistiť proti nežiaducemu pohybu pomocou nastavovacích nôžok.
- Prístroj umiestnite na rovný povrch a zaistite jeho stabilitu.
- Na cvičenie používajte vhodný odev a obuv. Necvičte v oblečení, ktoré by sa mohlo do prístroja zachytiť (napr. príliš dlhé a voľné oblečenie). Odporúčame pevnú športovú obuv s protišmykovou podrážkou.
- Pred začatím akéhokoľvek cvičebného programu sa poraďte s lekárom. Lekár Vám môže navrhnúť vhodný cvičebný program a odporučiť vhodnú stravu.
- **Použitie:** SB pre profesionálne a klubové používanie so strednou presnosťou.
- **Nosnosť hrazdy:** 130 kg, **nosnosť bradiel:** 110 kg
- **Index prenosu sily:** 2:1

DÔLEŽITÉ INFORMÁCIE

- Výrobok zostavte podľa pokynov uvedených v manuáli a používajte iba originálne dodané diely. Pred začatím montáže skontrolujte, či boli dodané všetky diely uvedené v zozname dielov.
- Prístroj umiestnite na suchý a rovný povrch a chráňte ho pred vlhkosťou. Prípadne umiestnite pod prístroj protišmykovú podložku, predídete tým poškodeniu plochy pod prístrojom.

- Je potrebné si uvedomiť, že cvičebné prístroje a ich príslušenstvo nie sú určené na hranie. Preto môžu posilňovaciú vežu používať iba osoby, ktoré sú oboznámené s jej správnou prevádzkou.
- Prestaňte okamžite cvičiť, ak začnete pociťovať závrat, nevoľnosť, bolesť v oblasti hrudníka alebo akékoľvek iné telesné problémy. O ďalšom cvičení sa poraďte s lekárom.
- Deti a ľudia zdravotne postihnutí môžu na prístroji cvičiť iba za dohľadu osoby, ktorá zaistí správny postup pri cvičení.
- Pri cvičení sa vyhýbajte kontaktu s kĺbovými spojmi.
- Všetky polohovateľné diely musia byť nastavené s ohľadom na ich krajné polohy.
- Necvičte bezprostredne po jedle.
- Laná sú opotrebitelné položky. Je Vašou zodpovednosťou zabrániť neočakávanému poškodeniu. Kontrola lán by sa mala vykonávať denne. Skontrolujte všetky laná a nylonové puzdrá na všetkých lanách a oblasť v blízkosti koncovky každého lana. Poškodené alebo opotrebované lano ihneď vymeňte. Nedovoľte, aby sa stroj používal, kým poškodené alebo opotrebované laná nevymeníte. Používanie alebo umožnenie používania stroja s poškodeným lanom môže viesť k vážnemu zraneniu.

ZOZNAM ČASTÍ

Ozn.	Názov	Ks
1	Pravý rám	1
2	Ľavý rám	1
3	Držiak závažia	2
4	Oceľové lanko	2
5	Horný spojovací rám	1
6	Spodný spojovací rám	1
7	Skrutka M10 x 75	56
8	Matica M10	106
9	Podložka Ø 10	216
10	Spodný ohnutý rám – ľavý	1
11	Spodný ohnutý rám – pravý	1
12	Horný ohnutý rám – pravý	1
13	Horný ohnutý rám – ľavý	1
14	Spevňujúca doštička	4
15	Nožička	2
16	Nosný rám	2
17	Rám kladky – pravý	1
18	Rám kladky – ľavý	1
19	Posúvač s kladkou - pravý	1
20	Posúvač s kladkou - ľavý	1
21	Spevňujúca doštička	4
22	Rám 40 x 120 x 2	2
23	Posúvač s kladkou - pravý	1

Ozn.	Názov	Ks
24	Posúvač s kladkou - ľavý	1
25	Horný rám	1
26	Skrutka M10 x 80	14
27	Upevňovací rám	1
28	Skrutka M12 x 30	4
29	Pružná podložka Ø 12	4
30	Podložka Ø 12	4
31	Skrutka M10 x 25	9
32	Rám s kladkou	1
33	Matica	1
34	Skrutka M10 x 55	2
35	Motor	1
36	Podložka Ø 30 x Ø 10 x 3	3
37	Skrutka M10 x 70	2
38	Skrutka M10 x 95	1
39	Spojovací rám	1
40	Spodné upevnenie rámu	2
41	Horné upevnenie rámu	2
42	Vodiaca tyč Ø 25 x 1 850	2
43	Istiaci krúžok Ø 40 x 25.5 x 35	2
44	Posúvač	2
45	Gumová podložka Ø 60 x Ø 26 x 45	2
46	Gumová podložka Ø 60 x Ø 26 x 25	2
47	Bezpečnostný hák	1
48	Skrutka M10 x 90	8
49	Skrutka M8 x 10	2
50	Vzpieračská tyč	1
51	Bezpečnostný hák	1
52	Dekoratívny hák Ø 11 x Ø 18 x Ø 24 x Ø 50	2
53	Pružná podložka Ø 10	2
54	Skrutka M10 x 25	2
55	Kladka Ø 92	25
56	Držiak kladky	4
57	Skrutka M10 x 50	4
58	Skrutka M10 x 45	17
59	Oceľové lanko 3 058	2
60	Držiak kladky	3

Ozn.	Názov	Ks
61	Puzdro Ø 20 x Ø 16 x Ø 10.5 x 20.5	16
62	Oceľové lanko 8 301	1
63	Oceľové lanko 8 301	1
64	Držiak kladky	1
65	Kladka Ø 50	4
66	Oceľové lanko 8 301	1
67	Hák	1
68	Bezpečnostná objímka Ø 50	6
69	Držiak kotúčov	6
70	Skrutka M8 x 20	14
71	Podložka Ø 8	18
72	Držiak vzpieračskej tyče	1
73	Kryt	1
74	Leg press	2
75	Podložka Ø 6	4
76	Skrutka M6 x 16	4
77	Konzola 8 301	1
78	Kábel 8 301	1
79	Držiak vzpieračskej tyče	1
80	Objímka Ø 33 x Ø 29 x Ø 20 x 18	2
81	Ľavé horizontálne držadlo	1
82	Predkopy / zákopy	1
83	Krátky bezpečnostný rám – pravý	1
84	Krátky bezpečnostný rám – ľavý	1
85	Dlhý bezpečnostný rám – pravý	1
86	Dlhý bezpečnostný rám – ľavý	1
87	Ľavé horizontálne držadlo	1
88	Držadlo	1
89	Reťaz s karabínou	4
90	Držadlo	1
91	Držadlo	1
92	Držadlo	2
93	Signálny kábel	1
94	Napájací kábel	1
95	Adaptér	1
96	Matica M8	2
97	Skrutka M8 x 35	2

Ozn.	Názov	Ks
98	Držiak krytu	1
99	Krytka kábla 30 x 20	1

ŠPECIFIKÁCIE

Menovité napätie: 220–240 V ~ 50/60 Hz

Spotreba energie: 750 W

MONTÁŽ

Krok 1

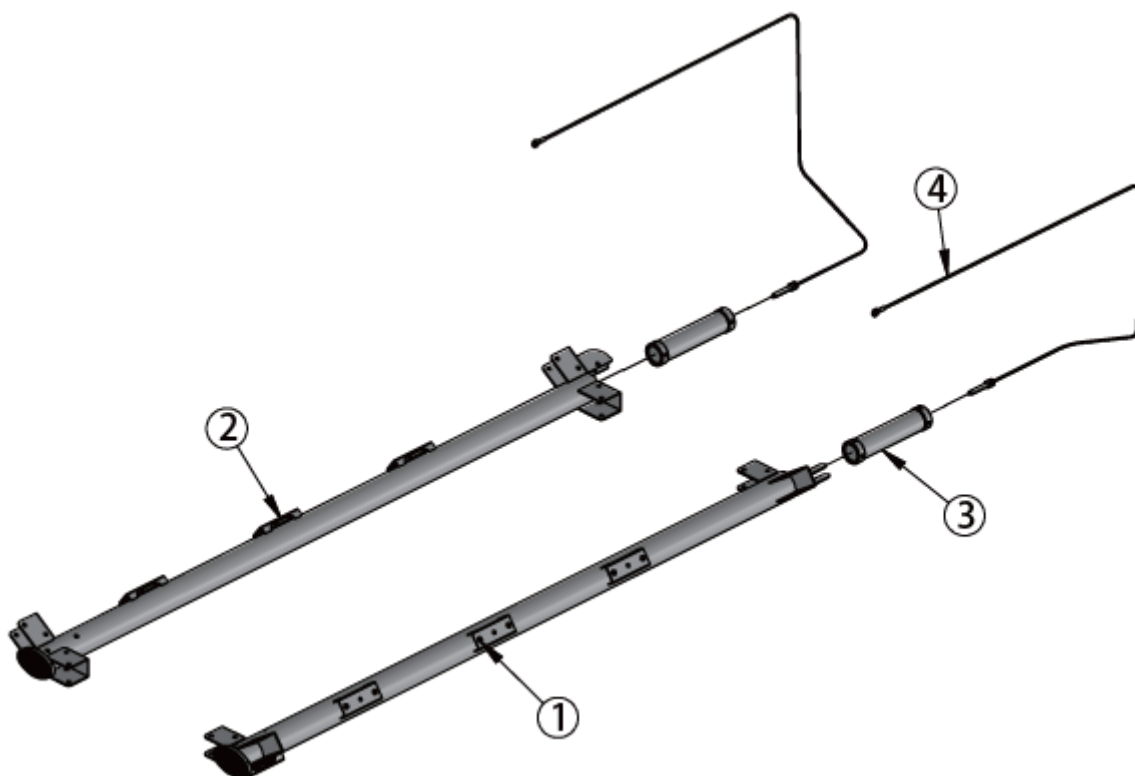

Ozn.	Názov	Ks
1	Pravý rám	1
2	Ľavý rám	1
3	Držiak závažia	2
4	Oceľové lanko	2

Krok 2

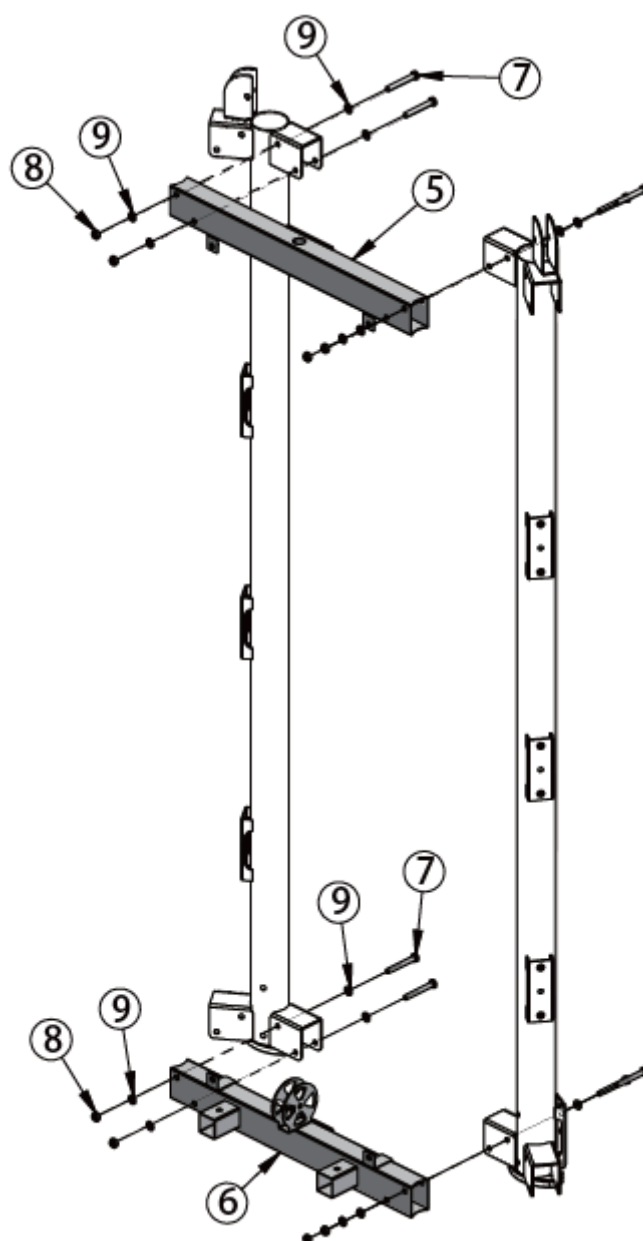

Ozn.	Názov	Ks
5	Horný spojovací rám	1
6	Spodný spojovací rám	1
7	Skrutka M10 x 75	8
8	Matica M10	8
9	Podložka Ø 10	16

Krok 3

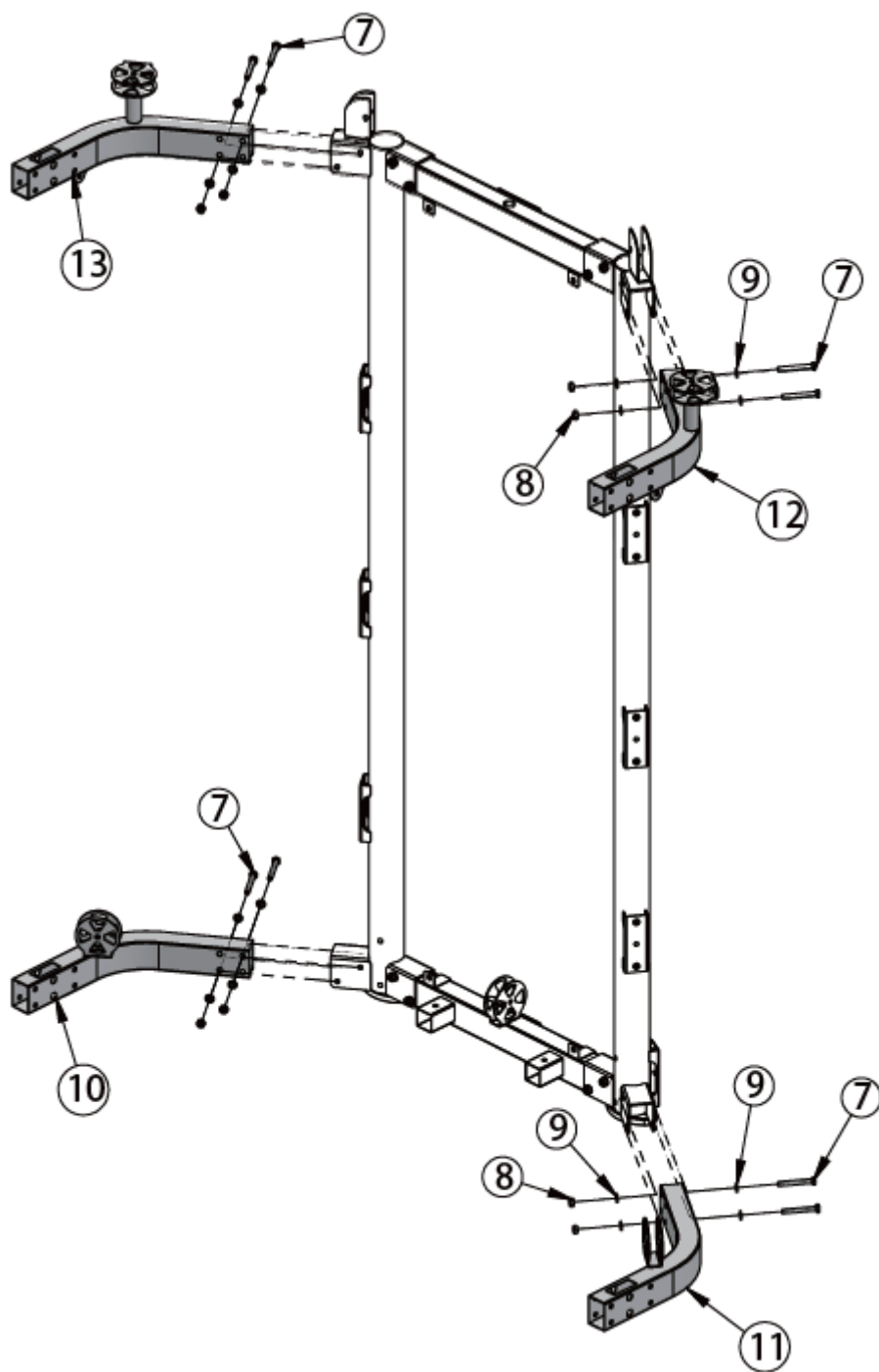

Ozn.	Názov	Ks
7	Skrutka M10 x 75	8
8	Matica M10	8
9	Podložka Ø 10	16
10	Spodný ohnutý rám – ľavý	1
11	Spodný ohnutý rám – pravý	1
12	Horný ohnutý rám – pravý	1
13	Horný ohnutý rám – ľavý	1

Krok 4

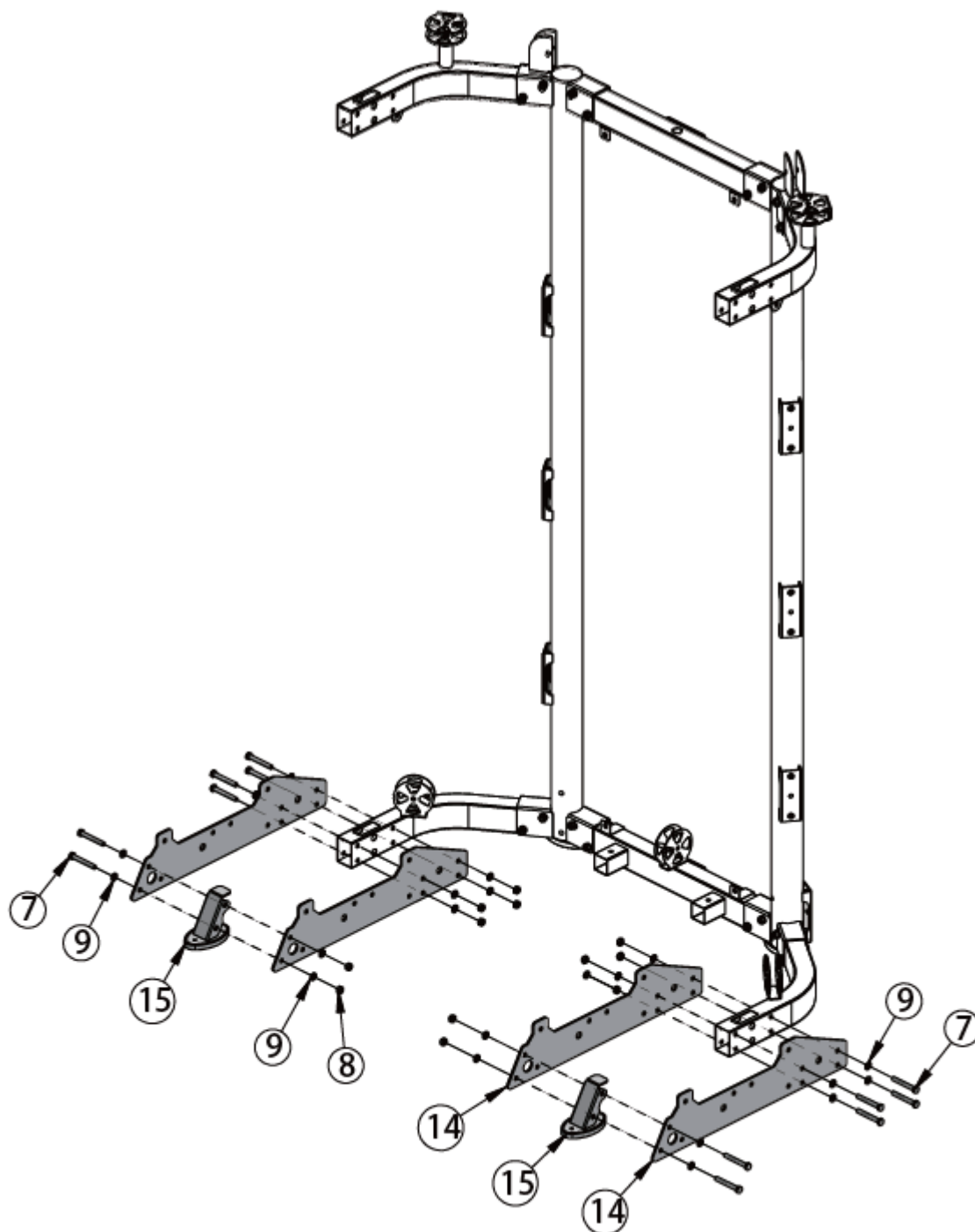

Ozn.	Názov	Ks
7	Skrutka M10 x 75	12
8	Matica M10	12
9	Podložka Ø 10	24
14	Spevňujúca doštička	4
15	Nožička	2

Krok 5

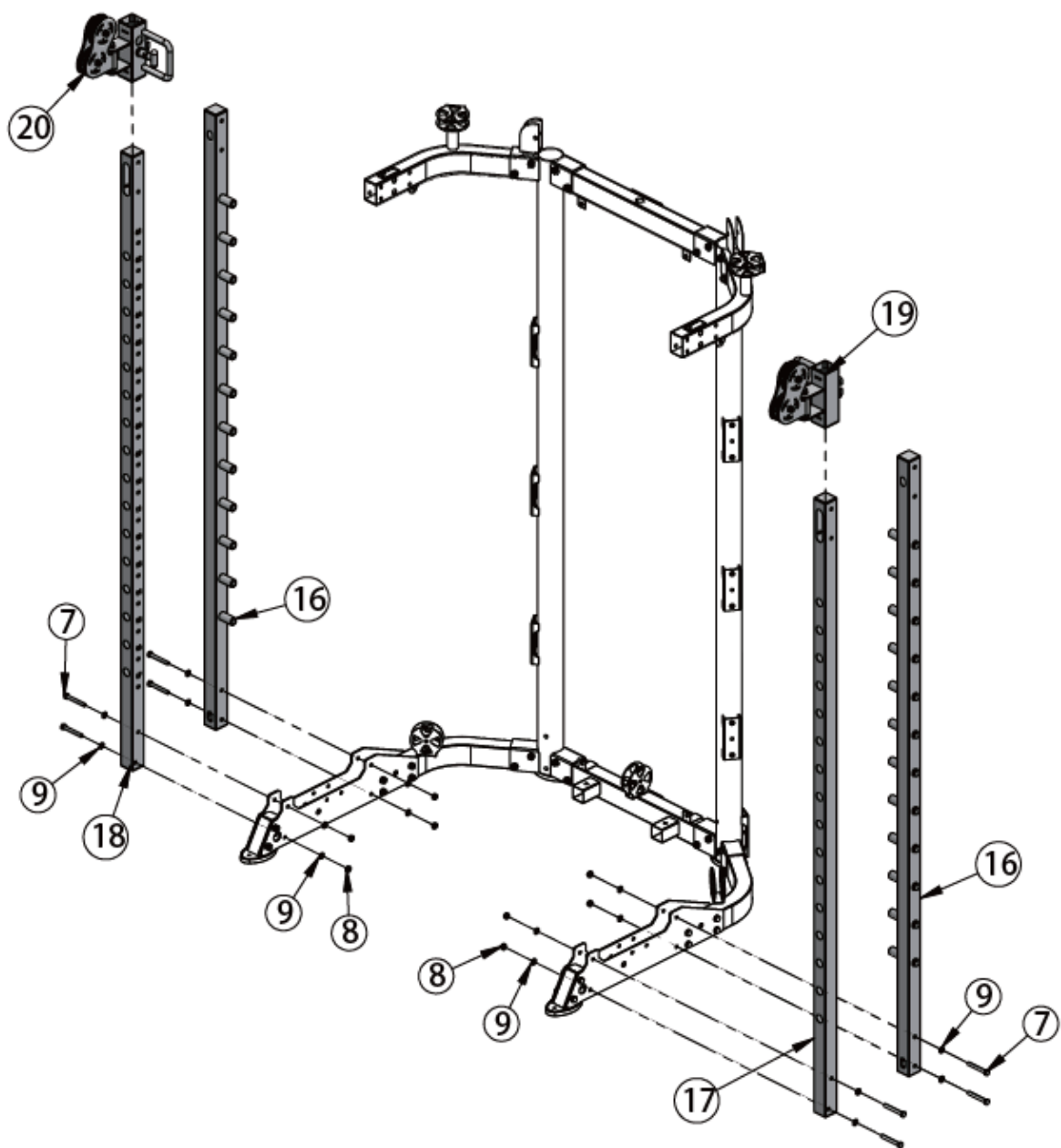

Ozn.	Názov	Ks
7	Skrutka M10 x 75	8
8	Matica M10	8
9	Podložka Ø 10	16
16	Nosný rám	2
17	Rám kladky – pravý	1
18	Rám kladky – ľavý	1
19	Posúvač s kladkou - pravý	1
20	Posúvač s kladkou - ľavý	1

Krok 6

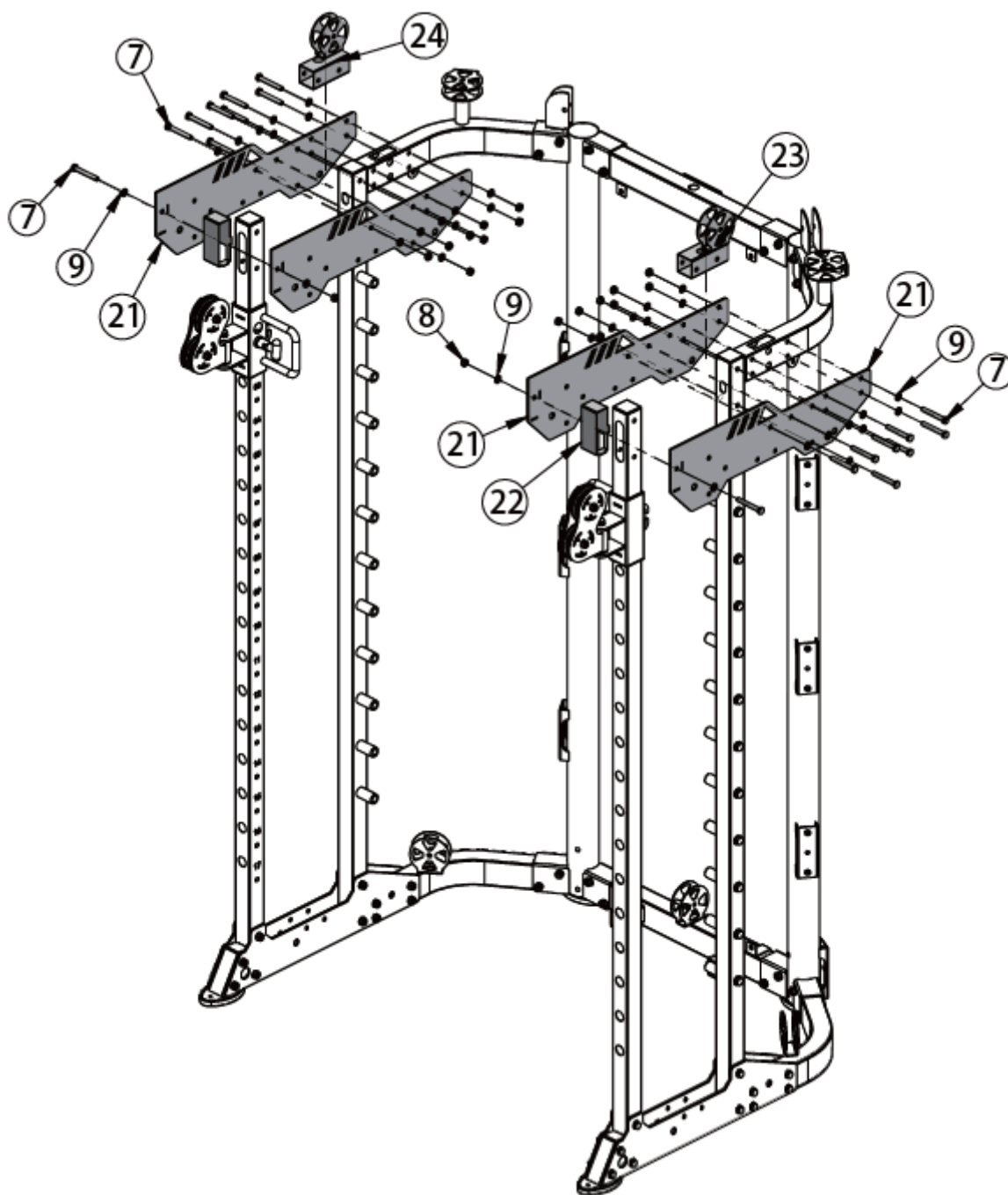

Ozn.	Názov	Ks
7	Skrutka M10 x 75	18
8	Matica M10	18
9	Podložka Ø 10	36
21	Spevňujúca doštička	4
22	Rám 40 x 120 x 2	2
23	Posúvač s kladkou - pravý	1
24	Posúvač s kladkou - ľavý	1

Krok 7

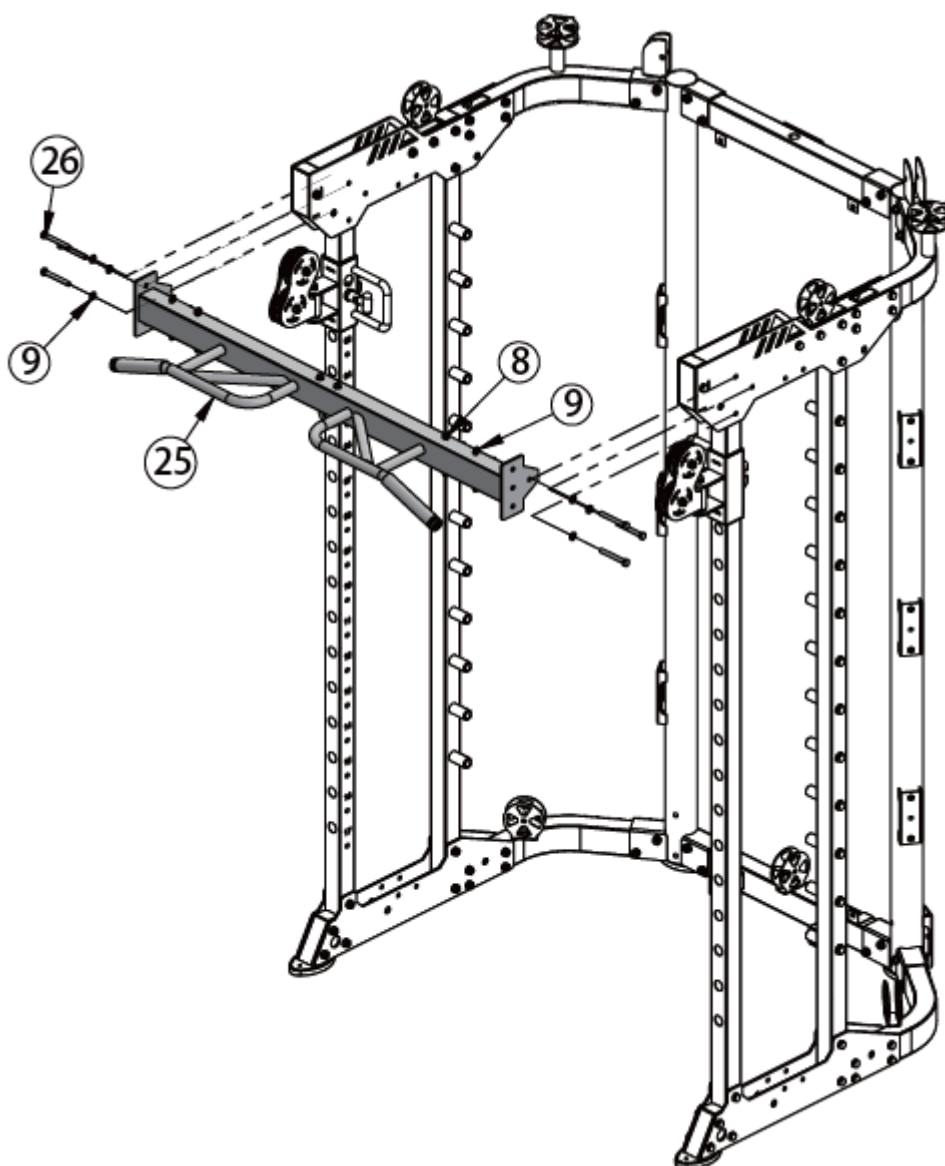

Ozn.	Názov	Ks
8	Matica M10	6
9	Podložka Ø 10	12
25	Horný rám	1
26	Skrutka M10 x 80	6

Krok 8

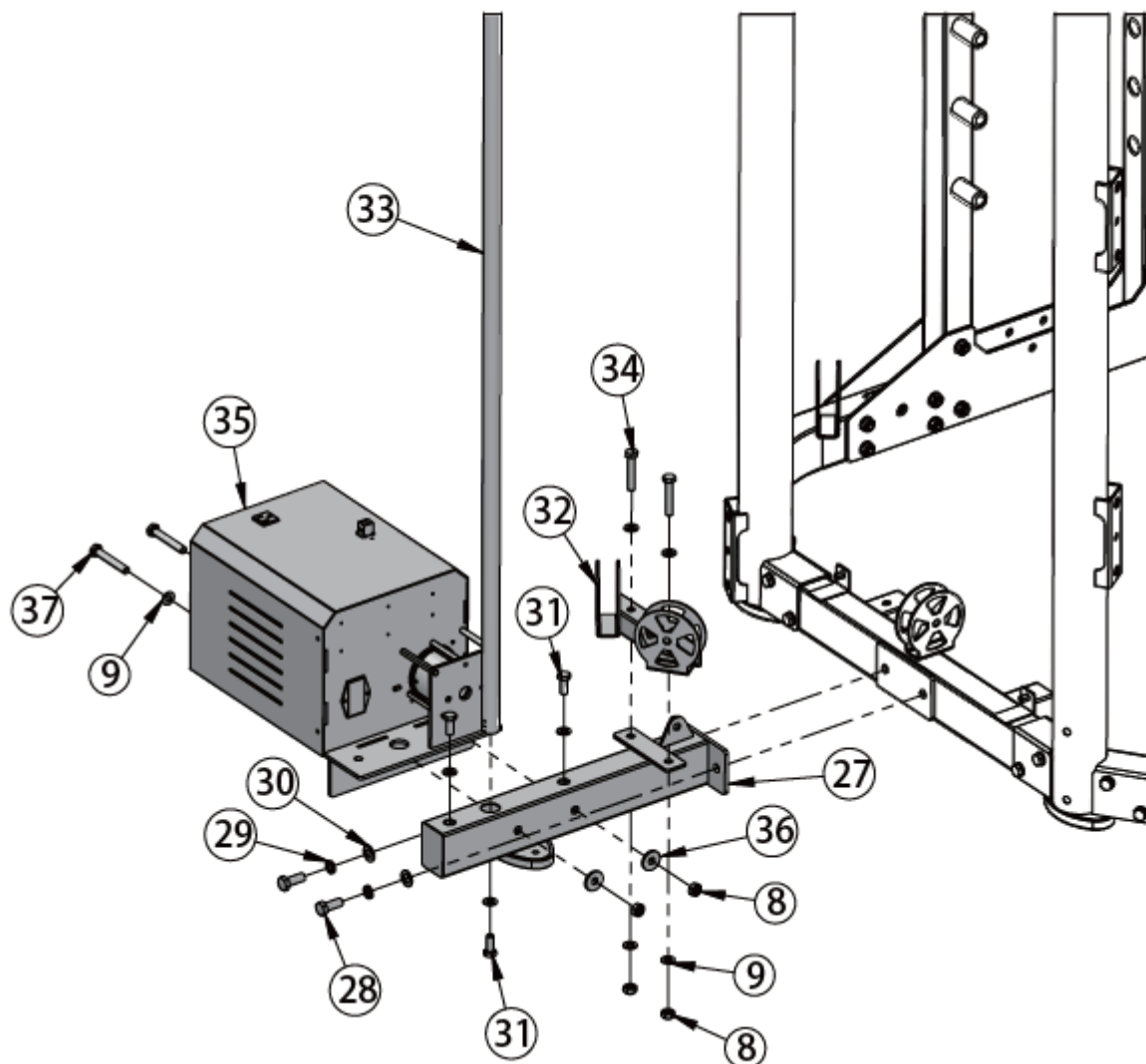

Ozn.	Názov	Ks
8	Matica M10	4
9	Podložka Ø 10	9
27	Upevňovací rám	1
28	Skrutka M12 x 30	2
29	Pružná podložka Ø 12	2
30	Podložka Ø 12	2
31	Skrutka M10 x 25	3
32	Rám s kladkou	1
33	Matica	1
34	Skrutka M10 x 55	2
35	Motor	1
36	Podložka Ø 30 x Ø 10 x 3	2
37	Skrutka M10 x 70	2

Krok 9

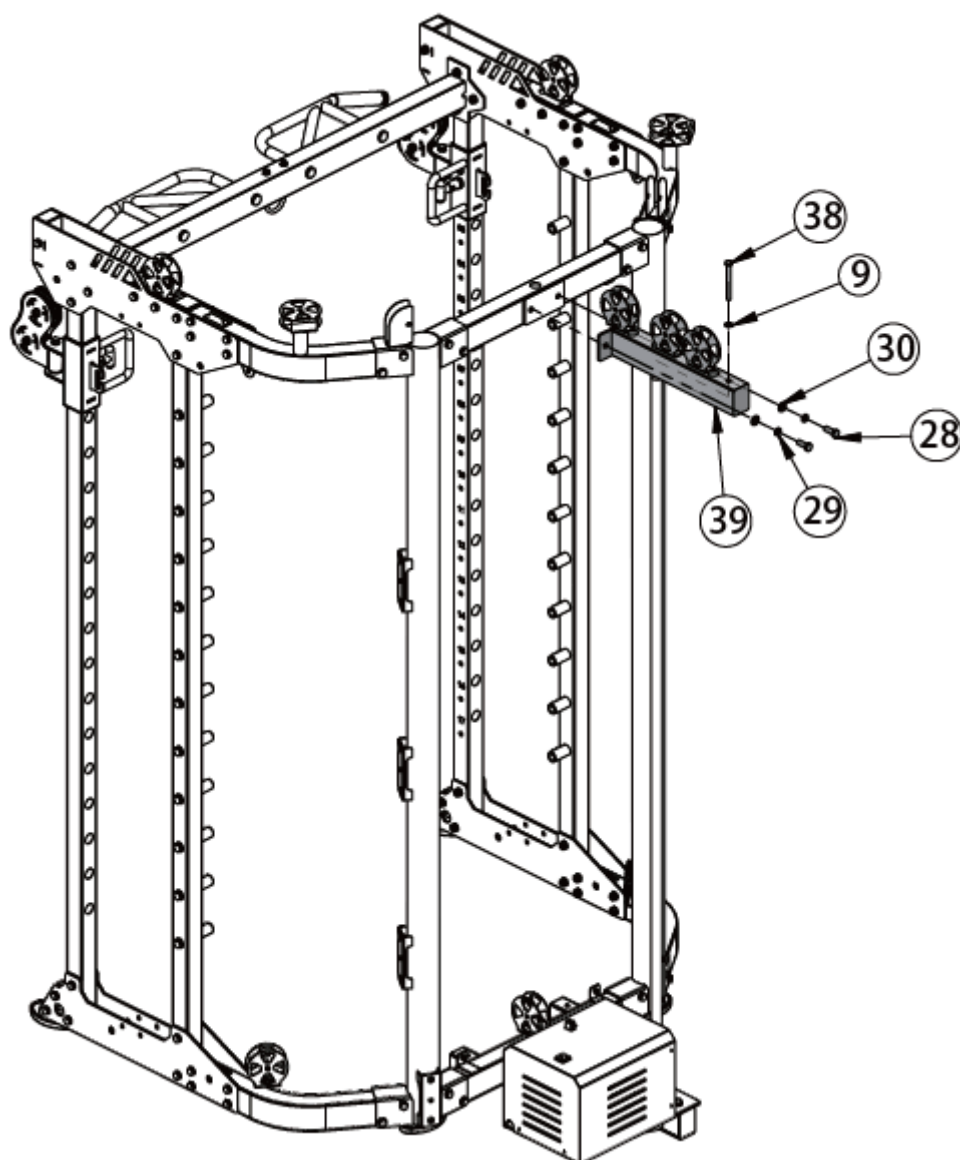

Ozn.	Názov	Ks
9	Podložka Ø 10	1
28	Skrutka M12 x 30	2
29	Pružná podložka Ø 12	2
30	Podložka Ø 12	2
38	Skrutka M10 x 95	1
39	Spojovací rám	1

Krok 10

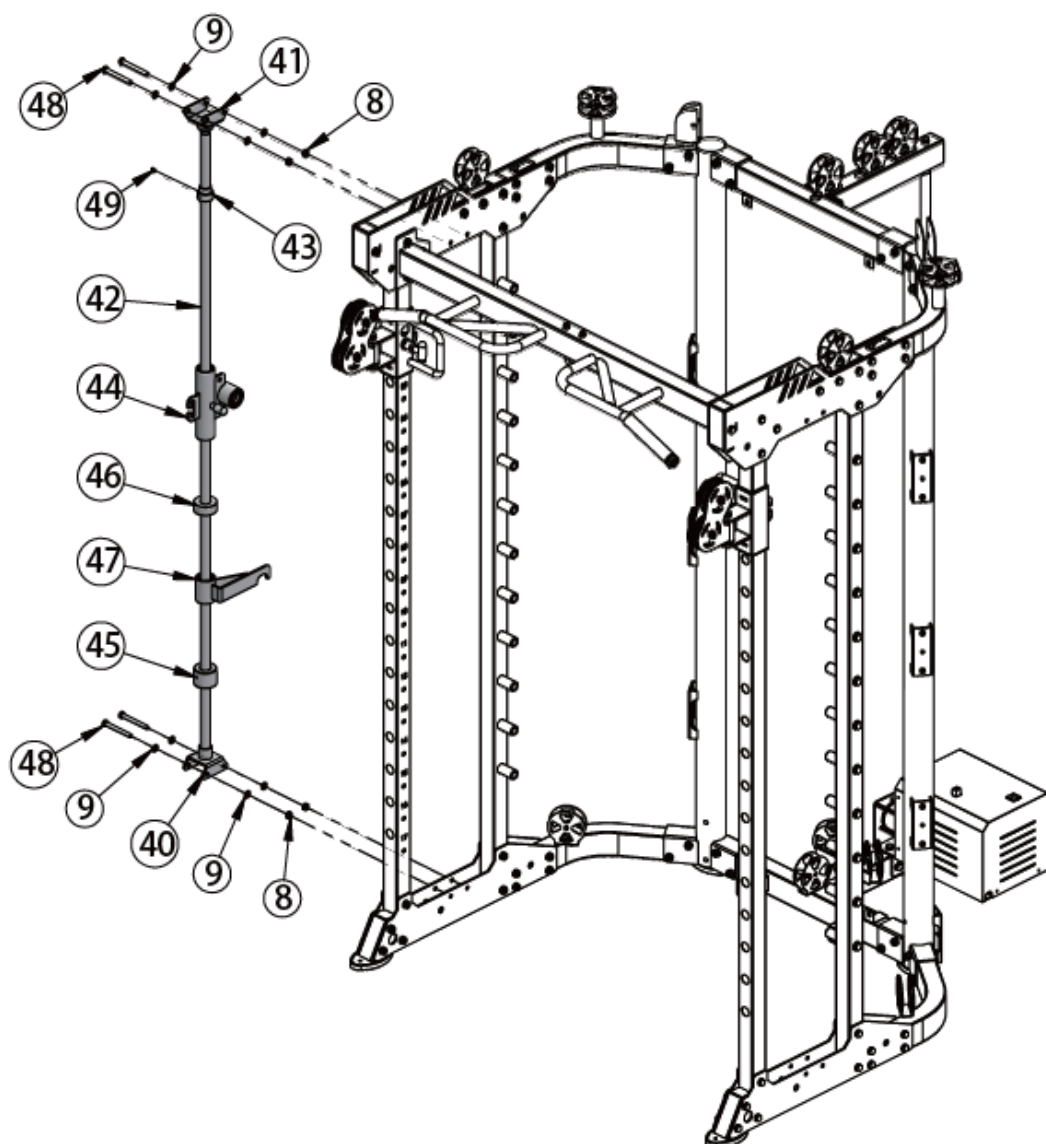

Ozn.	Názov	Ks
8	Matica M10	4
9	Podložka Ø 10	8
40	Spodné upevnenie rámu	1
41	Horné upevnenie rámu	1
42	Vodiaca tyč Ø 25 x 1 850	1
43	Istiaci krúžok Ø 40 x Ø 25.5 x 35	1
44	Posúvač	1
45	Gumová podložka Ø 60 x Ø 26 x 45	1
46	Gumová podložka Ø 60 x Ø 26 x 25	1
47	Bezpečnostný hák	1
48	Skrutka M10 x 90	4
49	Skrutka M8 x 10	1

Krok 11

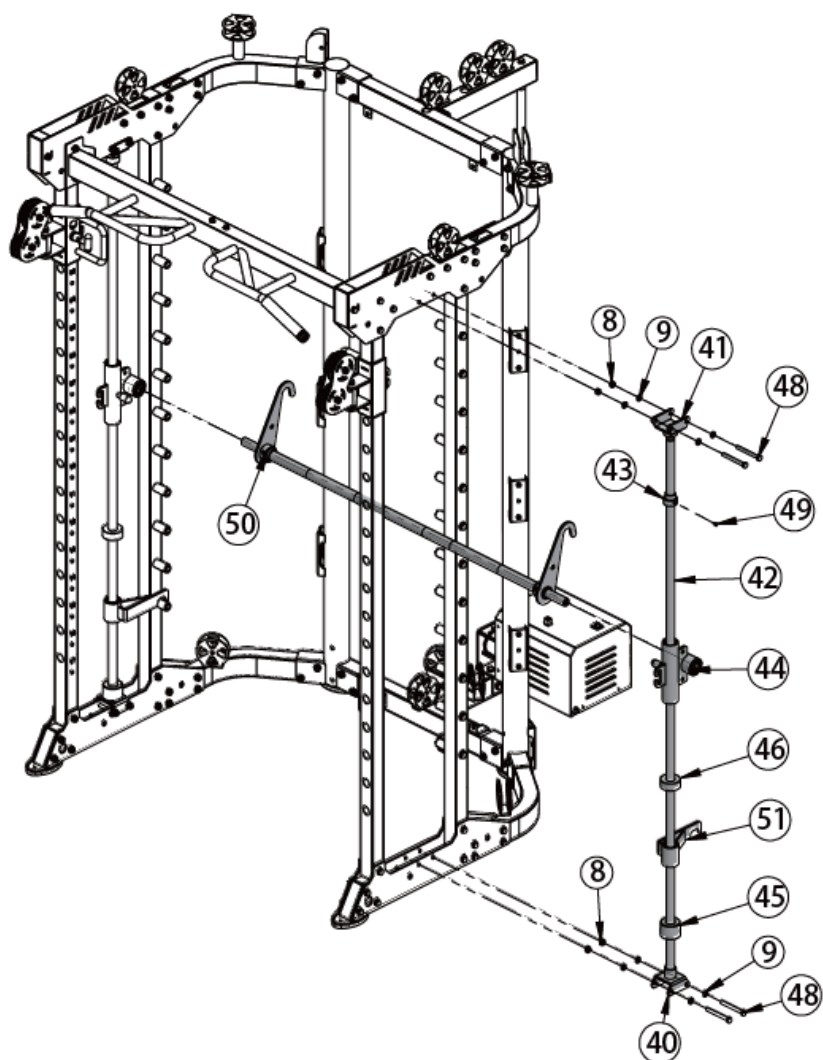

Ozn.	Názov	Ks
8	Matica M10	4
9	Podložka Ø 10	8
40	Spodné upevnenie rámu	1
41	Horné upevnenie rámu	1
42	Vodiaca tyč Ø 25 x 1 850	1
43	Istiaci krúžok Ø 40 x Ø 25.5 x 35	1
44	Posúvač	1
45	Gumová podložka Ø 60 x Ø 26 x 45	1
46	Gumová podložka Ø 60 x Ø 26 x 25	1
47	Bezpečnostný hák	1
48	Skrutka M10 x 90	4
49	Skrutka M8 x 10	1
50	Vzpieračská tyč	1
51	Bezpečnostný hák	1

Krok 12

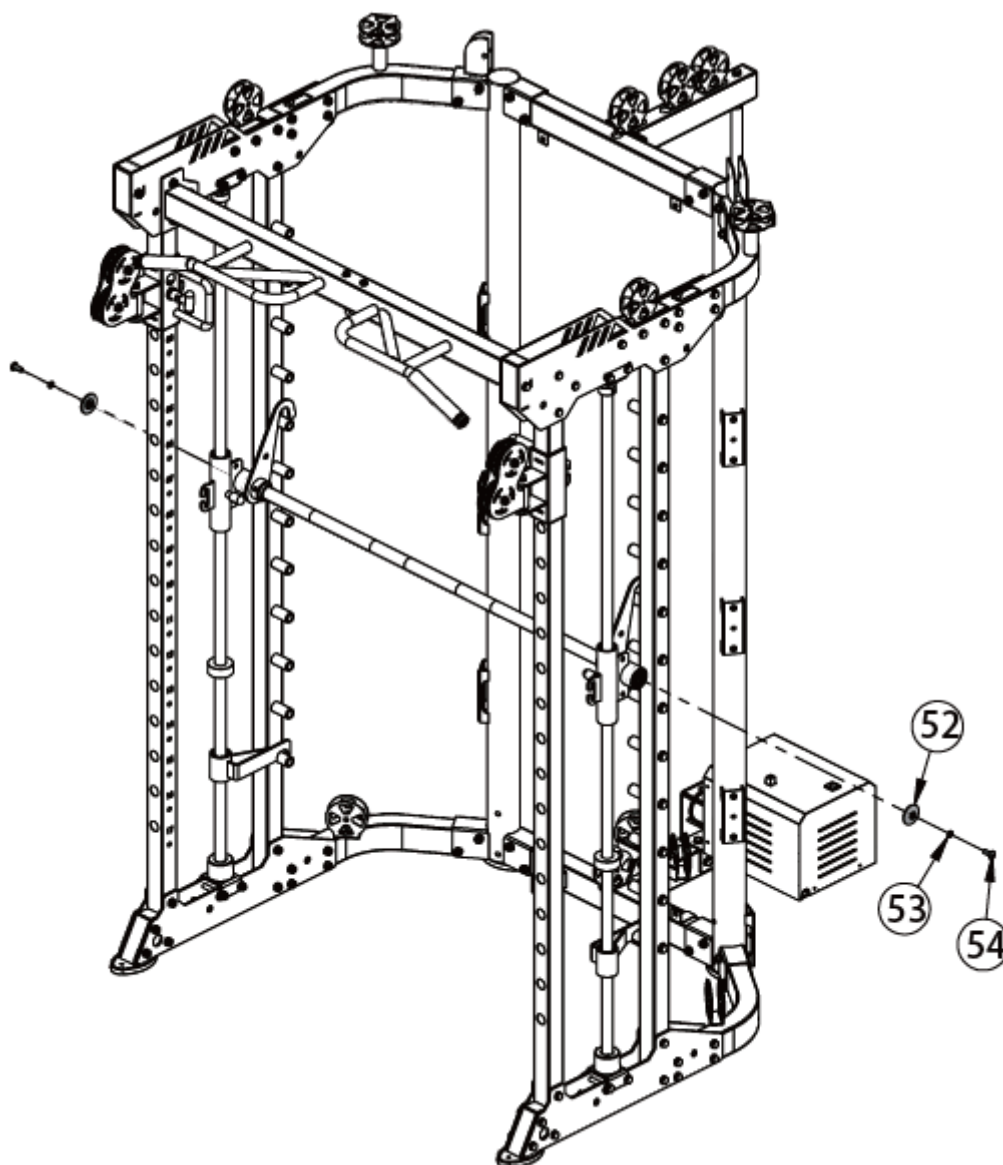

Ozn.	Názov	Ks
52	Dekoratívny hák $\varnothing 11 \times \varnothing 18 \times \varnothing 24 \times \varnothing 50$	2
53	Pružná podložka $\varnothing 10$	2
54	Skrutka M10 x 25	2

Krok 13

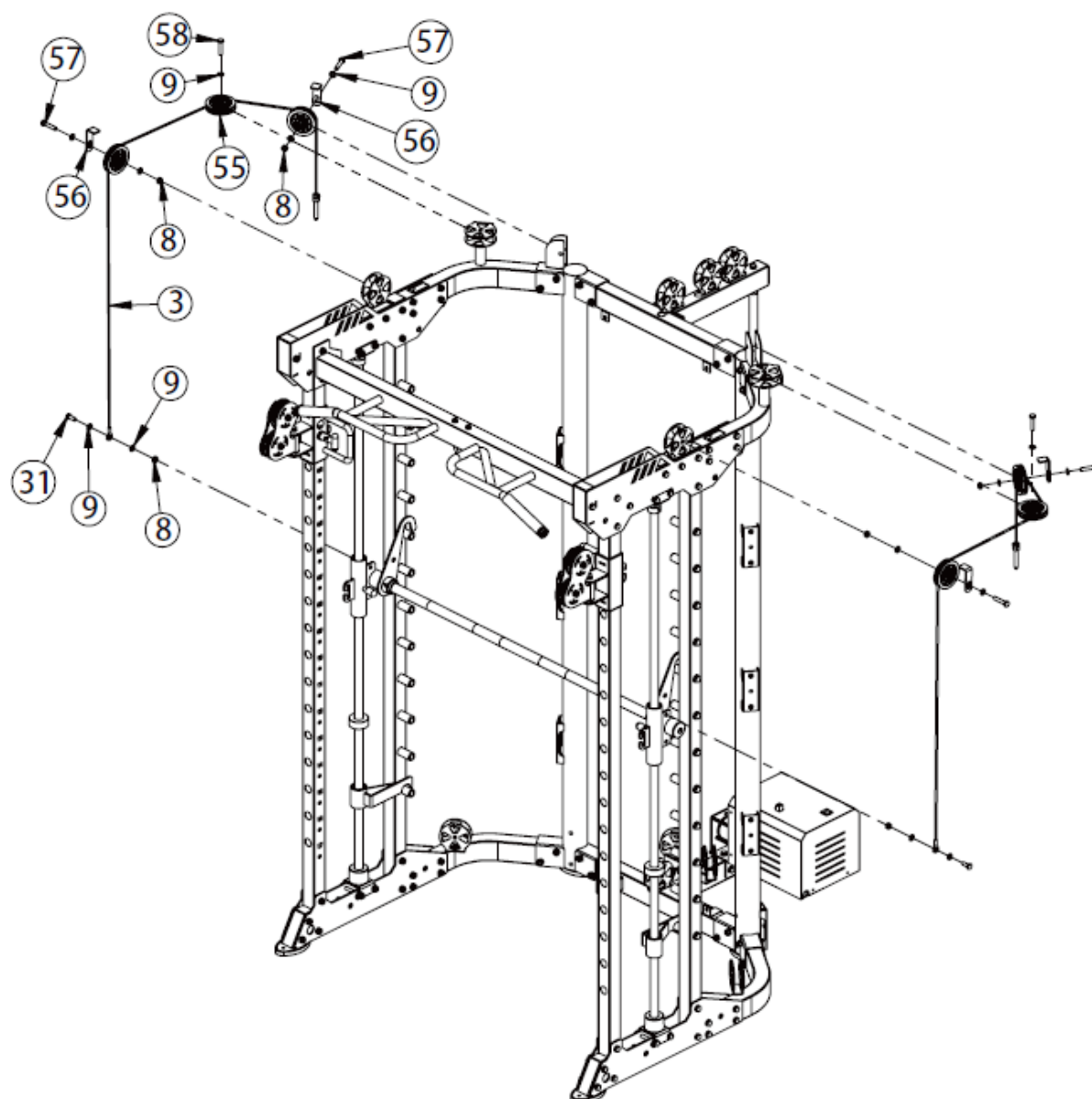

Ozn.	Názov	Ks
8	Matica M10	6
9	Podložka Ø 10	14
31	Skrutka M10 x 25	2
55	Kladka Ø 92	6
56	Držiak kladky	4
57	Skrutka M10 x 50	4
58	Skrutka M10 x 45	2

Krok 14

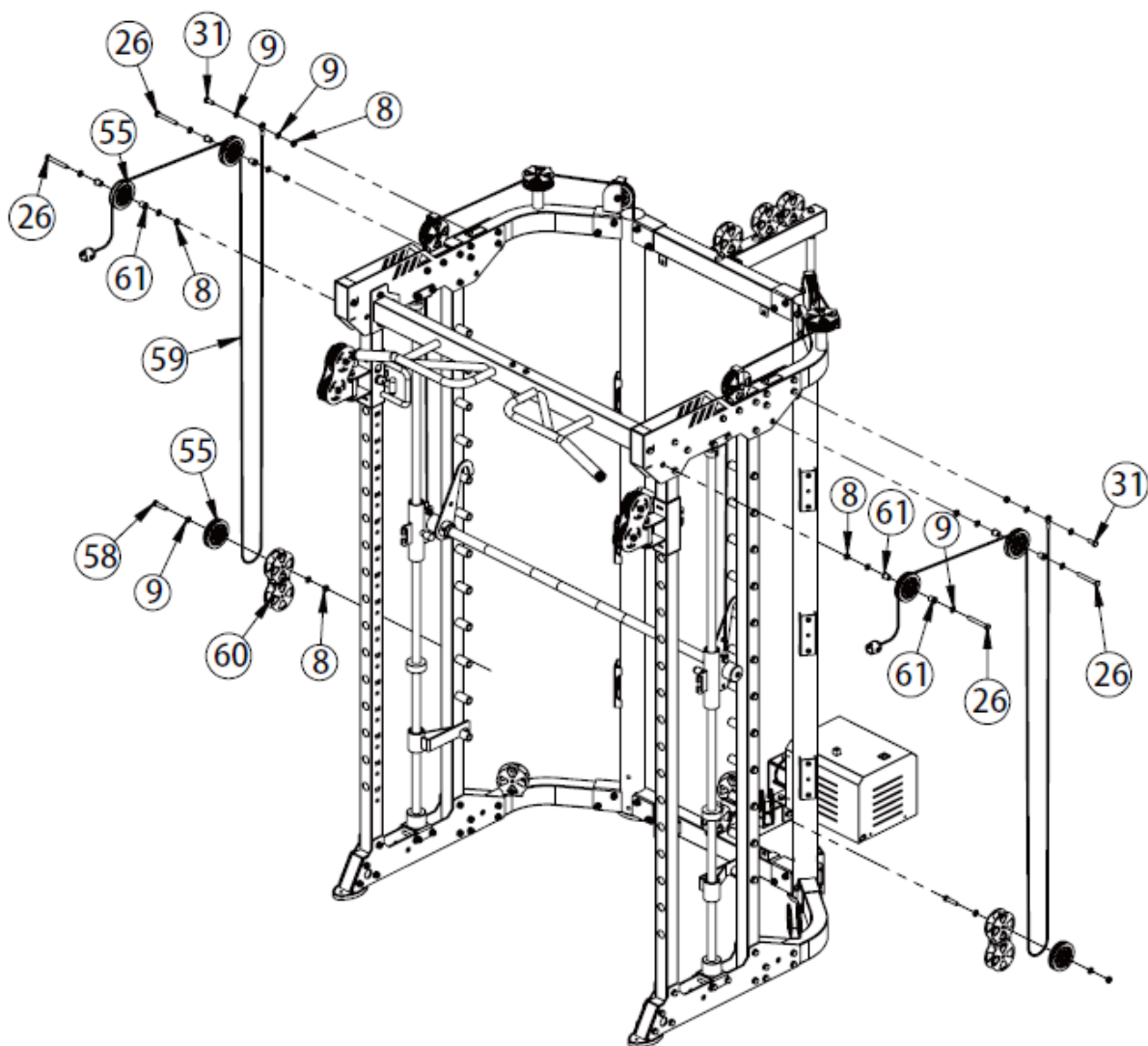

Ozn.	Názov	Ks
8	Matica M10	8
9	Podložka Ø 10	16
26	Skrutka M10 x 80	4
31	Skrutka M10 x 25	2
55	Kladka Ø 92	6
58	Skrutka M10 x 45	2
59	Oceľové lanko 3 058	2
60	Držiak kladky	2
61	Puzdro Ø 20 x Ø 16 x Ø 10.5 x 20.5	8

Krok 15

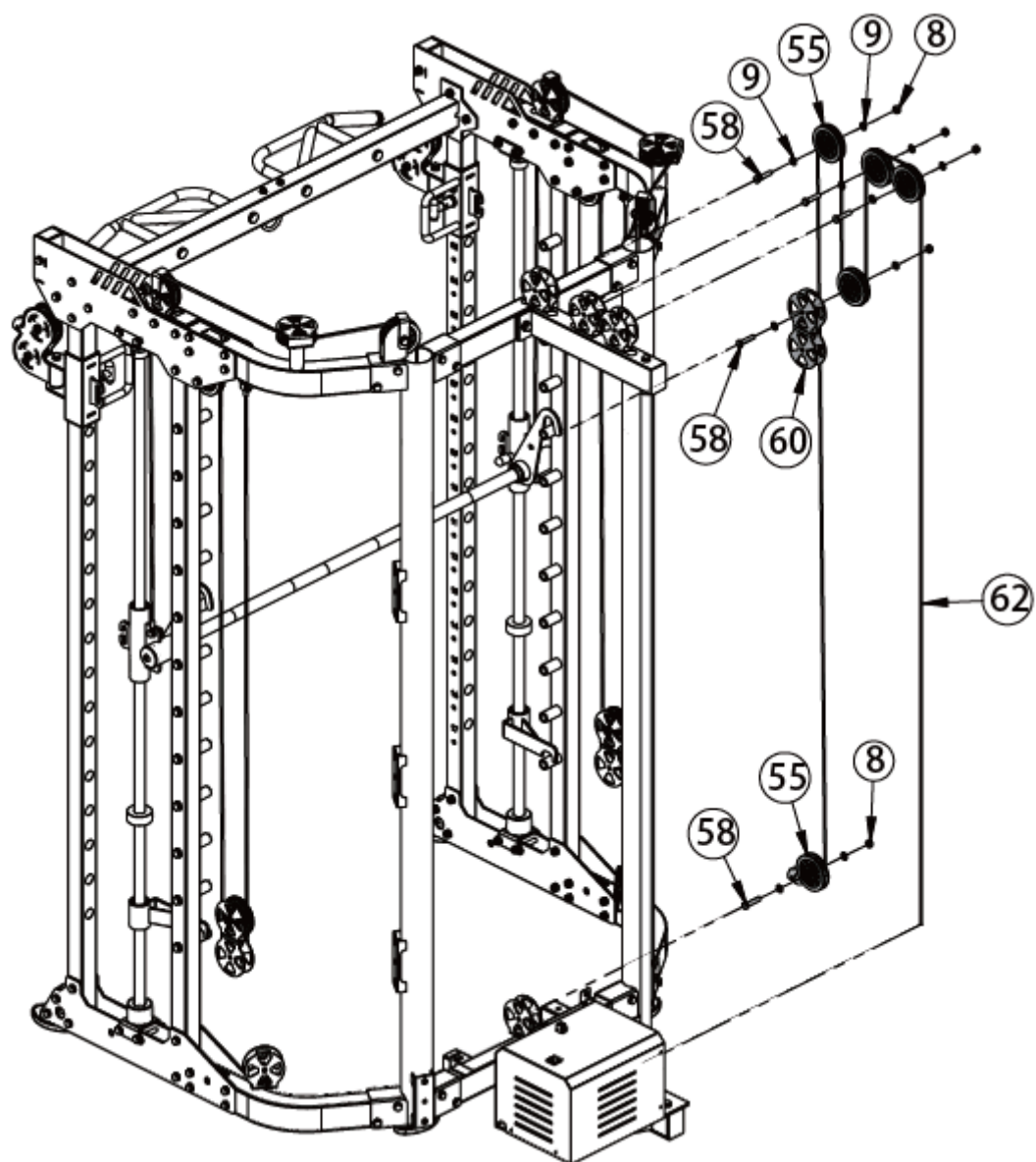

Ozn.	Názov	Ks
8	Matica M10	5
9	Podložka Ø 10	10
58	Skrutka M10 x 45	5
55	Kladka Ø 92	5
60	Držiak kladky	1
62	Oceľové lanko 8 301	1

Krok 16

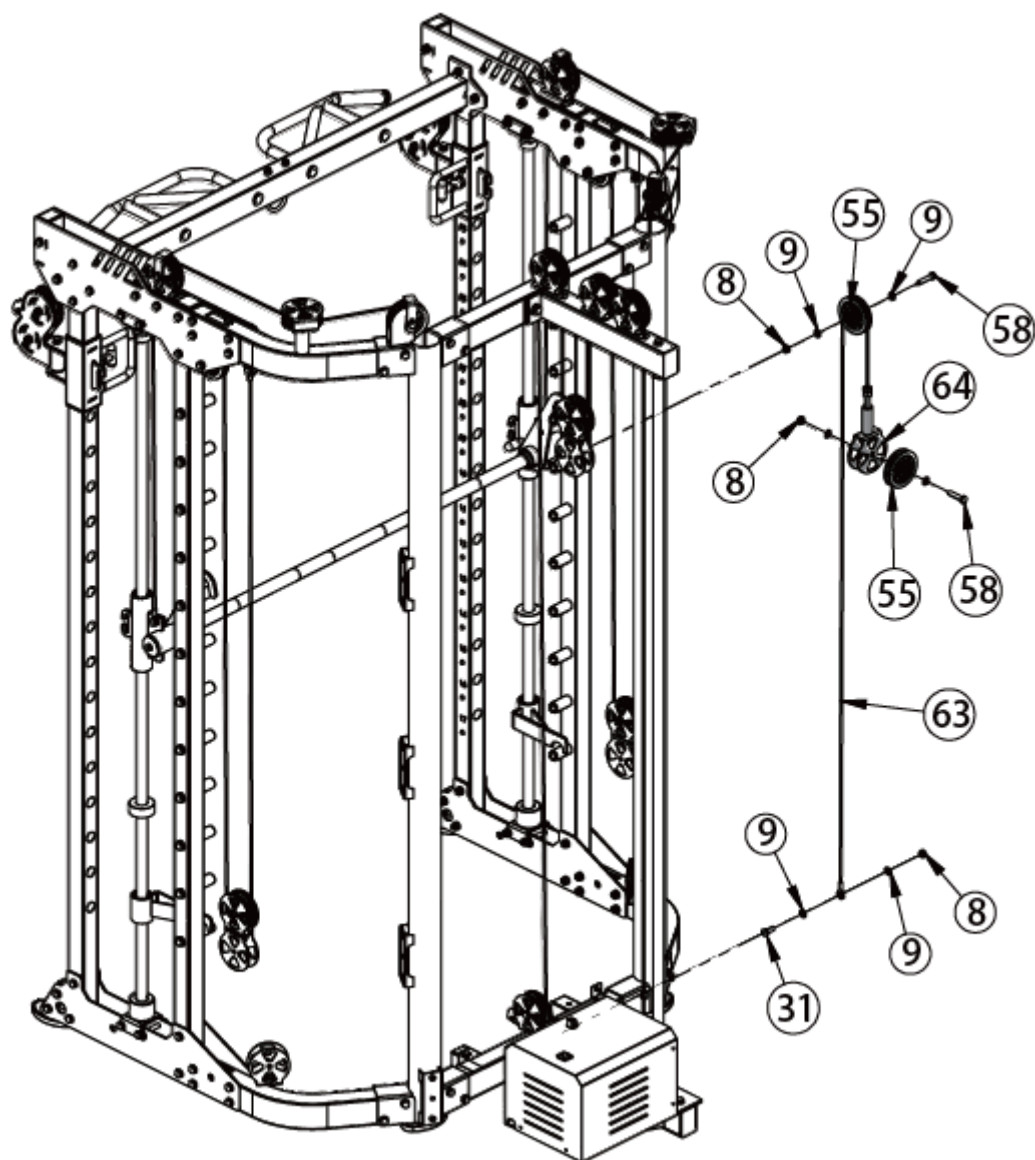

Ozn.	Názov	Ks
8	Matica M10	3
9	Podložka Ø 10	6
31	Skrutka M10 x 25	1
55	Kladka Ø 92	2
58	Skrutka M10 x 45	2
63	Oceľové lanko 8 301	1
64	Držiak kladky	1

Krok 17

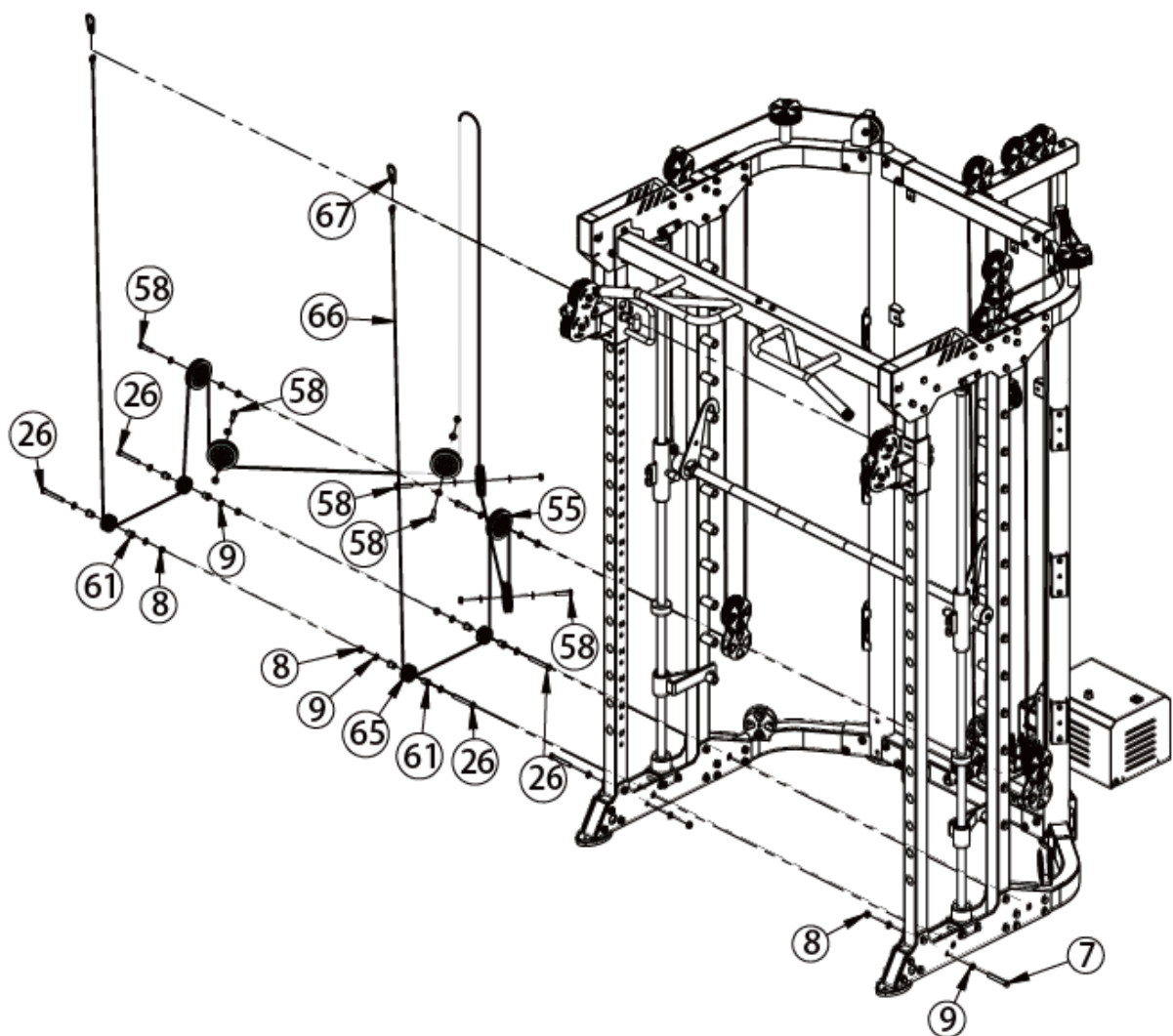

Ozn.	Názov	Ks
7	Skrutka M10 x 75	2
8	Matica M10	12
9	Podložka Ø 10	24
26	Skrutka M10 x 80	4
55	Kladka Ø 92	6
58	Skrutka M10 x 45	6
61	Puzdro Ø 20 x Ø 16 x Ø 10.5 x 20.5	8
65	Kladka Ø 50	4
66	Oceľové lanko 8 301	1
67	Hák	2

Krok 18

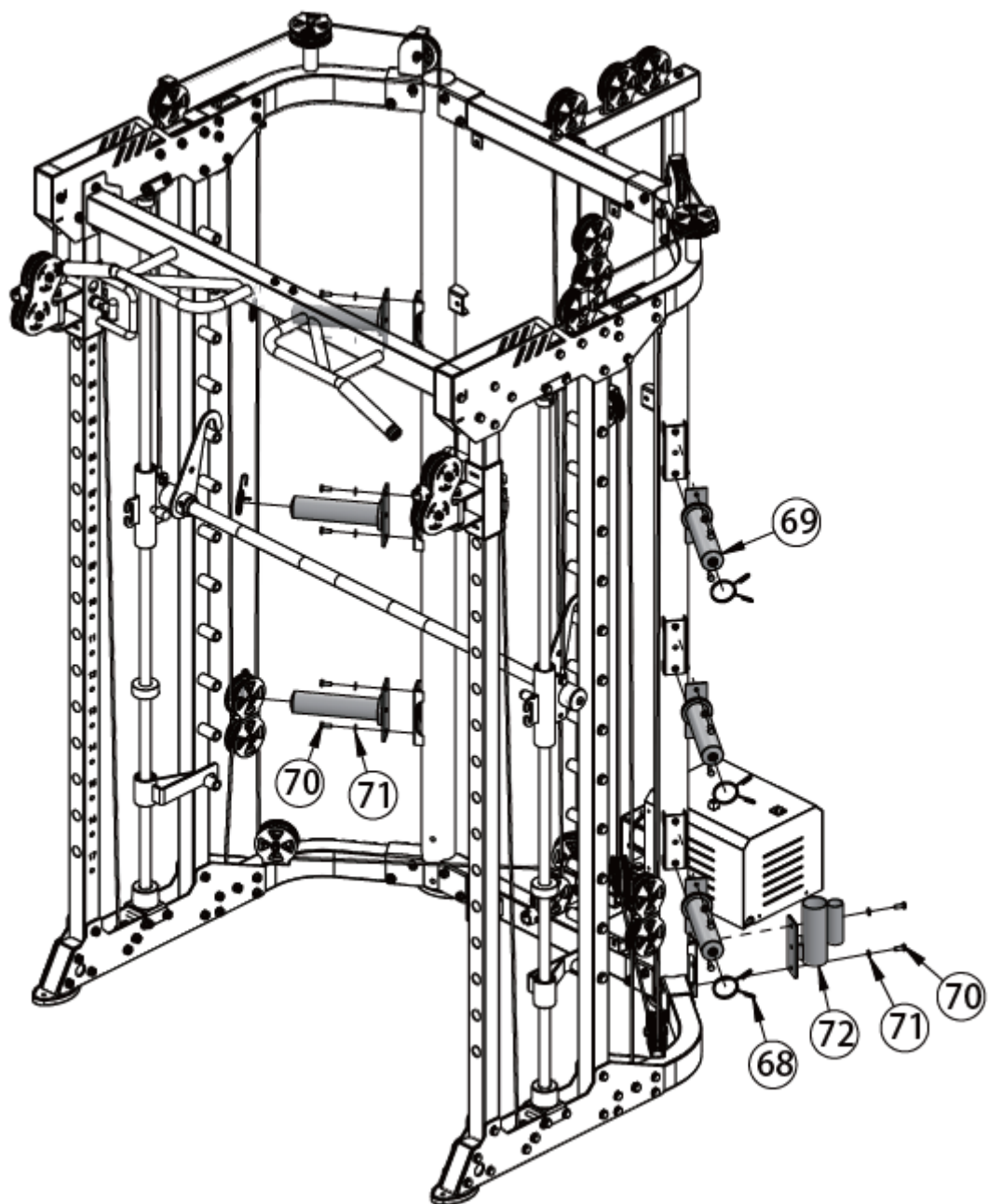

Ozn.	Názov	Ks
68	Bezpečnostná objímka Ø 50	6
69	Držiak kotúčov	6
70	Skrutka M8 x 20	14
71	Podložka Ø 8	14
72	Držiak vzperačskej tyče	1

Krok 19

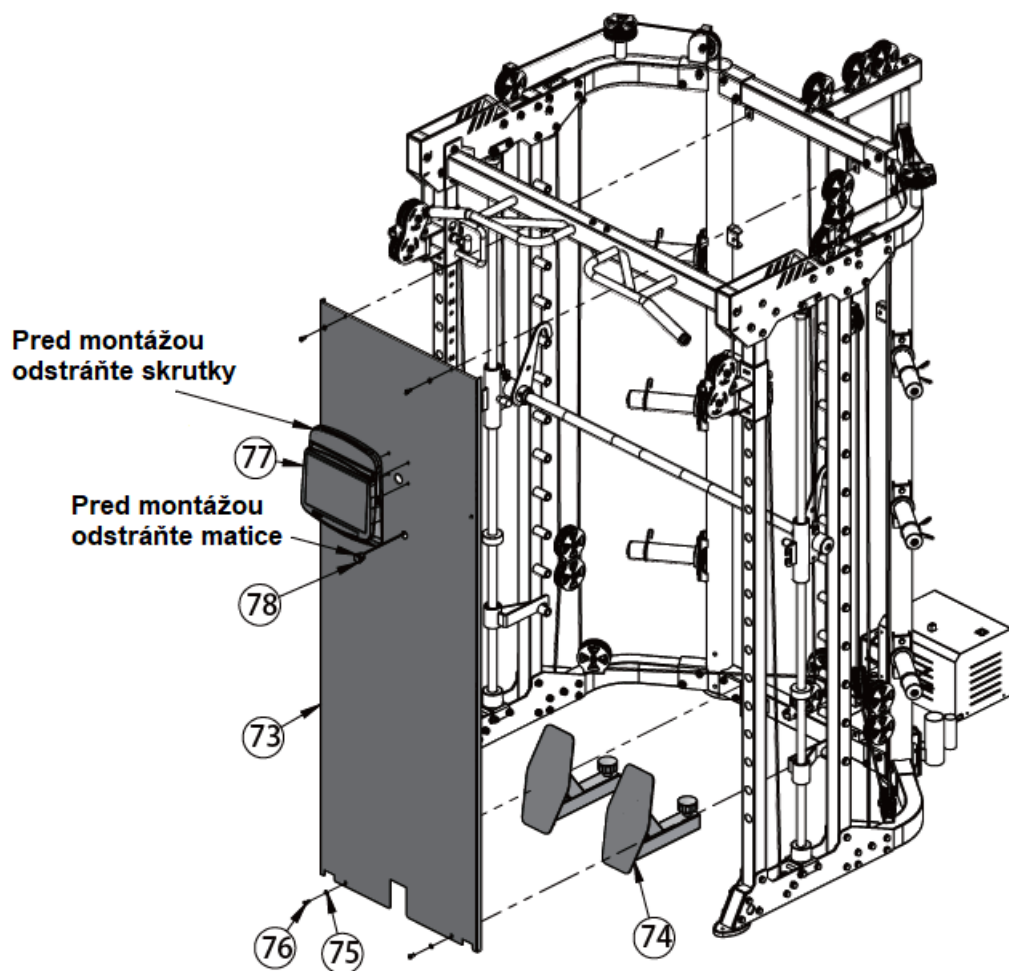

Ozn.	Názov	Ks
73	Kryt	1
74	Leg press	2
75	Podložka Ø 6	4
76	Skrutka M6 x 16	4
77	Konzola 8 301	1
78	Kábel 8 301	1

Krok 20

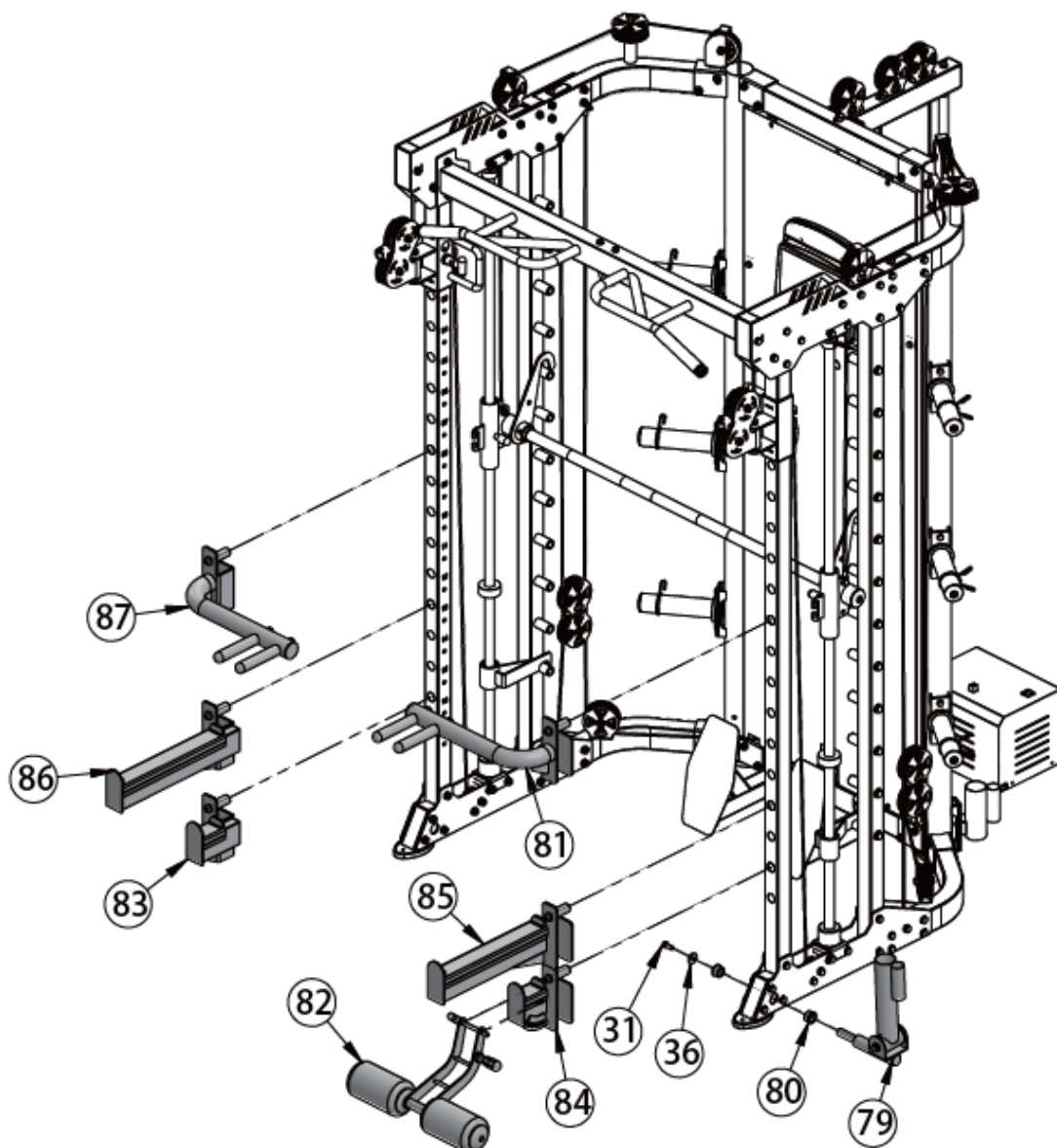

Ozn.	Názov	Ks
79	Držiak vzpieračskej tyče	1
80	Objímka Ø 33 x Ø 29 x Ø 20 x 18	2
31	Skrutka M10 x 25	1
36	Podložka Ø 30 x 10 x 3	1
81	Ľavé horizontálne držadlo	1
82	Predkopy / zákopy	1
83	Krátky bezpečnostný rám – pravý	1
84	Krátky bezpečnostný rám – ľavý	1
85	Dlhý bezpečnostný rám – pravý	1
86	Dlhý bezpečnostný rám – ľavý	1
87	Ľavé horizontálne držadlo	1

Krok 21

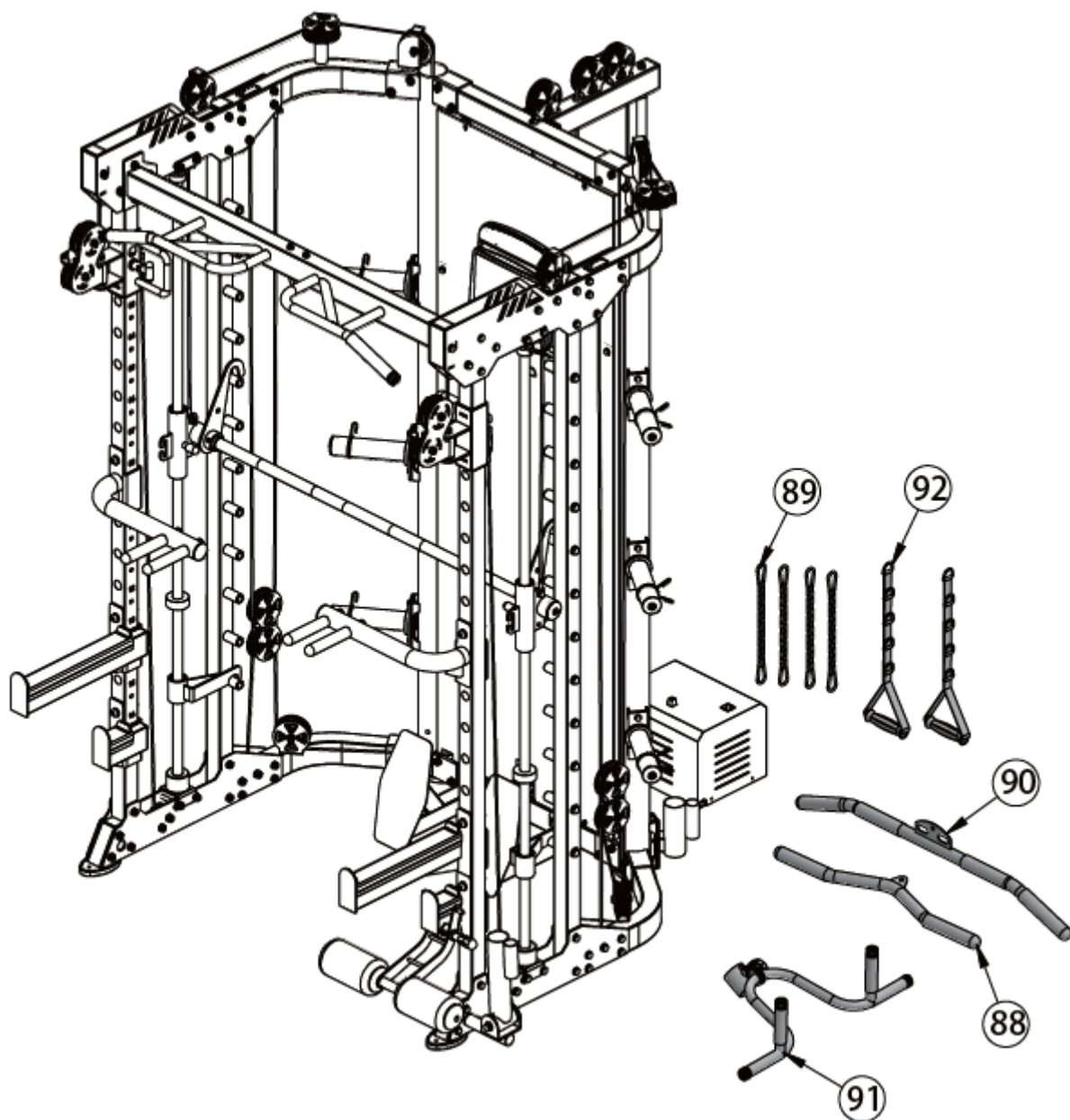

Ozn.	Názov	Ks
88	Držadlo	1
89	Reťaz s karabínou	4
90	Držadlo	1
91	Držadlo	1
92	Držadlo	2

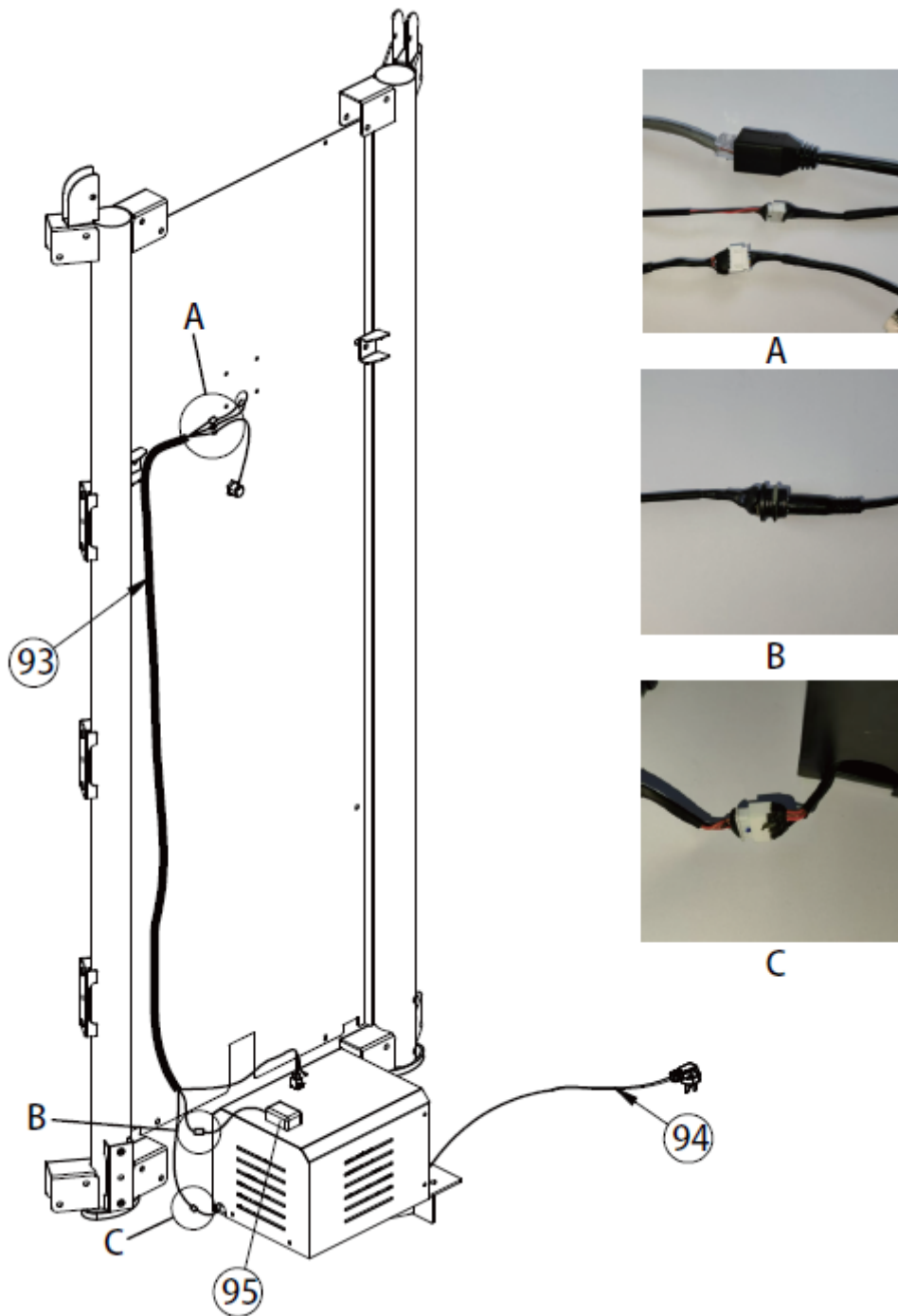

Ozn.	Názov	Ks
93	Signálny kábel	1
94	Napájací kábel	1
95	Adaptér	1

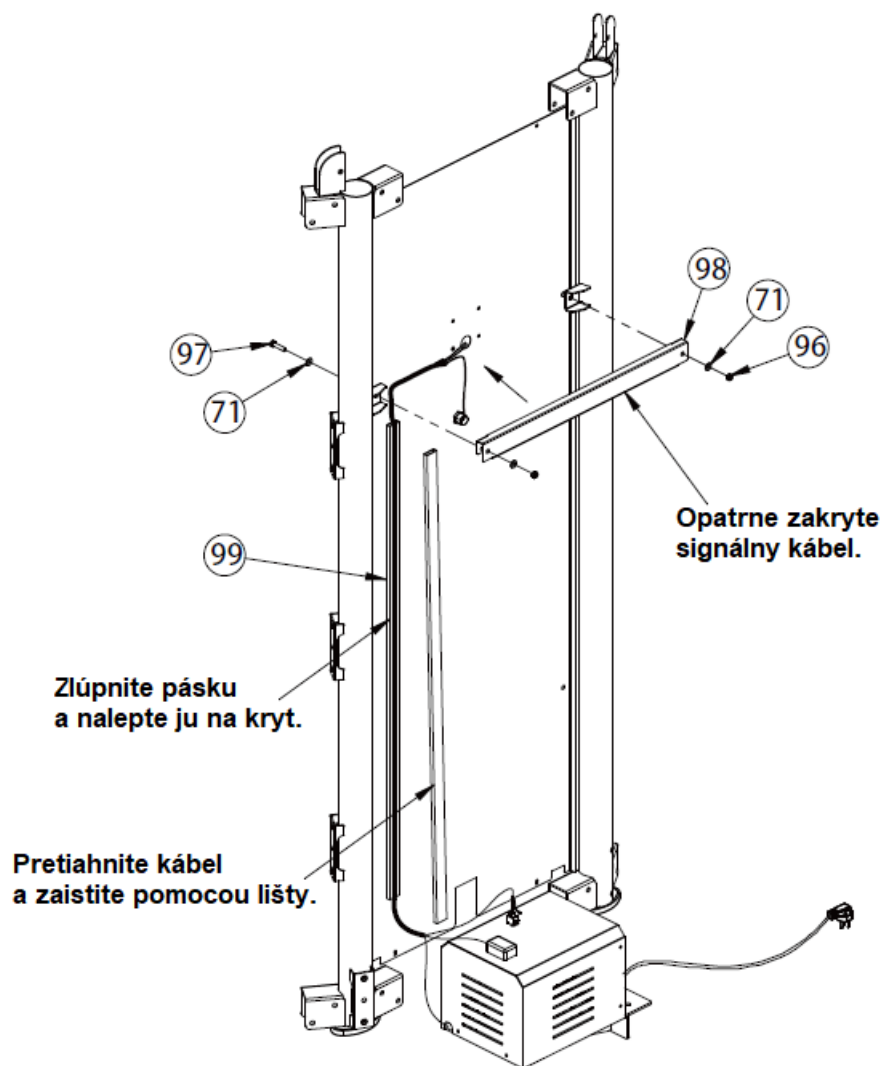

Ozn.	Názov	Ks
71	Podložka Ø 8	4
96	Matica M8	2
97	Skrutka M8 x 35	2
98	Držiak krytu	1
99	Krytka kábla 30 x 20	1

OVLÁDACÍ PANEL

Prihlasovacia obrazovka

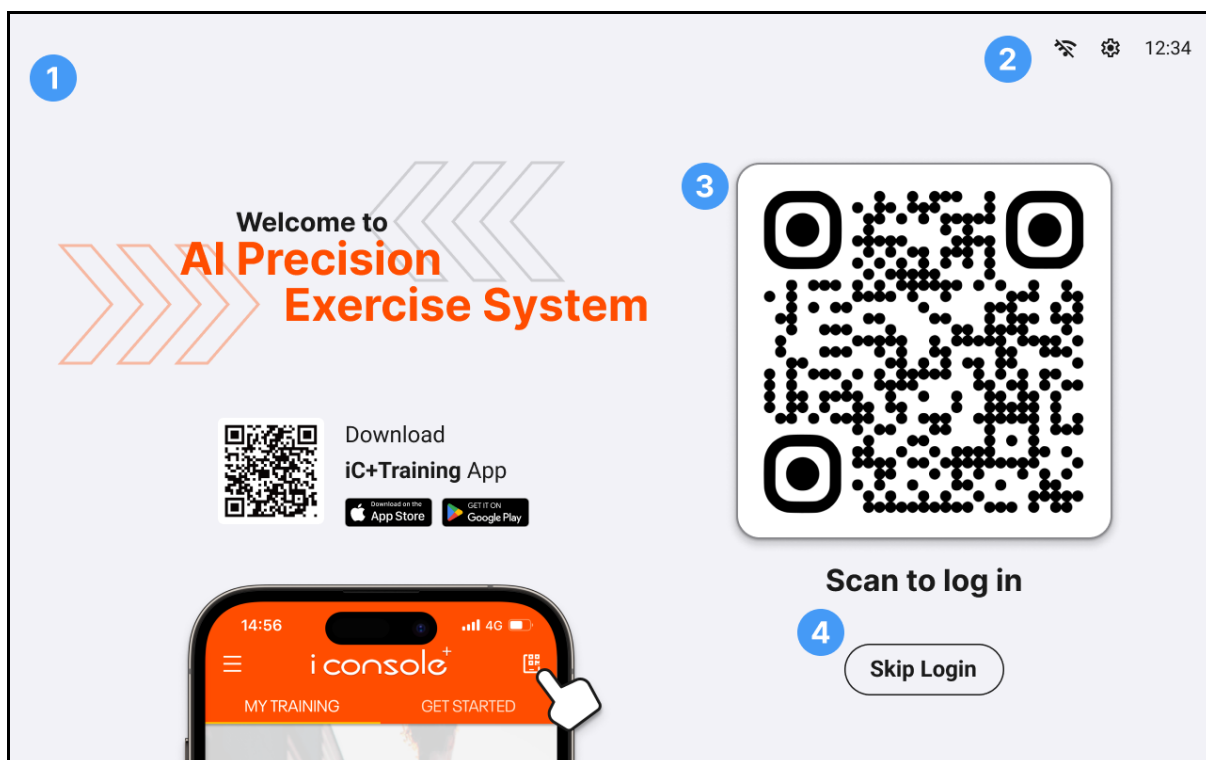

1. Potiahnite prstom zľava doprava, aby sa otvorilo menu, a vyberte funkcie.
2. Ikona pripojenia WiFi. Nastavte pripojenie v nastaveniach.
3. Prihláste sa pomocou QR kódu cez aplikáciu iConsole+.
4. Preskočte prihlásenie a prejdite na domovskú obrazovku.

Menu a prihlásenie

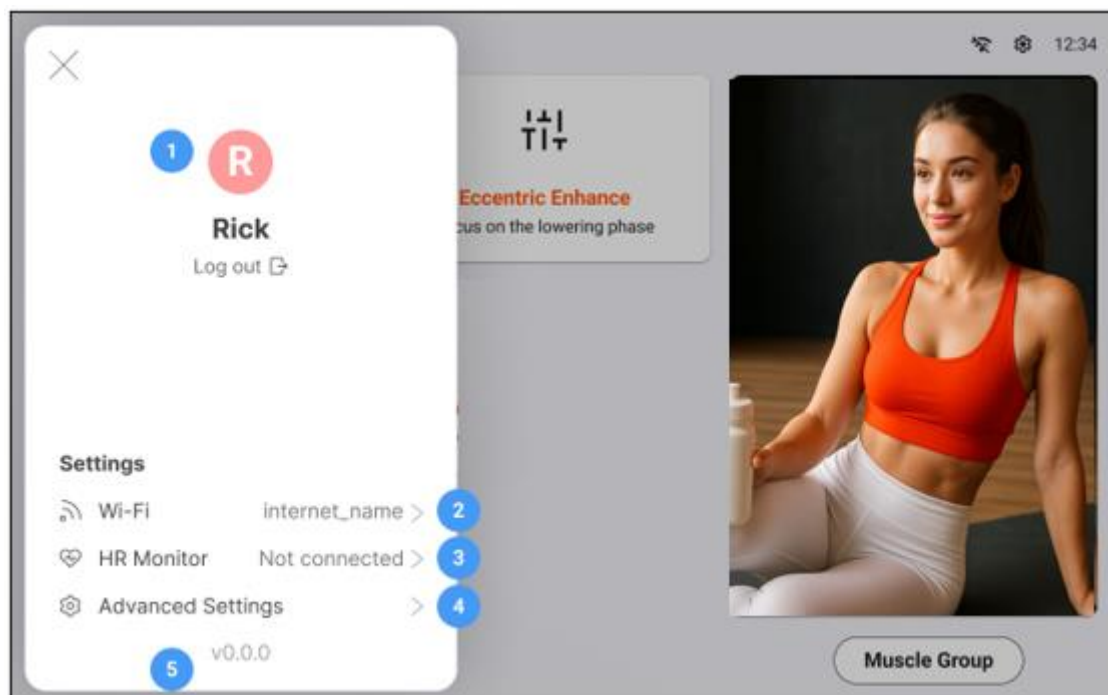

1. Profilová fotografia a prihlásenie

Prihlásenie a odhlásenie. Po prihlásení sa zobrazí vaše používateľské meno a profilová fotografia.

2. WiFi

Vyberte domácu sieť WiFi.

3. Pripojenie hrudného pásu

System automaticky vyhľadá dostupné hrudné pásy. Vyberte svoj hrudný pás zo zoznamu.

4. Nastavenia

Vyberte túto možnosť, aby sa zobrazilo menu nastavení.

5. Verzia softvéru.

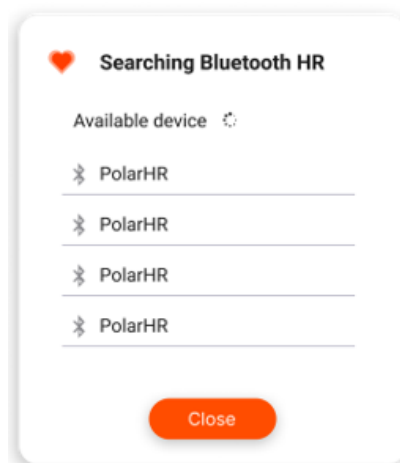

Nastavenia

1. Režim tmavého/svetlého rozhrania

Nastavenia zobrazenia rozhrania.

2. Jednotky

Nastavenia jednotiek: metrické (kg), imperiálne (libry).

3. Jazyk rozhrania

Nastavenia jazyka rozhrania.

4. Aktualizácie softvéru

Kontrola dostupných aktualizácií

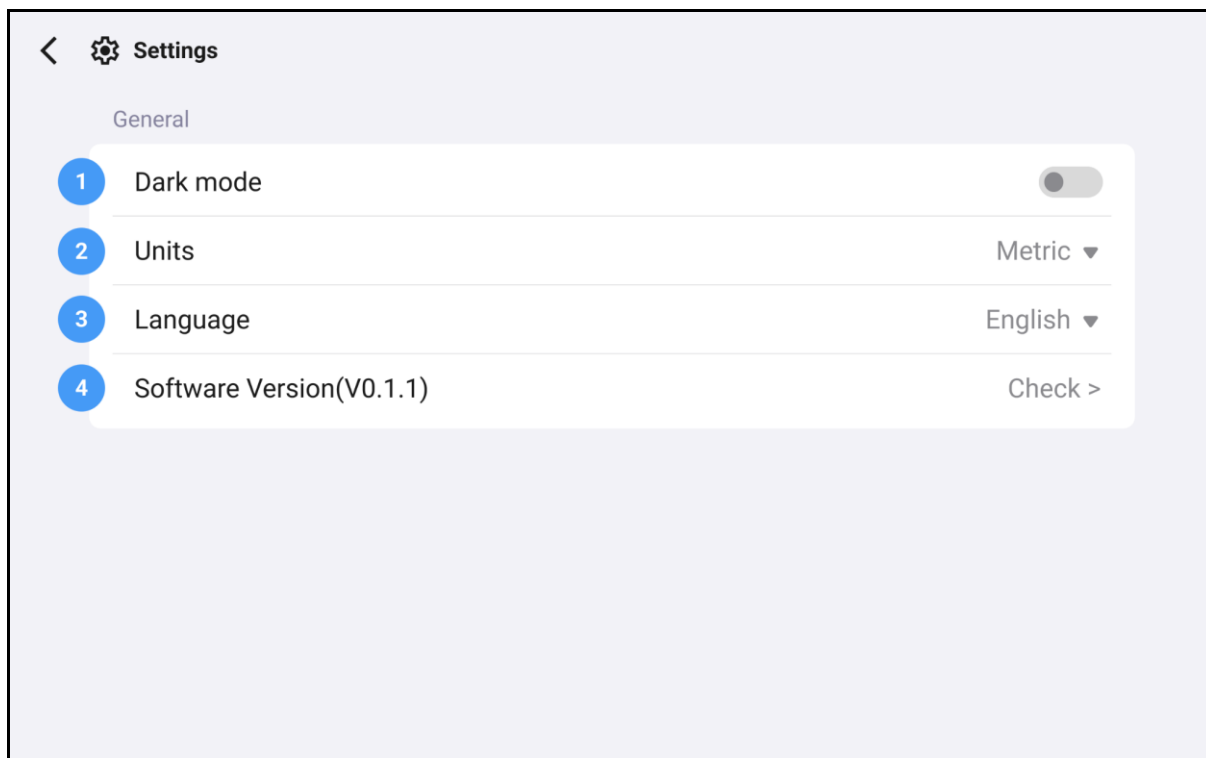

Domovská obrazovka

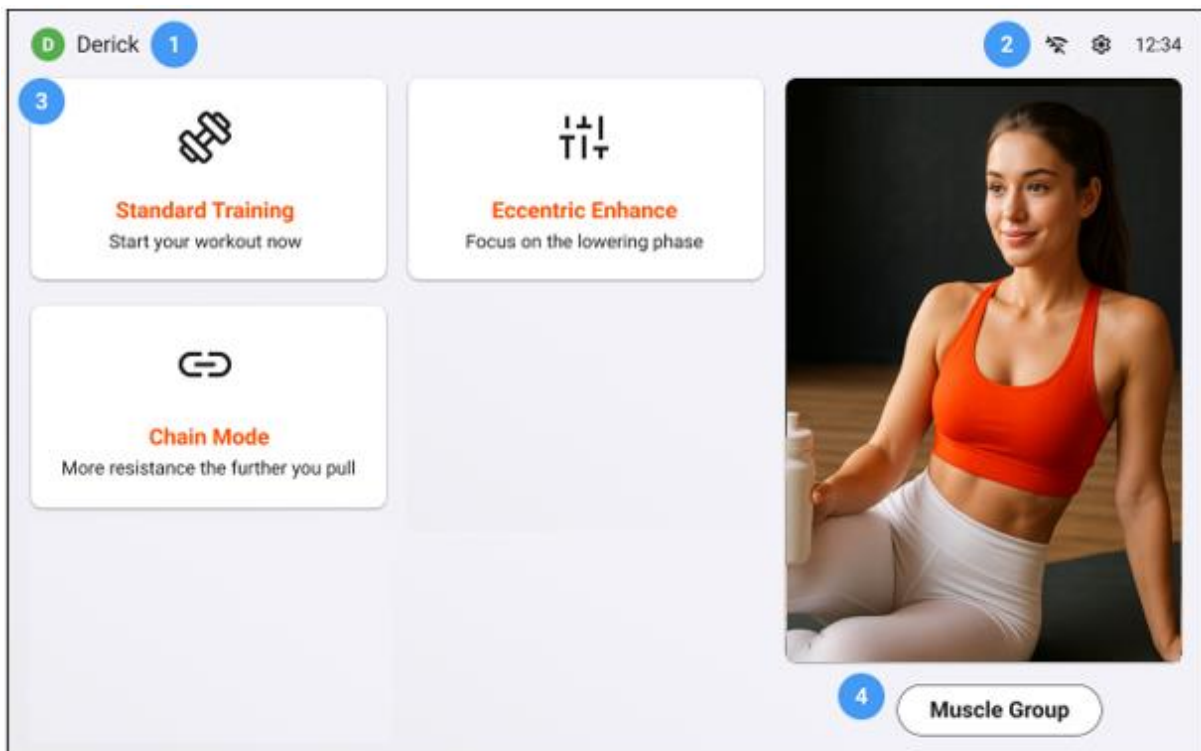

1. Používateľ

Vyberte túto možnosť, aby ste otvorili ponuku alebo nastavili ďalšie systémové funkcie.

2. Indikátorové ikony

Pripojenie a nastavenia WiFi.

3. Výber tréningu

4. Zobrazenie svalových skupín

Vyberte túto možnosť, aby sa zobrazili cviky a zapojené svalové skupiny.

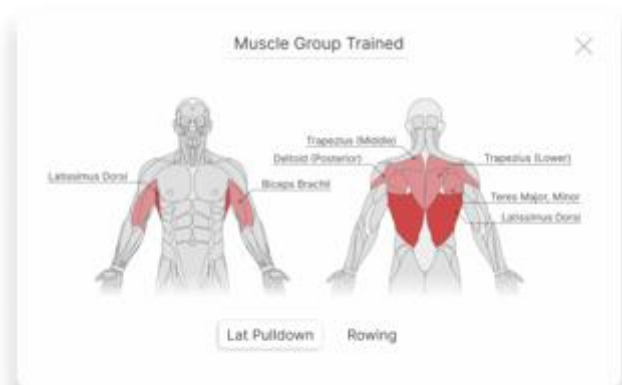

Rozhranie tréningu

1. Aktuálny tréning

2. Údaje v reálnom čase

Zobrazuje trvanie tréningu, hmotnosť, počet sérií, počet opakovaní. Ak je program pozastavený, stlačte tlačidlo Heart Rate (Srdcová frekvencia) na pripojenie bežeckého pásu.

3. Výber zobrazeného grafu

Zobrazuje rozsah cvičenia, výkon a rýchlosť.

4. Nastavenie zaťaženia

Pomocou tlačidiel + a – nastavte zaťaženie v krokoch po 0,5 kg alebo použite posúvač na nastavenie zaťaženia.

5. Štart, pozastavenie a zastavenie

Štart: Stlačte pre spustenie programu.

Pozastavenie: Stlačte pre pozastavenie programu, stlačte štart pre opätovné spustenie programu.

Zastavenie: Stlačte pre zastavenie programu a zobrazenie súhrnu cvičenia.

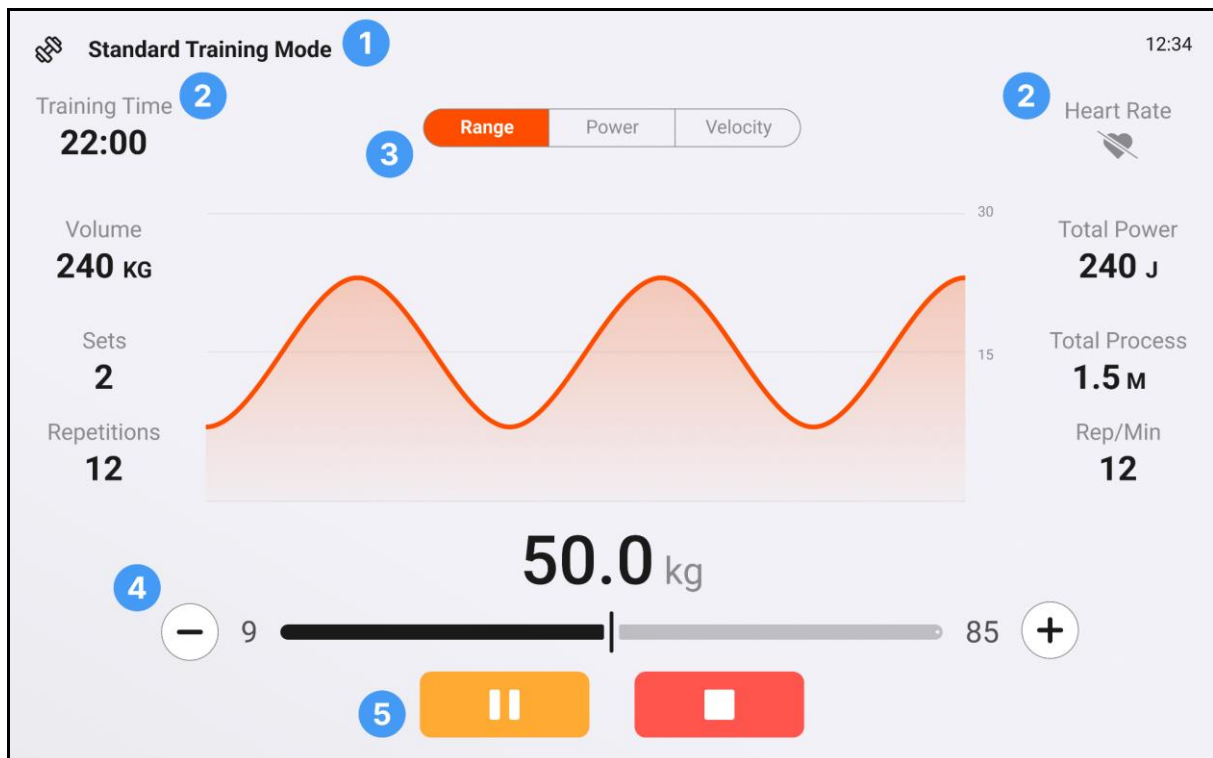

Excentrické cvičenie

1. Nastavenie pomeru

Pomocou posúvača nastavte pomer. Ak je pomer x1,5 a ťahová sila je nastavená na 10 kg, excentrický odpor bude 15 kg ($10 \times 1,5 = 15$ kg).

2. Zrušenie/potvrdenie nastavenia

Stlačením tlačidla Zrušiť sa vrátite na domovskú obrazovku.

Stlačením tlačidla Potvrdiť potvrdíte nastavenie.

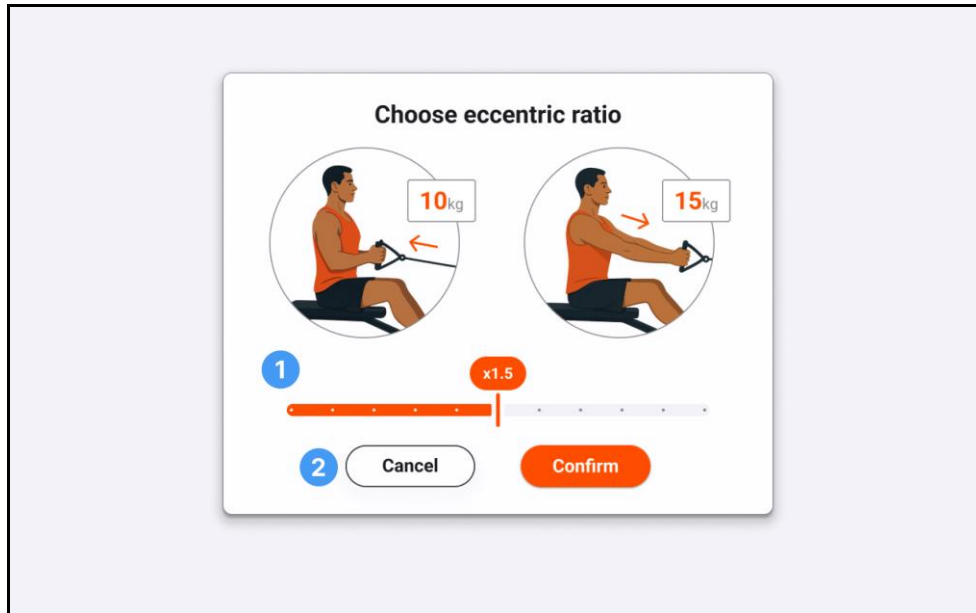

Zobrazenie grafu excentrického cvičenia.

Excentrický odpor je zobrazený tučným písmom.

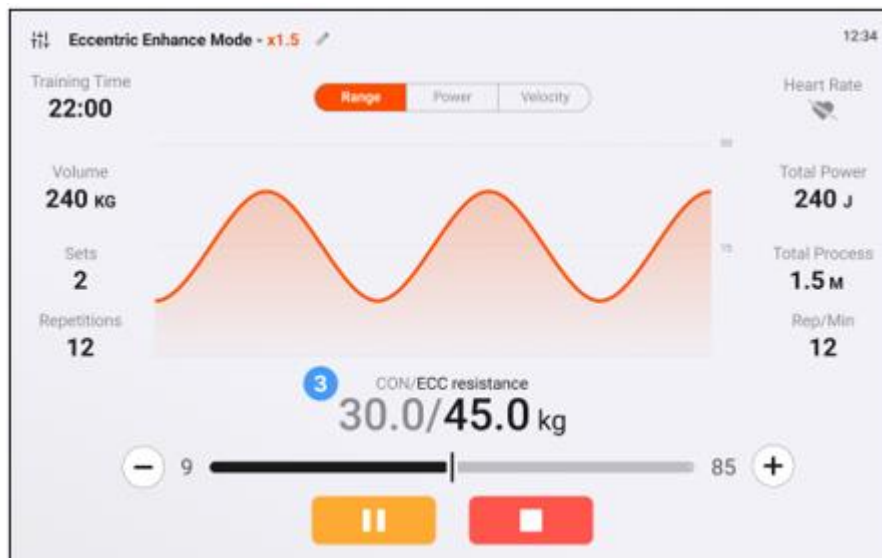

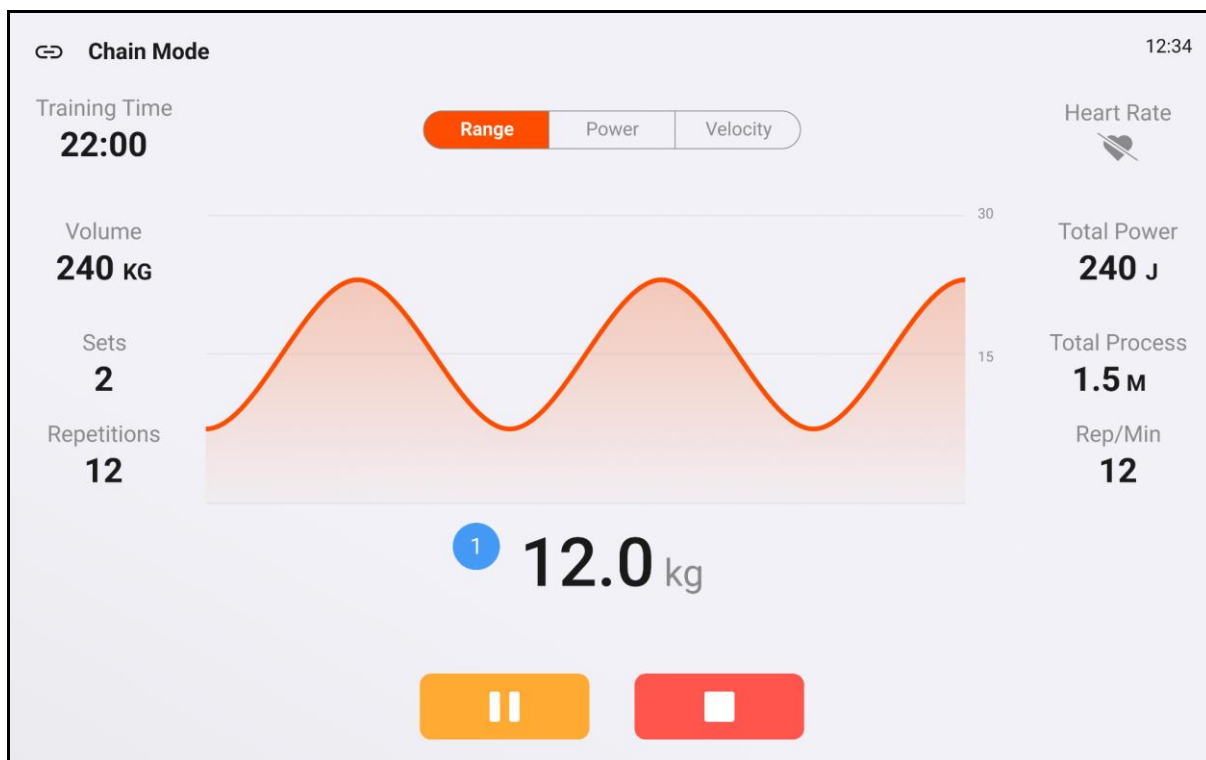

Minihra

Hungry bird

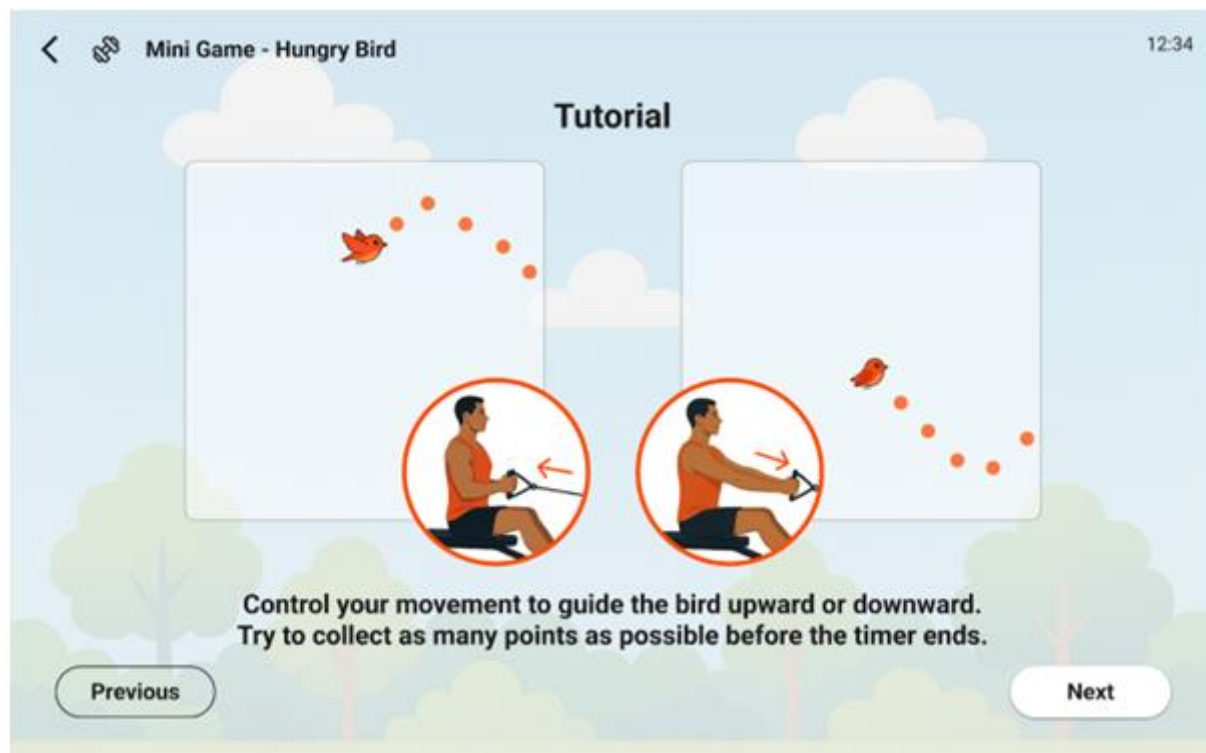

Cieľ hry

Pomocou pohybov cvičenia navigujte vtáka. Navigujte vtáka k jeho potrave. Dosiahnite čo najvyššie skóre v časovom limite.

Ovládanie

Pohyb vtáka zodpovedá pohybu používateľa.

Keď je sval uvoľnený, vták letí nahor.

Keď sa sval stiahne, vták letí dole.

Navigačné tlačidlá

Predchádzajúce: vráťte sa na predchádzajúcu obrazovku.

Ďalšie: prejdite na ďalšiu stránku tutoriálu alebo začnite hru.

Nastavenie dĺžky hry

Pomocou posúvača nastavte dĺžku hry, od ktorej začne odpočítavanie.

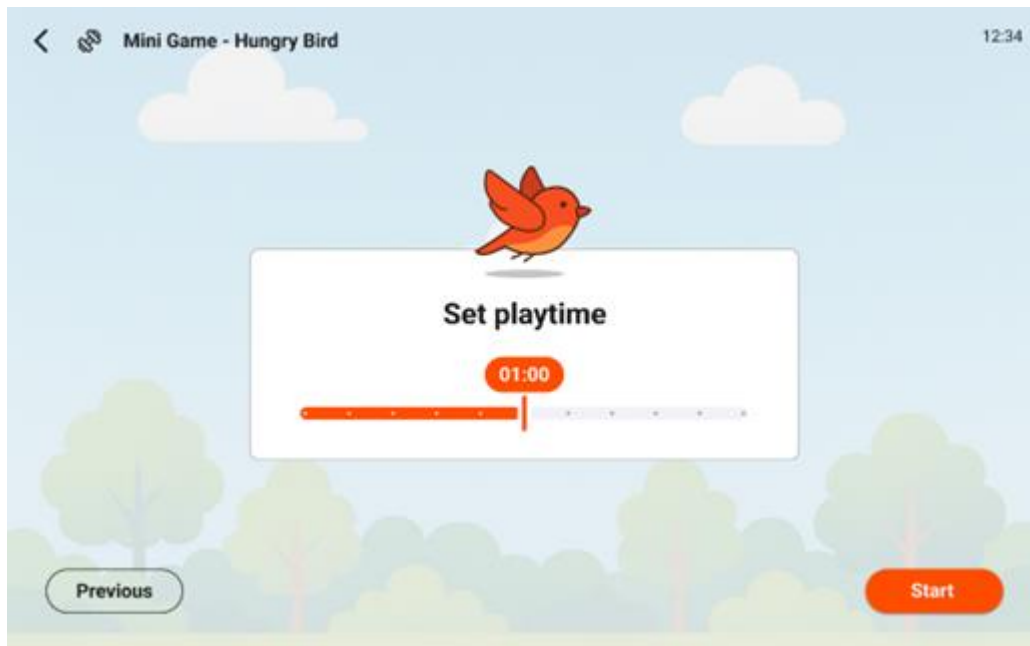

Rozcvička

Používa sa na zahriatie svalov. Systém deteguje a prispôbuje krivku podľa pohybov používateľa.

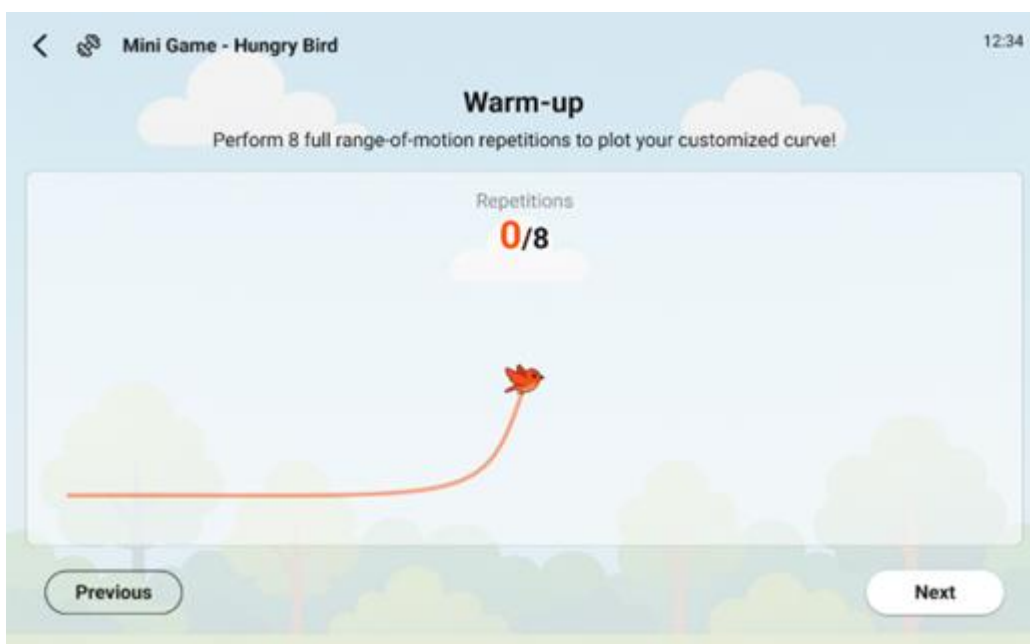

Priebeh hry

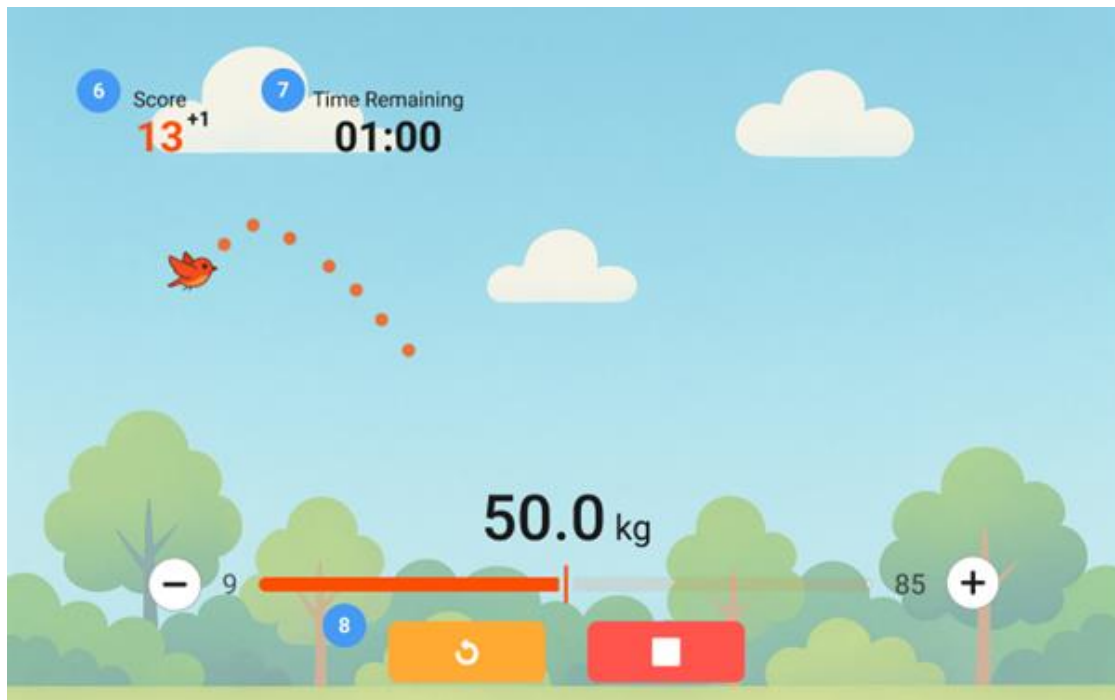

6. Skóre
Zobrazenie skóre: získaš jeden bod zakaždým, keď vták preletí oranžovou bodkou.
7. Zostávajúci čas
Zostávajúci čas v hre je zobrazený tučným písmom a odpočítava sa, kým nedosiahne 0.
8. Ovládacie tlačidlá
Restart: stlačte pre reštartovanie aktuálneho kola.
Stop: stlačte pre ukončenie hry a zobrazenie súhrnu cvičenia.

Súhrn cvičenia

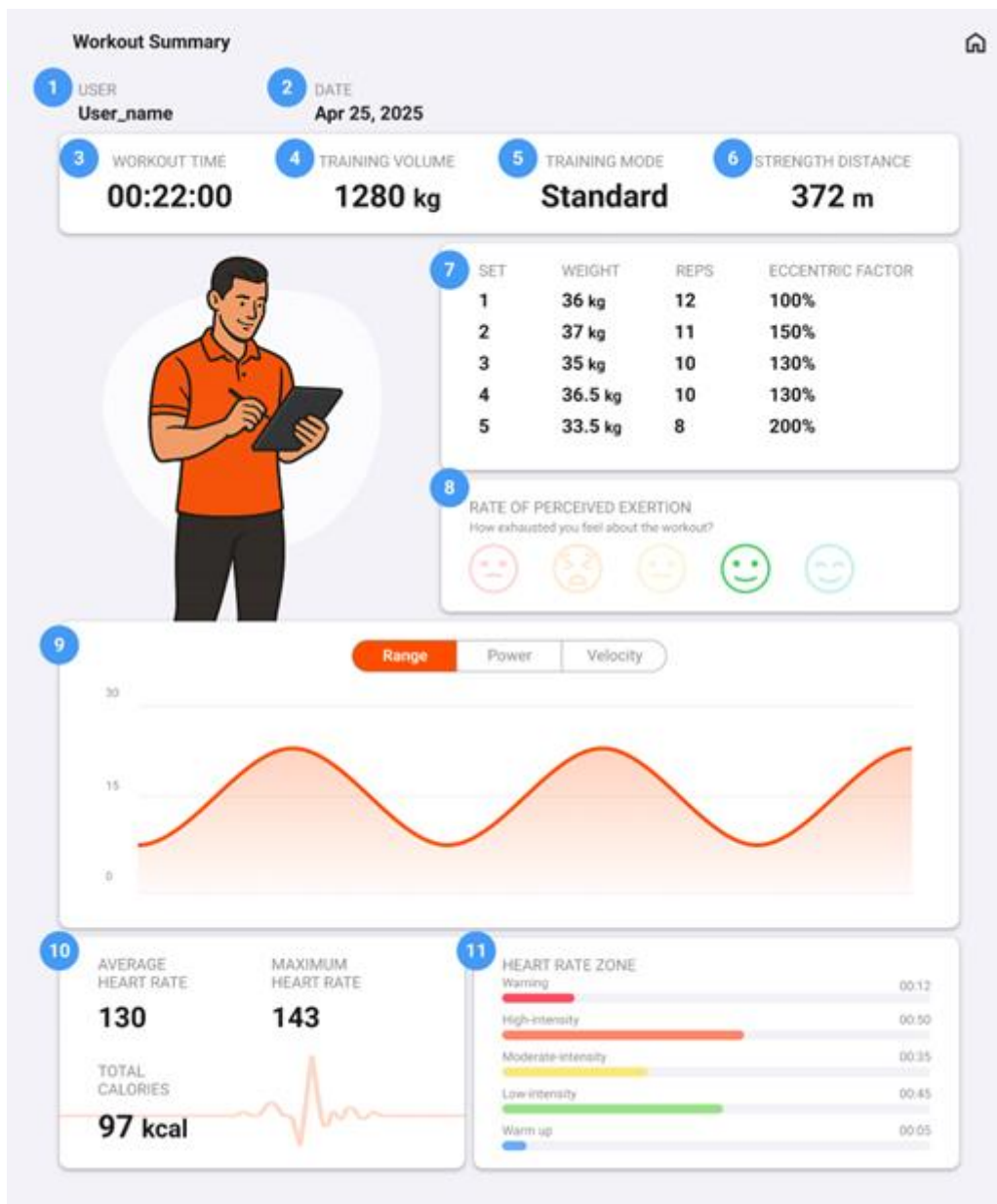

1. Používateľské meno	5. Typ tréningu	9. Graf
2. Dátum tréningu	6. Vzďialenosť	10. Srdcová frekvencia
3. Dĺžka tréningu	7. Detailný rozpis	11. Zóny srdcovej frekvencie
4. Objem tréningu	8. Vnímanie záťaž tréningu	

POKYNY K CVIČENIU

Cvičenie je prospešné pre Vaše zdravie, zlepšuje fyzickú kondíciu, tvaruje svalstvo a v kombinácii s kaloricky vyváženou stravou vedie k zníženiu hmotnosti.

1. ROZCVIČKA

Táto fáza slúži k prekrveniu celého tela, k zahriatiu svalstva, znižuje riziko kŕčov a svalového poranenia. Odporúčame vykonávať nižšie uvedené zahrievacie cviky. Pri preťahovaní zotrvať v krajnej polohe približne 30 sekúnd, nerobte trhavé pohyby a nekmitajte.

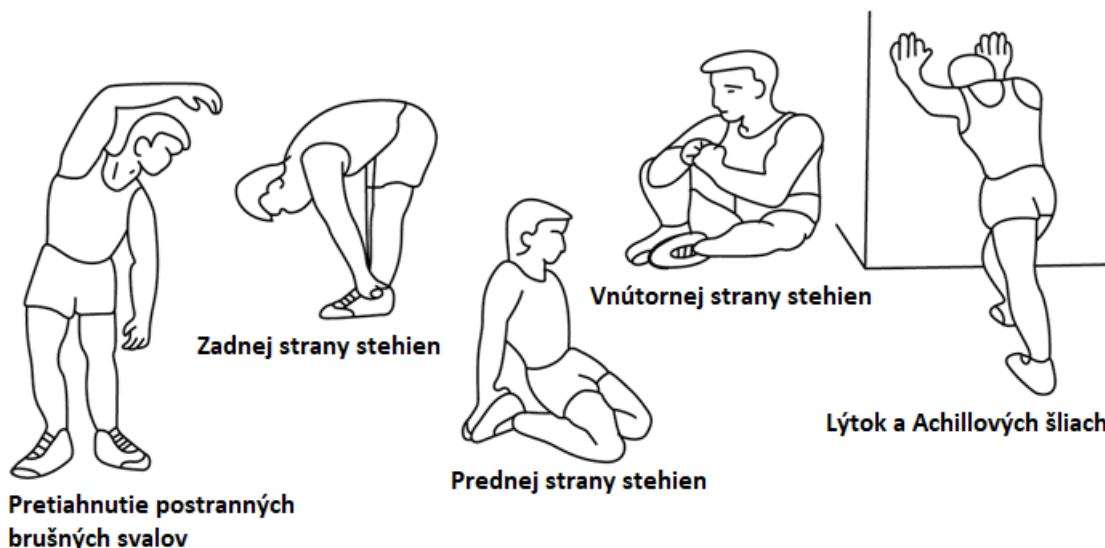

2. SAMOTNÉ CVIČENIE

Táto fáza je fyzicky namáhavejšia. Pravidelným cvičením sa posilňuje svalstvo. Tempo si môžete určiť sami, ale je veľmi dôležité, aby bolo rovnaké po celú dobu cvičenia. Srdcová frekvencia by sa mala pohybovať v cieľovej zóne (viď obrázok nižšie).

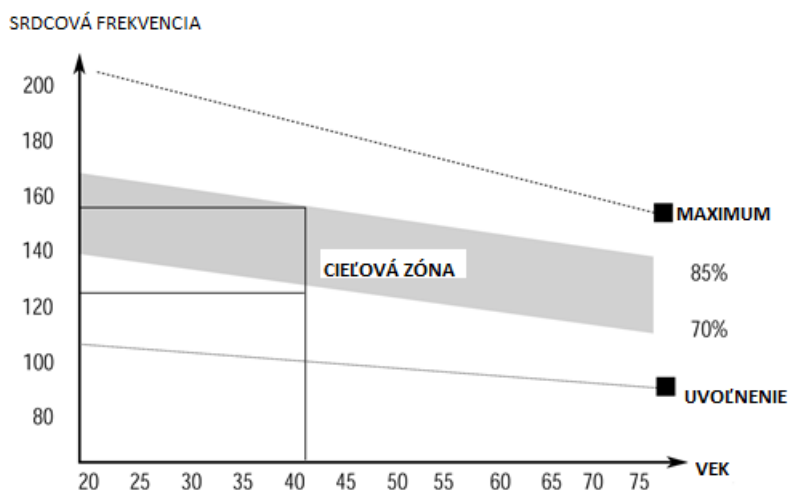

Táto fáza by mala trvať minimálne 12 minút. Väčšine ľudí trvá táto fáza 15 - 20 minút.

3. UPOKOJENIE

Táto fáza slúži k upokojeniu činnosti kardiovaskulárnej sústavy a uvoľneniu svalstva. Mala by trvať približne 5 minút. Môžete opakovať zahrievacie cviky alebo pokračovať v cvičení zvolneným tempom. Preťahovanie svalov po cvičení je nesmierne dôležité – opäť je potrebné sa vyvarovať trhavým pohybom a kmitaniu.

Zo zlepšujúcou sa kondíciou môžete predlžovať dĺžku a zvyšovať intenzitu cvičenia. Trénujte pravidelne, najmenej trikrát týždenne.

TVAROVANIE SVALSTVA

Pre tvarovanie svalstva je dôležité nastaviť vysoký stupeň záťaže. Svaly tak budú viac namáhané, čo môže spôsobiť, že nebudete schopný cvičiť tak dlho, ako by ste si priali. Pokiaľ sa súčasne snažíte o zlepšenie kondície, je potrebné tomu tréning prispôbiť. Počas zahrievacej a záverečnej fázy tréningu cvičte obvyklým spôsobom, ale ku koncu cvičenia zvýšte odpor prístroja. Pravdepodobne budete musieť spomaliť rýchlosť, aby srdcová frekvencia zostala v cieľovej oblasti.

ZNÍŽENIE HMOTNOSTI

Množstvo spálených kalórií závisí iba na dĺžke a intenzite cvičenia. Podstata je rovnaká ako pri kondičnom cvičení, avšak cieľ je iný.

ÚDRŽBA

1. Po ukončení cvičenia zotrite prípadný pot, aby ste tak predišli korózii. Prístroj čistite pomocou jemnej handričky a jemných čistiacich prostriedkov. Na plastové časti nepoužívajte abrazívne čistiace prostriedky alebo rozpúšťadlá.
2. V prípade zvýšenej hlučnosti stroja je nutné skontrolovať a správne dotiahnuť všetky skrutky a spoje.
3. Výrobok musí byť umiestnený v čistých, vetrateľných a suchých priestoroch.
4. Nevystavujte prístroj priamemu slnečnému žiareniu.

OCHRANA ŽIVOTNÉHO PROSTREDIA

Po uplynutí doby životnosti výrobku alebo v okamihu, kedy by oprava bola neekonomická, produkt nevyhadzujte do domového odpadu. Za účelom správnej likvidácie výrobku ho odovzdajte na určených zberných miestach, kde bude prijatý zdarma.

Správnou likvidáciou pomôžete zachovať cenné prírodné zdroje a napomáhate prevencii potenciálnych negatívnych dopadov na životné prostredie a ľudské zdravie, čo by mohli byť dôsledky nesprávnej likvidácie odpadov. Ďalšie podrobnosti si vyžiadajte od miestneho úradu alebo najbližšieho zberného miesta. Pri nesprávnej likvidácii tohto druhu odpadu môžu byť v súlade s národnými predpismi udelené pokuty.

ZÁRUČNÉ PODMIENKY, REKLAMÁCIE

Všeobecné ustanovenia a vymedzenie pojmov

Tieto záručné podmienky a reklamačný poriadok upravujú podmienky a rozsah záruky poskytované predávajúcim na tovar dodávaný kupujúcemu, takisto aj postup pri vybavovaní reklamačných nárokov uplatnených kupujúcim na dodaný tovar. Záručné podmienky a reklamačný poriadok sa riadia príslušnými ustanoveniami zákona č. 250/2007 Z.z., Občiansky zákonník č. 40/1964 Zb. v znení neskorších predpisov, podľa § 422 až § 442 zákona č. 513/1991 Zb. Obchodný zákonník v platnom znení, a Zákona o ochrane spotrebiteľa č. 208/2024 Z.z. v znení neskorších predpisov, a to aj vo veciach týmito záručnými podmienkami a reklamačným poriadkom nespomenutých.

Predávajúcim je spoločnosť Stores inSPORTline SK, s.r.o., so sídlom Električná 6471, IČO: 46259317, zapísaná v Obchodnom registri Okresného súdu Trenčín, Oddiel: Sro, Vložka č. 24799/R.

Adresa predajní:

1. Stores inSPORTline SK, s.r.o., Električná 6471, 911 01 Trenčín, +421 917 864 593, predajnatn@insportline.sk
2. Stores inSPORTline SK, s.r.o., Račianska 184/B, 831 54 Bratislava (Rača), +421 917 866 623, predajnaba@insportline.sk
3. Stores inSPORTline SK, s.r.o., Trieda generála Ludvíka Svobodu 6/A, 040 22 Košice (Furča), +421 917 866 622, predajnake@insportline.sk

Vzhľadom k platnej právnej úprave sa rozlišuje kupujúci, ktorý je spotrebiteľom a kupujúci, ktorý spotrebiteľom nie je.

„Kupujúci spotrebiteľ“ alebo len „spotrebiteľ“ je osoba, ktorá pri uzatváraní a plnení zmluvy nejedná v rámci svojej obchodnej alebo inej podnikateľskej činnosti.

„Kupujúci, ktorý nie je „spotrebiteľ“, je podnikateľ, ktorý nakupuje výrobky alebo užíva služby za účelom svojho podnikania s týmito výrobkami alebo službami. Tento kupujúci sa riadi rámcovou kúpnuou zmluvou a obchodnými podmienkami v rozsahu, ktoré sa ho týkajú a obchodným zákonníkom.

Tieto záručné podmienky a reklamačný poriadok sú nevyhnutnou súčasťou každej kúpnej zmluvy uzatvorenej medzi predávajúcim a kupujúcim. Záručné podmienky a reklamačný poriadok sú platné a

záväzné, pokiaľ v kúpnej zmluve alebo v dodatku v tejto zmluve alebo inej písomnej dohode nebude stranami dohodnuté inak.

Záručné podmienky a záručná doba

Predávajúci poskytuje kupujúcemu záruku na tovar v **dĺžke 24 mesiacov**, u označených fitness modelov bude poskytovaná **záručná lehota 120 mesiacov na rám (platí na výrobky zakúpené od 13.3.2017)** a 24 mesiacov na ostatné komponenty na 1 ks fitness zariadenia. Na označené moto výrobky značky W-TEC bude poskytovaná **rozšírená záručná lehota 36 mesiacov**. Záruka sa vzťahuje iba na výrobné vady. Zákonná dĺžka záruky poskytovaná spotrebiteľovi nie je týmto dotknutá.

Zárukou za akosť preberá predávajúci záväzok, že dodaný tovar bude po určitú dobu spôsobilý pre použitie k obvyklému, príp. zmluvnému účelu a že si zachová obvyklé, príp. zmluvné vlastnosti.

Batéria

Záruka 6 mesiacov na životnosť batérie - menovitá kapacita batérie neklesne pod 70% svojej celkovej kapacity v priebehu 6 mesiacov od predaja produktu.

Záručné podmienky sa nevzťahujú na poruchy vzniknuté (ak je možné aplikovať na zakúpený produkt):

- zavinením používateľa tj. poškodenie výrobku nesprávnou montážou, manipuláciou a neodborným repasom,
- nesprávnou údržbou,
- mechanickým poškodením,
- opotrebením dielov pri bežnom používaní,
- neodvratnou udalosťou, živelnou pohromou,
- neodbornými zásahmi,
- nesprávnym zaobchádzaním alebo nevhodným umiestnením, vplyvom nízkej alebo vysokej teploty, pôsobením vody, neúmerným tlakom a nárazmi, úmyselne pozmeneným designom, tvarom alebo rozmermi,
- nesprávnym použitím tovaru, ktorý je v rozpore s kategorizáciou produktu (HC, HA – na domáce používanie: SC, S – na komerčné používanie).

Upozornenie:

- 1) v dobe záruky budú odstránené všetky poruchy výrobku spôsobené výrobnou poruchou alebo chybným materiálom výrobku tak, aby vec mohla byť riadne používaná.
- 2) reklamácia sa uplatňuje zásadne písomne s presným popisom o chybe a potvrdeným dokladom o zakúpení.
- 3) záruka sa uplatňuje u výrobcu: Stores inSPORTline SK, s.r.o., Električná 6471, 911 01 Trenčín, v predajni v ktorej ste tovar zakúpili alebo u organizácie, v ktorej bol výrobok zakúpený.

Reklamačný poriadok – reklamácia tovaru

Kupujúci je povinný tovar, dodaný predávajúcim skontrolovať čo najskôr po prechode nebezpečia škody na tovar, resp. po jeho dodaní. Prehliadku musí kupujúci vykonať tak, aby zistil všetky poruchy, ktoré je možné pri primeranej odbornej prehliadke zistiť.

Pri reklamacii tovaru je kupujúci povinný na žiadosť predávajúceho preukázať nákup a oprávnenosť reklamácie faktúrou alebo dodacím listom s uvedeným výrobným (sériovým) číslom, prípadne tými istými dokladmi bez sériového čísla. Ak nepreukáže kupujúci oprávnenosť reklamácie týmito dokladmi, má predávajúci právo reklamáciu odmietnuť.

Pokiaľ kupujúci oznámi poruchu, na ktorú sa nevzťahuje záruka (napr. neboli splnené podmienky záruky, porucha bola nahlásená omylom apod.), je predávajúci oprávnený požadovať plnú úhradu nákladov, ktoré vznikli v súvislosti s odstraňovaním poruchy takto oznámenej kupujúci. Kalkulácia servisného zásahu bude v tomto prípade vychádzať z platného cenníku pracovných výkonov a nákladov na dopravu.

Pokiaľ predávajúci zistí (testovaním), že reklamovaný výrobok nie je chybný, považuje sa reklamácia za neoprávnenú. Predávajúci si vyhradzuje právo požadovať úhradu nákladov, ktoré vznikli v súvislosti s neoprávnenou reklamáciou.

V prípade, že kupujúci reklamuje poruchy tovaru, na ktoré sa vzťahuje záruka podľa platných záručných podmienok predávajúceho, vykoná predávajúci odstránenie poruchy formou opravy, prípadne výmeny chybného dielu alebo zariadenia za bezporuchové. Predávajúci je so súhlasom kupujúceho oprávnený dodať výmenou za chybný tovar iný tovar plne funkčne kompatibilný, ale minimálne rovnakých alebo lepších technických parametrov. Voľba ohľadne spôsobu vybavenia reklamácie podľa tohto odstavca náleží predávajúcemu.

Predávajúci vybaví reklamáciu najneskôr do 30 kalendárnych dní od doručenia chybného tovaru, pokiaľ nebude dohodnutá dlhšia lehota. Za deň vybavenia sa považuje deň, kedy bol opravený alebo vymenený tovar prebraný kupujúcim. Ak nie je predávajúci s ohľadom na charakter vady schopný vybaviť reklamáciu v uvedenej lehote, dohodne s kupujúcim náhradné riešenie. Pokiaľ k takej dohode nedôjde, je predávajúci povinný poskytnúť kupujúcemu finančnú náhradu formou dobropisu.

CZ
SEVEN SPORT s.r.o.

Sídlo: Kutnohorská 531, Štěřboholy Retail Park, 109 00, Praha 10, ČR
Centrála: Dělnická 957, Vítkov, 749 01
Reklamace a servis: Čermenská 486, Vítkov 749 01

IČO: 26847264
DIČ: CZ26847264

Tel: +420 556 300 970
Mail: eshop@insportline.cz
reklamace@insportline.cz
servis@insportline.cz

Web: www.inSPORTline.cz

Reklamácia tovaru



SK
Stores inSPORTline SK, s.r.o.

Centrála, reklamácie, servis: Električná 6471, Trenčín 911 01, SK

IČO: 46259317
DIČ: 2023299729
IČ DPH: SK2023299729

Tel.: +421 917 700 098
Mail: objednavky@insportline.sk
reklamacie@insportline.sk
servis@insportline.sk

Web: www.inSPORTline.sk

Vrátenie a výmena tovaru

