



POUŽÍVATEĽSKÝ MANUÁL – SK

IN 31265 Masážny prístroj na ruky inSPORTline Ellano

Stores inSPORTline SK, s.r.o., si vyhradzuje právo vykonať akékoľvek zmeny a vylepšenia svojho produktu bez predchádzajúceho upozornenia. Navštívte našu stránku www.insportline.sk, kde nájdete najnovšiu verziu manuálu.

BEZPEČNOSTNÉ POKYNY

- Pred používaním si prečítajte manuál a uschovajte si ho pre budúcu potrebu.
- Používajte iba na masáž rúk.
- Držte mimo dosahu detí a zvierat.
- Nepoužívajte počas spánku, alebo ak pociťujete únavu.
- Nie je vhodné pre osoby s obmedzenou motorickou schopnosťou alebo duševným ochorením.
- Iba pre jednu ruku súčasne.
- Počas použitia nemajte nasadené šperky alebo iné ostré/tvrde predmety.
- Nepoužívajte v miestnostiach s vysokou teplotou alebo vlhkosťou.
- Nie je vhodné pre osoby citlivé na teplo.
- Nie je vhodné pre osoby: po chirurgickom zákroku, s porušenou citlivosťou, ochorením alebo poškodením pokožky, trpiacim osteoporózou, poškodením svalov atď..
- Nepoužívajte, ak máte mokré alebo vlhké ruky.
- Používajte iba originálny nabíjací kábel a adaptér.
- Produkt sami neotvárajte a nerozoberajte.
- **Maximálna odporúčaná dĺžka použitia:** 30 min.
- **Predvolená dĺžka použitia:** 15 min.
- Len na domáce používanie. Neslúži ako náhrada zdravotnej starostlivosti.

ÚDRŽBA A SKLADOVANIE

Čistenie

- Telo prístroja očistíte jemnou handričkou navlhčenou v roztoku jemného čistiaceho prostriedku. Nepoužívajte agresívne čistiace prostriedky a rozpúšťadlá. Chráňte proti vniknutiu vody dovnútra prístroja.

Skladovanie

- Skladujte na suchom, tienistom a čistom mieste, mimo dosahu detí a zvierat. Pravidelne dobíjajte batériu, aspoň raz za 30 dní.

PRÍPRAVA PRED POUŽITÍM

Skontrolujte stav nabitia batérie. Pokiaľ je stav nabitia batérie nízky, prístroj sa vypne a nie je možné spustiť, kým nie je nabitý.

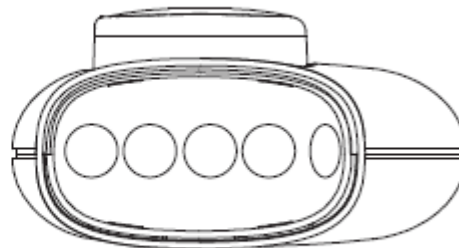

Uistite sa, že máte čisté a suché ruky. Nemajte nasadené šperky.

Umiestnite prsty do masážnych otvorov.

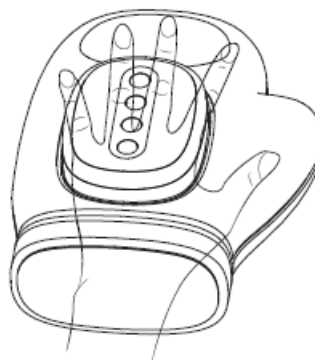
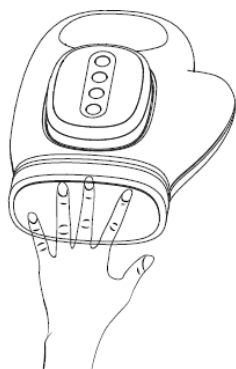

Poznámka: Prsty vložte a vyberte z prístroja iba, pokiaľ nie je v prevádzke.

Prístroj je iba pre jednu ruku súčasne.

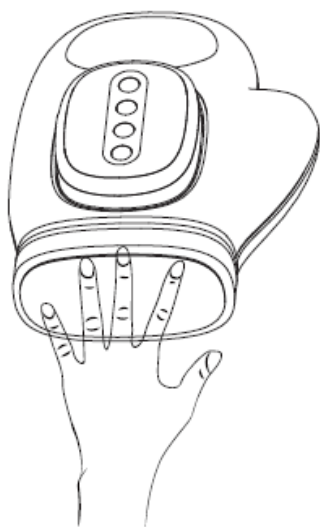

Ľavá ruka

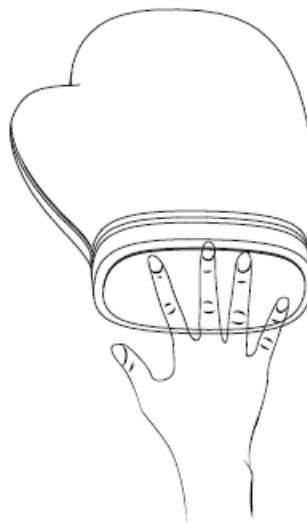

Pravá ruka

OVLÁDANIE

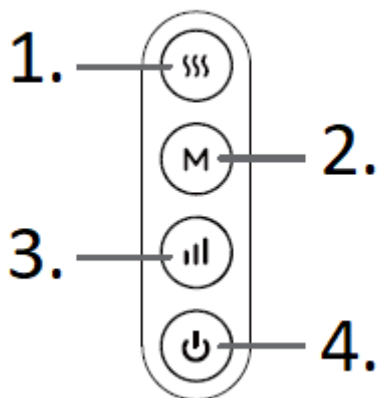

1. Vyhrievanie

Stlačením spustíte / vypnete vyhrievanie.

Nízka úroveň (zelené svetlo), stredná úroveň (žlté svetlo), vysoká úroveň (červené svetlo).

Predvolené nastavenie: vypnuté.

2. Typ masáže, stlačením prepnete typ masáže

Režim 1 – celková masáž prstov, dlane a zápästia.

Režim 2 – postupná masáž prstov, dlane a zápästia.

Režim 3 – alternujúca masáž prstov, dlane a zápästia.

3. Intenzita masáže

Na výber je 5 úrovní intenzity: 1 (zelená), 2 (modrá), 3 (žltá), 4 (fialová), 5 (červená).

4. Vypínač

Podržaním tlačidla spustíte / vypnete prístroj.

Po nabití svieti indikátor nazeleno, nízka batéria bliká červeno, počas nabíjania pomaly bliká červeno.

POPIS PRODUKTU

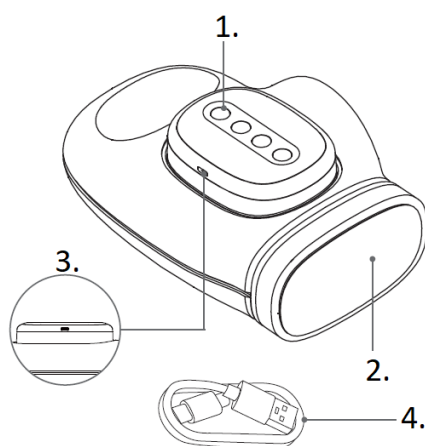

1. Ovládacie tlačidlá

2. Airbagy s vyhrievaním

3. USB-C nabíjací port

4. USB-C kábel

FAQ

Nedá sa spustiť. – Uistite sa, že je batéria nabitá.

Nie je možné nabiť alebo nesvieti indikačné svetlo. – Skontrolujte, či je kábel správne pripojený.

Počas prevádzky sa náhle vypne. – Ubehla predvolená doba časovača. Skontrolujte stav nabitia batérie, ak problém pretrváva, kontaktujte servisné oddelenie.

ŠPECIFIKÁCIE

| | |
|----------------|-----|
| Nabíjací výkon | 5 V |
| Výkon | 5 W |

| | |
|------------------|---|
| Kapacita batérie | 2 000 mAh |
| Nabíjací adaptér | 5 V 1 A alebo 5 V 2 A (nie je súčasťou balenia) |

VÝMENA ZABUDOVANEJ BATÉRIE (iba pre servisné oddelenie)

Návod nižšie je iba pre servisné oddelenie. Zariadenie nikdy sami nerozoberajte ani neopravujte. Akýmkoľvek zásahom strácate nárok na záruku.

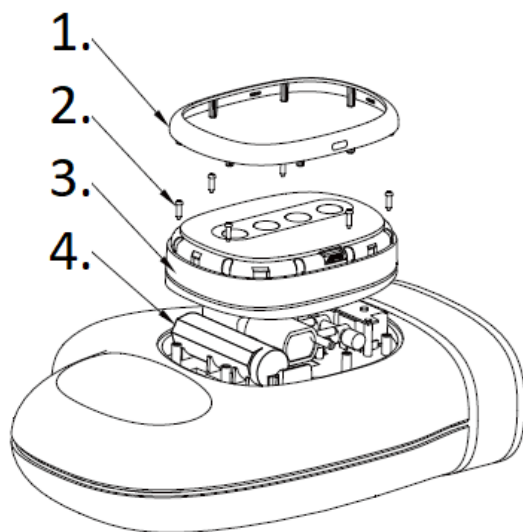

1. Odoberte kryt.
2. Odskrutkujte skrutky.
3. Vytiahnite hlavnú jednotku.
4. Vymeňte batériu.

OCHRANA ŽIVOTNÉHO PROSTREDIA

Po uplynutí doby životnosti výrobku alebo v okamihu, kedy by oprava bola neekonomická, produkt nevyhadzujte do domového odpadu. Za účelom správnej likvidácie výrobku ho odovzdajte na určených zberných miestach, kde bude prijatý zdarma.

Správnou likvidáciou pomôžete zachovať cenné prírodné zdroje a napomáhate prevencii potenciálnych negatívnych dopadov na životné prostredie a ľudské zdravie, čo by mohli byť dôsledky nesprávnej likvidácie odpadov. Ďalšie podrobnosti si vyžiadajte od miestneho úradu alebo najbližšieho zberného miesta. Pri nesprávnej likvidácii tohto druhu odpadu môžu byť v súlade s národnými predpismi udelené pokuty.

Batérie nevhadzujte medzi bežný odpad, ale odovzdajte ich na miesta určené na recykláciu.

ZÁRUČNÉ PODMIENKY, REKLAMÁCIE

Všeobecné ustanovenia a vymedzenie pojmov

Tieto záručné podmienky a reklamačný poriadok upravujú podmienky a rozsah záruky poskytované predávajúcim na tovar dodávaný kupujúcemu, takisto aj postup pri vybavovaní reklamačných nárokov uplatnených kupujúcim na dodaný tovar. Záručné podmienky a reklamačný poriadok sa riadia príslušnými ustanoveniami zákona č. 250/2007 Z.z., Občiansky zákonník č. 40/1964 Zb. v znení neskorších predpisov, podľa § 422 až § 442 zákona č. 513/1991 Zb. Obchodný zákonník v platnom znení, a Zákona o ochrane spotrebiteľa č 208/2024 Z.z. v znení neskorších predpisov, a to aj vo veciach týmito záručnými podmienkami a reklamačným poriadkom nespomenutých.

Predávajúcim je spoločnosť Stores inSPORTline SK, s.r.o., so sídlom Električná 6471, IČO: 46259317, zapísaná v Obchodnom registri Okresného súdu Trenčín, Oddiel: Sro, Vložka č. 24799/R.

Adresa predajní:

1. Stores inSPORTline SK, s.r.o., Električná 6471, 911 01 Trenčín, +421 917 864 593, predajnatn@insportline.sk
2. Stores inSPORTline SK, s.r.o., Račianska 184/B, 831 54 Bratislava (Rača), +421 917 866 623, predajnaba@insportline.sk
3. Stores inSPORTline SK, s.r.o., Trieda generála Ludvíka Svobodu 6/A, 040 22 Košice (Furča), +421 917 866 622, predajnake@insportline.sk

Vzhľadom k platnej právnej úprave sa rozlišuje kupujúci, ktorý je spotrebiteľom a kupujúci, ktorý spotrebiteľom nie je.

„Kupujúci spotrebiteľ“ alebo len „spotrebiteľ“ je osoba, ktorá pri uzatváraní a plnení zmluvy nejedná v rámci svojej obchodnej alebo inej podnikateľskej činnosti.

„Kupujúci, ktorý nie je „spotrebiteľ“, je podnikateľ, ktorý nakupuje výrobky alebo užíva služby za účelom svojho podnikania s týmito výrobkami alebo službami. Tento kupujúci sa riadi rámcovou kúpnu zmluvou a obchodnými podmienkami v rozsahu, ktoré sa ho týkajú a obchodným zákonníkom.

Tieto záručné podmienky a reklamačný poriadok sú nevyhnutnou súčasťou každej kúpnej zmluvy uzatvorenej medzi predávajúcim a kupujúcim. Záručné podmienky a reklamačný poriadok sú platné a záväzné, pokiaľ v kúpnej zmluve alebo v dodatku v tejto zmluvy alebo inej písomnej dohode nebude stranami dohodnuté inak.

Záručné podmienky a záručná doba

Predávajúci poskytuje kupujúcemu záruku na tovar v **dĺžke 24 mesiacov**, u označených fitness modelov bude poskytovaná **záručná lehota 120 mesiacov na rám (platí na výrobky zakúpené od 13.3.2017)** a 24 mesiacov na ostatné komponenty na 1 ks fitness zariadenia. Na označené moto výrobky značky W-TEC bude poskytovaná **rozšírená záručná lehota 36 mesiacov**. Záruka sa vzťahuje iba na výrobné vady. Zákonná dĺžka záruky poskytovaná spotrebiteľovi nie je týmto dotknutá.

Zárukou za akosť preberá predávajúci záväzok, že dodaný tovar bude po určitú dobu spôsobilý pre použitie k obvyklému, príp. zmluvnému účelu a že si zachová obvyklé, príp. zmluvné vlastnosti.

Batéria

Záruka 6 mesiacov na životnosť batérie - menovitá kapacita batérie neklesne pod 70% svojej celkovej kapacity v priebehu 6 mesiacov od predaja produktu.

Záručné podmienky sa nevzťahujú na poruchy vzniknuté (ak je možné aplikovať na zakúpený produkt):

- zavinením používateľa tj. poškodenie výrobku nesprávnou montážou, manipuláciou a neodborným repasom,
- nesprávnou údržbou,
- mechanickým poškodením,
- opotrebením dielov pri bežnom používaní,
- neodvratnou udalosťou, živelnou pohromou,
- neodbornými zásahmi,
- nesprávnym zaobchádzaním alebo nevhodným umiestnením, vplyvom nízkej alebo vysokej teploty, pôsobením vody, neúmerným tlakom a nárazmi, úmyselne pozmeneným designom, tvarom alebo rozmermi,
- nesprávnym použitím tovaru, ktorý je v rozpore s kategorizáciou produktu (HC, HA – na domáce používanie: SC, S – na komerčné používanie).

Upozornenie:

- 1) v dobe záruky budú odstránené všetky poruchy výrobku spôsobené výrobnou poruchou alebo chybným materiálom výrobku tak, aby vec mohla byť riadne používaná.
- 2) reklamácia sa uplatňuje zásadne písomne s presným popisom o chybe a potvrdeným dokladom o zakúpení.
- 3) záruka sa uplatňuje u výrobcu: Stores inSPORTline SK, s.r.o., Električná 6471, 911 01 Trenčín, v predajni v ktorej ste tovar zakúpili alebo u organizácie, v ktorej bol výrobok zakúpený.

Reklamačný poriadok – reklamácia tovaru

Kupujúci je povinný tovar, dodaný predávajúcim skontrolovať čo najskôr po prechode nebezpečia škody na tovar, resp. po jeho dodaní. Prehliadku musí kupujúci vykonať tak, aby zistil všetky poruchy, ktoré je možné pri primeranej odbornej prehliadke zistiť.

Pri reklamácii tovaru je kupujúci povinný na žiadosť predávajúceho preukázať nákup a oprávnenosť reklamácie faktúrou alebo dodacím listom s uvedeným výrobným (sériovým) číslom, prípadne tými istými dokladmi bez sériového čísla. Ak nepreukáže kupujúci oprávnenosť reklamácie týmito dokladmi, má predávajúci právo reklamáciu odmietnuť.

Pokiaľ kupujúci oznámi poruchu, na ktorú sa nevzťahuje záruka (napr. neboli splnené podmienky záruky, porucha bola nahlásená omylom apod.), je predávajúci oprávnený požadovať plnú úhradu nákladov, ktoré vznikli v súvislosti s odstraňovaním poruchy takto oznámenej kupujúci. Kalkulácia servisného zásahu bude v tomto prípade vychádzať z platného cenníku pracovných výkonov a nákladov na dopravu.

Pokiaľ predávajúci zistí (testovaním), že reklamovaný výrobok nie je chybný, považuje sa reklamácia za neoprávnenú. Predávajúci si vyhradzuje právo požadovať úhradu nákladov, ktoré vznikli v súvislosti s neoprávnenou reklamáciou.

V prípade, že kupujúci reklamuje poruchy tovaru, na ktoré sa vzťahuje záruka podľa platných záručných podmienok predávajúceho, vykoná predávajúci odstránenie poruchy formou opravy, prípadne výmeny chybného dielu alebo zariadenia za bezporuchové. Predávajúci je so súhlasom kupujúceho oprávnený dodať výmenou za chybný tovar iný tovar plne funkčne kompatibilný, ale minimálne rovnakých alebo lepších technických parametrov. Voľba ohľadne spôsobu vybavenia reklamácie podľa tohto odstavca náleží predávajúcemu.

Predávajúci vybaví reklamáciu najneskôr do 30 kalendárnych dní od doručenia chybného tovaru, pokiaľ nebude dohodnutá dlhšia lehota. Za deň vybavenia sa považuje deň, kedy bol opravený alebo vymenený tovar prebraný kupujúcim. Ak nie je predávajúci s ohľadom na charakter vady schopný vybaviť reklamáciu v uvedenej lehote, dohodne s kupujúcim náhradné riešenie. Pokiaľ k takej dohode nedôjde, je predávajúci povinný poskytnúť kupujúcemu finančnú náhradu formou dobropisu.

CZ
SEVEN SPORT s.r.o.

Sídlo: Kutnohorská 531, Štěrboholy Retail Park, 109 00, Praha 10, ČR
Centrála: Dělnická 957, Vítkov, 749 01
Reklamácie a servis: Čermenská 486, Vítkov 749 01

IČO: 26847264
DIČ: CZ26847264

Tel: +420 556 300 970
Mail: eshop@insportline.cz
reklamace@insportline.cz
servis@insportline.cz

Web: www.inSPORTline.cz

SK
Stores inSPORTline SK, s.r.o.

Centrála, reklamácie, servis: Električná 6471, Trenčín 911 01, SK

IČO: 46259317
DIČ: 2023299729
IČ DPH: SK2023299729

Tel.: +421 917 700 098
Mail: objednavky@insportline.sk
reklamacie@insportline.sk
servis@insportline.sk

Web: www.inSPORTline.sk

Reklamácia tovaru



Vrátenie a výmena tovaru

