

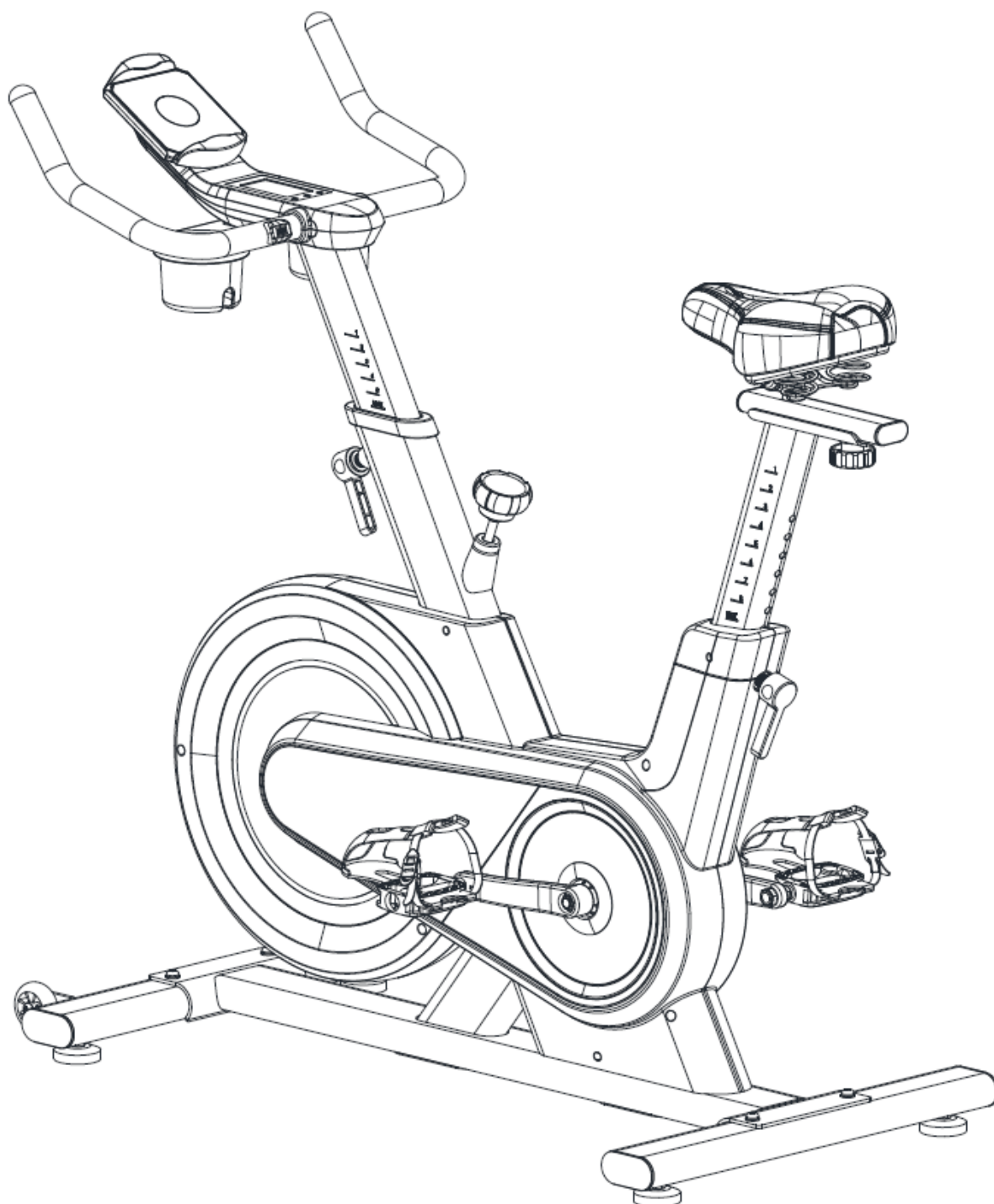

POUŽÍVATEĽSKÝ MANUÁL – SK
IN 27569 Cyklotrenažér inSPORTline ZenRoute 250



OBSAH

BEZPEČNOSTNÉ POKYNY	3
ZOZNAM ČASTÍ	4
NÁKRES	6
OBSAH BALENIA	7
MONTÁŽ	8
NASTAVITELNÉ ČASTI.....	10
KONZOLA	13
DÔLEŽITÉ INFORMÁCIE	13
POUŽÍVANIE	14
SPRÁVNE DRŽANIE TELA.....	14
CVIČEBNÉ POKYNY.....	15
ÚDRŽBA.....	16
SKLADOVANIE	16
DÔLEŽITÉ UPOZORNENIA.....	16
OCHRANA ŽIVOTNÉHO PROSTREDIA.....	16
ZÁRUČNÉ PODMIENKY, REKLAMÁCIA	16

Stores inSPORTline SK, s.r.o., si vyhradzuje právo vykonať akékoľvek zmeny a vylepšenia svojho produktu bez predchádzajúceho upozornenia. Navštívte našu stránku www.insportline.sk, kde nájdete najnovšiu verziu používateľskej príručky.

BEZPEČNOSTNÉ POKYNY

- Pred používaním a montážou si prečítajte manuál a uschovajte si ho pre budúcu potrebu.
- Pre zaistenie maximálnej bezpečnosti vykonávajte pravidelné kontroly, či nedošlo k poškodeniu či opotrebovaniu dielov.
- Ak bude prístroj používať aj iná osoba, je dôležité, aby bola oboznámená so všetkými pokynmi uvedenými v tomto manuáli.
- Na prístroji môže cvičiť iba 1 osoba.
- Pred použitím prístroja skontrolujte, či sú všetky skrutky a matice riadne pritiahnuté a všetky kĺbové spoje v dobrom stave.
- Pred začatím cvičenia odstráňte z okolia prístroja všetky nebezpečné predmety s ostrými hranami.
- Prístroj používajte iba vtedy, ak je úplne v poriadku a plne funkčný.
- Poškodený, opotrebovaný alebo chybný diel musí byť čo najskôr vymenený za nový. Prestaňte prístroj používať, kým nebude opäť úplne v poriadku.
- V dôsledku detskej zvedavosti a záľube v hraní môžu nastať nebezpečné situácie, kedy bude prístroj používaný nesprávnym spôsobom – za bezpečnosť detí sú zodpovední ich rodičia či iné dohliadajúce osoby.
- Držte mimo dosahu pre deti mladšie ako 12 rokov a domácich zvierat.
- Okolo celého prístroja je treba zaistiť dostatok voľného miesta min. 0,6 m.
- Znížte riziko úrazu na minimum a nedovoľte deťom používať prístroj bez dohľadu dospelých osoby. Vďaka ich prirodzenej zvedavosti a záľube v hraní hrozí riziko nesprávneho použitia prístroja.
- Uvedomte si, že nesprávne vedené alebo nadmerné cvičenie môže viesť k poškodeniu zdravia.
- Pred použitím výrobku je potrebné ho zaistiť proti nežiaducemu pohybu pomocou nastavovacích nôžok.
- Prístroj umiestnite na rovný povrch a zaistite jeho stabilitu.
- Na cvičenie používajte vhodný odev a obuv. Necvičte v oblečení, ktoré by sa mohlo do prístroja zachytiť (napr. príliš dlhé a voľné oblečenie). Odporúčame pevnú športovú obuv s protišmykovou podrážkou.
- Pred začatím akéhokoľvek cvičebného programu sa poraďte s lekárom. Lekár Vám môže navrhnúť vhodný cvičebný program a odporučiť vhodnú stravu.
- Pokiaľ cyklotrenažér nepoužívate, navýšte záťaž na maximum aby ste zamedzili pohybu záťažového kolesa.
- **Maximálna nosnosť:** 130 kg
- **Kategória:** HC pre domáce používanie s nízkou presnosťou.

ZOZNAM ČASTÍ

Ozn.	Názov	Ks	Ozn.	Názov	Ks
1	Hlavný rám	1	33	Sedlo	1
2	Sedlovka	1	34	Podložka posúvača sedla	1
3	Rám držiadiel	1	35	Ručná skrutka M10 x Ø 50 x 25	1
4	Držiadlá	1	36	Plochá podložka d10 x Ø 30 x 2.5	1
5	Posúvač sedla	1	37	Puzdro PT80 x 40x PT70x 30 x 136	1
6	Doštička magnetu	1	38	Krytka PT50 x 25 x 16	2
7	Predný nosník	1	39	Nastav. skrutka M16 x 1.5 x 30	1
8	Zadný nosník	1	40	Kryt puzdra 130 x 49 x 18.8	1
9	Horný kryt (vrátane konzoly)	1	41	Puzdro PT100 x 40 x 80 x 30 x L140	1
10	Spodný kryt	1	42	Skrutka Ø 10 x 255 x M10	1
11	Fotoelektrický kábel, dĺžka 300	1	43	Matica M8 x H6.8 x S13	1
12	Kábel senzora, dĺžka 1 000	1	44	Matica M8 x H15 x S13	1
13	Kábel pripojenia batérie, dĺžka 150	1	45	Puzdro	1
14	Kryt batérie	1	46	Puzdro Ø 16.5 x Ø 10.2 x 130.5	1
15	Fotoelektrický senzor	1	47	Nastaviteľná brzda	1
16	Skrutka ST4 x 19 x Ø 7	1	48	Tlačidlo brzdy Ø 66 x 41 x M10	1
17	Penové držadlo Ø 24 x Ø 30 x 450	1	49	Kryt Ø 44 x Ø 12 x 64	1
18	Upevňovacia doštička t2.0 x 30 x 18	1	50	Puzdro (R) 876 x 540 x 75	1
19	Skrutka M6 x 12 x S5	1	51	Puzdro (L) 876 x 540 x 76	1
20	Matica pedála P	1	52	Matica M10 x H7 x S17	1
21	Matica pedála L	1	53	Skrutka M8 x 20 x S5	4
22	Magnet 30 x 20 x 5	2	54	Krytka PT80 x 40 x 1.5 x 18	4
23	Skrutka ST2.5 x 8 x Ø 4	4	55	Prepravné kolieska Ø 60 x 24.3 x Ø 8.2	2
24	Matica M12 x 1.25 x H9 x S16	2	56	Skrutka M8 x 38 x 15 x S6	2
25	Krytka	2	57	Matica M8 x H15 x S13	2
26	EVA podložka 10 x 30 x 30	2	58	Nožička Ø 52 x M10 x 25	4
27	Vlnená plsť	1	59	Závažové koleso Ø 350 x 32 x 4-M8-72	1
28	Skrutka M8 x 50 x 15 x S6	1	60	Kladka Ø 36 x 44 x Ø 26 x Ø 90 x 81	1
29	Matica M8 x H7.5 x S13	1	61	Os závažového kolesa Ø 10 x 120	1
30	Napínacia pružina Ø 1.5 x Ø 15 x 39 x N6	1	62	Tesnenie Ø 86 x Ø 45 x 9	2
31	Skrutka ST4.2 x 16 x Ø 8	1	63	Matica M10 x 1 x H7 x S17	2
32	Nastaviteľná skrutka M16 x 1.5 x 25	1	64	Ložisko 6000-2RS	4

65	Matica M10 x 1 x H8 x S15	2
66	Skrutka ST4.2 x 19 x Ø 8	10
67	Ložisko 6004-2RS	2
68	Doska remeňa Ø 260 x 20 x Ø 76-6PJ	1
69	Remeň 6PJ530	1
70	Hriadeľový krúžok d20	1
71	Vlnitá podložka d20 x Ø 25 x 0.3	1
72	Skrutka ST4.2 x 8x Ø 8	4
73	Pružná podložka D8	4
74	Skrutka M8 x 20	4
75	Dištančné puzdro Ø 25 x Ø 20.1 x 5	1
76	Kľuka ľavá	1
77	Kľuka pravá	1
78	Pedál ľavý	1
79	Pedál pravý	1

80	Krytka Ø 25 x 16 x Ø 30	2
81	Držiak tabletu / telefónu	1
82	Držiak fľaše	1
83	Skrutka M6 x 12 x S5	4
84	Skrutka M5 x 25 x Ø 8.5	1
85	Plochá podložka d5 x Ø 10 x 1	1
86	Skrutka ST4 x 12 x Ø 8	9
87	Skrutka ST2.5 x 8	2
88	Skrutka M4 x 10 x Ø 7.4	3
89	Pružina Ø 1.2 x Ø 8.2 x 16 x N5	1
90	Batéria AAA	2
A	Kľúč S5 x 30 x 80	1
B	Kľúč S6 x 30 x 80	1
C	Kľúč S13-15	1
D	Kľúč S17-19	1

NÁKRES

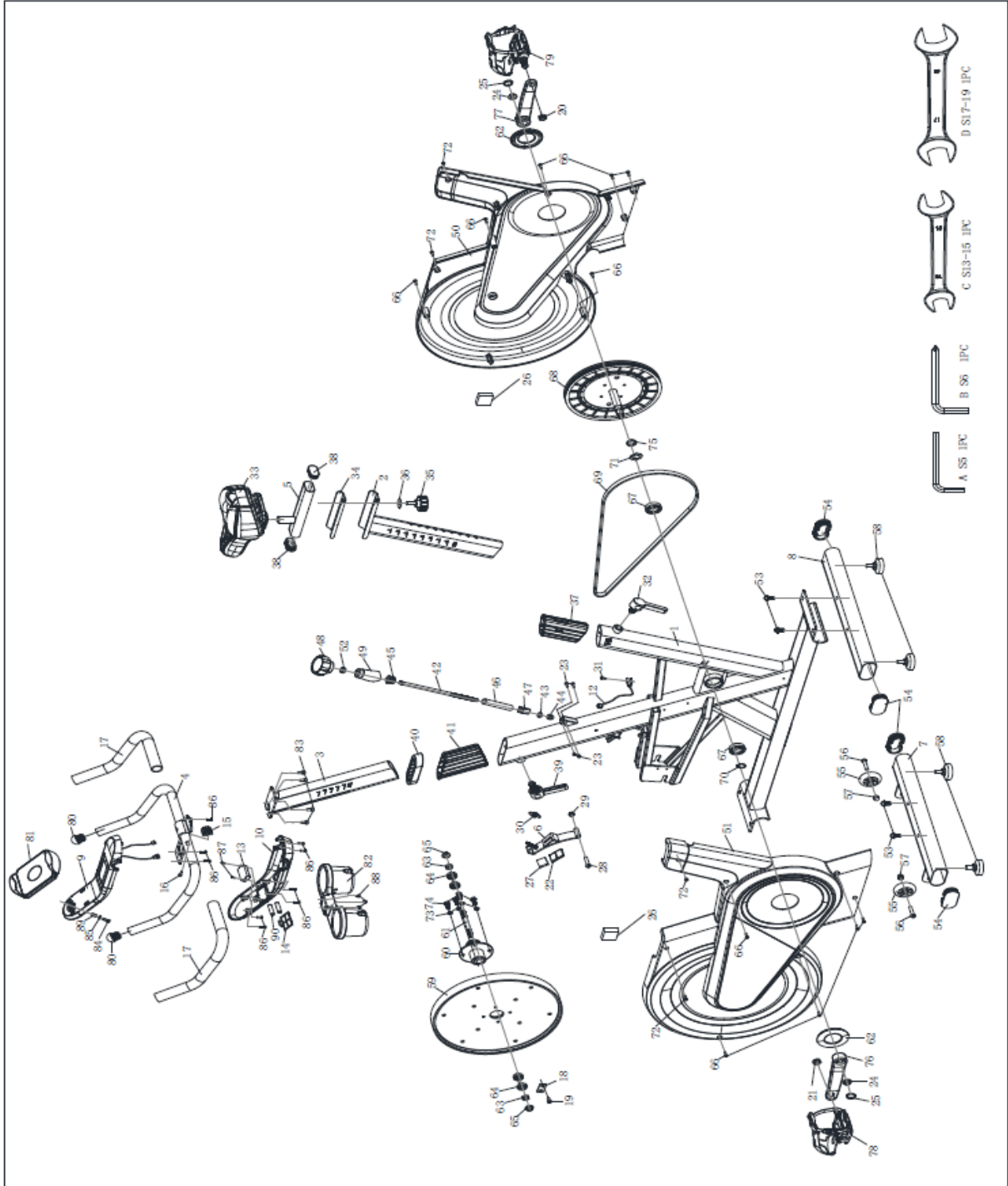

OBSAH BALENIA

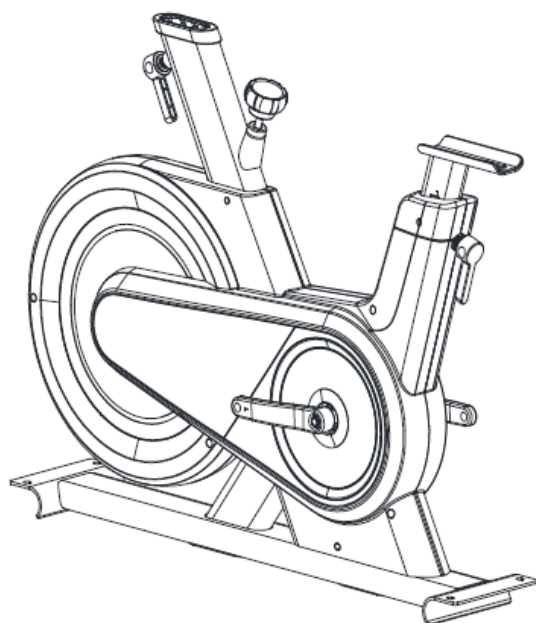

Hlavný rám – 1 ks

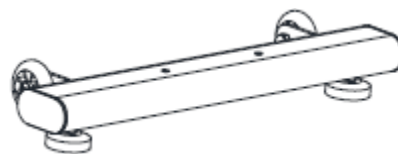

Predný rám – 1 ks

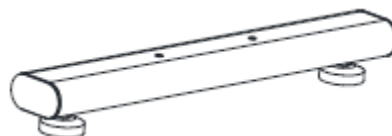

Zadný rám – 1 ks

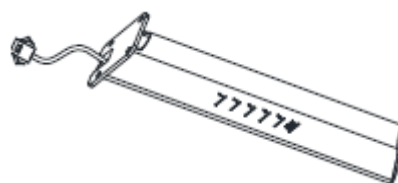

Rám držiadiel – 1 ks



Držadlá – 1 ks



Sedlo – 1 ks



Držiak fľaše – 1 ks



Pedále (ľavý, pravý) – 1 ks

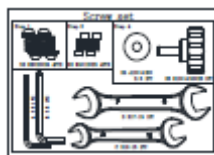

Súprava montážneho materiálu

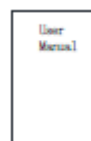

Návod – 1 ks

MONTÁŽ

Krok 1

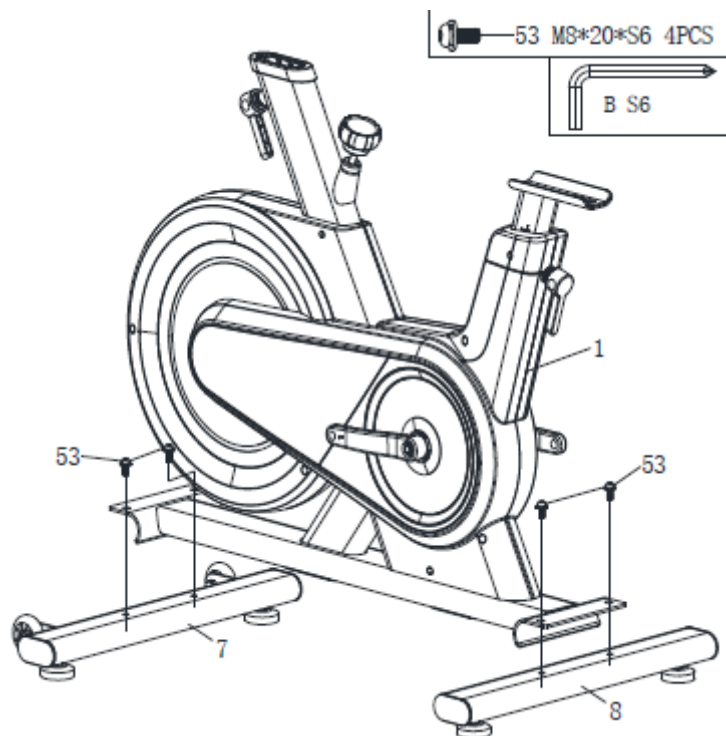

Pripevnite predný nosník (7) na hlavný rám (1) pomocou skrutiek (53).

Pripevnite zadný nosník (8) na hlavný rám (1) pomocou skrutiek (53).

Krok 2

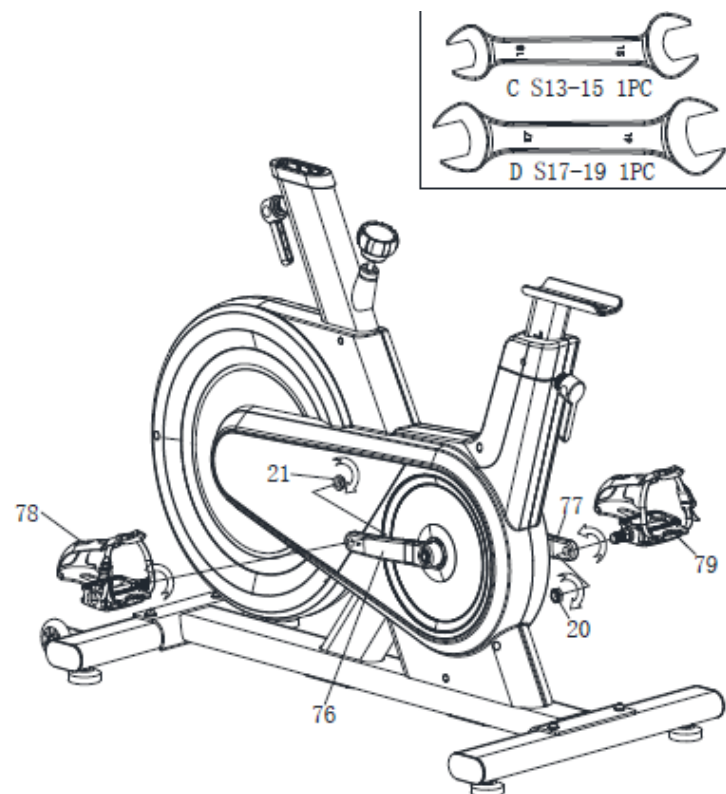

Pripevnite ľavý pedál (78) na ľavú kľuku (76) v protismere hodinových ručičiek a zároveň zaistíte pomocou matice (21) v smere hodinových ručičiek.

Pripevnite pravý pedál (79) na pravú kľuku (77) v smere hodinových ručičiek a zároveň zaistíte pomocou matice (21) protismeru hodinových ručičiek.

Krok 3

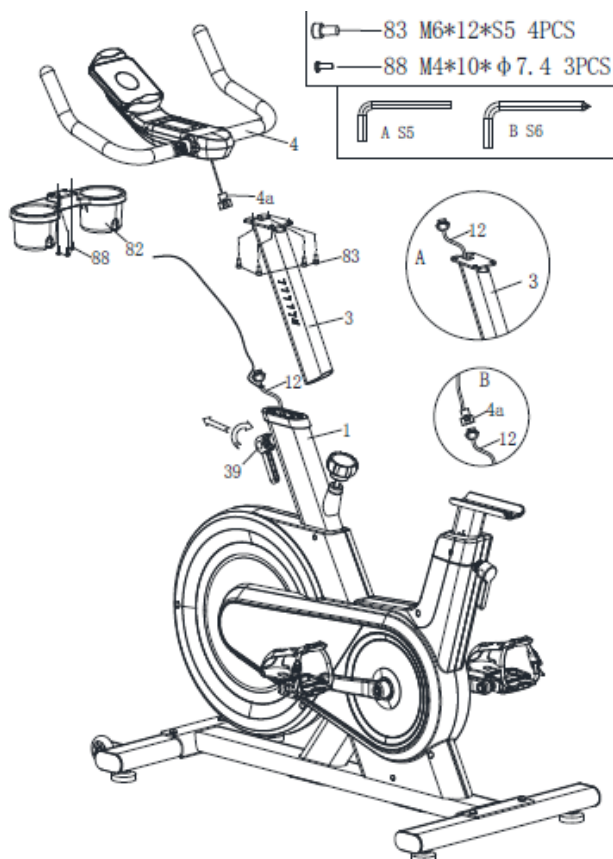

Pretiahnite kábel senzora (12) cez stĺpik držadiel (3).

Povoľte nastaviteľnú skrutku (39) do protismeru hodinových ručičiek a potom nasuňte stĺpik držadiel (3) do hlavného rámu (1). Nastavte požadovanú výšku a potom zaistite pomocou nastaviteľnej skrutky (39).

Spojte káble z konzoly (4a) s káblom zo senzora (12).

Pripevnite držadlá (4) na stĺpik držadiel (3) a zaistite pomocou skrutiek (83).

Povoľte skrutky (88) na držadlách (4) a pripevnite držiak fľaše (82) pomocou skrutiek (88).

Krok 4

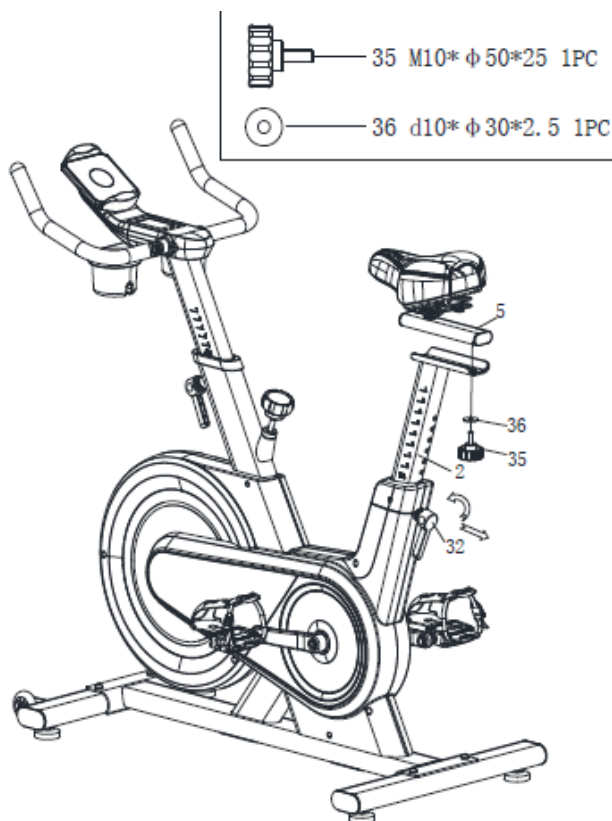

Povoľte nastaviteľnú skrutku (32) do protismeru hodinových ručičiek a nasuňte sedlovku (2). Nastavte požadovanú výšku a zaistite pomocou nastaviteľnej skrutky (32).

Pripevnite posúvač sedla (5) na sedlovku (2) pomocou ručnej skrutky (35) a podložky (36). Nastavte požadovanú polohu a potom zaistite.

Krok 5

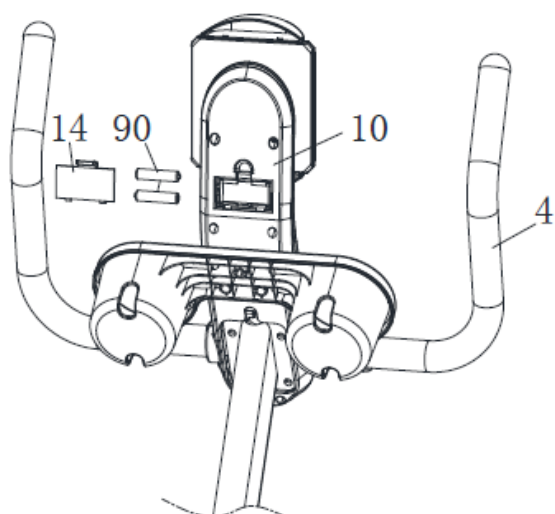

Otvorte kryt konzoly (14) a vložte batérie (90).
Dávajte pozor na polaritu batérií.

Pripevnite späť kryt (14).

Montáž je dokončená.

NASTAVITELNÉ ČASTI

Núdzová brzda

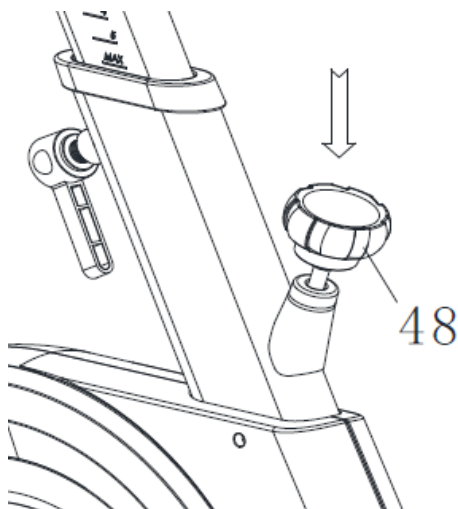

Stlačením tlačidla (48) zastavíte záťažové koleso. Tlačidlo držte, kým sa záťažové koleso nezastaví.

Nastavenie záťaže

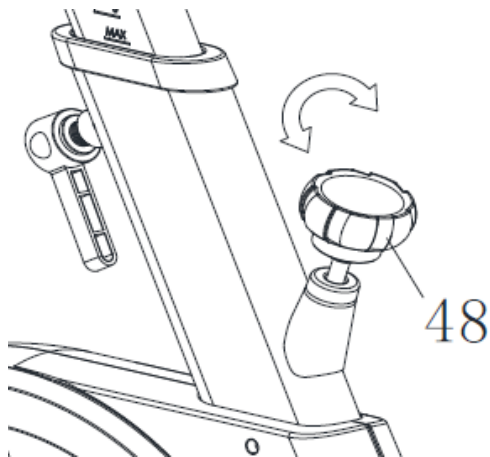

Otočením tlačidla v smere hodinových ručičiek zvýšite záťaž cvičenia.

Otočením tlačidla do protismeru hodinových ručičiek znížite záťaž cvičenia.

Nastavenie popruhov pedálov

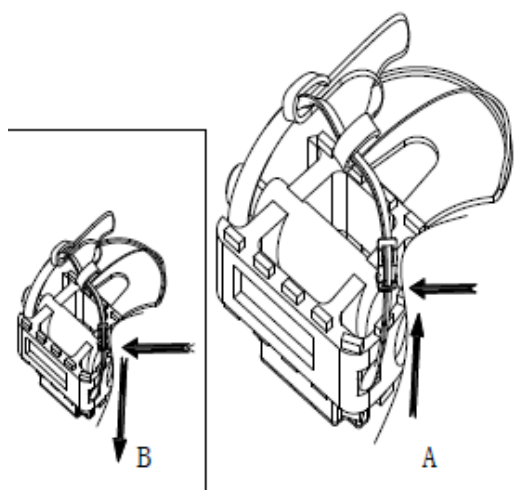

Stlačením pracky povolíte (A) alebo utiahnete (B) popruh pedála.

Nastavenie sedla

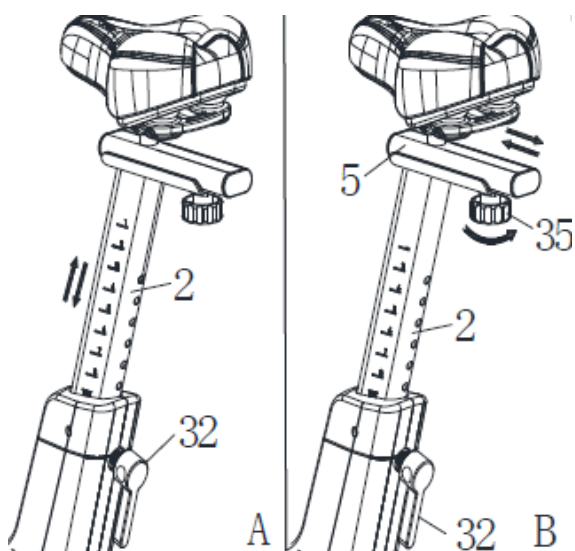

Povolením nastaviteľnej skrutky (32) môžete upraviť výšku sedlovky. Potom skrutku opäť utiahnite.

Povoľte ručnú skrutku (35) a nastavte na posúvači umiestnenie sedla (5). Potom ručnú skrutku (35) utiahnite.

Nastavenie držiadiel

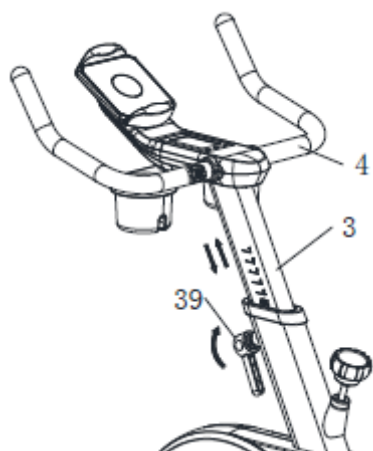

Povolením a vytiahnutím držadla (39) môžete upraviť výšku stĺpika držadla (3). Potom držadlo opäť utiahnite.

Vyrovnanie trénažéra

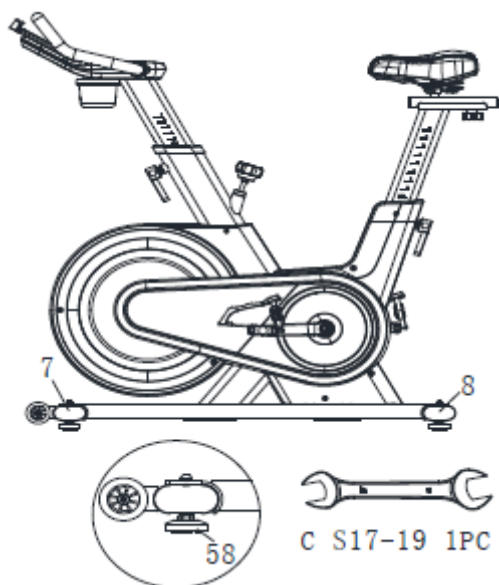

Pomocou kľúča vyrovnajte nožičky (58) na prednom (7) a zadnom (8) nosníku.

Presun trénažéra

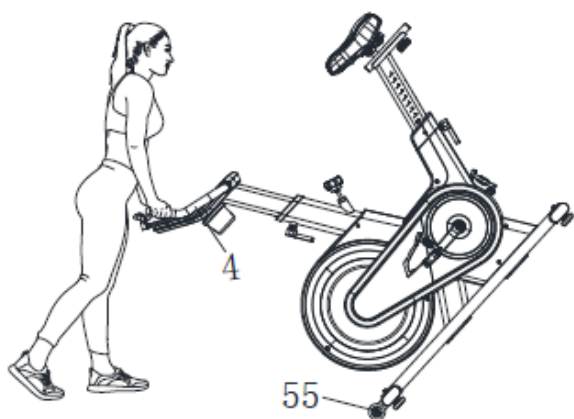

Uchopte stroj za držadlá (4) a položte na prepravné kolieska (55).

KONZOLA

TLAČIDLÁ

MODE – Stlačením prepnete zobrazenie rýchlosti a vzdialenosti.

SET – Stlačením zvolíte odpočet hodnoty času – vzdialenosti – kalórií – pulzu.

RESET – Stlačením vynulujete vybranú hodnotu. Podržaním tlačidla po dobu 3 sekúnd vynulujete všetky hodnoty.

FUNKCIE

SPEED (rýchlosť): rozsah zobrazenia 0. 0 – 999 .9 km/h.

RPM (otáčky za minútu): rozsah zobrazenia 0 – 1500.

TIME (čas): rozsah zobrazenia 0:00 – 99:59 min:sekúnd, nastavenie odpočtu 99 min. Ak je nastavený odpočet hodnoty, budete pred dokončením upozornení zvukovým signálom.

DISTANCE (vzdialenosť): rozsah zobrazenia 0.00 – 9999 km, nastavenie odpočtu 9999 km. Ak je nastavený odpočet hodnoty, budete pred dokončením upozornení zvukovým signálom.

TOTAL DISTANCE (celková vzdialenosť): Celková urazená vzdialenosť od vloženia batérií.

CALORIES (kalórie): rozsah zobrazenia 0.00 – 9999 cal, nastavenie odpočtu 9999 cal. Ak je nastavený odpočet hodnoty, budete pred dokončením upozornení zvukovým signálom.

PULSE (pulz): pre detekciu pulzu je nutné mať nasadený hrudný pás s pripojením s frekvenciou 2.4 GHz. Pokiaľ nie je pulz detegovaný po dobu 4 sekúnd, zobrazí sa „P“. Ak je detegovaný vyšší pulz, než je nastavená hodnota, budete upozornení zvukovým signálom.

AUTO START/STOP: Konzola sa automaticky prepne do pohotovostného režimu, pokiaľ nedeteguje pohyb po dobu 4 min. Akonáhle zaznamená pohyb alebo stlačenie tlačidla, opäť sa spustí.

BLUETOOTH

Konzola podporuje pripojenie aplikácií Zwift a Kinomap pomocou FTMS protokolu.

Akonáhle je konzola prepojená s aplikáciou, vypne sa displej konzoly a všetky údaje sa zobrazujú len cez aplikáciu.

NAPÁJANIE KONZOLY

Konzola je napájaná pomocou 2x AAA batériami.

DÔLEŽITÉ INFORMÁCIE

- Výrobok zostavte podľa pokynov uvedených v manuáli a používajte iba originálne dodané diely. Pred začatím montáže skontrolujte, či boli dodané všetky diely uvedené v zozname dielov.
- Prístroj umiestnite na suchý a rovný povrch a chráňte ho pred vlhkosťou. Prípadne umiestnite pod prístroj protišmykovú podložku. Predídete tým poškodeniu plochy pod prístrojom.
- Je potrebné si uvedomiť, že cvičebné prístroje a ich príslušenstvo nie sú určené na hranie. Preto môžu prístroj používať iba osoby, ktoré sú oboznámené s jeho správnu prevádzkou.
- Prestaňte okamžite cvičiť, ak začnete pociťovať závrat, nevoľnosť, bolesť v oblasti hrudníka alebo akékoľvek iné problémy. O ďalšom cvičení sa poraďte s lekárom.
- Deti a ľudia zdravotne postihnutí môžu na prístroji cvičiť iba za dohľadu osoby, ktorá dohliadne na správny postup pri cvičení.
- Pri cvičení sa vyhýbajte kontaktu s kĺbovými spojmi.
- Všetky polohovateľné diely musia byť nastavené s ohľadom na ich krajné polohy.
- Necvičte bezprostredne po jedle.

- **VAROVANIE! Systém na monitorovanie srdcovej frekvencie nemusí byť presný. Preťažovanie pri tréningu môže zaviniť vážne zranenie alebo smrť. Pokiaľ pociťujete nevoľnosť, okamžite ukončíte cvičenie!**

POUŽÍVANIE

Cvičenie na cyklotrenažéri je založené na veľmi jednoduchých pohyboch, ktoré si však určite zamilujete. Vďaka jednoduchosti cvičenia zvládnu cvičenie na cyklotrenažéri i starší ľudia. Pred samotným cvičením je nutné si nastaviť výšku sedla. Je dôležité, aby sa Vám sedelo pohodlne. Sedlo cyklotrenažera musí byť nastavené tak, aby ste sa mohli v sede držať ergonomicky tvarovaných rukovätí. Nemali by ste mať pocit natiiahnutých rúk. Môžete si natiiahnuť svaly.

Pre zabezpečenie pohodlného a príjemného cvičenia vložte nohy do pedálov. Dnes sú súčasťou všetkých moderných pedálov remienky pre upevnenie a stabilizáciu chodidla. Je dôležité, aby bolo pri cvičení chodidlo pevne a bezpečne umiestené.

Základom cvičenia na cyklotrenažéri je pohyb nôh po špecifickej eliptickej dráhe. Tento pohyb je veľmi podobný jazde na bicykli. Pri cvičení na cyklotrenažéri teda iba sedíte na sedle so správne nastavenou výškou, nohy máte pevne umiestené v pedáloch, pevne sa držíte ergonomicky tvarovaných rukovätí a šliapete.

Je vhodné zo začiatku zvoliť nižšiu záťaž. Pokiaľ budete na cyklotrenažéri cvičiť v pravidelných intervaloch, môžete postupne záťaž zvyšovať. Záťaž môžete zvyšovať postupne každý týždeň až dva týždne. Zvolenie vysokej záťaže na začiatku tréningu môže viesť k rýchlej únave a prepnutiu svalov.

Pri cvičení je dôležité zvoliť vhodnú záťaž a správne tempo. Snažte sa ho udržiavať po celú dobu cvičenia. Neodporúčame si hneď zo začiatku zvoliť vysoké tempo. Tempo navyšujte zhruba po týždni pravidelného cvičenia. Veľké tempo sa nerovná rýchlejšiemu spaľovaniu kalórií. Správne spaľovanie kalórií sa odráža od vhodného a pravidelného cvičenia. Na začiatku cvičenia sa Vám počet spálených kalórií môže zdať nízky, ale pravidelné a vhodné cvičenie je kľúčom k dosiahnutiu najlepších výsledkov.

Cvičenie na cyklotrenažéri vedie i k formovaniu svalov. Dochádza hlavne k posilňovaniu stehenných a lýtkových svalov. Pri cvičení na cyklotrenažéri hýbete i bedrami.

Pokiaľ chcete dosiahnuť správne cvičenie, nemali by ste zabudnúť na správne dýchanie. Správne a pravidelné dýchanie sa odporúča pri akomkoľvek cvičení. Je dôležité dodržiavať pravidelné hlboké nádychy a výdychy. Pravidelným a správnym dýchaním pri cvičení na cyklotrenažéri dochádza k intenzívnemu precvičovaniu brušných svalov. Je vhodné cvičiť 30 – 35 minút po konzumácii jedla. Nedodržanie môže viesť k menej spáleným kalóriám a vo vyššom veku i k tráviacim problémom.

Pre dosiahnutie čo najlepších výsledkov by ste mali zvážiť i zloženie Vašej stravy. Odporúčame začať deň konzumáciou sladkého jedla a pečiva, alebo müsli s mliekom. Na obed je odporúčané jesť kaloricky bohatšie jedlo. Nezabúdajte na polievku. Na večer sa odporúčajú ľahké jedlá. Pokiaľ chcete zlepšiť Váš zdravotný stav nie je dôležité iba pravidelné cvičenie ale celá životospráva.

Cvičenie na cyklotrenažéri je efektívne cvičenie pre všetkých zaneprázdnených ľudí. Vďaka cvičeniu na cyklotrenažéri dochádza k efektívnemu posilneniu svalov, a to hlavne stehenných, lýtkových a bedrových. Pravidelné cvičenie môže viesť k štíhlejšej postave. Cvičenie sa odporúča nie len ako zimná príprava pre cyklistov, ale i pre ľudí, ktorí chcú spáliť prebytočné kalórie. Pravidelné dýchanie, pravidelné cvičenie, primerané tempo a vyvážená strava môžu viesť k Vami požadovaným výsledkom.

SPRÁVNE DRŽANIE TELA

Pri tréningu dodržujte vzpriamenú polohu tela, alebo si môžete oprieť predlaktie o držadlá. Počas šliapania by ste nemali mať nohy plne natiiahnuté. Pri úplnom zošliapnutí pedála by mali byť kolená mierne pokrčené. Hlavu udržiajte rovno s chrbticou, minimalizujete tak bolesť krčného svalstva a horných chrbtových svalov. Vždy šliapte plynule a rytmicky.

CVIČEBNÉ POKYNY

Riadne cvičenie sa začína zahrievacou fázou a ukončuje oddychovými cvikmi. Zahrievacia fáza by mala pripraviť telo pre následnú záťaž. Oddychové cviky by potom mali zamedziť svalovému poraneniu a kŕčom. Prevádzajte zahrievacie a oddychové cviky podľa tabuľky nižšie.



Dotyky prstov na nohe

Predkloňte sa v bokoch. Majte uvoľnený chrbát a paže a predkloňte sa vpred k prstom na nohe. Vytrvajte v pozícii 15 sekúnd. Mierne pokrčte kolená.



Horné partie stehien

Jednou rukou sa oprite o stenu. Jednu ruku dajte dole za seba a uchopte chodidlo. Pritiahnite ho k zadku, nakoľko to ide. Vydržte 30 sekúnd a zopakujte pri druhej nohe.



Podkolenné partie

Posaďte sa a napnite pravú nohu. Chodidlo ľavej nohy primkne k pravému vnútornému stehnu. Pravú pažu napnite k špičke natiiahnutej nohy. Vydržte 15 sekúnd a povoľte. Opakujte to isté pri ľavej nohe.



Vnútorne strany stehien

Posaďte sa na podlahu so špičkami nôh pri sebe. Kolená smerujú von. Pritiahnite chodidlá ku trieslam. Kolená tlačte dole. Vydržte 30-40 sekúnd, pokiaľ možno.



Lýtka a Achillove šľachy

Oprite sa o stenu s jednou nohou dozadu a s pažami smerom vpred. Pravú nohu napnite a ľavú nohu ponechajte na zemi. Ľavú nohu prikročte a tlačte dopredu tak, že bedrá tlačíte smerom k stene. Vydržte 30-40 sekúnd. Nohy majte napnuté a opakujte s druhou nohou.

Fáza cvičenia. Pravidelným cvičením budú Vaše svaly silnejšie. Počas tréningu udržiavajte stále tempo podľa grafu. Tréning by mal trvať aspoň 12 minút.

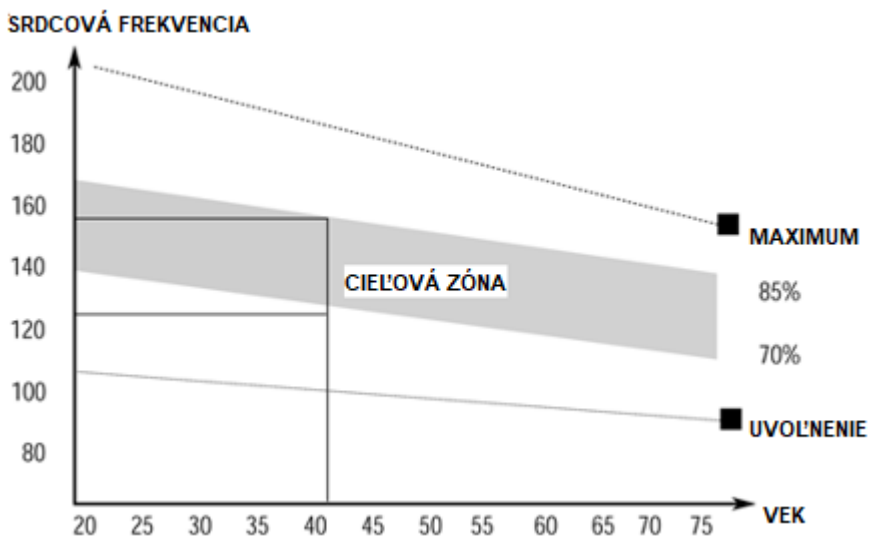

Potom nechajte svaly v klude tak, že znížite tempo po dobu cca. 5 min. Potom vykonávajte cviky ako pri rozcvičke. Trénujte pravidelne minimálne 3x týždenne.

ÚDRŽBA

- Pri montáži riadne dotiahnite všetky skrutky a nastavte cyklotrenažér do vodorovnej polohy.
- Správne dotiahnutie kontrolujte po 10 hodinách používania.
- Po ukončení cvičenia utrite pot. Prístroj čistite pomocou handričky a jemných čistiacich prostriedkov. Na plastové časti nepoužívajte rozpúšťadlá alebo agresívne čistiace prostriedky.
- Pri zvýšenej hlučnosti je nutné skontrolovať správne dotiahnutie všetkých spojov.
- Umiestnite výrobok do čistej, vetranej a suchej miestnosti.
- Nevystavujte prístroj priamemu slnečnému žiareniu.

SKLADOVANIE

Uchovávajte cyklotrenažér v čistom a suchom prostredí. Uistite sa, že hlavný vypínač je vypnutý a že stroj nie je zapojený do elektrickej siete.

DÔLEŽITÉ UPOZORNENIA

- Tento prístroj zodpovedá štandardným bezpečnostným predpisom. Akékoľvek iné používanie je zakázané a môže byť pre používateľov nebezpečné. Za akúkoľvek ujmu spôsobenú nesprávnym a zakázaným zaobchádzaním so strojom nie sme zodpovední.
- Predtým, než začnete s tréningom na cyklotrenažéri, poraďte sa so svojim lekárom. Lekár by mal posúdiť, či ste fyzicky spôsobilý stroj používať a akú námahu ste schopní podstúpiť. Nesprávne cvičenie alebo prepínanie organizmu môže uškodiť Vášmu zdraviu.
- Starostlivo si prečítajte nasledujúce rady a pokyny na cvičenie. Pokiaľ pocítite počas cvičenia bolesť, nevoľnosť, zle sa Vám dýcha alebo máte nejaké iné zdravotné problémy, ihneď cvičenie ukončíte. Pokiaľ bolesť pretrvá, okamžite navštívte lekára.
- Tento cyklotrenažér nie je vhodný ako lekárska pomôcka. Tiež ho nemožno využiť na liečebné účely.
- Snímač srdcovej frekvencie nie je lekárske prístrojom. Podáva iba orientačné informácie o Vašej priemernej srdcovej frekvencii a akákoľvek navrhovaná srdcová frekvencia nie je medicínsky závažná. Snímané dáta nemusia byť s ohľadom na nekontrolovateľné ľudské a okolité faktory vždy presné.

OCHRANA ŽIVOTNÉHO PROSTREDIA

Po uplynutí životnosti produktu alebo v prípade, že by ďalšia oprava už bola ekonomicky nevýhodná, sa výrobku zbavte v súlade s miestnymi predpismi a šetrne k životnému prostrediu. Výrobok odneste na najbližšie zberné miesto na to určené.

Predpisovou likvidáciou pomôžete zachovať cenné prírodné zdroje a napomôžete prevencii negatívnych dopadov na životné prostredie, prípadne na ľudské zdravie. Ak si nie ste istí, konzultujte vec s miestne príslušnými zodpovednými orgánmi, aby nedošlo k porušeniu predpisov a následnej sankcii.

Batérie nevhadzujte medzi bežný odpad, ale odovzdajte ich na miesta určené na recykláciu.

ZÁRUČNÉ PODMIENKY, REKLAMÁCIA

Všeobecné ustanovenia a vymedzenie pojmov

Tieto záručné podmienky a reklamačný poriadok upravujú podmienky a rozsah záruky poskytované predávajúcim na tovar dodávaný kupujúcemu, takisto aj postup pri vybavovaní reklamačných nárokov uplatnených kupujúcim na dodaný tovar. Záručné podmienky a reklamačný poriadok sa riadia príslušnými ustanoveniami zákona č. 250/2007 Z.z., Občiansky zákonník č. 40/1964 Zb. v znení

neskorších predpisov, podľa § 422 až § 442 zákona č. 513/1991 Zb. Obchodný zákonník v platnom znení, a Zákona o ochrane spotrebiteľa č 208/2024 Z.z. v znení neskorších predpisov, a to aj vo veciach týmito záručnými podmienkami a reklamačným poriadkom nespomenutých.

Predávajúcim je spoločnosť Stores inSPORTline SK, s.r.o., so sídlom Električná 6471, IČO: 46259317, zapísaná v Obchodnom registri Okresného súdu Trenčín, Oddiel: Sro, Vložka č. 24799/R.

Adresa predajní:

1. Stores inSPORTline SK, s.r.o., Električná 6471, 911 01 Trenčín, +421 917 864 593, predajnatn@insportline.sk
2. Stores inSPORTline SK, s.r.o., Račianska 184/B, 831 54 Bratislava (Rača), +421 917 866 623, predajnaba@insportline.sk
3. Stores inSPORTline SK, s.r.o., Trieda generála Ludvíka Svobodu 6/A, 040 22 Košice (Furča), +421 917 866 622, predajnake@insportline.sk

Vzhľadom k platnej právnej úprave sa rozlišuje kupujúci, ktorý je spotrebiteľom a kupujúci, ktorý spotrebiteľom nie je.

„Kupujúci spotrebiteľ“ alebo len „spotrebiteľ“ je osoba, ktorá pri uzatváraní a plnení zmluvy nejedná v rámci svojej obchodnej alebo inej podnikateľskej činnosti.

„Kupujúci, ktorý nie je „spotrebiteľ“, je podnikateľ, ktorý nakupuje výrobky alebo užíva služby za účelom svojho podnikania s týmito výrobkami alebo službami. Tento kupujúci sa riadi rámcovou kúpnu zmluvou a obchodnými podmienkami v rozsahu, ktoré sa ho týkajú a obchodným zákonníkom.

Tieto záručné podmienky a reklamačný poriadok sú nevyhnutnou súčasťou každej kúpnej zmluvy uzatvorenej medzi predávajúcim a kupujúcim. Záručné podmienky a reklamačný poriadok sú platné a záväzné, pokiaľ v kúpnej zmluve alebo v dodatku v tejto zmluvy alebo inej písomnej dohode nebude stranami dohodnuté inak.

Záručné podmienky a záručná doba

Predávajúci poskytuje kupujúcemu záruku na tovar v **dĺžke 24 mesiacov**, u označených fitness modelov bude poskytovaná **záručná lehota 120 mesiacov na rám (platí na výrobky zakúpené od 13.3.2017)** a 24 mesiacov na ostatné komponenty na 1 ks fitness zariadenia. Na označené moto výrobky značky W-TEC bude poskytovaná **rozšírená záručná lehota 36 mesiacov**. Záruka sa vzťahuje iba na výrobné vady. Zákonná dĺžka záruky poskytovaná spotrebiteľovi nie je týmto dotknutá.

Zárukou za akosť preberá predávajúci záväzok, že dodaný tovar bude po určitú dobu spôsobilý pre použitie k obvyklému, príp. zmluvnému účelu a že si zachová obvyklé, príp. zmluvné vlastnosti.

Batéria

Záruka 6 mesiacov na životnosť batérie - menovitá kapacita batérie neklesne pod 70% svojej celkovej kapacity v priebehu 6 mesiacov od predaja produktu.

Záručné podmienky sa nevzťahujú na poruchy vzniknuté (ak je možné aplikovať na zakúpený produkt):

- zavinením používateľa tj. poškodenie výrobku nesprávnou montážou, manipuláciou a neodborným repasom,
- nesprávnou údržbou,
- mechanickým poškodením,
- opotrebením dielov pri bežnom používaní,
- neodvratnou udalosťou, živelnou pohromou,
- neodbornými zásahmi,
- nesprávnym zaobchádzaním alebo nevhodným umiestnením, vplyvom nízkej alebo vysokej teploty, pôsobením vody, neúmerným tlakom a nárazmi, úmyselne pozmeneným designom, tvarom alebo rozmermi,
- nesprávnym použitím tovaru, ktorý je v rozpore s kategorizáciou produktu (HC, HA – na domáce používanie: SC, S – na komerčné používanie).

Upozornenie:

- 1) v dobe záruky budú odstránené všetky poruchy výrobku spôsobené výrobnou poruchou alebo chybným materiálom výrobku tak, aby vec mohla byť riadne používaná.
- 2) reklamácia sa uplatňuje zásadne písomne s presným popisom o chybe a potvrdeným dokladom o zakúpení.
- 3) záruka sa uplatňuje u výrobcu: Stores inSPORTline SK, s.r.o., Električná 6471, 911 01 Trenčín, v predajni v ktorej ste tovar zakúpili alebo u organizácie, v ktorej bol výrobok zakúpený.

Reklamačný poriadok – reklamácia tovaru

Kupujúci je povinný tovar, dodaný predávajúcim skontrolovať čo najskôr po prechode nebezpečia škody na tovar, resp. po jeho dodaní. Prehliadku musí kupujúci vykonať tak, aby zistil všetky poruchy, ktoré je možné pri primeranej odbornej prehliadke zistiť.

Pri reklamacii tovaru je kupujúci povinný na žiadosť predávajúceho preukázať nákup a oprávnenosť reklamácie faktúrou alebo dodacím listom s uvedeným výrobným (sériovým) číslom, prípadne tými istými dokladmi bez sériového čísla. Ak nepreukáže kupujúci oprávnenosť reklamácie týmito dokladmi, má predávajúci právo reklamáciu odmietnuť.

Pokiaľ kupujúci oznámi poruchu, na ktorú sa nevzťahuje záruka (napr. neboli splnené podmienky záruky, porucha bola nahlásená omylom apod.), je predávajúci oprávnený požadovať plnú úhradu nákladov, ktoré vznikli v súvislosti s odstraňovaním poruchy taktó oznámenej kupujúci. Kalkulácia servisného zásahu bude v tomto prípade vychádzať z platného cenníku pracovných výkonov a nákladov na dopravu.

Pokiaľ predávajúci zistí (testovaním), že reklamovaný výrobok nie je chybný, považuje sa reklamácia za neoprávnenú. Predávajúci si vyhradzuje právo požadovať úhradu nákladov, ktoré vznikli v súvislosti s neoprávnenou reklamáciou.

V prípade, že kupujúci reklamuje poruchy tovaru, na ktoré sa vzťahuje záruka podľa platných záručných podmienok predávajúceho, vykoná predávajúci odstránenie poruchy formou opravy, prípadne výmeny chybného dielu alebo zariadenia za bezporuchové. Predávajúci je so súhlasom kupujúceho oprávnený dodať výmenou za chybný tovar iný tovar plne funkčne kompatibilný, ale minimálne rovnakých alebo lepších technických parametrov. Voľba ohľadne spôsobu vybavenia reklamácie podľa tohto odstavca náleží predávajúcemu.

Predávajúci vybaví reklamáciu najneskôr do 30 kalendárnych dní od doručenia chybného tovaru, pokiaľ nebude dohodnutá dlhšia lehota. Za deň vybavenia sa považuje deň, kedy bol opravený alebo vymenený tovar prebraný kupujúcim. Ak nie je predávajúci s ohľadom na charakter vady schopný vybaviť reklamáciu v uvedenej lehote, dohodne s kupujúcim náhradné riešenie. Pokiaľ k takej dohode nedôjde, je predávajúci povinný poskytnúť kupujúcemu finančnú náhradu formou dobropisu.

CZ
SEVEN SPORT s.r.o.

Sídlo: Kutnohorská 531, Štěrboholy Retail Park, 109 00, Praha 10, ČR
Centrála: Dělnická 957, Vítkov, 749 01
Reklamáce a servis: Čermenská 486, Vítkov 749 01

IČO: 26847264
DIČ: CZ26847264

Tel: +420 556 300 970
Mail: eshop@insportline.cz
reklamace@insportline.cz
servis@insportline.cz

Web: www.inSPORTline.cz

SK
Stores inSPORTline SK, s.r.o.

Centrála, reklamácie, servis: Električná 6471, Trenčín 911 01, SK

IČO: 46259317
DIČ: 2023299729
IČ DPH: SK2023299729

Tel.: +421 917 700 098
Mail: objednavky@insportline.sk
reklamacie@insportline.sk
servis@insportline.sk

Web: www.inSPORTline.sk

Reklamácia tovaru



Vrátenie a výmena tovaru

