



2014

ORIGINÁLNÍ PROVOZNÍ NÁVOD

in
bike
we trust

BOSCH 

POHONNÉ SYSTÉMY



Jízdní kolo 4EVER E-SWORD je vybavené přídavným elektrickým pohonem BOSCH podle EN 15194.

Tento návod je univerzální pro všechny pohonné systémy BOSCH (Performance Line / Active Line). Před začátkem prostudování této příručky se ujistěte jakým typem systému BOSCH je Vaše kolo vybaveno.

Doporučujeme důkladné prostudování této příručky, aby jste byli co nejlépe seznámeni s pohonným systémem, jeho obsluhou a údržbou.

Popis pohonného systému Bosch

Toto jízdní kolo je vybaveno tzv. Pedelec systémem („Jízdní kolo s přidavným elektrickým pohonem“) podle EN 15194.



Díly pohonného systému a příslušenství systému

1

Originální akumulátor Bosch pro montáž na spodní trubku. K dodání ve dvou provedeních:

PERFORMANCE LINE - Číslo artiklu Bosch: 0.275.007.512
Barva: černá / antracitová
36V/11,6Ah = 400Wh Hmotnost: 2,5kg
Kompletní nabití za asi 3,5 hodiny, minimálně 500 nabíjecích cyklů

ACTIVE LINE - K dodání ve dvou kapacitách:
Číslo artiklu Bosch: 0.275.007.510 (400Wh)
Číslo artiklu Bosch: 0.275.007.509 (300Wh)
Barva: černá / platinová
36V/11,6Ah = 400Wh Hmotnost: 2,5kg
36V/8,4Ah = 300Wh Hmotnost: 2kg
Kompletní nabití za asi 3,5 hodiny (400 Wh) nebo 2,5 hodiny (300 Wh), minimálně 500 nabíjecích cyklů



2

Originální akumulátor Bosch pro montáž na nosič zavazadel K dodání ve dvou provedeních:

PERFORMANCE LINE - Číslo artiklu Bosch: 0.275.007.522
Barva: černá / antracitová
36V/11,6Ah = 400Wh Hmotnost: 2,6kg
Kompletní nabití za asi 3,5 hodiny, minimálně 500 nabíjecích cyklů

ACTIVE LINE - K dodání ve dvou kapacitách:
Číslo artiklu Bosch: 0.275.007.514 (400Wh)
Číslo artiklu Bosch: 0.275.007.513 (300Wh)
Barva: černá / platinová
36V/11,6Ah = 400Wh Hmotnost: 2,6kg
36V/8,4Ah = 300Wh Hmotnost: 2,4kg
Kompletní nabití za asi 3,5 hodiny (400 Wh) nebo 2,5 hodiny (300 Wh), minimálně 500 nabíjecích cyklů



3

Originální pohonná jednotka Bosch (Drive Unit)

Napětí: 36V
Jmenovitý výkon: 250 W
Hmotnost: < 4kg
K dodání ve třech různých provedeních:

PERFORMANCE LINE - Číslo artiklu Bosch: 0.275.007.023
Barva: černá / antracitová
Maximální krouticí moment: 60 Nm (jmenovitý 40 Nm)
Maximální podpora: 275%

ACTIVE LINE pro volnoběžné náboje - číslo artiklu Bosch: 0.275.007.020
Barva: černá / platinová
Maximální krouticí moment: 48 Nm (jmenovitý 40 Nm)
Maximální podpora: 225%

ACTIVE LINE pro protišlapací brzdy - číslo artiklu Bosch: 0.275.007.022
Barva: černá / platinová
Maximální krouticí moment: 48 Nm (jmenovitý 40 Nm)
Maximální podpora: 225%



Díly pohonného systému a příslušenství systému

4

Originální ovládací počítač LCD „Intuvia“ - snímatelný

LCD displej s podsvícením
Přídavná ovládací jednotka (dálkové ovládání) v dosažitelné vzdálenosti
Podpora při tlačení

K dodání ve dvou provedeních:

PERFORMANCE LINE - Číslo artiklu Bosch: 1.270.020.909

Barva: černá / antracitová

4 stupně podpory: 50/120/190/275%

ACTIVE LINE - Číslo artiklu Bosch: 1.270.020.906

Barva: černá / platinová

4 stupně podpory: 40/100/150/225%

Jsou možná následující funkční zobrazení:

- odhadovaný dojezd v kilometrech
- vzdálenost ujetá od posledního nulování (denní kilometry)
- doba jízdy od posledního nulování (denní kilometry)
- průměrná rychlost
- maximální rychlost
- momentální čas
- celková ujetá vzdálenost



Originální nabíječka Bosch pro akumulátory 36 V

Číslo artiklu Bosch: 0.275.007.907

Speciální nabíječka vhodná pro nabíjení Lithiumiontových akumulátorů Bosch. Možnost nabíjení namontovaných i odmontovaných akumulátorů.

Jmenovité napětí: 207-264V 47/63Hz

Maximální nabíjecí proud: 4A

Hmotnost asi 800 g



Používejte jen originální díly Bosch



Na kolech 4EVER jsou namontované výhradně originální díly pohonu a originální akumulátory Bosch. Proto pro dodatečné vybavování a jako náhradní díly použijte výhradně originální díly pohonu a originální akumulátory Bosch.

Použití cizích nebo nevhodných dílů pohonu a akumulátorů může vést k přehřívání, vznícení nebo dokonce výbuchu akumulátoru.

Zanikají přitom i veškeré záruční nároky a veškerá odpovědnost.

Zákonné podklady:

Ustanovení, která je nutno dodržovat, vyplývají z normy pro jízdní kola Pedelec s pomocným elektromotorem EN 15194.

Průměrný výkon motoru nesmí překročit 250 W (maximální výkon krátkodobě 650 W)

Motor smí pracovat jen jako pomocný, pokud cyklista sám šlape

Podpora motoru se musí vypnout při rychlosti 25 km/h

Při rychlosti narůstající k 25 km/h musí výkon motoru klesat

Podpora při tlačení, smí působit jen do rychlosti 6 km/h

Tato ustanovení platí v Evropské unii. V jiných zemích, a v jednotlivých případech i v některých evropských zemích, mohou ale existovat odlišné podmínky. Informujte se proto před použitím svého kola E-SWORD v jiných zemích o místních předpisech.

Typový štítek CE

Se značkou CE prohlašuje výrobce podle směrnice EU, že „výrobek splňuje platné požadavky, stanovené v harmonizačních právních předpisech společenství pro jeho použití“. Každé kolo E-SWORD je opatřeno typovým štítkem CE. Tento štítek naleznete na rámu kola v prostoru šlapacího ložiska (na sedlové trubce).



Model: Přesné označení modelu, včetně specifického čísla konstrukční skupiny.

Rok výroby: Udává rok výroby

Předpis: Údaje o platných normách:

EN15194 = norma pro jízdní kola s pomocným elektrickým pohonem

Informace o druhu stroje (Pedelec), jmenovitý trvalý výkon motoru (250 W), funkce pomocného motoru do maximální rychlosti (25 km/h).

Hrubá hmotnost vozidla: Údaj o maximálním celkovém přípustném zatížení

Veškerá jízdní kola E-SWORD smějí být zatížena maximální zátěží 115 kg (cyklista + zavazadla)

K této celkové zátěži se připočítává hmotnost kola. Součet dává maximální přípustné celkové zatížení

Bezpečnostní pokyny



Přečtěte si veškeré bezpečnostní pokyny a upozornění. Nedodržování bezpečnostních pokynů a upozornění může vést k úrazu elektrickým proudem, požáru a nebo těžkým úrazům.

Jízdní kolo E-SWORD bylo testováno podle všech norem, platných a předepsaných pro Pedelec systém. Pro zabránění případnému rušení vašeho kardiostimulátoru nebo lékařských přístrojů se před použitím bezpodmínečně poraďte se svým ošetřujícím odborným lékařem.

Při použití jízdního kola E-SWORD důsledně doporučujeme použití vhodné cyklistické přilby a pevné nejlépe cyklistické obuvi.

Nepokoušejte se změnou parametrů upravovat maximální rychlost funkce pomocného motoru nebo jízdní chování.

Manipulace představuje porušení předpisů a může vést k pokutování, vyloučení pojištění a také k nehodám a úrazům. Zanikají přitom i veškeré záruční nároky a veškerá odpovědnost.

Před jízdou zkontrolujte, zda brzdy, osvětlení, řídicí prvky, opěra sedla a jiné bezpečnostně důležité díly jsou funkční a v bezvadném stavu.

Dbejte na to, aby velikost rámu a ovládacích prvků odpovídala velikosti vašeho těla. Nesprávně zvolená velikost rámu může vést k tomu, že cyklista nemůže EPAC správně ovládat a řídit - například není možno správně ovládat brzdy. To může vést k nehodám a úrazům. Po nehodách se svým kolem se vždy poraďte se svým odborným prodejcem ohledně zajištění provozuschopnosti celého systému.

Své kolo nepoužívejte, pokud jsou jeho díly očividně poškozené. Očividná poškození jsou například praskliny, trhliny, sevřené nebo poškozené obaly kabelů nebo únik kapaliny z akumulátoru. Poškozené díly mohou vést k dalším nehodám a úrazům. Pamatujte na to, že poškozené akumulátory se mohou přehřívat, vznítit nebo dokonce vybuchnout.

Dodržujte prosím všechny národní silniční zákony a předpisy. Nerespektování představuje porušení předpisů a může vést k pokutování, vyloučení pojištění a také k nehodám a úrazům.

S ohledem na vysoký kroutící moment pohonného systému je nutno bezpodmínečně dávat pozor na následující situace:

Při rozjíždění dochází k prudkému záběru motoru, zvláště při vysokých stupních podpory. Vyhněte se zatěžování pedálů, pokud nesedíte bezpečně na jízdním kole nebo se při rozjezdu odrazíte jen jednou nohou.

Při nasedání na kolo v zájmu vlastní bezpečnosti zabrzděte brzdy, aby se zabránilo jeho náhodnému rozjetí.

Pokud sedíte na zastaveném jízdním kole, zabrzděte z bezpečnostních důvodů brzdy, aby se zabránilo náhodnému rozjetí.

Všeobecné pokyny:

Pamatujte na to, že sejmутý ovládací díl nepředstavuje žádnou ochranu proti krádeži.

Kolo je možné uvést do provozu bez podpory pohonu i při sejmутém ovládacím dílu. Svě kolo vždy zajistíte bezpečným a vyzkoušeným zámkem na jízdní kola k pevnému předmětu (stojanu pro jízdní kola atd.). Před delším nepoužíváním kola vždy sejměte akumulátor.

Čištění:

Před čištěním bezpodmínečně sejměte akumulátor.

Při kontaktu s kapalinami může při poškozeném ochranném obvodu a ochranném mechanismu akumulátoru dojít ke vzniku tepla, požáru, výbuchu a vzniku kouře.

Při čištění kola dejte pozor, aby nedošlo k zalomení nebo sevření kabelů nebo jejich poškození ostrými hranami. Poškozené kabely představují riziko životu nebezpečného úrazu elektrickým proudem.

K čištění celého kola E-SWORD nikdy nepoužívejte vysokotlaké čisticí zařízení.

Silný proud vody může poškodit elektrické díly pohonu a přesná ložiska ostatních dílů. Pro čištění vašeho kola doporučujeme použití měkké houby nebo měkkého kartáče. Zásadně pracujte s malým množstvím vody a nepřibližujte se s vodou k elektrickým kontaktům. Po čištění zkontrolujte vlhkost konektorů popřípadě je před uvedením jízdního kola do provozu nechte uschnout.

Údržba a opravy:

Veškeré opravy a údržbu pohonného systému přenechte svému, k tomu účelu vyškolenému odbornému prodejci.

Nesprávný nebo neodborný zásah do systému jízdního kola může vést k poškození kola a následně k nehodám a úrazům.

První údržbu svého Pedeleců nechte provést po ujetí 200 km.

Šroubové spoje si během prvních kilometrů mohou ještě trochu sednout. Proto po ujetí prvních 200 km nechte u svého odborného prodejce zkontrolovat napnutí paprsků kol a utažení veškerých šroubových spojů. Uvolněné díly mohou vést k nehodám a úrazům.

Pro opravy a jako náhradní díly se musí vždy použít výhradně originální díly pohonu a originální akumulátory Bosch.

Použití cizích nebo nevhodných dílů pohonu a akumulátorů může vést k přehřívání, vznícení nebo dokonce výbuchu akumulátoru. Zanikají přitom i veškeré záruční nároky a veškerá odpovědnost.

Veškeré originální náhradní díly jsou k dostání u vašeho odborného prodejce.

Pamatujte na to, že díly vašeho kola podléhají zvýšenému opotřebení. V důsledku dodatečného působení síly z pohonných dílů a v důsledku vyšší hmotnosti kola podléhají veškeré díly, zvláště řetěz, pastorek a díly brzd zvýšenému opotřebení. V porovnání s běžnými jízdními koly jsou proto nutné kratší intervaly údržby. Špatně udržované nebo opotřeбенé díly mohou vést k nehodám a úrazům.

Pamatujte na to, že díly pohonu v důsledku technického provedení kladou při šlapání lehce zvýšený odpor a vydávají při jízdě tichý zvuk.

Zvýšený volnoběžný odpor a tichý zvuk za jízdy nejsou bezprostředním důkazem technické závady, ale jsou podmíněné konstrukcí dílů pohonu. Pokud se při jízdním provozu zvyšuje jízdni odpor nebo zesiluje jízdni zvuk, může to být známkou nedostatečné údržby.

Bezpodmínečně si poznamenejte číslo klíče

V případě ztráty klíče je možno prostřednictvím vašeho odborného prodejce opatřit náhradní klíč.

Číslo klíče

Likvidace:

Pamatujte prosím na to, že použitý akumulátor nebo vadné elektrické díly je nutno odborně zlikvidovat. Použité akumulátory a elektrické díly nepatří do domovního odpadu - předejte je prosím k recyklaci.

Převaha a nakládání

Před dopravou jízdni kola E-SWORD na nebo v autě bezpodmínečně sejměte akumulátor.

Při kontaktu s kapalinami může při poškozeném ochranném obvodu a ochranném mechanismu akumulátoru dojít ke vzniku tepla, požáru, výbuchu a vzniku kouře.

Jízdni kolo E-SWORD přepravujte na autě výhradně s vhodnými nosiči jízdni kol (zadní nebo střešní nosič). Pro bezpečnou přepravu kola se s ohledem na polohu dílů pohonu, speciální tvar rámu a zvýšenou hmotnost nehodí všechny nosiče jízdni kol. Kromě toho může při použití nevhodného nosiče jízdni kol dojít i k poškození samotného kola. Po přepravě kola na autě zkontrolujte vlhkost konektorů popřípadě je před uvedením jízdni kola do provozu nechte uschnout.

Předpokládané maximální dojezdy

Předpokládaný maximální dojezd je zásadně silně závislý na nejrůznějších podmínkách. Mezi některé z těchto faktorů patří zvolený stupeň podpory, hmotnost řidiče, povaha terénu, vítr, tlak v pneumatikách a okolní teplota. Veškeré dojezdy platí pro optimální podmínky. Optimální / ideální podmínky jsou: rovný / plochý terén bez protivětru, okolní teplota 20 °C, mimořádně úzké bezprofilové pneumatiky, hmotnost cyklisty pod 70 kg. K tomu viz také strana 34.

Indikace dojezdu

Na základě reálně zjištěného maximálního dojezdu (optimální jízdní podmínky*) a aktuálního stavu naložení se s přihlédnutím k aktuální spotřebě vypočítává předpokládaný dojezd. Tento výpočet umožňuje zobrazení silně teoretické hodnoty. Tato hodnota se více nebo méně liší v závislosti na jízdních podmínkách. Dojezd například silně klesá při jízdě v kopcovitém nebo hornatém terénu. Pamatujte prosím na to, že toto zobrazení slouží jen jako hrubá orientační hodnota pro informaci o dosažitelném dojezdu.

** Dojezd je zásadně silně závislý na různých podmínkách (stupeň podpory, hmotnost cyklisty, povaha terénu, vítr, tlak v pneumatikách a okolní teplota) a výrobce ho může uvádět jen jako odhad. Uváděné dojezdy platí pro optimální podmínky. Optimální popřípadě ideální podmínky jsou: rovný / plochý terén bez protivětru, venkovní teplota 20 °C, mimořádně úzké bezprofilové pneumatiky, hmotnost cyklisty pod 70 kg.*

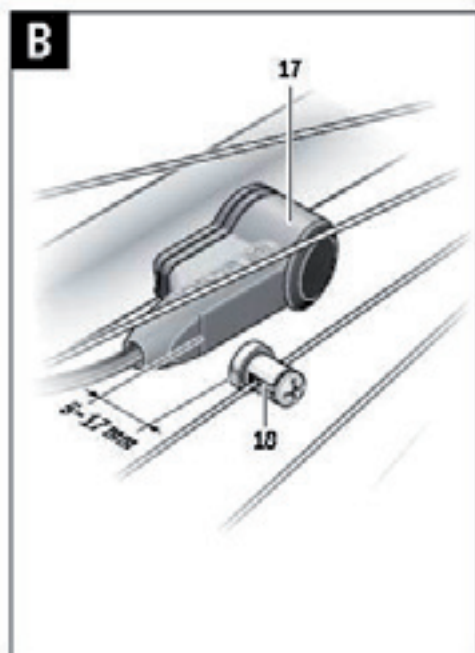
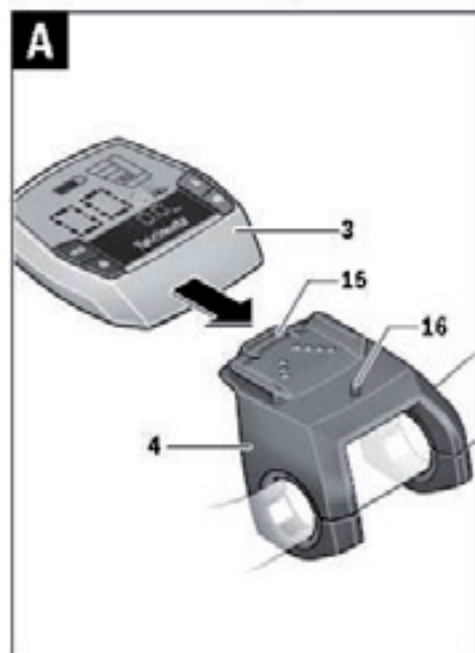
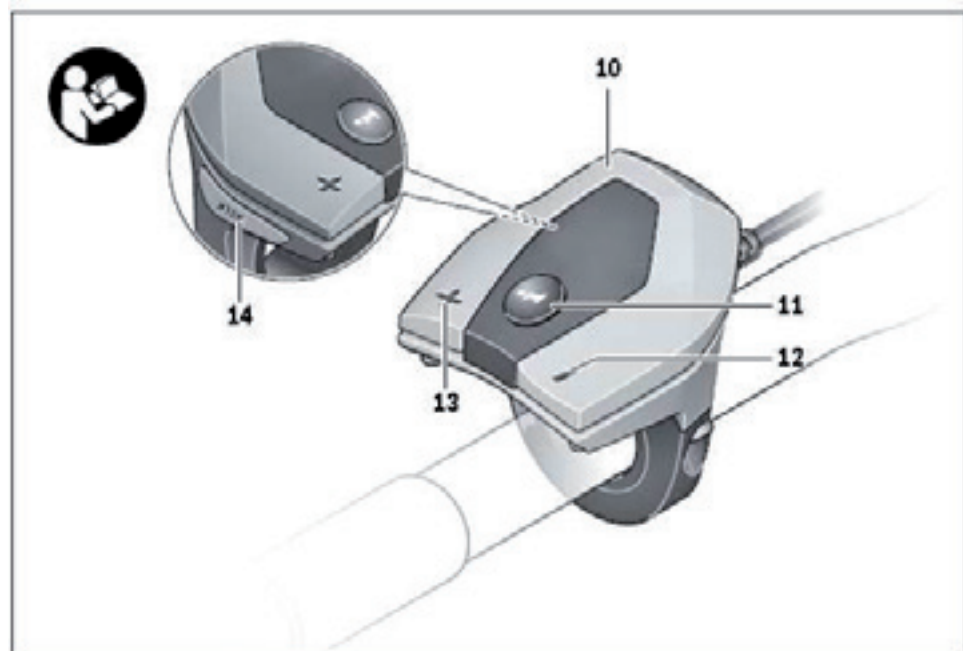

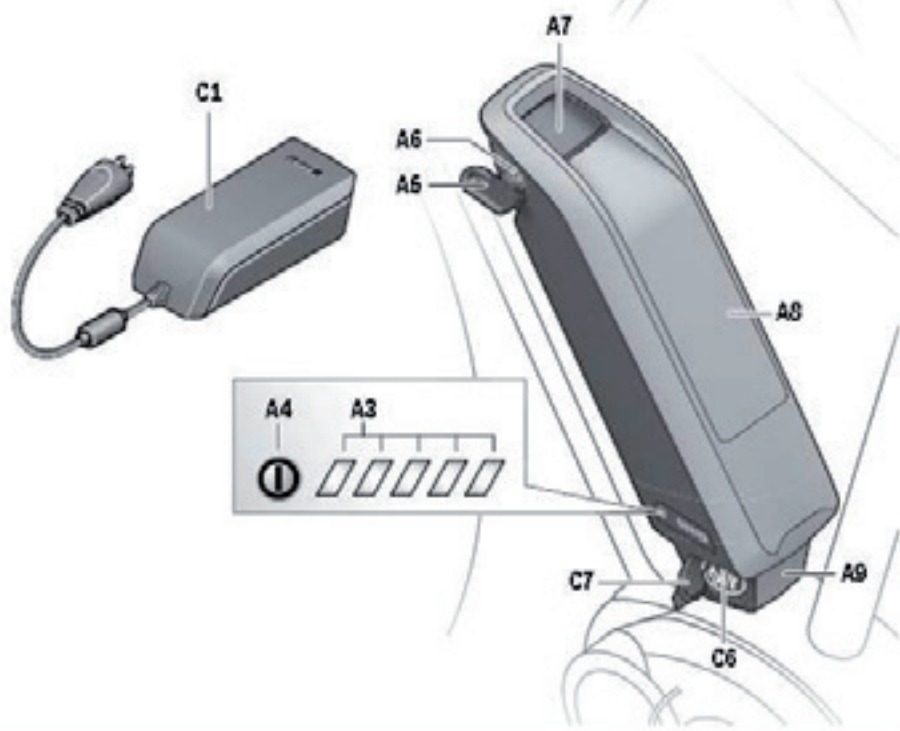
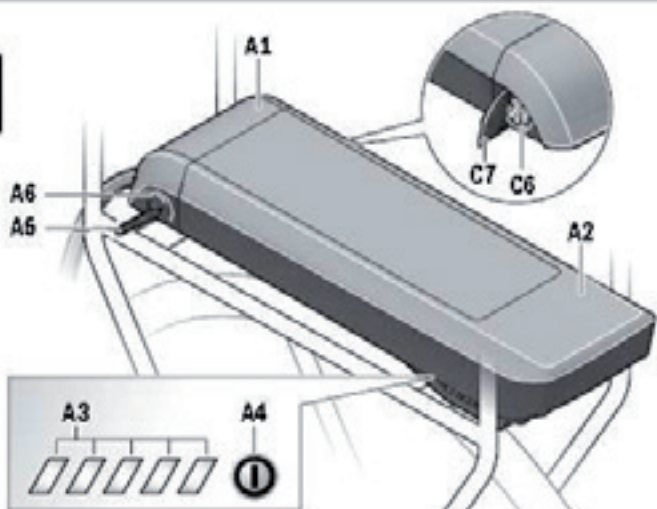

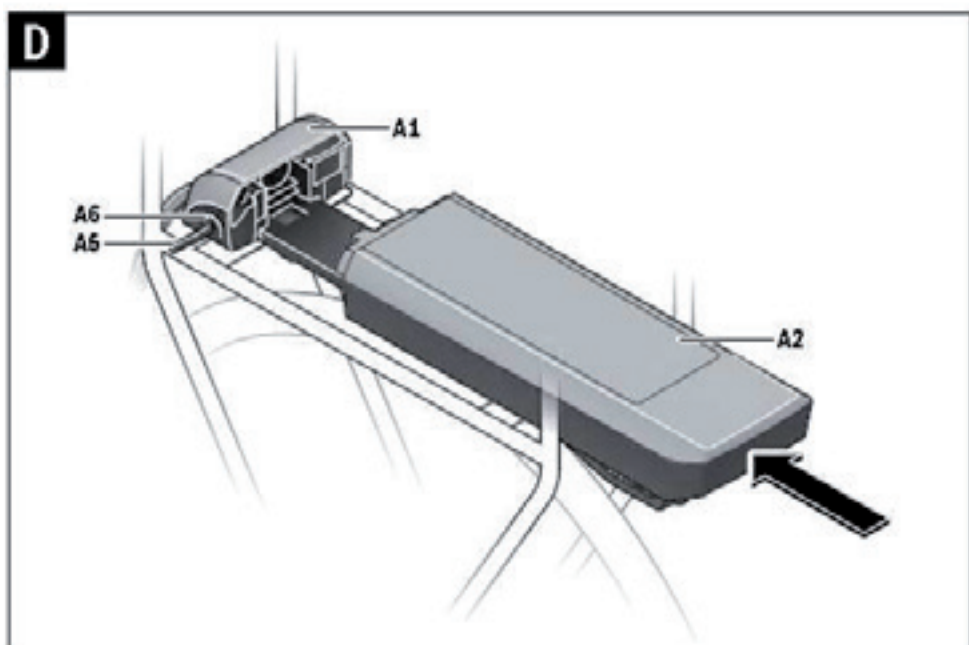
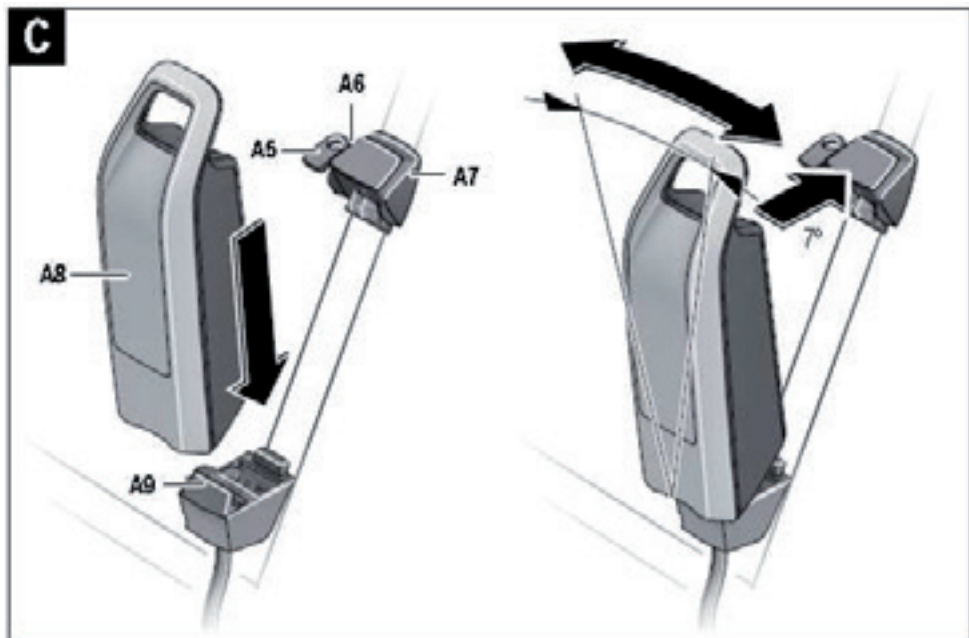

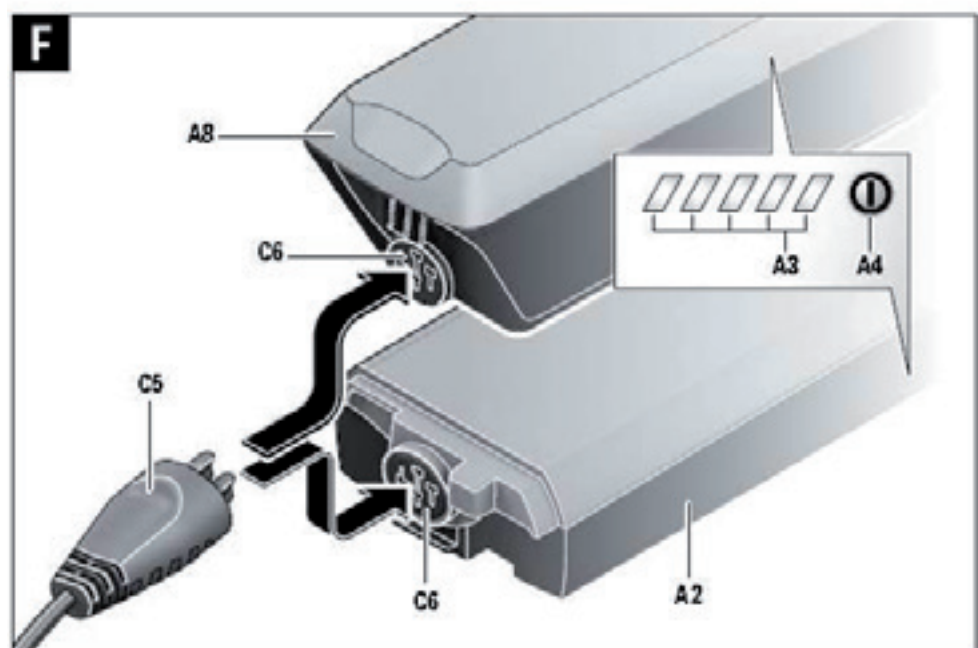
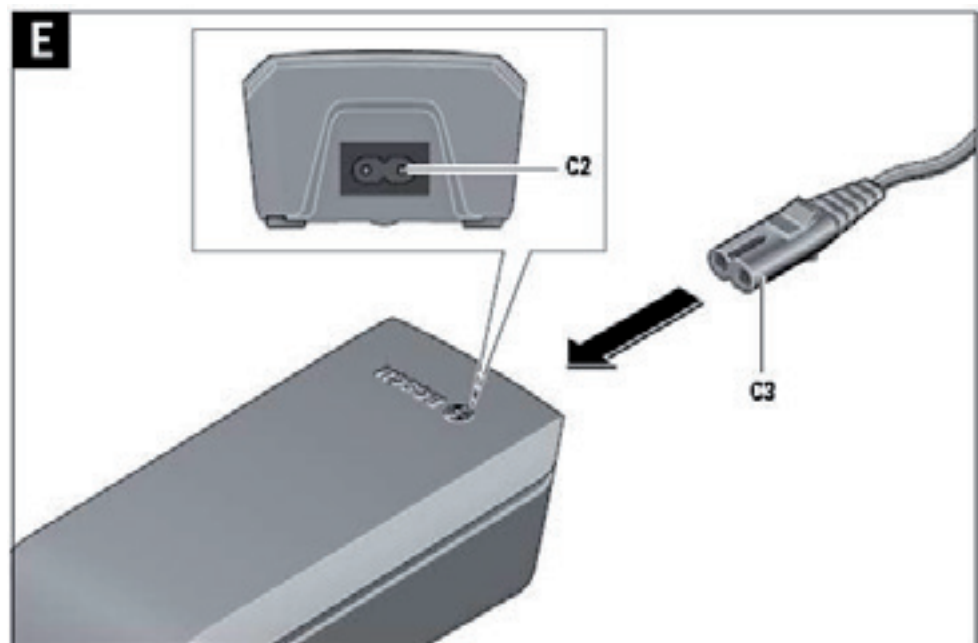

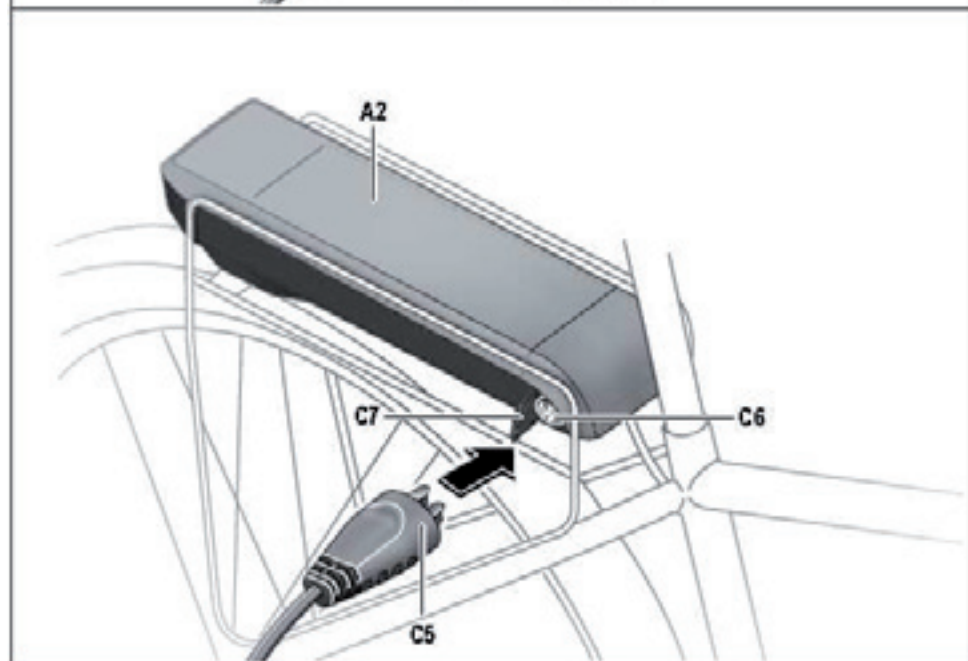
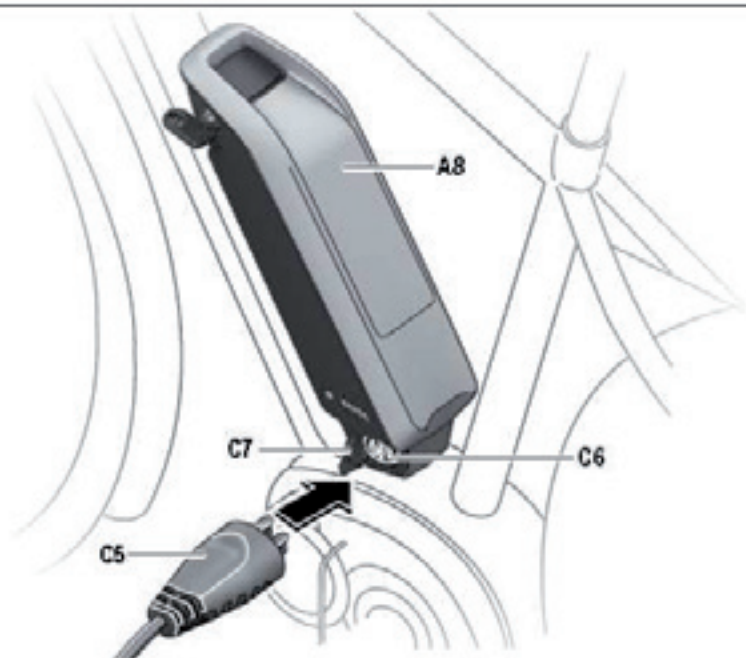
G

Pohonná jednotka /ovládací počítač Intuvia

Bezpečnostní pokyny



Přečtěte si všechny bezpečnostní pokyny a upozornění. Nedodržování bezpečnostních pokynů a upozornění může vést k úrazu elektrickým proudem, požáru a nebo těžkým úrazům.

Veškeré bezpečnostní pokyny a upozornění si uschovejte pro budoucí použití.

V tomto návodu k použití používaný pojem „Akumulátor“ platí stejnou měrou pro standardní akumulátor (akumulátor s držákem na rámu jízdního kola) i pro akumulátor na nosiči zavazadel.

- Pohonnou jednotku nikdy sami neotevírejte. Pohonná jednotka je bezúdržbová a smí jí opravovat jen kvalifikovaný odborný personál a jen s použitím originálních náhradních dílů. Tím se zaručuje zachování bezpečnosti pohonné jednotky. Při neoprávněném otevření pohonné jednotky zanikají záruční nároky.

- Všechny na pohonné jednotce namontované díly a všechny ostatní díly pohonu e-kola (například kryt řetězu, upevnění krytu řetězu, pedály) smějí být vyměněny jen za konstrukčně stejné nebo výrobcem jízdního kola speciálně pro vaše e-kolo schválené díly. Tím je pohonná jednotka chráněna před přetížením a poškozením.

- Před prováděním prací na e-kole (například montáží, údržbou, prací na řetězu atd.) před dopravou autem nebo letadlem nebo před uskladněním sejměte z e-kola akumulátor. Při neúmyslné aktivaci systému e-kola hrozí nebezpečí úrazu.

- Funkce podpory při tlačením / rozjíždění se smí používat výhradně při tlačením nebo rozjíždění e-kola. Pokud kola e-kola nemají při použití podpory při tlačením kontakt se zemí, hrozí nebezpečí úrazu.

- Používejte jen originální akumulátory Bosch, které byly výrobcem schváleny pro vaše e-kolo. Použití jiných akumulátorů může vést k úrazům a riziku požáru. Při použití jiných akumulátorů nepřebírá Bosch žádnou záruku ani odpovědnost.

- Na systému svého e-kola neprovádějte žádné změny ani nepřidávejte žádné další výrobky, které by byly schopné zvýšit výkon vašeho

e-kola. Zpravidla tím snížíte životnost systému a riskujete poškození pohonné jednotky a jízdního kola. Kromě toho hrozí nebezpečí, že přijedete o záruku a záruční práva na vámi zakoupené kolo. Neodbornou manipulací se systémem navíc ohrožujete svou bezpečnost i bezpečnost ostatních účastníků provozu a riskujete tak v případě nehod, způsobených manipulací, vysoké osobní náklady vyplývající z odpovědnosti a případně dokonce právní postihy.

- Dodržujte všechny národní předpisy pro schvalování a používání e-kol.

- Přečtěte si a dodržujte bezpečnostní pokyny a upozornění v provozním návodu akumulátoru a v provozním návodu svého e-kola.

Popis výrobku a výkonů

Řádné používání

Pohonná jednotka je určena výhradně k pohonu vašeho e-kola a nesmí se používat k jiným účelům. E-kolo je určeno k používání na zpevněných cestách. Není schváleno k soutěžnímu používání.

Zobrazené díly (viz strana 11-12)

Číslování zobrazených dílů platí pro zobrazení na grafických stránkách na začátku této části. Všechna zobrazení dílů jízdního kola, s výjimkou pohonné jednotky, ovládacího počítače včetně ovládací jednotky, snímače rychlosti a souvisejících držáků jsou schématická a mohou se u vašeho e-kola lišit.

- 1 Tlačítko zobrazovací funkce „i“
- 2 Tlačítko osvětlení
- 3 Ovládací počítač
- 4 Držák ovládacího počítače
- 5 Hlavní spínač ovládacího počítače
- 6 Tlačítko „RESET“
- 7 Zásuvka USB
- 8 Ochranná krytka zásuvky USB
- 9 Pohonná jednotka
- 10 Ovládací jednotka

- 11 Tlačítko zobrazovací funkce „i“ na ovládací jednotce
- 12 Tlačítko snížení hodnoty / listování dolů „-“
- 13 Tlačítko zvýšení hodnoty / listování nahoru „+“

- 14 Tlačítko podpory při tlačení „WALK“
- 15 Aretace ovládacího počítače
- 16 Pojistný šroub ovládacího počítače
- 17 Snímač rychlosti
- 18 Paprskový magnet snímače rychlosti

Zobrazovací prvky ovládacího počítače

- a Zobrazení výkonu motoru
- b Zobrazení úrovně podpory
- c Zobrazení osvětlení
- d Zobrazení textu
- e Zobrazení hodnoty
- f Zobrazení tachometru
- g Zobrazení výkonu akumulátoru

Technická data

Pohonná jednotka	Performance Line
Číslo výrobku	0 275 007 023
Jmenovitý trvalý výkon	W 250
Kroutící moment pohonu max.	Nm 60
Jmenovité napětí	V 36
Provozní teplota	°C -10 ... + 40
Skladovací teplota	°C -10 ... + 50
Třída ochrany	IP 54 (chráněný proti prachu a stříkající vodě)
Hmotnost přibližně	kg 4

Pohonná jednotka	Active line
Číslo výrobku	275 007 021
Jmenovitý trvalý výkon	W 250
Kroutící moment pohonu max.	Nm 48
Jmenovité napětí	V 36
Provozní teplota	°C -10 ... + 40
Skladovací teplota	°C -10 ... + 50
Třída ochrany	IP 54 (chráněný proti prachu a stříkající vodě)
Hmotnost přibližně	kg 4

Ovládací počítač	Intuvia
Číslo výrobku (Performance)	1 270 020 909
Nabíjecí proud přípojky USB max.	mA 500
Nabíjecí napětí přípojky USB	V 5
Provozní teplota	°C -10 ... + 40
Skladovací teplota	°C -10 ... + 50
Nabíjecí teplota	°C 0 ... + 40
Třída ochrany	IP 54 (chráněný proti prachu a stříkající vodě)
Hmotnost přibližně	kg 0,15

Osvětlení*	
Jmenovité napětí	V 6
Výkon	
přední světlo	W 6,6
zadní světlo	W 0,6

* v závislosti na zákonných předpisech není možné ve všech národních provedeních pomocí akumulátoru e-kola

Montáž

Nasazení a sejmутí akumulátoru

Pro nasazení akumulátoru na e-kolo a pro jeho sejmутí si přečtěte a dodržujte provozní návod akumulátoru.

Nasazení a sejmутí ovládacího počítače (viz obr. A)

Pro nasazení ovládacího počítače 3 zasuňte ovládací počítač zpředu do držáku 4.
 Pro sejmутí ovládacího počítače 3 stiskněte aretaci 15 a počítač vysuňte vpřed z držáku 4.
 - Při odstavování e-kola sejmутě ovládací počítač. Ovládací počítač je možné zajistit v držáku proti sejmутí. K tomu demontujte držák 4 z řídk. Ovládací počítač nasadte do držáku. Do určeného otvoru v držáku zašroubujte zespoďu pojistný šroub 16 (závit M3, délka 8 mm). Držák opět namontujte na řídkta.

Kontrola snímače rychlosti

(viz obr. B)

Snímač rychlosti 17 a odpovídající paprskový magnet 18 je nutno namontovat tak, aby paprskový magnet při otáčení kola procházel ve vzdálenosti minimálně 5 mm a maximálně 17 mm od snímače rychlosti.

Poznámka: Pokud je vzdálenost mezi snímačem rychlosti 17 a paprskovým magnetem 18 příliš malá nebo příliš velká nebo pokud snímač rychlosti 17 není správně připojený, nezobrazí se údaj tachometru F a pohon e-kola pracuje v nouzovém režimu. V takovém případě povolte šroub paprskového magnetu 18 a paprskový magnet upevněte na paprsku tak, aby procházel ve správné vzdálenosti od značky snímače rychlosti. Pokud se ani potom na zobrazení tachometru f neobjeví žádný údaj, obraťte se prosím na autorizovaného odborného prodejce.

Provoz

Uvedení do provozu

Předpoklady

Systém e-kola se smí aktivovat jen při splnění následujících předpokladů:

- Je nasazený dostatečně nabitý akumulátor (viz provozní návod akumulátoru).
- Ovládací počítač je správně nasazený v držáku (viz „Nasazení a sejmutí ovládacího počítače“, strana 19).
- Snímač rychlosti je správně nasazený (viz „Kontrola snímače rychlosti“, strana 19).

Zapnutí a vypnutí systému e-kola

Pro zapnutí systému e-kola máte následující možnosti:

- Pokud je ovládací počítač při nasazování do držáku již zapnutý, systém e-kola se zapne automaticky.
- Při nasazeném ovládacím počítači a nasazeném akumulátoru jednou krátce stiskněte hlavní spínač 5 ovládacího počítače.
- Při nasazeném ovládacím počítači stiskněte hlavní spínač akumulátoru (viz provozní návod akumulátoru). Pohon se aktivuje jakmile začnete šlapat do pedálů (kromě funkce podpory při tlačení, viz „Zapnutí a vypnutí podpory při tlačení“, strana 22. Výkon motoru se reguluje podle nastavení na ovládacím počítači. Pokud při normálním provozu přestanete šlapat do pedálů nebo pokud

dosáhnete rychlosti 25 km/h, podpora pohonu e-kola se vypne. Pohon se automaticky aktivuje, jakmile šlapete do pedálů a rychlost je pod 25 km/h. Pro vypnutí systému e-kola máte následující možnosti:

- Stiskněte hlavní spínač 5 ovládacího počítače.
- Vypněte akumulátor jeho hlavním spínačem (viz provozní návod akumulátoru).
- Vyjměte ovládací počítač z držáku. Pokud po dobu asi 10 minut není vyžadován žádný výkon pohonu (například pokud e-kolo stojí), systém e-kola se pro úsporu energie automaticky vypne.

Zobrazení a nastavení ovládacího počítače

Elektrické napájení ovládacího počítače

Je-li ovládací počítač nasazený v držáku 4, na e-kole je nasazený dostatečně nabitý akumulátor a systém e-kola je zapnutý, je ovládací počítač napájený energií z akumulátoru e-kola. Po sejmutí ovládacího počítače z držáku 4 se napájení provádí z interního akumulátoru. Pokud je interní akumulátor při zapnutí ovládacího počítače slabý, zobrazí se na 3 sekundy text 4 „Mit Fahrrad verbind.“ - spojte s jízdním kolem. Potom se ovládací počítač opět vypne. Pro nabití interního akumulátoru nasadte akumulátor opět do držáku 4 (pokud je na e-kole nasazený akumulátor). Zapněte akumulátor e-kola jeho hlavním spínačem (viz provozní návod akumulátoru). Ovládací počítač můžete nabíjet i pomocí USB připojení. K tomu otevřete ochrannou krytku 8. USB zásuvku 7 ovládacího počítače spojte pomocí vhodného USB kabelu s běžnou USB nabíječkou nebo s USB zásuvkou počítače (nabíječ napětí 5 V; max. nabíjecí proud 500 mA). Na textovém displeji ovládacího počítače se zobrazí „USB verbunden“ - připojeno USB.

Zapnutí a vypnutí ovládacího počítače

Pro zapnutí ovládacího počítače krátce stiskněte hlavní spínač 5. Ovládací počítač je možno (při dostatečně nabitém interním akumulátoru) zapnout také pokud není nasazený v držáku. Pro vypnutí ovládacího počítače krátce stiskněte hlavní spínač 5. Pokud ovládací počítač není nasazený do držáku, vypne se automaticky, pokud po dobu 1 minuty nestisknete žádné tlačítko.

Indikace stavu nabití akumulátoru

Indikace stavu nabití akumulátoru g ukazuje stav nabití akumulátoru e-kola, ne interního akumulátoru ovládacího počítače. Stav nabití akumulátoru e-kola je také možno zjistit pomocí LED na samotném akumulátoru. Na indikaci g odpovídá každá čárka v symbolu akumulátoru asi 20 % kapacity:



Akumulátor je kompletně nabitý.



Akumulátor je nutno nabít.



LED stavu nabití na akumulátoru zhasnou.

Kapacita pro podporu pohonu je vyčerpaná a podpora se plynule vypne. Zbývající kapacita se použije pro osvětlení a pro ovládací počítač, indikace bliká.

Kapacita akumulátoru postačí ještě asi na dvě hodiny svícení. Další spotřebiče (například automatická převodovka, nabíjení externích přístrojů na USB přípojce) se přitom neberou v úvahu. Po vyjmutí ovládacího počítače z držáku 4 zůstane uložený poslední zobrazený stav nabití akumulátoru.

Nastavení úrovně podpory

Na ovládacím počítači můžete nastavit, jak silně vám bude pohon e-kola pomáhat při šlapání. Úroveň podpory je možno měnit kdykoli, i během jízdy.

Poznámka: v jednotlivých provedeních je možné, že úroveň podpory je předem nastavená a nedá se měnit. Je také možné, že je k dispozici méně úrovní podpory, než kolik je zde uvedeno.

Maximálně jsou k dispozici následující úrovně podpory:

- „OFF“ - vypnuto. Pohon je vypnutý, e-kolo je možno pohánět samotným šlapáním jako normální jízdní kolo.
- „ECO“ účinná podpora při maximální účinnosti, pro maximální dojezd
- „TOUR“ rovnoměrná podpora pro jízdu s dlouhým dosahem
- „SPORT“ silná podpora pro sportovní jízdu na kopcovitých cestách i v městském provozu
- „TURBO“ maximální podpora až do vysokých frekvencí šlapání pro sportovní jízdu

Pro zvýšení úrovně podpory stiskněte tlačítko „+“ 13 na ovládací jednotce tolikrát, až se na displeji b zobrazí požadovaná úroveň podpory, pro snížení stiskněte tlačítko „-“ 12.

Vyvolaný výkon motoru se zobrazuje na displeji a. Maximální výkon motoru závisí na zvoleném stupni podpory.

Úroveň podpory	Součinitel podpory* (řazení řetězu)	
	Performance	Active
„ECO“	50 %	40 %
„TOUR“	120 %	100 %
„SPORT“	190 %	150 %
„TURBO“	275 %	225 %

* Výkon motoru se může u jednotlivých provedení lišit.

Při vyjmutí ovládacího počítače z držáku 4 zůstane uložená poslední zobrazená úroveň podpory, zobrazení výkonu motoru a zůstane prázdné. Zapnutí a vypnutí podpory při tlačení a rozjždění Podpora při tlačení a rozjždění vám může usnadnit tlačení nebo rozjždění kola. Rychlost při této funkci je závislá na zařazeném převodu a může dosáhnout maximálně 6 km/h. Čím nižší je zvolený převod, tím menší je rychlost v této funkci (při plném výkonu).

- Funkce podpory při tlačení / rozjždění se smí používat výhradně při tlačení nebo rozjždění e-kola. Pokud kola e-kola nemají při použití podpory při tlačení kontakt se zemí, hrozí nebezpečí úrazu. Pro zapnutí podpory tlačení a rozjždění stiskněte tlačítko „WALK“ 14 na ovládací jednotce a podržte ho stisknuté. Pohon e-kola se zapne. Podpora tlačení / rozjždění se vypne jakmile nastane jedna z následujících možností:

- uvolníte tlačítko „WALK“
- kola e-kola se zablokují (například brzdami nebo najetím na překážku)
- rychlost překročí 6 km/h.

Zapnutí a vypnutí osvětlení

V provedení, u kterého je jízdní světlo napájeno systémem e-kola, je možno na ovládacím počítači pomocí tlačítka 2 současně zapínat a vypínat přední a zadní světlo.

Při zapnutí osvětlení se na textovém displeji d zobrazí asi na 1 sekundu text „Light on“ - světlo zapnuto a při vypnutí „Lights off“ - světlo

vypnuto. Při zapnutém osvětlení se zobrazí symbol osvětlení c.

Zapnutí a vypnutí jízdních světel nemá žádný vliv na podsvícení displeje. Podsvícení displeje je aktivní při zapnutí systému nebo displeje.

Zobrazení rychlosti a vzdálenosti

Na zobrazení tachometru f se stále zobrazuje momentální rychlost. Na funkčním zobrazení (kombinace textového zobrazení d a zobrazení hodnot e) jsou k dispozici následující funkce:

- „Range“ - dojezd: předpokládaný dojezd při současném nabití akumulátoru (při stálých podmínkách, jako je úroveň podpory, profil trasy atd.)

- „Distance“ - trasa: vzdálenost, ujetá od posledního resetu

- „Trip time“ - čas jízdy: čas jízdy od posledního resetu

- „Avg. Speed“ - průměr: průměrná rychlost, dosažená od posledního resetu - „Maximal“ - maximální: maximální rychlost, dosažená od posledního resetu

- „Clock“ - čas: momentální čas

- „odometer“ - celková trasa: Zobrazení celkové trasy ujeté s e-kolem (není nulovatelné)

Pro změnu zobrazené funkce postupně stiskněte tlačítko „i“ 1 na ovládacím počítači nebo tlačítko „i“ 11 na ovládací jednotce, dokud se nezobrazí požadovaná funkce.

Pro vynulování „Trasy“, „Času jízdy“ a „Průměru“ zvolte jednu z těchto tří funkcí a pak stiskněte tlačítko „RESET“ 6, dokud se na displeji nezobrazí nula. Tím se vynulují i hodnoty zbylých dvou funkcí.

Pro vynulování hodnoty „Maximální“ zvolte tuto funkci a pak stiskněte tlačítko „RESET“ 6 tak dlouho, dokud se na displeji nezobrazí nula.

Pro vynulování hodnoty „Dojezd“ zvolte tuto funkci a pak stiskněte tlačítko „RESET“ 6 tak dlouho, dokud se na displeji nezobrazí výrobní nastavení. Při vyjmutí ovládacího počítače z držáku 4 zůstanou všechny hodnoty funkcí uložené a je možno je nadále zobrazovat.

Zobrazení / úprava základních nastavení

Zobrazení a změny základních nastavení jsou možné nezávisle na tom, zda ovládací počítač je nebo není nasazený v držáku 4.

Pro otevření menu základních nastavení stiskněte současně tlačítko „RESET“ 6 a tlačítko „i“ 1, dokud se na textovém poli „i“ 1 nezobrazí „Einstellungen“ - nastavení.

Pro přepínání jednotlivých základních nastavení postupně stiskněte tlačítko „i“ 1 na ovládacím počítači, dokud se nezobrazí požadované základní nastavení. Pokud je ovládací počítač nasazený v držáku 4, můžete také stisknout tlačítko „i“ 11 na ovládací jednotce.

Pro změnu základních nastavení stiskněte pro snížení nebo listování dolů hlavní spínač 5 vedle zobrazení „-“ nebo pro zvýšení nebo listování nahoru tlačítko osvětlení 2 vedle zobrazení „+“. Pokud je ovládací počítač nasazený v držáku 4, je možno provádět změny také pomocí tlačítek „-“ 12 nebo „+“ 13 na ovládací jednotce.

Pro opuštění funkce a uložení změněných nastavení stiskněte tlačítko „RESET“ 6 na 3 sekundy.

Je možno volit následující základní nastavení:
- „unit km/mi“ - jednotka km/míle: rychlost a vzdálenost je možno zobrazovat v kilometrech nebo mílích.

- „time format“ - formát času: hodinový čas je možno zobrazovat ve 12 hodinovém nebo 24 hodinovém formátu.

- „clock“ - čas: můžete nastavit aktuální čas. Dlouhým stiskem nastavovacích tlačítek se změna času zrychluje.

- „English“ - němčina: můžete měnit nastavení jazyka textových zobrazení. Je možno zvolit němčinu, angličtinu, francouzštinu, španělštinu, italštinu a holandštinu.

- „power-on hours“ - celkový provozní čas: zobrazení celkového času jízdy s e-kolem (není možno měnit)

- „wheel circum“ - obvod kol: tuto výrobcem přednastavenou hodnotu můžete měnit o $\pm 5\%$.

Zobrazení kódu závady

Díly systému e-kola jsou stále automaticky kontrolovány. Pokud je zjištěna závada, zobrazí se v textovém poli d odpovídající kód závady.

Pro návrat ke standardnímu zobrazení stiskněte libovolné tlačítko na ovládacím počítači 3 nebo na ovládací jednotce 10. V závislosti na druhu závady se popřípadě automaticky vypne pohon. Další jízda bez podpory pohonu je ale možná kdykoli. Před dalšími jízdami je nutno e-kolo zkontrolovat.

Všechny kontroly a opravy nechte provádět výhradně u autorizovaného prodejce jízdních kol.

Kód	Příčina	Odstranění
410	Jedno nebo více tlačítek ovládacího počítače je zablokováno.	Zkontrolujte, zda tlačítka nejsou zaseknutá, například proniklými nečistotami. Tlačítka popřípadě vyčistěte.
414	Problém se spojením ovládací jednotky.	Nechte zkontrolovat přípojky a spoje.
418	Jedno nebo více tlačítek ovládací jednotky je zablokováno.	Zkontrolujte, zda tlačítka nejsou zaseknutá, například proniklými nečistotami. Tlačítka popřípadě vyčistěte.
422	Problém se spojením pohonné jednotky.	Nechte zkontrolovat přípojky a spoje.
423	Problém s připojením akumulátoru	Nechte zkontrolovat přípojky a spoje.
424	Komunikační závada mezi díly	Nechte zkontrolovat přípojky a spoje.
426	Interní závada překročení času	Restartujte systém. Pokud se problém opakuje, obraťte se na svého prodejce e-kol Bosch.
430	Interní akumulátor ovládacího počítače je vybitý	Nabijte ovládací počítač (v držáku nebo s USB připojením)
440	Interní závada pohonné jednotky.	Restartujte systém. Pokud se problém opakuje, obraťte se na svého prodejce e-kol Bosch.
450	Interní softwarová závada	Restartujte systém. Pokud se problém opakuje, obraťte se na svého prodejce e-kol Bosch.
490	Interní závada ovládacího počítače	Nechte zkontrolovat ovládací počítač.
500	Interní závada pohonné jednotky	Restartujte systém. Pokud se problém opakuje, obraťte se na svého prodejce e-kol Bosch.
502	Závada osvětlení	Zkontrolujte světlo a související kabely. Restartujte systém. Pokud se problém opakuje, obraťte se na svého prodejce e-kol Bosch.
503	Závada snímače rychlosti	Restartujte systém. Pokud se problém opakuje, obraťte se na svého prodejce e-kol Bosch.
510	Interní závada snímače	Restartujte systém. Pokud se problém opakuje, obraťte se na svého prodejce e-kol Bosch.
511	Interní závada pohonné jednotky.	Restartujte systém. Pokud se problém opakuje, obraťte se na svého prodejce e-kol Bosch.
530	Závada akumulátoru	E-kolo vypněte, sejměte akumulátor a znovu ho nasadte. Restartujte systém. Pokud se problém opakuje, obraťte se na svého prodejce e-kol Bosch.
531	Závada konfigurace	Restartujte systém. Pokud se problém opakuje, obraťte se na svého prodejce e-kol Bosch.
540	Závada teploty	E-kolo je mimo přípustný teplotní rozsah. Vypněte systém e-kola, aby se pohonná jednotka mohla ochladit nebo ohřát na přípustný teplotní rozsah. Restartujte systém. Pokud se problém opakuje, obraťte se na svého prodejce e-kol Bosch.
550	Byl rozpoznán nepřípustný spotřebič.	Odstraňte spotřebič. Restartujte systém. Pokud se problém opakuje, obraťte se na svého prodejce e-kol Bosch.
602	Interní závada akumulátoru během postupu nabíjení	Odpojte nabíječku od akumulátoru. Restartujte systém e-kola. Nabíječku připojte k akumulátoru. Pokud se problém opakuje, obraťte se na svého prodejce e-kol Bosch.
602	Interní závada akumulátoru	Restartujte systém. Pokud se problém opakuje, obraťte se na svého prodejce e-kol Bosch.
603	Interní závada akumulátoru	Restartujte systém. Pokud se problém opakuje, obraťte se na svého prodejce e-kol Bosch.
605	Závada teploty akumulátoru	E-kolo je mimo přípustný teplotní rozsah. Vypněte systém e-kola, aby se pohonná jednotka mohla ochladit nebo ohřát na přípustný teplotní rozsah. Restartujte systém. Pokud se problém opakuje, obraťte se na svého prodejce e-kol Bosch.

Kód	Příčina	Odstranění
605	Externí závada akumulátoru.	Zkontrolujte kabely. Restartujte systém. Pokud se problém opakuje, obraťte se na svého prodejce e-kol Bosch.
620	Závada nabíječky	Vyměňte nabíječku. Kontaktujte svého prodejce e-kol Bosch.
640	Jedno nebo více tlačítek ovládací jednotky je zablokováno.	Zkontrolujte, zda tlačítka nejsou zaseknutá, například proniklými nečistotami. Tlačítka popřípadě vyčistěte.
655	Vícenásobná závada akumulátoru	Vypněte systém e-kola. Sejměte akumulátor a opět ho nasadte. Restartujte systém. Pokud závada přetrvává kontaktujte svého prodejce e-kol Bosch.
656	Závada verze	Kontaktujte svého prodejce e-kol, aby provedl aktualizaci softwaru.
Žádné zobrazení interní závady na ovládacím počítači		Systém svého e-kola restartujte vypnutím a opětovným zapnutím.

Elektrické napájení externích přístrojů pomocí USB přípojky

Pomocí USB přípojky je možno napájet větší přístroje, jejichž napájení je možné pomocí USB (například různé mobilní telefony). Předpokladem je zapnutý ovládací počítač a dostatečně nabitý akumulátor nasazený na e-kole.

Sejměte ochrannou krytku 8 USB přípojky na ovládacím počítači. USB přípojku externího přístroje připojte pomocí normalizovaného kabelu Micro A / Micro B USB-2.0 na USB zásuvku 7 na ovládacím počítači.

Použití nenormalizovaného USB kabelu nebo kombinace kabelu a adaptéru může vést k poškození ovládacího počítače.

Pokyny k jízdě se systémem e-kola

Kdy pracuje pohon e-kola?

Pohon e-kola vám pomáhá při jízdě, pokud šlapete do pedálů. Bez šlapání do pedálů není pohon zapnutý.

Výkon motoru je vždy závislý na síle, vyvíjené při šlapání. Pokud šlapete malou silou, je podpora menší než při šlapání velkou silou. To platí nezávisle na úrovni podpory.

Pohon e-kola se automaticky vypne při rychlosti přes 25 km/h. Pokud rychlost klesne pod 25 km/h, je pohon opět automaticky k dispozici.

Výjimkou je funkce podpory tlačení, při které je možno kolo tláčit nízkou rychlostí bez šlapání do pedálů. Při použití podpory tlačení se pedály mohou otáčet.

S e-kolem můžete také kdykoli jet i bez pod-

pory jako s normálním jízdním kolem tak, že buďto vypnete systém e-kola nebo nastavíte úroveň podpory na „OFF“ - vypnuto. Totéž platí při vybitém akumulátoru.

Spolupráce systému e-kola s řazením

Řazení můžete používat i při pohonu e-kola jako u normálního jízdního kola (dodržujte přítom provozní návod e-kola).

Nezávisle na druhu řazení se doporučuje během postupu řazení krátce přerušit šlapání.

Tím se usnadní řazení a sníží se opotřebení pohonného řetězce.

Volbou správného převodu můžete při vynaložení stejné síly zvýšit rychlost i dojezd.

Sbírání prvních zkušeností

Doporučuje se sbírat první zkušenosti s e-kolem mimo cesty s hustým provozem.

Vyzkoušejte různé úrovně podpory. Jakmile se cítíte jistí, můžete s e-kolem jezdit v provozu jako s normálním jízdním kolem.

Dojezd svého e-kola otestujte za různých podmínek dříve než si naplánujete delší, náročnější jízdy.

Faktory ovlivňující dojezd

Dojezd je ovlivňován mnoha faktory, jako například:

- úroveň podpory
 - řazení převodů
 - druh pneumatik a tlak v pneumatikách
 - stáří a údržba akumulátoru
 - profil trasy (stoupání) a povaha trasy (povrch)
 - protivítr a okolní teplota
 - hmotnost e-kola, cyklisty a zavazadel
- Proto není možné předpovědět přesně dojezd před začátkem jízdy. Všeobecně však platí:

- Při stejném výkonu motoru pohonu e-kola: čím méně síly musíte vynaložit pro dosažení určité rychlosti (například optimálním využitím řazení), tím méně energie spotřebuje pohon e-kola a tím větší je dojezd na jedno nabití akumulátoru.
- Čím vyšší je úroveň podpory při jinak stejných podmínkách, tím menší je dojezd.

Šetrné zacházení s e-kolem

Dodržujte provozní a skladovací teploty e-kola. Chraňte pohonnou jednotku, ovládací počítač a akumulátor před extrémními teplotami (například intenzivním slunečním zářením bez současného větrání). Díly (zvláště akumulátor) mohou být poškozeny extrémními teplotami.

Údržba a opravy

Údržba a čištění

Udržujte všechny díly svého e-kola v čistotě, zvláště kontakty akumulátoru a příslušného držáku. Čistěte je opatrně měkkou, vlhkou utěrkou. Žádné díly, včetně pohonné jednotky se nesmějí ponořit do vody nebo čistit vysokotlakým čisticím zařízením.

Pro údržbu nebo opravy e-kola se prosím obračtejte na autorizovaného prodejce jízdních kol.

Zákaznické služby a zákaznické poradenství

Se všemi dotazy ohledně systému e-kola a jeho dílů se obračtejte na autorizovaného prodejce jízdních kol.

Kontakty na autorizované prodejce jízdních kol naleznete na internetové stránce www.boschebike.com

Přeprava

Akumulátory podléhají předpisům pro nebezpečné zboží.

Nepoškozené akumulátory může soukromý uživatel přepravovat po silnici bez dalších povinností.

Při přepravě průmyslovými uživateli nebo při přepravě třetími osobami (například letecká doprava nebo dopravní firma) je nutno dodržovat speciální požadavky na zabalení a označení (například předpisy ADR). V případě potřeby je možno při přípravě zásilky kontaktovat odborníka na nebezpečný náklad.

Akumulátory zasílejte jen při nepoškozeném pouzdra. Otevřené kontakty zalepte a akumulátor zabalte tak, aby se v obalu nepohyboval.

Svou balící službu upozorněte na to, že se jedná o nebezpečný náklad. Dodržujte prosím i případné další národní předpisy.

Se všemi dotazy ohledně přepravy akumulátoru se obračtejte na autorizovaného prodejce jízdních kol. U prodejce si také můžete objednat vhodný přepravní obal.

Likvidace



Pohonnou jednotku, ovládací počítač včetně ovládací jednotky, akumulátor, snímač rychlosti, příslušenství a obaly byste měli předat k ekologické recyklaci.

E-kola a jejich díly nevyhazujte do domovního odpadu!

Jen pro země EU:



Podle evropské směrnice 2012/19/EU se musejí nadále nepoužitelná elektrická zařízení a podle evropské směrnice 2006/66/EG se musejí vadné nebo použité akumulátory / baterie sbírat odděleně a předat k ekologické recyklaci.

Akumulátor integrovaný v ovládacím počítači se smí vyjmát jen za účelem likvidace. Otevřením pouzdra se ovládací počítač může zničit.

Nadále nepoužitelné akumulátory a ovládací počítače předejte prosím autorizovanému prodejci jízdních kol.

Lithium-iontový akumulátor:



Dodržujte prosím pokyny v části „Přeprava“ na straně 25.

Změny vyhrazeny.

Lithium-iontový akumulátor PowerPack

Bezpečnostní pokyny



Přečtěte si všechny bezpečnostní pokyny a upozornění. Nedodržování bezpečnostních pokynů a upozornění může vést k úrazu elektrickým proudem, požáru a nebo těžkým úrazům.

Veškeré bezpečnostní pokyny a upozornění si uschovejte pro budoucí použití.

V tomto návodu k použití používaný pojem „Akumulátor“ platí stejnou měrou pro standardní akumulátor (akumulátor s držákem na rámu jízdního kola) i pro akumulátor na nosiči zavazadel, není-li výslovně uvedeno konstrukční provedení.

- Před prováděním prací na e-kole (například montáží, údržbou, prací na řetězu atd.) před dopravou autem nebo letadlem nebo před uskladněním sejměte z kola akumulátor. Při neúmyslné aktivaci systému e-kola hrozí nebezpečí úrazu.

- Akumulátor neotevírejte. Hrozí nebezpečí zkratu. Při otevření akumulátoru zanikají jakékoli záruční nároky.



Akumulátor chraňte před horkem (například i před trvalým slunečním zářením), ohněm a ponořením do vody. Hrozí nebezpečí výbuchu.

- Nenasazený akumulátor neukládejte v blízkosti kancelářských svorek, mincí, klíčů, hřebíků, šroubů nebo jiných malých kovových předmětů, které by mohly způsobit zkratování kontaktů. Zkrat kontaktů akumulátoru může vést k popáleninám nebo požáru. Při takto vzniklých škodách způsobených zkratem zanikají jakékoli záruční nároky vůči firmě Bosch.

- Při nesprávném používání může z akumulátoru uniknout kapalina. Vyhňte se kontaktu s ní. Při náhodném kontaktu opláchněte postižené místo vodou. Pokud se kapalina dostane do očí, vyhledejte navíc lékařskou pomoc. Kapalina uniká z akumulátoru může vést k podráždění kůže nebo popálení.

- Akumulátory nesmějí být vystaveny žádným mechanickým nárazům. Hrozí nebezpečí poškození akumulátoru.

- Při poškození a neodborném zacházení s akumulátorem mohou unikat výpary. Vyjděte na čerstvý vzduch a v případě obtíží navštivte lékaře. Výpary mohou dráždit dýchací cesty.

- Akumulátor nabíjejte jen s originálními nabíječkami Bosch. Při použití jiných než originálních nabíječek Bosch není možno vyloučit nebezpečí požáru.

- Akumulátor používejte jen v kombinaci s e-koly s originálním pohonným systémem e-kola Bosch. Jen tak je akumulátor chráněn před nebezpečným přetížením.

- Používejte jen originální akumulátory, které byly výrobcem schváleny pro vaše kolo. Použití jiných akumulátorů může vést k úrazům a riziku požáru.

- Při použití jiných akumulátorů nepřebírá Bosch žádnou záruku ani odpovědnost.

- Přečtěte si a dodržujte bezpečnostní pokyny a upozornění v provozním návodu nabíječky a pohonné jednotky / ovládacího počítače a svého e-kola.

- Akumulátor ukládejte mimo dosah dětí.

Popis výrobku a výkonů

Zobrazené díly

(viz strana 13-14)

Číslování zobrazených dílů platí pro zobrazení na grafických stránkách.

Všechna zobrazení dílů jízdního kola, s výjimkou akumulátoru a jeho držáků jsou schématická a mohou se u vašeho e-kola lišit.

- A1 Držák akumulátoru na nosiči zavazadel
- A2 Akumulátor pro nosič zavazadel
- A3 Ukazatel provozního stavu a stavu nabití
- A4 Hlavní spínač
- A5 Klíč zámku akumulátoru
- A6 Zámek akumulátoru
- A7 Horní držák standardního akumulátoru
- A8 Standardní akumulátor
- A9 Spodní držák standardního akumulátoru
- C1 Nabíječka
- C6 Zásuvka konektoru nabíječky
- C7 Kryt zásuvky nabíječky

Technická data

Lithium-iontový akumulátor		PowerPack 300	PowerPack 400
Číslo výrobku		0 275 007 509	0 275 007 510 0 275 007 512
- Standardní akumulátor	Active Line Performance Line	0 275 007 513	0 275 007 514 0 275 007 522
Síťové napětí	V=	36	36
Jmenovitá kapacita	Ah	8,2	11
Energie	Wh	300	400
Provozní teplota	°C	-10...+40	-10...+40
Skladovací teplota	°C	-10...+60	-10...+60
Přípustný rozsah nabíjecích teplot	°C	0...+40	0...+40
Hmotnost přibližně	kg	2,0/2,4	2,5/2,6
Třída ochrany		IP 54 (chráněný proti prachu a stříkající vodě)	IP 54 (chráněný proti prachu a stříkající vodě)

Montáž

- Akumulátor pokládejte jen na čisté plochy.

Vyhnete se zvláště znečištění nabíjecí zásuvky a kontaktů, například pískem nebo hlinou.

Kontrola akumulátoru před prvním použitím

Akumulátor zkontrolujte před jeho prvním nabitím nebo použitím na e-kole.

K tomu stiskněte hlavní spínač A4 pro zapnutí akumulátoru. Pokud nesvítl žádná LED na ukazateli stavu nabití A3, může být akumulátor poškozený. Pokud na ukazateli stavu nabití A3 svítí minimálně jedna, ale ne všechny LED, pak akumulátor před prvním použitím zcela nabijte.

- Poškozený akumulátor nenabíjejte a nepoužívejte. Obratě se na autorizovaného prodejce jízdních kol.

Nabíjení akumulátoru

- Používejte jen nabíječku, která je součástí dodávky vašeho e-kola nebo konstrukčně stejnou originální nabíječku Bosch.

Jen tato nabíječka je přizpůsobena Lithium-iontovému akumulátoru, použitému u vašeho kola.

Poznámka: akumulátor se dodává částečně nabitý. Pro zajištění plného výkonu akumulátoru akumulátor před prvním použitím plně nabijte pomocí nabíječky. Pro nabíjení akumulátoru si přečtěte provozní návod nabíječky a dodržujte ho.

Akumulátor je možno kdykoli nabíjet vyjmutý nebo nasazený na kole, aniž by se zkracovala jeho životnost. Přerušení nabíjecího postupu

akumulátoru neškodí. Akumulátor je vybaven sledováním teploty, které povoluje nabíjení jen v rozsahu teplot 0 °C až 40 °C.



Pokud je teplota akumulátoru mimo rozsah nabíjecích teplot, blikají tři LED na ukazateli stavu nabití A3. Akumulátor odpojte od nabíječky a nechte ho vytemperovat. Akumulátor znovu připojte k nabíječce až když dosáhne přípustné nabíjecí teploty.

Ukazatel stavu nabití

Pět zelených LED na ukazateli stavu nabití A3 indikuje při zapnutém akumulátoru stav nabití akumulátoru. Každá LED přitom odpovídá asi 20 % kapacity. Při plně nabitím akumulátorů svítí všech pět LED. Stav nabití zapnutého akumulátoru se kromě toho zobrazuje na displeji ovládacího počítače. K tomu si přečtěte a dodržujte provozní návod pohonné jednotky a ovládacího počítače. Pokud je kapacita akumulátoru pod 5 %, LED ukazatele stavu nabití A3 na akumulátoru zhasnou, ale ještě zůstává indikační funkce na ovládacím počítači.

Nasazení a sejmutí akumulátoru

(viz obr. C-D)

- Akumulátor vždy vypněte, když ho nasazujete do držáku nebo vyjímáte z držáku.

Aby bylo možno akumulátor nasadit, musí být klíč A5 zasunutý v zámku A6 a zámek musí být odemknutý. Pro nasazení standardního akumulátoru A8 nasadte akumulátor kontakty na

spodní držák A9 na e-kole (akumulátor může být skloněný k rámu až o 7°). Sklopte ho až na doraz do horního držáku A7. Pro nasazení akumulátoru A2 na nosič zavazadel posuňte akumulátor kontakty napřed do držáku A1 v nosiči zavazadel, až zapadne. Zkontrolujte pevné nasazení akumulátoru. Akumulátor vždy zamkněte pomocí zámku A6, neboť jinak se zámek může otevřít a akumulátor vypadnout z držáku. Po uzamčení vždy vytáhněte klíč A5 ze zámku A6. Tím zabráníte vypadnutí klíče nebo odcizení akumulátoru při odstavení e-kola. Pro sejmutí standardního akumulátoru A8 akumulátor vypněte a zámek odemkněte klíčem A5. Akumulátor vyklopte z horního držáku A7 a vytáhněte ze spodního držáku A9. Pro sejmutí akumulátoru na nosiči zavazadel A2 akumulátor vypněte a zámek odemkněte klíčem A5. Akumulátor vytáhněte z držáku A1.

Provoz

Uvedení do provozu

- Používejte jen originální akumulátory, které byly výrobcem schváleny pro vaše e-kolo. Použití jiných akumulátorů může vést k úrazům a riziku požáru. Při použití jiných akumulátorů nepřebírá Bosch žádnou záruku ani odpovědnost.

Zapnutí a vypnutí

Zapnutí akumulátoru je jednou z možností zapnutí systému e-kola. K tomu si přečtěte a dodržujte provozní návod pohonné jednotky a ovládacího počítače. Před zapnutím akumulátoru nebo systému e-kola zkontrolujte, zda je zamknutý zámek A6. Pro zapnutí akumulátoru stiskněte hlavní spínač A4. LED indikátoru A3 se rozsvítí a zároveň indikují stav nabití.

Poznámka: je li kapacita akumulátoru pod 5 %, nesvítí žádná LED indikátoru stavu nabití A3. Zapnutí systému e-kola je indikováno jen na ovládacím počítači. Pro vypnutí akumulátoru znovu stiskněte hlavní spínač A4. LED indikátoru A3 zhasnou. Tím se rovněž vypne systém e-kola.

Pokud po dobu asi 10 minut není vyvolán žádný výkon pohonu e-kola (například proto, že e-kolo stojí) a není stisknuto žádné tlačítko na ovládacím počítači nebo ovládací jednotce, systém e-kola a tím i akumulátor se z důvodu úspory energie automaticky vypne. Akumulátor je pomocí systému ECP - Electronic Cell Protection (Elektronická ochrana článků) chrá-

něný proti hlubokému vybití, přebití, přehřátí a zkratu. Při nebezpečí se akumulátor automaticky vypne pomocí ochranného obvodu.



Pokud je zjištěna závada akumulátoru, blikají dvě LED na indikaci stavu nabití A3. V takovém případě se obraťte na autorizovaného prodejce jízdních kol.

Pokyny pro optimální manipulaci s akumulátorem.

Životnost akumulátoru je možno prodloužit dobrou údržbou a především skladováním při správných teplotách. S přibývajícím stářím akumulátoru se ale kapacita akumulátoru snižuje i při dobré údržbě. Podstatně zkrácená provozní doba po nabití znamená, že akumulátor je opotřebovaný. Akumulátor je možno vyměnit.

Nabíjení akumulátoru před a během skladování Před delším nepoužíváním nabijte akumulátor asi na 60 % (svítí 3 až 4 LED indikace stavu nabití A3). Po 6 měsících zkontrolujte stav nabití. Pokud již svítí jen jedna LED indikátoru stavu nabití A3, nabijte akumulátor opět asi na 60 %.

Poznámka: Pokud je akumulátor delší dobu skladovaný ve vybitém stavu, může se navzdory malému samovybití poškodit a může dojít k silnému snížení jeho kapacity. Nedoporučuje se nechávat akumulátor trvale připojený k nabíječce.

Skladovací podmínky

Akumulátor podle možnosti skladujte na suchém, dobře větraném místě. Chraňte ho před vlhkostí a vodou. Při nepříznivých povětrnostních podmínkách se například doporučuje sejmut akumulátor z e-kola a až do příštího použití ho skladovat v uzavřených prostorách. Akumulátor je možno skladovat při teplotách od -10 °C do + 60 °C. Pro dosažení dlouhé životnosti je ale výhodné skladování při asi 20 °C. Dbejte na to, aby nedošlo k překročení maximální skladovací teploty. Akumulátor nenechávejte například v létě ležet v autě a uložte ho mimo dosah přímého slunečního záření. Doporučuje se nenechávat akumulátor při skladování na jízdním kole.

Údržba a opravy

Údržba a čištění

Akumulátor udržujte v čistotě. Čistěte ho opatrně měkkou, vlhkou utěrkou. Akumulátor se nesmí potápět do vody nebo čistit proudem vody.

Pokud akumulátor již není funkční, obraťte se prosím na autorizovaného prodejce jízdních kol.

Zákaznické služby a zákaznické poradenství

Se všemi dotazy k akumulátorům se obraťte na autorizovaného prodejce jízdních kol.

Poznamenejte si výrobce a číslo klíče A5.

- Při ztrátě klíče se obraťte na autorizovaného prodejce jízdních kol. Přitom uveďte výrobce klíče a číslo klíče.

Kontakty na autorizované prodejce jízdních kol naleznete na internetové stránce www.boschebike.com

Přeprava

Akumulátory podléhají předpisům pro nebezpečné zboží. Nepoškozené akumulátory může soukromý uživatel přepravovat po silnici bez dalších povinností. Při přepravě průmyslovými uživateli nebo při přepravě třetími osobami (například letecká doprava nebo dopravní firma) je nutno dodržovat speciální požadavky na zabalení a označení (například předpisy ADR). V případě potřeby je možno při přípravě zásilky kontaktovat odborníka na nebezpečný náklad. Akumulátory zasílejte jen při nepoškozeném pouzdru. Otevřené kontakty zalepte a akumulátor zabalte tak, aby se v obalu nepohyboval. Svou balicí službu upozorněte na to, že se jedná o nebezpečný náklad. Dodržujte prosím i případné další národní předpisy. Se všemi dotazy ohledně přepravy akumulátoru se obraťte na autorizovaného prodejce jízdních kol. U prodejce si také můžete objednat vhodný přepravní obal.

Likvidace



Akumulátory, příslušenství a obaly je nutno předat k ekologické recyklaci. Akumulátory nevyhazujte do domovního odpadu!

Jen pro země EU:



Podle evropské směrnice 2012/19/EU se musejí nadále nepoužitelná elektrická zařízení a podle evropské směrnice 2006/66/EG se musejí vadné nebo použité akumulátory / baterie sbírat odděleně a předat k ekologické recyklaci.

Nadále nepoužitelné akumulátory předejte prosím autorizovanému prodejci jízdních kol.

Lithium-iontový akumulátor:



Dodržujte prosím pokyny v části „Přeprava“ na straně 29.

Změny vyhrazeny.

Nabíječka

Bezpečnostní pokyny



Přečtěte si všechny bezpečnostní pokyny a upozornění. Nedodržování bezpečnostních pokynů a upozornění může vést k úrazu elektrickým proudem, požáru a nebo těžkým úrazům.

Veškeré bezpečnostní pokyny a upozornění si uschovejte pro budoucí použití.

V tomto návodu k použití používaný pojem „Akumulátor“ platí stejnou měrou pro standardní akumulátor (akumulátor s držákem na rámu jízdního kola) i pro akumulátor na nosiči zavazadel.



Nabíječku chraňte před deštěm nebo mokrem. Při vniknutí vody do nabíječky hrozí riziko úrazu elektrickým proudem.

- Nabíjejte jen Lithium-iontové akumulátory, schválené pro e-kolo. Napětí akumulátorů musí odpovídat napětí akumulátorů nabíječky. Jinak hrozí riziko požáru a výbuchu.
- Nabíječku udržujte v čistotě. Při znečištění hrozí riziko úrazu elektrickým proudem.
- Před každým použitím zkontrolujte nabíječku, kabel a zástrčku. Nabíječku nepoužívejte, pokud zjistíte, že je poškozená. Nabíječku sami neotvírejte a nechte ji opravit jen kvalifikovaným personálem a jen s použitím originálních náhradních dílů.
- Poškozené nabíječky, kabely a zástrčky zvyšují riziko úrazu elektrickým proudem.
- Nabíječku nepoužívejte na snadno zápalném podkladě (například papíře, textilních atd.) nebo v hořlavém prostředí. Vzhledem k ohřevu způsobovanému provozem nabíječky hrozí nebezpečí požáru.
- Při poškození a neodborném zacházení s akumulátorem mohou unikat výpary. Vyjděte na čerstvý vzduch a v případě obtíží navštivte lékaře. Výpary mohou dráždit dýchací cesty.
- Dejte pozor na děti. Je nutno zajistit, aby si děti nehrály s nabíječkou.
- Děti nebo osoby, které na základě svých psychických, smyslových nebo duševních schopností a své nezkušenosti nebo neznalosti nejsou schopné nabíječku bezpečně

ovládat, nesmějí tento přístroj používat bez dozoru nebo pokynů odpovědné osoby. Jinak hrozí riziko chybné obsluhy a úrazů.

- Přečtěte si a dodržujte bezpečnostní pokyny a upozornění v provozním návodu akumulátoru a pohonné jednotky / ovládacího počítače a svého ekola.
- Na spodní straně nabíječky je umístěný krátký seznam důležitých bezpečnostních pokynů v anglickém, francouzském a španělském jazyce (na obrázku na grafické stránce označený jako C4), s následujícím obsahem:
 - Pro bezpečné používání dodržujte provozní návod. Hrozí nebezpečí úrazu elektrickým proudem.
 - Používejte jen v suchém prostředí.
 - Nabíjejte jen akumulátory systému e-kola Bosch. Jiné akumulátory mohou vybuchnout a způsobit úrazy.
 - Nevyměňujte síťový kabel. Hrozí nebezpečí požáru a výbuchu.

Popis výrobku a výkonů

Zobrazené díly (viz strana 15-17)

Číslování vyobrazených dílů platí pro zobrazení nabíječky na grafické stránce.

- C1 Nabíječka
- C2 Zásuvka přístroje
- C3 Zástrčka přístroje
- C4 Bezpečnostní pokyny k nabíječce
- C5 Nabíjecí konektor
- C6 Zásuvka konektoru nabíječky
- C7 Kryt zásuvky nabíječky
- A2 Akumulátor pro nosič zavazadel
- A3 Indikátor stavu nabití akumulátoru
- A4 Hlavní spínač akumulátoru
- A8 Standardní akumulátor

Technická data

Nabíječka		
Číslo výrobku		0 275 007 907
Jmenovité napětí	V~	207 –264
Frekvence	Hz	47 -63
Nabíjecí napětí akumulátoru	V	42
Nabíjecí proud	A	4
Přípustný rozsah nabíjecích teplot rozsah	° C	0 ...+ 40
Čas nabíjení		
– PowerPack 300	h	2,5
– PowerPack 400	h	3,5
Počet článků akumulátoru		30 -40
Provozní teplota	°C	0 ...+ 40
Skladovací teplota	°C	–20...+70
Hmotnost podle postupu EPTA 01/2003	kg	0,8
Třída ochrany		IP 40

Údaje platí pro jmenovité napětí [U] 230 V. Při odlišném napětí a specifických národních provedeních se tyto údaje mohou lišit.

Provoz

Uvedení do provozu

Připojení nabíječky na elektrickou síť (viz obr. E) - Pozor na síťové napětí! Napětí zdroje proudu musí souhlasit s údaji na typovém štítku nabíječky. Nabíječky s údajem 230 V je možno používat i při napětí 220 V. Zástrčku přístroje C3 síťového kabelu zasuňte do zásuvky přístroje C2 na nabíječce. Síťový kabel (v národním provedení) připojte k elektrické síti.

Nabíjení sejmutých akumulátorů (viz obr. F) Vypněte akumulátor a vyjměte ho z držáku na e-kole. K tomu si přečtěte a dodržujte provozní návod akumulátoru.

Akumulátor pokládejte jen na čisté plochy. Vyhněte se zvláště znečištění nabíjecí zásuvky a kontaktů, například pískem nebo hlinou. Nabíjecí zástrčku C5 nabíječky zasuňte do zásuvky C6 na akumulátoru.

Nabíjení akumulátoru na jízdním kole (viz obr. G) Akumulátor vypněte. Vyčistěte kryt nabíjecí zásuvky C7. Vyhněte se zvláště znečištění nabíjecí zásuvky a kontaktů, například pískem nebo hlinou. Sejměte kryt nabíjecí zásuvky C7 a do nabíjecí zásuvky C6 zasuňte nabíjecí zástrčku C5.

- Akumulátor nabíjejte jen při dodržení všech bezpečnostních předpisů.

Pokud to není možné, sejměte akumulátor z držáku a nabíjete ho na vhodném místě.

K tomu si přečtěte a dodržujte provozní návod akumulátoru.

Nabíjecí postup

Nabíjecí postup začne jakmile se akumulátor popřípadě nabíjecí zásuvka na jízdním kole připojí k nabíječce a ta k elektrické síti.

Poznámka: nabíjecí postup je možný jen pokud teplota akumulátoru je v přípustném rozsahu nabíjecích teplot.

Poznámka: během nabíjecího postupu je pohonná jednotka deaktivovaná.

Nabíjení akumulátoru je možné s i bez ovládacího počítače. Bez ovládacího počítače je možno nabíjecí postup sledovat jen na indikátoru stavu nabití akumulátoru. Při připojení ovládacím počítači se při nízké intenzitě osvětlení zapne podsvícení displeje a v textovém poli se zobrazí text „Fahrrad wird geladen“ - jízdní kolo se nabíjí.

Ovládací počítač je možno během nabíjecího postupu sejmout nebo naopak nasadit až po zahájení nabíjecího postupu.

Stav nabití se indikuje pomocí indikátoru stavu nabití akumulátoru A3 na akumulátoru a pomocí čárek na displeji ovládacího počítače. Při nabíjení hlavního akumulátoru na jízdním kole je možno nabíjet i akumulátor ovládacího počítače. Během nabíjecího postupu svítí LED indikátoru stavu nabití A3 na akumulátoru. Každá trvale svítící LED odpovídá přibližně

20 % kapacity. Blikající LED signalizuje nabíjení dalších 20 %.

- Pokud se dotýkáte nabíječky během nabíjecího postupu, buďte opatrní. Noste ochranné rukavice. Nabíječka se může silně zahřívat, zvláště při vysokých okolních teplotách. Pokud je akumulátor plně nabitý,

LED okamžitě zhasnou a ovládací počítač se vypne. Nabíjecí postup je ukončený. Stiskem hlavního spínače A4 je možno na 3 sekundy zobrazit stav nabití. Odpojte nabíječku od elektrické sítě a akumulátor od nabíječky. Při odpojení akumulátoru od nabíječky se akumulátor automaticky vypne.

Poznámka: pokud jste akumulátor nabíjeli na jízdním kole, uzavřete po nabíjecím postupu nabíjecí zásuvku C6 pečlivě krytkou C7, aby do zásuvky nemohly proniknout nečistoty a voda.

Pokud po nabíjení nabíječku neodpojíte od akumulátoru, nabíječka se po několika hodinách opět zapne, zkontroluje stav nabití akumulátoru a popřípadě znovu zahájí nabíjecí postup.

Závady - příčiny a odstranění

Příčina	Odstranění
Blikají dvě LED na akumulátoru.	
Vadný akumulátor	Obratete se na autorizovaného prodejce jízdních kol
Blikají tři LED na akumulátoru.	
Akumulátor je příliš teplý nebo příliš studený	Akumulátor odpojte od nabíječky, dokud nedosáhne rozsahu nabíjecích teplot.
Nabíjení není možné (na akumulátoru není žádná indikace)	
Zástrčka není správně zasunutá	Zkontrolujte všechny zástrčky
Kontakty na akumulátoru jsou znečištěné	Kontakty na akumulátoru opatrně vyčistěte
Zásuvka, kabel nebo nabíječka je vadná	Zkontrolujte síťové napětí, nabíječku nechte zkontrolovat prodejcem jízdních kol
Vadný akumulátor	Obratete se na autorizovaného prodejce jízdních kol

Údržba a opravy

Údržba a čištění

Při závadě nabíječky se prosím obraťte na autorizovaného prodejce jízdních kol.

Zákaznické služby a zákaznické poradenství

Se všemi dotazy k nabíječce se obraťte na autorizovaného prodejce jízdních kol. Kontakty na autorizované prodejce jízdních kol naleznete na internetové stránce www.boschebike.com

Likvidace

Nabíječky, příslušenství a obaly je nutno předat k ekologické recyklaci. Nabíječky nevyhazujte do domovního odpadu!

Jen pro země EU:



Podle evropské směrnice 2012/19/EU pro elektrické a elektronické přístroje a podle její realizace v národních zákonech je nutno nadále nepoužitelné nabíječky odděleně sbírat a předávat k ekologické recyklaci.

Změny vyhrazeny.

Faktory negativně ovlivňující dojezd pohonného systému

1 Topografie trasy: potřebná energetická náročnost přirozeně stoupá při jízdách v kopcovitém terénu v porovnání s jízdami v rovinném prostředí.

2 Zvolený stupeň podpory: stupeň podpory vždy volte v souladu s potřebou a uvážlivě. Spotřeba energie mezi středním a maximálním stupněm mnohonásobně stoupá.

3 Stav akumulátoru: jen plně nabitý akumulátor může zajistit maximální možný dojezd. Proto zajistěte, aby akumulátor byl před každým použitím plně nabitý!

4 Hmotnost a náklad: čím je jízdní kolo více zatížené (platí pro cyklistu a zavazadla), tím menší je dojezd.

5 Tlak vzduchu v pneumatikách: pneumatiky představují značný potenciál. Příliš nízký tlak představuje vysoký odpor a tím i enormní spotřebu energie. Tlak v pneumatikách pravidelně kontrolujte - maximální přípustný tlak vzduchu je vyražen přímo na jejich bočních stěnách. Rovněž hrubé pneumatiky s hlubokým profilem spotřebovávají velmi mnoho energie. Přejít na hladké úzké pneumatiky se na dojezdu projeví velmi pozitivně.

6 Rozjíždění a zrychlování z klidu: pohonné systémy potřebují při rozjezdu z klidu podstatně více energie než při jízdě stálou rychlostí. Dojezd je možno mimořádně zlepšit udržováním stálé rychlosti jízdy nebo jejími jen opatrnými změnami. Pokud možno se vyhněte trhavému zatížení pedálů.

7 Vnější vlivy a počasí: protivítr způsobuje mimořádný nárůst spotřeby energie. Také chlad nebo teplo vede k rychlému vybíjení akumulátoru. To znamená, že za velmi chladného dne nemůžete dosáhnout stejného dojezdu, jako za klimaticky mírného dne.

8 Vynaložená síla: konstantní šlapání v kombinaci s nastavenou minimální podporou vám zajistí maximální možný dojezd. Snažte se systém co nejvíce podporovat. Dojezd bude velmi malý, pokud se spolehnete výhradně na sílu pohonného systému.

9 Řazení převodů: řazení převodů používejte aktivně jako na normálním jízdním kole a pomáhejte tak pohonnému systému. Například při jízdě do kopce zařadte dostatečně včas lehčí převod. Motor může efektivně a účinně pracovat jen při optimální frekvenci šlapání 75 otáček za minutu. Pomalé šlapání vede k trhavé podpoře, k přehřívání motoru a mimořádně rychlému vybíjení akumulátoru.

Informace o odpovědnosti a záruce

Prosím přečtěte si důkladně podmínky záruky, které se mohou lišit od běžného jízdního kola s ohledem na vybavení kola E-SWORD systémem Bosch.

Pro motor a řídicí jednotku platí zákonná záruka, platná v okamžiku odeslání.

Ustanovení pro akumulátory Bosch:

1.) Záruka platí pro vady materiálu nebo zpracování po dobu dvou let od data zakoupení a jen při předložení kupního dokladu, tvořeného originálním kupním potvrzením nebo pokladním dokladem s uvedením data zakoupení, jména prodejce a modelového označení jízdního kola, ve kterém se používá akumulátor. Firma 4EVER má právo odmítnout záruční plnění, pokud podklady při zaslání akumulátoru nejsou kompletní.

2.) V záručním případě se firma 4EVER zavazuje opravit reklamované akumulátory nebo je podle uvážení vyměnit za rovnocenný výměnný nebo náhradní díl.

3.) Záruční opravy se provádějí ve firmě 4EVER. Náklady na opravy, které byly provedeny předem firmami, které k tomu nejsou oprávněné, nebudou hrazeny. V takovém případě záruka zaniká.

4.) Opravy nebo výměna v rámci záruky neopravňuje k prodloužení nebo novému započítání záruční lhůty. Opravy a přímá výměna v rámci záruky mohou být provedeny s použitím funkčně rovnocenných výměnných jednotek.

Vyluka odpovědnosti:

Firma 4EVER neodpovídá za škody na majetku, náklady zapůjčených nebo pronajatých zařízení, jízdní náklady, ušlý zisk a podobně. Odpovědnost je omezena na pořizovací hodnotu výrobku.

Práva kupujícího podle příslušných platných národních zákonů, to znamená práva kupujícího vůči prodejci, odvozená od kupní smlouvy jakož i jiná práva nejsou touto zárukou dotčena. Tato záruka představuje jediný a výhradní právní prostředek kupujícího a firma 4EVER nenes žádnou či následnou odpovědnost za původní nebo následné škody nebo porušení

zákonných nebo smluvních záručních povinností pro tento výrobek. Záruka neplatí v případě zjištění jiných vad než jsou vady materiálu a práce.

Následující body NEJSOU kryty zárukou:

1.) Kontrolní, servisní, opravářské a výměnné práce prováděné na základě normálního opotřebení.

2.) Pokud akumulátor na základě normálního používání již nemá plnou kapacitu.

3.) Při neodborném používání: výrobek byl vystaven kapalinám / chemikáliím jakéhokoli druhu a nebo extrémním teplotám, vlhkosti nebo mokru. Poškození akumulátoru nedodržením speciálních pokynů v kapitole: „Manipulace a skladování akumulátoru“ nebo v kapitole „Používejte jen originální díly Bosch“.

4.) Při změnách, smazání, znečitelnění nebo odstranění modelového nebo sériového čísla nebo čísla výrobku na výrobku. Porušení nebo očividné manipulace s pečeti na pouzdrů akumulátoru.

5.) Používání akumulátoru v systémech, které nejsou schválené k používání s tímto výrobkem (akumulátory se smějí používat jen s výrobkem, se kterým byly dodány).

6.) Nehody, vyšší moc nebo příčiny, které jsou mimo vliv firmy 4EVER, způsobené vodou, ohněm, veřejnými nepokoji nebo nesprávným používáním (vlhkost).

7.) Poškození akumulátoru přebíjením nebo nedodržením speciálních pokynů pro manipulaci s akumulátory, uvedených v návodu k obsluze.

8.) Nabíjení akumulátorů nabíječkami, které nepatří k pohonnému systému.

9.) Nepovolené úpravy, provedené na výrobku, za účelem splnění místních nebo národních technických norem v zemích, pro které výrobek původně nebyl schválen.

10.) Snížení výkonu akumulátoru (pod 70 %) pokud byl kompletně více než 500 krát vybit a nabit (cykly) v průběhu záruční lhůty v délce dvou let.

Prohlášení o shodě EU

podle směrnice pro stroje 2006/42/EG ze 17. května 2006
a podle směrnice EMV 2004/108/EG z 15. prosince 2004

Tímto prohlašujeme, že jízdní kola E-SWORD svou koncepcí a konstrukčním provedením a v námi do provozu uvedeném provedení odpovídají základním bezpečnostním a zdravotním požadavkům směrnice pro stroje 2006/42/EG a směrnice EMV 2004/108/EG. V případě námi neschválené změny výrobu pozbývá toto prohlášení platnosti.

Výrobce: 4EVER s.r.o.
Moravská 842
742 13 Studénka

Použité normy:

DIN EN 15194 / Jízdní kola - Jízdní kola s pomocným elektrickým pohonem - Jízdní kola EPAC
DIN EN 14764 / Městská a trekingová jízdní kola - Bezpečnostně technické požadavky a zkušební postupy
DIN EN 14766 / Terénní jízdní kola (horská kola) - Bezpečnostně technické požadavky a zkušební postupy

Firma: Typ zařízení Číslo artiklu Číslo výkresu	BOSCH Nabíječka akumulátorů e-kol 36-4/230 1895874 15.3900.511-01	Dodací předpis
--	--	----------------

9 Prohlášení o shodě CE

My, výrobce, tímto prohlašujeme, že výrobek:

Typ přístroje: nabíječka akumulátorů pro e-kolo 36-4/230
Číslo artiklu: 1895874
Číslo výkresu: 15.3900.511-01
další znaky

s příloženým popisem splňuje požadavky směrnice pro nízké napětí 2006/95/EG, směrnice EMV 2004/108/EG a směrnice pro ekologickou konstrukci 2009/125/EG.

Tímto potvrzujeme a zaručujeme, že naše výrobky jsou nezávisle na místě výroby vyráběny v souladu s RoHS a splňují požadavky směrnice EU 2002/95/EC (nové vydání směrnice 2011/65/EU).

Zařízení odpovídá:

a) Směrnici pro nízké napětí	b) Směrnici EMV	c) Ekologické konstrukci
EN 60335-1 EN 60335-2-29 06/2005	EN 55014-2 08/2002 EN 61000-3-2 06/2011 EN 61000-3-3 06/2009 EN 55014-1 06/2007	Nepřichází v úvahu



ZÁRUČNÍ LIST

KE KOLU 4EVER

Prodejce:

.....

Adresa:

Telefon:

.....

..... E-mail:

.....

Model kola:

.....

Výrobní číslo rámu:

Velikost:

.....

Model vidlice:

Výrobní číslo vidlice:

.....

Výrobní číslo computeru

Výrobní číslo motoru:

.....

Výrobní číslo baterie:

.....

.....

Datum prodeje:

Prodejce razítko a podpis:

SERVISNÍ ZÁZNAMY:

RAZÍTKO A PODPIS PRODEJCE:

Servisní prohlídka dne:

Servisní prohlídka dne:

Servisní prohlídka dne:

Servisní prohlídka dne:

Servisní prohlídka dne:

Ostatní záznamy:



ZAPOMEŇ
NA STAROSTI

4EVER

www.4EVER.cz

4E

**EXCLUSIVE
BICYCLES**

ORIGINÁLNÍ PROVOZNÍ NÁVOD JÍZDNÍCH KOL
S POHONNÝCM SYSTÉMEM BOSCH

Technické změny vyhrazeny.
Za omyly a tiskové chyby neneseme žádnou odpovědnost.



4E BIHES

www.4EVER.cz

4EVER, s.r.o., Moravská 842, 742 13 STUDÉNKA, CZECH REPUBLIC
Tel.: +420 556 401 936, Tel.: +420 556 402 639, Fax: +420 556 400 845
e-mail: bike@4ever.cz



36 měsíců záruky na kolo 4EVER
1 rok pojištění zdarma