



UŽÍVATEĽSKÝ MANUÁL – SK IN ES809 Elektrolobežka CityBug 2

< 100 NOSNOSŤ (KG)	250 VÝKON (W)
5.6 BATÉRIA (Ah)	15-20 DOJAZD (KM)



* V prípade rozdielu medzi anglickou verzou a inými prekladmi sú validné informácie v anglickej verzii.

** Foto je len orientačné. Farba a dizajn sa môžu líšiť v závislosti na modelovom prevedení.

Obsah

1. ÚVOD	3
2. ČASTI KOLOBEŽKY	3
3. TECHNICKÁ ŠPECIFIKÁCIA	4
4. ZOSTAVENIE	4
4.1 SÚČASŤ BALENIA	4
4.2 POKYNY K FINÁLNEJ KOMPLETIZÁCII KOLOBEŽKY	5
5. JAZDA	6
5.1 NABÍJANIE AKUMULÁTORA	8
5.2 VZDIALENOSŤ DOJAZDU	9
6. BEZPEČNOSŤ	9
7. NABÍJANIE A MANIPULÁCIA S AKUMULÁTOROM	10
8.1 ÚDRŽBA	10
8.2 AKUMULÁTOR	11
8.3 TRANSPORT	11
8.4 USKLADNENIE	11
8.5 SERVIS	11
8.6 LIKVIDÁCIA	12
9. ZÁKONY, DOPRAVNÉ PREDPISY A POISTENIE	12
10. RIEŠENIE PROBLÉMOV	12
11. ČASTO KLADENÉ OTÁZKY	13
ZÁRUČNÉ PODMIENKY, REKLAMÁCIE	14

1. ÚVOD

Ďakujeme, že ste si vybrali kolobežku CityBug2S E-Scoot pre jej kompaktné vlastnosti alebo len pre možnosť užívania si mestského života. Okrem toho, že si s ňou užijete veľa zábavy, kolobežka CityBug2 Vám ušetrí čas a redukuje Vašu ekologickú stopu. Tento manuál Vám poskytne informácie a inštrukcie o používaní, úprave, pravidlách a reguláciách spojených s týmto modelom.

CityBug2 je vybavený patentovaným snímačom Push-N-Pull (gyroskop) na kormidle. Snímač zisťuje silu tlaku a ťahu na kormidlo a umožňuje jazdcovi ovládať a posúvať kolobežku dopredu, jazdiť s konštantnou rýchlosťou alebo zastaviť motor.

CityBug2S dostanete takmer celú skompletizovanú. Jediné, čo musíte urobiť je zostaviť kormidlo a nabiť batériu (pre finálnu kompletizáciu a bezpečnostné inštrukcie si prosím prečítajte pokyny v tomto manuáli). Akonáhle LED svetlo zasvieti na zeleno, môžete sa smelo pustiť do jazdy. Vaša kolobežka Vás dovezie skoro všade, kam budete chcieť na jediné nabitie.

Odporúčenie: V niektorých štátoch alebo mestách nemusí byť jazda na kolobežke na pozemných komunikáciách povolená. Pred jazdou si, prosím, zistíte, či môžete kolobežku ako dopravný prostriedok použiť. Dôkladne sa zoznámte s pokynmi pre bezpečnú jazdu uvedenými v tomto návode.

2. ČASTI KOLOBEŽKY



3. TECHNICKÁ ŠPECIFIKÁCIA

Parameter	Technická špecifikácia	Vysvetlenie
Celková hmotnosť	12,5 kg	
Rozsah nosnosti	35 – 100 kg	
Rozsah rýchlosti	6,6 – 18 km/h	
Dojazd pri plnom nabití batérie	15 – 20 km	Vzdialenosť dojazdu na jedno nabitie môže byť výrazne (o 30 – 40%) znížená okolitými podmienkami (napr. kopcovitá trasa, zlý stav vozovky).
Zdroj pohonu	Li-ion batéria, 36 V DC, 5,6 Ah	
Nabíjanie	100~240 V AC, 50~60 Hz	Vid' podrobné informácie v Kapitole 5.1
Rozmery (D x Š x V)	917 x 459 x 384 mm	Zložená kolobežka
	917 x 150 x 317 mm	Zložená kolobežka bez kormidla
	1 010 x 459 x 1 140 mm	Rozložená kolobežka
Svetlosť nášľapu	76 mm	
Výška nášľapu	156 mm	
Pneumatiky	Predné 7,6" a zadné koleso 7,2"	Bezdušové
Motor	250 W brushless DC motor	250 W bezkartáčový jednosmerný motor
Ovládanie výkonu	Push-N-Pull (gyroskop)	Snímač (umiestnený na kormidle) zisťuje silu tlaku a ťahu na kormidlo a umožňuje jazdcovi ovládať a posúvať kolobežku dopredu, jazdiť s konštantnou rýchlosťou alebo zastaviť motor.

4. ZOSTAVENIE



Pre montáž kormidla a pre prvé použitie kolobežky sa riadte podľa pokynov uvedených nižšie a použite dodané náradie.

4.1 SÚČASŤ BALENIA

Vyberte z balenia všetky súčasti. Po vybalení skontrolujte všetky časti, či neboli pri doprave poškodené. Balenie musí obsahovať nasledujúce časti. Pokiaľ niektorá z častí chýba, okamžite sa obráťte na predajcu.

CityBug2 	Návod na používanie 	Imbusový kľúč 
Kormidlo, dve skrutky M6 a gumová krytka 	Nabíjačka a kábel 	Oceľová tyč (Ø 3.0) pre správne dotiahnutie kormidla (vymedzenie vôle skladacieho mechanizmu, vid' kapitola 8.1 - Údržba) 

4.2 POKYNY K FINÁLNEJ KOMPLETIZÁCII KOLOBEŽKY

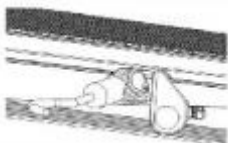
Krok	Grafické znázornenie
1. Rozložte kolobežku CityBug2 <ul style="list-style-type: none"> ➤ Uistite sa, že je vypínač vo vypnutej polohe. ➤ Zatiahnite za páčku a zdvihnite tyč kormidla do bežnej polohy pre jazdu. 	
2. Zostavte kormidlo <ul style="list-style-type: none"> ➤ Vložte kormidlo do hlavovej trubice pre fixáciu. ➤ Zaskrutkujte obidve skrutky M6 (dlhú a krátku) do zodpovedajúcich otvorov na objímke a utiahnite ich kľúčom. ➤ Nasadte na hlavu dlhej skrutky gumovú krytku. 	
3. Nabíjanie <ul style="list-style-type: none"> • Batéria elektrickej kolobežky nemusí byť úplne nabitá. Pred prvým použitím je potrebné batériu nabiť úplne (viď kapitola 5.1 Nabíjanie akumulátora). 	

Po kompletnom zostavení kolobežky skontrolujte nasledujúce:

- Skrutky objímky kormidla sú úplne dotiahnuté, kormidlom sa nedá voľne otáčať.
- Hlavný vypínač spoľahlivo funguje.
- Páčka objímky zaisťujúca výškové nastavenie kormidla musí byť úplne dotiahnutá. Pri nedotiahnutí objímky môže dôjsť pri jazde k uvoľneniu kormidlovej tyče a strate kontroly nad kolobežkou.
- Pohyb pedála brzdy zadného kolesa je voľný a plynulý.

5. JAZDA

1. Zapnite hlavný vypínač

- Pri zapnutí hlavného vypínača nestojte na kolobežke.



2. Zapnite/vypnite obmedzovač rýchlosti

- Pre ovládanie rýchlosti jazdy, skontrolujte miestne obmedzenia rýchlosti.
- Otočte ovládač obmedzovača rýchlosti do polohy ON, aby sa dosiahla maximálna rýchlosť 6 km/h.
- Pre vypnutie obmedzovača nastavte ovládač do polohy OFF. Rýchlosť jazdy sa zvýši na 6,6 – 18 km/h.



3. Jednou nohou sa postavte na kolobežku

- Senzor na nášľapnej ploche deteguje Vašu prítomnosť a zapne motor.
- Vyhnite sa šliapnutiu na zadnú brzdu.
- Z bezpečnostných dôvodov sa výkon motora okamžite preruší, ak snímač zaťaženia nedokáže na palube detegovať žiadne zaťaženie (alebo prítomnosť osoby).



4. Rozbehnite kolobežku

- Odrazte sa nohou stojacou na zemi a pomocou palca na pravej ruke pridajte plyn.
- Kolobežka musí ísť aspoň 5km/h, aby sa aktivoval motor.



5. Zvyšovanie rýchlosti

- Jemne zatlačte kormidlo dopredu a postupne zvyšujte rýchlosť.
- CityBug2 je vybavený patentovaným snímačom Push-N-Pull (gyroskop) na kormidle. Snímač zisťuje silu tlaku a ťahu na kormidlo a umožňuje jazdcovi ovládať a posúvať kolobežku dopredu, jazdiť s konštantnou rýchlosťou alebo zastaviť motor.



6. Konštantná rýchlosť (tempomat)

- Prestaňte tlačiť kormidlo dopredu po dosiahnutí požadovanej rýchlosti.
- Kolobežka zastaví zrýchľovanie a vstúpi do režimu tempomatu s konštantnou rýchlosťou.



7. Spomalenie a zastavenie

- Potiahnite kormidlo smerom k sebe a generujete motorovú brzdú, aby ste postupne znížili rýchlosť a zabrzdili zadné koleso.



8. Vypnutie motora

- Pokiaľ nebudú Vaše nohy na kolobežke, motor sa vypne automaticky.

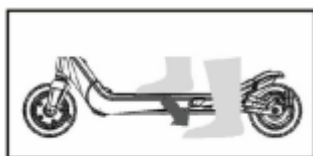

9. Stlačte tlačidlo OFF

- Stlačením hlavného vypínača vypnete systém.

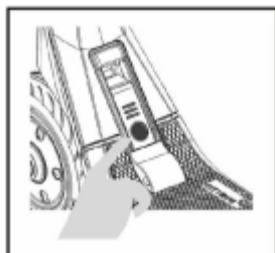

10. Zloženie a uskladnenie

- Zatiahnite za páku a kolobežku zložte.
- Kolobežku je vhodné ukladať a skladovať v horizontálnej polohe.

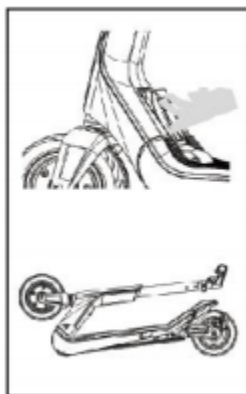

5.1 NABÍJANIE AKUMULÁTORA

1. K nabíjaniu batérie používajte iba dodanú nabíjačku Jdebug.

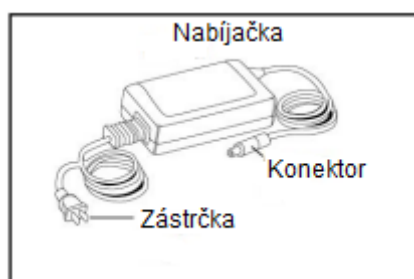

2. Otvorte kryt vstupu pre nabíjanie a pripojte nabíjačku.

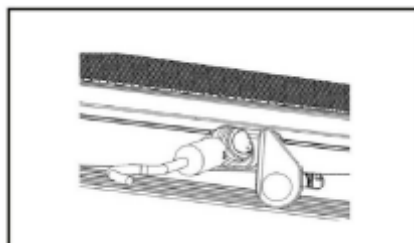

3. Pripojte konektor nabíjačky do vstupu pre nabíjanie, 100 – 220 V AC (50 – 60 Hz).

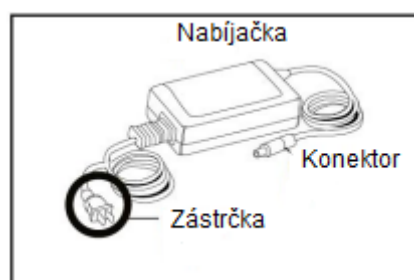

4. Akonáhle sa LED signalizácia rozsvieti na zeleno, ukončite nabíjanie a uzavrite kryt konektora.

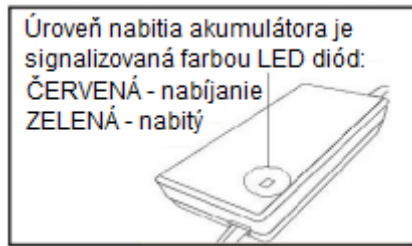

Počas nabíjania majte kolobežku vždy pod dohľadom!

5.2 VZDIALENOSŤ DOJAZDU

Signalizácia dojazdu

Dióda 1-3 – dojazd cca 10 km

Signalizácia dojazdu

Dióda 4-5 – dojazd cca 15 km

Panel signalizácie dojazdu



Poznámka:

Dĺžka vzdialenosti dojazdu platí pre nasledujúce podmienky:

- Hmotnosť jazdca: 85 kg
- Jazda po rovnom povrchu.
- Jazda pri maximálnej rýchlosti.

Maximálna vzdialenosť dojazdu závisí na viacerých faktoroch, ako je napr. terén, hmotnosť jazdca a počasie (nízke vonkajšie teploty môžu znížiť výdrž batérie).

6. BEZPEČNOSŤ

Z bezpečnostných dôvodov si pred prvým použitím starostlivo prečítajte tieto bezpečnostné pokyny a riadte sa nimi pri každej jazde na kolobežke. Pre ďalšie informácie kontaktujte predajcu alebo servisné stredisko.

Jazdite bezpečne! Pri jazde sa riadte nasledujúcimi pokynmi:

- Vždy noste ochrannú prilbu, vhodné oblečenie, ochranné pomôcky a topánky bez vysokých podpätkov.
- Pri jazde držte kormidlo oboma rukami.
- Pred jazdou na verejnej komunikácii si jazdu na kolobežke vyskúšajte na voľnom priestranstve bez prekážok (pri jazde na verejných komunikáciách sa riadte miestnymi predpismi).
- Kolobežky nie sú určené pre používanie osobami mladšími ako 16 rokov.
- Kolobežka je navrhnutá pre prepravu jednej osoby s maximálnou hmotnosťou 100 kg.
- Odporúčame kolobežku používať iba na rovnom teréne.
- Prispôbte jazdu stavu vozovky a za všetkých okolností sa riadte pravidlami cestnej premávky.
- Nejazdite po vode, v daždi, v noci alebo za zníženej viditeľnosti.
- Kolobežka nie je určená pre freestylové jazdenie – nepokúšajte sa s kolobežkou skákať a ani vykonávať akékoľvek nebezpečné manévry.
- Neodporúčame nechávať kolobežku vonku v mokrom alebo vlhkom prostredí.
- Pred každou jazdou skontrolujte, či sú všetky skrutky pevne dotiahnuté.

- Nedotýkajte sa pohybujúcich častí kolobežky. Môže dôjsť k zraneniu.
- Pri jazde z kopca sa predlžuje brzdná dráha a znižuje stupeň bezpečnosti. Jazdec sa vždy musí pohybovať takou rýchlosťou, aby bol schopný včas a bezpečne zastaviť.
- Mechanizmus znižujúci rýchlosť sa pri stálom používaní zahrieva. Preto ho po každom brzdení vždy úplne uvoľnite. Z rovnakých dôvodov tiež nie je vhodné dotýkať sa brzdneho mechanizmu ihneď po zastavení.

Kolobežka obsahuje citlivé elektronické súčiastky. Aby ste predišli ich poškodeniu, postupujte prosím podľa nižšie uvedených pokynov:

- Nepokladajte na kolobežku žiadne kovové, ostré alebo špicaté predmety na gumenú podložku.
- K čisteniu kolobežky nepoužívajte riedidlo a ani iné rozpúšťadlá.
- Neumývajte kolobežku vysokotlakovou hadicou a ani ju neponárajte do vody. Plastové diely očistite vlhkou handričkou.
- Neprepichujte ani neodstraňujte z kolobežky gumovú podložku.

7. NABÍJANIE A MANIPULÁCIA S AKUMULÁTOROM

- Prvotné nabíjanie: batéria musí byť plne nabitá.
- Čas potrebný pre plné dobitie: cca 3 hodiny.
- Pred nabíjaním je nutné vypnúť hlavný vypínač.
- Pripojte nabíjačku ku kolobežke. Nabíjačku zapojte do zásuvky.
- Používajte len originálnu nabíjačku určenú pre kolobežku CityBug 2S. Skontrolujte stav batérie počas nabíjania.
- Batériu nikdy neupravujte, neotvárajte ani sa ju nepokúšajte demontovať.
- Nikdy nenabíjajte ani nenechávajte batériu blízko zdroja tepla.
- Konektory nabíjačky sa nesmú nikdy dotýkať ani nesmú byť prepojené kovovým predmetom. Batériu skladujte oddelene a samostatne, jej póly nesmú prísť do kontaktu s kovovým predmetom.
- Batériu je nutné zabezpečiť proti pádu a otrasom.
- Ak sa batéria nenabije do 4 hodín (na nabíjačke neblinká zelená LED dióda), ihneď odpojte nabíjačku a zavolajte do servisného centra.
- Batériu nabíjajte pri izbovej teplote (5 – 25°C).
- Nenabíjajte batériu v prostredí s vysokou vlhkosťou vzduchu.
- Pokiaľ zaregistrujete poškodenie káblov nabíjačky, nepoužívajte ju.

Pokyny k uskladneniu nájdete v kapitole 8.4, k transportu v kapitole 8.3 a k likvidácii v kapitole 8.5.

8.1 ÚDRŽBA

Čistenie

- Pred čistením a umývaním kolobežky vždy uzavrite kryt vstupu pre nabíjanie.
- Pri nabíjaní kolobežku nikdy neumývajte.
- K čisteniu kolobežky nepoužívajte riedidlo ani iné rozpúšťadlá. Môže dôjsť k poškodeniu povrchu materiálu.
- Plastové diely očistite vlhkou handričkou.
- Neumývajte kolobežku vysokotlakovou hadicou ani ju neponárajte do vody.

Údržba a opravy

- Pravidelne kontrolujte nahustenie pneumatík, zvlášť prednú pneumatiku. Pri opotrebovaní pneumatiky vymeňte.

- Ak sa kormidlo uvoľní, utiahnite skrutku znázornenú na ilustrácii nižšie, pomocou priloženého náradia.

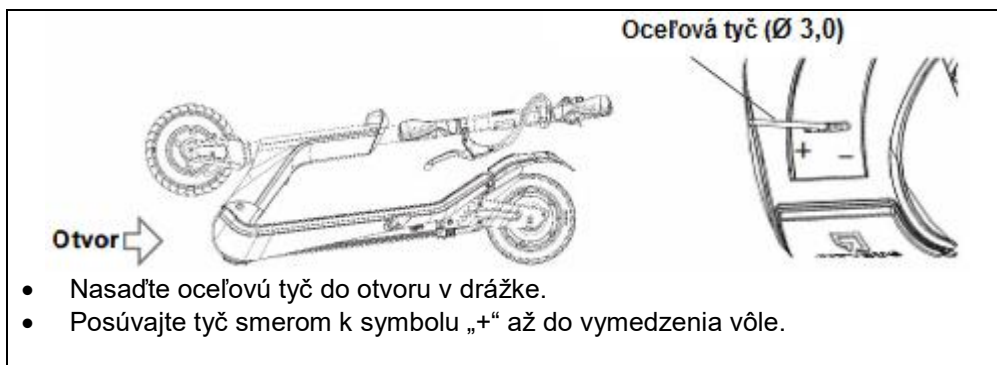

- Neskladujte kolobežku vonku ani v prostredí s vysokou vlhkosťou, predĺžite tak jej životnosť.
- Nerozoberajte kolobežku iným spôsobom, ako je uvedené v návode na používanie, obráťte sa vždy na autorizovaný servis.
- Pravidelne čistite kryt zadnej brzdy. Pravidelne pri nižšej rýchlosti preverujte brzdný účinok brzdy.

8.2 AKUMULÁTOR

Pred nabíjaním vypnite hlavný vypínač. Pripojte nabíjačku ku kolobežke a potom do zásuvky. LED indikátory začnú signalizovať úroveň nabitia akumulátora a priebeh nabíjania. Plné nabitie batérie je signalizované zelenou farbou LED. Akonáhle začne LED signalizácia svietiť na zeleno, odpojte nabíjačku. Predĺžite tak životnosť batérie. Prebíjanie batérie (viac ako 4 hodiny) ju môže poškodiť a znížiť jej životnosť. Životnosť batérie predĺžite aj tak, že budete nechávať kolobežku nabitú aspoň na úrovni 4 LED diódy. Kolobežku uchovávajte v šere pri teplote 5 – 25°C. Pri dlhodobom uskladnení batériu v mesačnom cykle pravidelne dobíjajte. Životnosť batérie závisí na viacerých premenlivých faktoroch, ako sú vplyvy počasia, podmienky uskladnenia a aj spôsob používania kolobežky.

8.3 TRANSPORT

Pokiaľ plánujete odoslať kolobežku vrátane batérie letecky alebo iným spôsobom dopravy, overte si túto možnosť u prepravcu alebo na príslušných úradoch.

Batérie sú vo väčšine krajín považované za nebezpečný odpad. Pred jazdou do zahraničia si vždy overte, či môžete kolobežku v danej zemi používať.

8.4 USKLADNENIE

Ak chcete predĺžiť životnosť batérie, skladujte batériu nabitú na 4 LED kontrolky na stave indikátora batérie. Uchovávajte na tmavom mieste pri teplote medzi 5 – 20°C. Pri dlhodobom uskladnení je potrebné v mesačnom cykle batériu dobíjať.

8.5 SERVIS

Výrobné číslo

Pri odovzdaní do servisu je nutné, aby ste uviedli výrobné číslo Vašej kolobežky. Výrobné číslo je uvedené na ráme pod zadnou vidlicou. Odporúčame si výrobné číslo kolobežky zaznamenať a bezpečne uložiť.

8.6 LIKVIDÁCIA

Pri likvidácii kolobežky postupujte v súlade s príslušnými predpismi pre nakladanie s odpadmi. Pokiaľ si nie ste istý, obráťte sa radšej na príslušné úrady.

Pri likvidácii batérie kolobežky postupujte s opatnosťou. Pokiaľ si nie ste istý so správnym spôsobom likvidácie batérie, obráťte sa radšej na príslušné úrady.

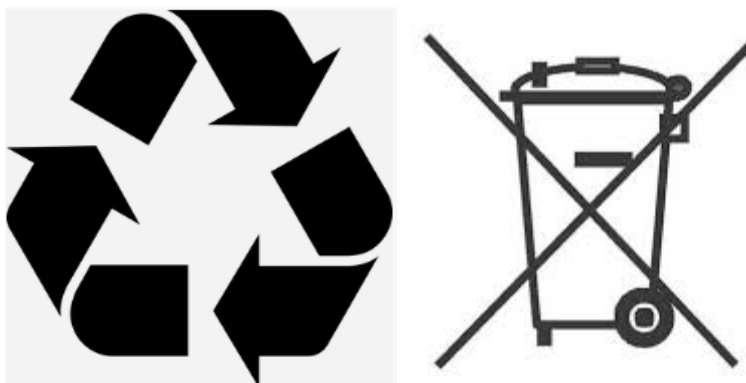

* Výrobca kolobežky Jdbug sa zaväzuje minimalizovať dopady na životné prostredie pri výrobe a používaní ich výrobkov.

** Na konci životnosti musí byť kolobežka zlikvidovaná v súlade s príslušnými predpismi pre nakladanie s odpadmi.

9. ZÁKONY, DOPRAVNÉ PREDPISY A POISTENIE

Miestne predpisy

Vždy si zistite a riadte sa miestnymi zákonmi a predpismi, ktoré môžu upravovať obmedzenie rýchlosti a miesta, kde je povolená jazda na elektrickej kolobežke.

Poistenie

Vaše poistenie nemusí pokrývať nehody pri používaní elektrickej kolobežky. Kontaktujte svoju poisťovňu a zistite, či je krytie poskytované a vyžiadajte si ďalšie informácie týkajúce sa rekreačného používania kolobežky a jazdy na verejných komunikáciách.

10. RIEŠENIE PROBLÉMOV

Problém	Možná príčina	Riešenie
Kolobežka nejde naštartovať	Pri štarte sa musíte odraziť a zrýchliť na 5 km/h.	Odrazte sa a zrýchlite na 5 km/h.
	Je potrebné nabiť batériu.	Nabite batériu. Uistite sa, že je nabíjačka správne pripojená do nabíjacieho portu a zároveň zapojená do zásuvky.
	Skontrolujte, či nabíjačka funguje.	Uistite sa, že funguje elektrická zásuvka. V prípade potreby kontaktujte servisné stredisko, ktoré zistí príčinu a zaistí opravu.
Krátka doba jazdy (menej než 15)	Skontrolujte stav nabitia batérie.	Batériu nabíjajte, pokiaľ nesvietia aspoň 4 kontrolky stavu batérie. (iba pri športových modeloch)

minút na jedno nabitie).	Batéria je stará a nejde plne nabiť.	Kontaktujte servisné stredisko, ktoré zistí príčinu problému a zaistí opravu.
Kolobežka ide pomaly.	Jazdné podmienky sú príliš náročné.	Jazdite iba na spevnenom, rovnom, čistom a suchom povrchu.
	Kolobežka je preťažená.	Neprekračujte maximálne zaťaženie 100 kg (najvyššiu účinnosť dosahuje kolobežka, pokiaľ maximálna hmotnosť jazdca neprekročí 100 kg).
	Motor je prehriaty.	Z bezpečnostných dôvodov systém obmedzí výkon motora alebo ho úplne zastaví v prípade, že jeho teplota začne stúpať v dôsledku extrémnych jazdných podmienok. Zastavte kolobežku a nechajte motor vychladnúť, alebo jazdite na rovnom povrchu.
Kolobežka niekedy nefunguje.	Uvoľnené káble alebo spoje.	Skontrolujte káble a spoje alebo kontaktujte servisné stredisko.
	Motor alebo elektronika sú poškodené.	Kontaktujte servisné stredisko, ktoré zistí príčinu problému a zaistí opravu.
Motor stále beží, aj keď je zadné koleso zabrzdené.	Brzdový snímač je poškodený.	Kontaktujte servisné stredisko, ktoré zistí príčinu problému a zaistí opravu.

11. ČASTO KLADENÉ OTÁZKY

Č.	Otázka	Odpoveď
1	Aká je životnosť batérie v kolobežke?	Minimálne 400 cyklov plného nabitia. Životnosť batérie závisí od mnohých faktorov, ako sú prírodné podmienky, podmienky skladovania a ďalšie.
2	Môžem nabíjať batériu kedykoľvek a je potrebné ju vždy nabiť do plna?	Batériu môžete nabíjať kedykoľvek. Plné alebo čiastočné nabitie nie je vždy potrebné. Batériu nabite do plna, alebo aby svietili aspoň 4 kontrolky stavu batérie.
3	Ako nabíjať kolobežku? Zvládne 220V?	Kolobežka môže byť nabíjaná zo štandardnej zásuvky el. prúdom s napätím 220V.
4	Ako dobre funguje elektrická kolobežka keď prší?	Z bezpečnostných dôvodov neodporúčame jazdiť na kolobežke v daždi z dôvodu zníženej viditeľnosti, klzkej vozovky a dlhšej brzdnéj dráhy. Avšak kolobežka Jdbug je proti vode odolná. Po každej jazde vodu otrite a kolobežku uložte na suché miesto. Predĺžite tým jej životnosť. Elektroniku a batériu nevystavujte vlhkosti.
5	Aká je maximálna povolená hmotnosť jazdca?	Maximálna povolená hmotnosť jazdca na kolobežke Jdbug je 100 kg. Preťažovanie kolobežky môže spôsobiť jej poškodenie alebo vážne poranenie jazdca.
6	Ako môžem vymeniť pneumatiky?	Obráťte sa prosím na servisné stredisko.

7	Môžem s elektrickou kolobežkou jazdiť na ceste?	Niektoré mestá/krajiny majú svoje zákony o malých vozidlách s elektrickým pohonom. Odporúčame sa preto riadiť miestnymi predpismi.
8	Ako dobre jazdí elektrická kolobežka Jdbug do kopca?	S kolobežkou odporúčame jazdiť po rovine.

ZÁRUČNÉ PODMIENKY, REKLAMÁCIE

Všeobecné ustanovenia a vymedzenie pojmov

Tieto záručné podmienky a reklamačný poriadok upravujú podmienky a rozsah záruky poskytované predávajúcim na tovar dodávaný kupujúcemu, takisto aj postup pri vybavovaní reklamačných nárokov uplatnených kupujúcim na dodaný tovar. Záručné podmienky a reklamačný poriadok sa riadia príslušnými ustanoveniami zákona č. 250/2007 Z.z., Občiansky zákonník č. 40/1964 Zb. v znení neskorších predpisov, podľa § 422 až § 442 zákona č. 513/1991 Zb. Obchodný zákonník v platnom znení, a Zákona o ochrane spotrebiteľa č 250/2007 Z.z. v znení neskorších predpisov, a to aj vo veciach týmito záručnými podmienkami a reklamačným poriadkom nespomenutých.

Predávajúcim je spoločnosť inSPORTline s.r.o. so sídlom Električná 6471, 911 01 Trenčín, IČO 36311723, zapísaná v obchodnom registri Okresného súdu Trenčín v odd Sro, vložka č. 11888/R.

Adresa predajní:

1. inSPORTline s.r.o., Električná 6471, 911 01 Trenčín , +421 917 864 593, predajnatn@insportline.sk
2. Stores inSPORTline SK s.r.o., Račianska 184/B, 831 54 Bratislava (Rača), +421 917 866 623, predajnaba@insportline.sk
3. Stores inSPORTline SK s.r.o., Trieda generála Ludvíka Svobodu 6/A, 040 22 Košice (Furča), +421 917 866 622, predajnake@insportline.sk

Vzhľadom k platnej právnej úprave sa rozlišuje kupujúci, ktorý je spotrebiteľom a kupujúci, ktorý spotrebiteľom nie je. „Kupujúci spotrebiteľ“ alebo len „spotrebiteľ“ je osoba, ktorá pri uzatváraní a plnení zmluvy nejedná v rámci svojej obchodnej alebo inej podnikateľskej činnosti.

„Kupujúci, ktorý nie je „spotrebiteľ“, je podnikateľ, ktorý nakupuje výrobky alebo užíva služby za účelom svojho podnikania s týmito výrobkami alebo službami. Tento kupujúci sa riadi rámcovou kúpnu zmluvou a obchodnými podmienkami v rozsahu, ktoré sa ho týkajú a obchodným zákonníkom.

Tieto záručné podmienky a reklamačný poriadok sú nevyhnutnou súčasťou každej kúpnej zmluvy uzatvorenej medzi predávajúcim a kupujúcim. Záručné podmienky a reklamačný poriadok sú platné a záväzné, pokiaľ v kúpnej zmluve alebo v dodatku v tejto zmluvy alebo inej písomnej dohode nebude stranami dohodnuté inak.

Záručné podmienky a záručná doba

Predávajúci poskytuje kupujúcemu záruku na tovar v dĺžke 24 mesiacov, u označených fitness modelov s kúpnu hodnotou vyššou ako 159,60 EUR bude poskytovaná záručná lehota 60 mesiacov na rám a na ostatné komponenty 24 mesiacov. Zákonná dĺžka záruky poskytovaná spotrebiteľovi nie je týmto dotknutá.

Zárukou za akosť preberá predávajúci záväzok, že dodaný tovar bude po určitú dobu spôsobilý pre použitie k obvyklému, príp. zmluvnému účelu a že si zachová obvyklé, príp. zmluvné vlastnosti.

Záručné podmienky sa nevzťahujú na závady vzniknuté (ak je možné aplikovať na zakúpený produkt):

- zavinením užívateľa tj. poškodenie výrobku neodbornou repasiou, nesprávnou montážou, nedostatočným zasunutím sedlovej tyče do rámu, nedostatočným utiahnutím pedálov v kľukách a kľúk k stredovej osi

- neodbornou repasiou
- nesprávnou údržbou
- mechanickým poškodením
- opotrebením dielov pri bežnom používaní (napr. gumové a plastové časti, pohyblivé mechanizmy, atď.)
- neodvratnou udalosťou, živelnou pohromou
- neodbornými zásahmi
- nesprávnym zaobchádzaním alebo nevhodným umiestnením, vplyvom nízkej alebo vysokej teploty, pôsobením vody, neúmerným tlakom a nárazmi, úmyselne pozmeneným designom, tvarom alebo rozmermi.
- nesprávnym použitím tovaru, ktorý je v rozpore s kategorizáciou produktu (HC, HA – na domáce použitie: SC, S – na komerčné použitie)

Upozornenie:

- 1) v dobe záruky budú odstránené všetky poruchy výrobku spôsobené výrobnou závadou alebo chybným materiálom výrobku tak, aby vec mohla byť riadne používaná.
- 2) reklamácia sa uplatňuje zásadne písomne s presným popisom o chybe a potvrdeným dokladom o zakúpení.
- 3) záruka sa uplatňuje u výrobcu: inSPORTline s.r.o., Električná 6471, 911 01 Trenčín, v predajni v ktorej ste tovar zakúpili alebo u organizácie, v ktorej bol výrobok zakúpený.

Reklamačný poriadok – reklamácia tovaru

Kupujúci je povinný tovar, dodaný predávajúcim skontrolovať čo najskôr po prechode nebezpečia škody na tovar, resp. po jeho dodaní. Prehliadku musí kupujúci vykonať tak, aby zistil všetky závady, ktoré je možné pri primeranej odbornej prehliadke zistiť.

Pri reklamáci tovaru je kupujúci povinný na žiadosť predávajúceho preukázať nákup a oprávnenosť reklamácie faktúrou alebo dodacím listom s uvedeným výrobným (sériovým) číslom, prípadne tými istými dokladmi bez sériového čísla. Ak nepreukáže kupujúci oprávnenosť reklamácie týmito dokladmi, má predávajúci právo reklamáciu odmietnuť.

Pokiaľ kupujúci oznámi závalu, na ktorú sa nevzťahuje záruka (napr. neboli splnené podmienky záruky, závala bola nahlásená omylom apod.), je predávajúci oprávnený požadovať plnú úhradu nákladov, ktoré vznikli v súvislosti s odstraňovaním závady takto oznámenej kupujúci. Kalkulácia servisného zásahu bude v tomto prípade vychádzať z platného cenníku pracovných výkonov a nákladov na dopravu.

Pokiaľ predávajúci zistí (testovaním), že reklamovaný výrobok nie je vadný, považuje sa reklamácia za neoprávnenú. Predávajúci si vyhradzuje právo požadovať úhradu nákladov, ktoré vznikli v súvislosti s neoprávnenou reklamáciou.

V prípade, že kupujúci reklamuje závady tovaru, na ktoré sa vzťahuje záruka podľa platných záručných podmienok predávajúceho, vykoná predávajúci odstránenie závady formou opravy, prípadne výmeny vadného dielu alebo zariadenia za bezporuchové. Predávajúci je so súhlasom kupujúceho oprávnený dodať výmenou za vadný tovar iný tovar plne funkčne kompatibilný, ale minimálne rovnakých alebo lepších technických parametrov. Voľba ohľadne spôsobu vybavenia reklamácie podľa tohto odstavca náleží predávajúcemu.

Predávajúci vybaví reklamáciu najneskôr do 30 kalendárnych dní od doručenia vadného tovaru, pokiaľ nebude dohodnutá dlhšia lehota. Za deň vybavenia sa považuje deň, kedy bol opravený alebo vymenený tovar prebraný kupujúcim. Ak nie je predávajúci s ohľadom na charakter vady schopný vybaviť reklamáciu v uvedenej lehote, dohodne s kupujúcim náhradné riešenie. Pokiaľ k takej dohode nedôjde, je predávajúci povinný poskytnúť kupujúcemu finančnú náhradu formou dobropisu.

**SEVEN SPORT s.r.o.**

Sídlo: Bořivojova 35/878, 130 00, Praha 3, ČR
Centrála: Dělnická 957, 749 01 Vítkov
Reklamáce a servis: Čermenská 486, 749 01 Vítkov

IČO: 26847264
DIČ: CZ26847264
Telefon: +420 556 300 970
Mail: eshop@insportline.cz
reklamace@insportline.cz
servis@insportline.cz
Web: www.insportline.cz

SK**inSPORTline s.r.o.**

Centrála, reklamácie, servis: Električná 6471, 911 01 Trenčín, SK

IČO: 36311723
DIČ: SK2020177082
Telefón: +421(0)326 526 701
Mail: objednavky@insportline.sk
reklamacie@insportline.sk
servis@insportline.sk
Web: www.insportline.sk

Dátum predaja:

Pečiatka a podpis predajcu: