

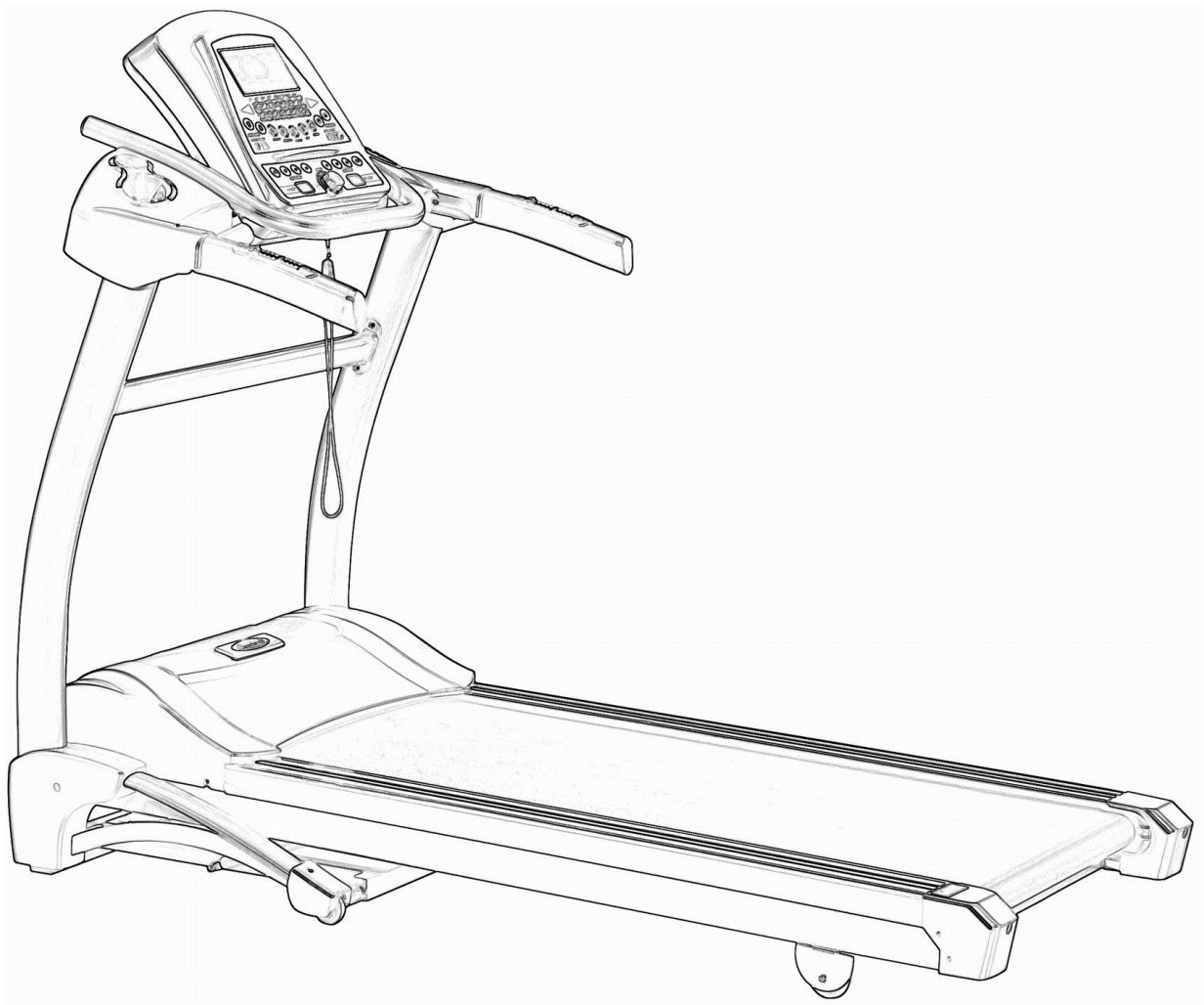

Užívateľský manuál SK
IN4754 bežecký pás inSPORTline NIMBUS



Kontakty: inSPORTline s.r.o., Bratislavská
36, 911 05 Trenčín www.inSPORTline.sk,
www.Worker.sk, www.Worker-Moto.sk

Reklamácie a servis: +421 918 809 163,
reklamacie@insportline.sk,

Obsah

Obsah	2
1. Dôležité bezpečnostné informácie	3
2. Výkres	5
3. Montáž	6
3.1 Krok 1	6
3.2 Krok 2	6
3.3 Krok 3	7
3.4 Krok 4	7
3.5 Krok 5	7
3.6 Krok 6	7
3.7 Krok 7	8
3.8 Krok 8	8
3.9 Krok 9	8
4. Pokyny k zloženiu	8
5. Preprava	9
6. Ovládanie počítača	9
6.1 Kontrola ovládacej jednotky	10
6.2 Rýchli štart	10
6.3 Nastavenie sklonu	11
6.5 400 Metrová trasa	11
6.6 Meranie pulzu	11
6.7 Zobrazovanie kalórií	11
6.8 MP3/ Audio pripojenie	11
6.9 Programy	12
6.10 Výstražné signály	13
7. Všeobecná údržba	13
7.1 Regulárne čistenie	14
7.2 Pás/Doska/Valec lubrikácia	14
7.3 Nastavenie pásu	14
7.4 Nastavenie ustavenia pásu	15
7.5 Zoznam súčiastok	15
8. Ako cvičiť	16
8.1 Začíname	16
8.2 Aeorobic a fitness	16
8.3 Intenzita cvičenia	17
8.4 Zahrievacie cvičenia	18
8.5 Samotné cvičenie	20
8.6 Vychladnutie/uvoľnenie	21
9. Objednávka náhradných dielcov	21
10. Záručné podmienky, reklamácie	21
10.1 Všeobecné ustanovenia a vymedzenie pojmov	21
10.2 Záručné podmienky a záručná doba	22
10.3 Reklamačný poriadok – reklamácia tovaru	23

1. Dôležité bezpečnostné informácie

UPOZORNENIE –Prečítajte si všetky inštrukcie pred použitím tohto bežiaceho pásu.

Nebezpečie– Pre zníženie riziku z elektrického šoku, vypnite váš bežiaci pás z elektrického pripojenia pred jeho čistením alebo servisom či údržbou.

NEPOUŽÍVAJTE ŽIADNY EXTERNÝ KÁBEL: NEPOKÚŠAJTE SA SVOJVOLENE ODPOJIŤ ELEKTRICKÚ PRÍPOJKU, NEPOUŽÍVAJTE NEVHODNÉ ADAPTÉRY, V ŽIADNOM PRÍPADE SA NESNAŽTE UPRAVIŤ SADU ELEKTRICKÉHO KÁBLA.

- Inštalujte bežiaci pás na rovnom povrchu s prístupom k 220-240 volt (50/60Hz), uzemnenej zásuvke.
- Nepoužívajte bežiaci pás na koberci s hlbokou výplňou, alebo na plyšovom koberci. Výsledkom môže byť poškodenie ako koberca, tak aj bežiaceho pásu.
- Neblokujte zadnú časť bežiaceho pásu. Zabezpečte minimálne 1 meter čistej plochy medzi bežiacim pásom a akýmkoľvek pevne stojacim objektom.
- Zariadenie umiestnite počas cvičenia na pevný a vyrovnaný povrch.
- Pri používaní bežiaceho pásu dieťaťom je potrebný dozor dospeljej osoby.
- Pre vašu bezpečnosť sa vždy ubezpečte, že je plastový klip pripavený k vášmu oblečeniu. V prípade pádu z bežiaceho pásu, sa vďaka vytrhnutiu klipu zo zariadenia toto automaticky vypne.
- Udržujte ruky mimo dosahu všetkých pohyblivých častí.
- Nikdy nepoužívajte bežiaci pás v prípade, že má poškodený kábel alebo prípojku.
- Udržujte kábel mimo dosahu horúcich objektov.
- Nepoužívajte zariadenie v miestach kde dochádza k sprejovaniu s aerosólovými sprejmi alebo v priestoroch kde sa nakladá s kyslíkovými bombami a podobne. Iskrenie z motora by mohlo mať za následok vznik požiaru.
- Nikdy nevkladajte žiadne objekty do otvorov zariadenia.
- Bežiaci pás je určený iba pre domáce používanie.
- Pre odpojenie zariadenia z elektrickej prípojky, vypnite všetky kontrolky do pozície off, vytiahnite bezpečnostný pás a potom môžete vytiahnuť prípojku zo zásuvky.
- Senzory pulzu nie sú lekáorskými zariadeniami. Viacero faktorov, zahŕňajúc užívateľove pohyby, môžu ovplyvniť aktuálny srdcový tep. Senzory pulzu sú určené iba pre informatívne účely o srdcovom tepe počas cvičenia na bežiacom pásu vo všeobecnosti.
- Používajte rukoväte, sú určené pre vašu bezpečnosť.

- Používajte správnu obuv. Vysoké opätky, spoločenská obuv, sandále alebo bosé nohy nie sú vhodné pri používaní bežiaceho pásu. Odporúčame kvalitnú bežeckú obuv pre zabránenie zranení nôh.
- Odporúčaná teplota: 5 °C až 40 °C
- Vyberte bezpečnostný kľúč po ukončení cvičenia na bežiacom páse, pre zabránenie neodborného používania napríklad deťmi.

Dôležité elektrické informácie

UPOZORNENIE

- NIKDY nepoužívajte poškodenú elektrickú zásuvku počas užívania bežiaceho pásu. Udržujte elektrický kábel mimo dosahu pohyblivých častí bežiaceho pásu zahŕňajúc výškový mechanizmus a prepravné kolieska.
- NIKDY neodstraňujte žiadnu krytku bez toho, aby ste najskôr zariadenie neodpojili z elektrického zdroja.
- NIKDY nevystavuje bežiaci pás dažďu alebo vlhkému prostrediu. Bežiaci pás nie je navrhnutý pre používanie vo vonkajšom prostredí, blízko bazénov alebo iného horúceho alebo vlhkého prostredia.

Dôležité prevádzkové inštrukcie

- Presvedčte sa, že ste si prečítali tento návod pred začiatkom používania tohto bežiaceho pásu.
- Berte na vedomie, že zmeny rýchlosti a sklonu nie sú vykonané zariadením okamžite. Nastavte si vašu požadovanú rýchlosť na konzole počítača a uvoľnite tlačidlo pre nastavenie. Počítač spracuje vaše požiadavky.
- Buďte opatrní pri iných aktivitách počas kráčania na bežiacom páse, ako je napríklad pozeranie televízie, čítanie a podobne. Tieto rozptýlenia môžu mať za následok stratu rovnováhy alebo rovného kráčania v strede bežiaceho pásu, čo môže mať za následok vážne zranenie.
- Za účelom zabránenia straty rovnováhy a neočakávaného zranenia, **NIKDY** montujte alebo neodpájajte bežiaci pás počas jeho prevádzky (pohybu). Toto zariadenie začína pracovať pri veľmi nízkej rýchlosti. Jednoducho sa postavte na bežiaci pás, rýchlosť sa bude postupne navyšovať.
- Vždy sa pridržajte rukovätí počas kráčania a počas vykonávania kontrolných zmien.
- Bezpečnostný kľúč je dodávaný spolu s týmto zariadením. Odobratie bezpečnostného kľúča okamžite zastaví bežiaci pás, bežiaci pás sa automaticky vypne. Pripojte bezpečnostný kľúč pre znovu obnovenie a zresetovanie displeja.

- Nepoužívajte neprimeranú silu na kontrolné tlačidlá konzoly. Sú presne a jemne nastavené pre malý tlak prstov.

2. Výkres

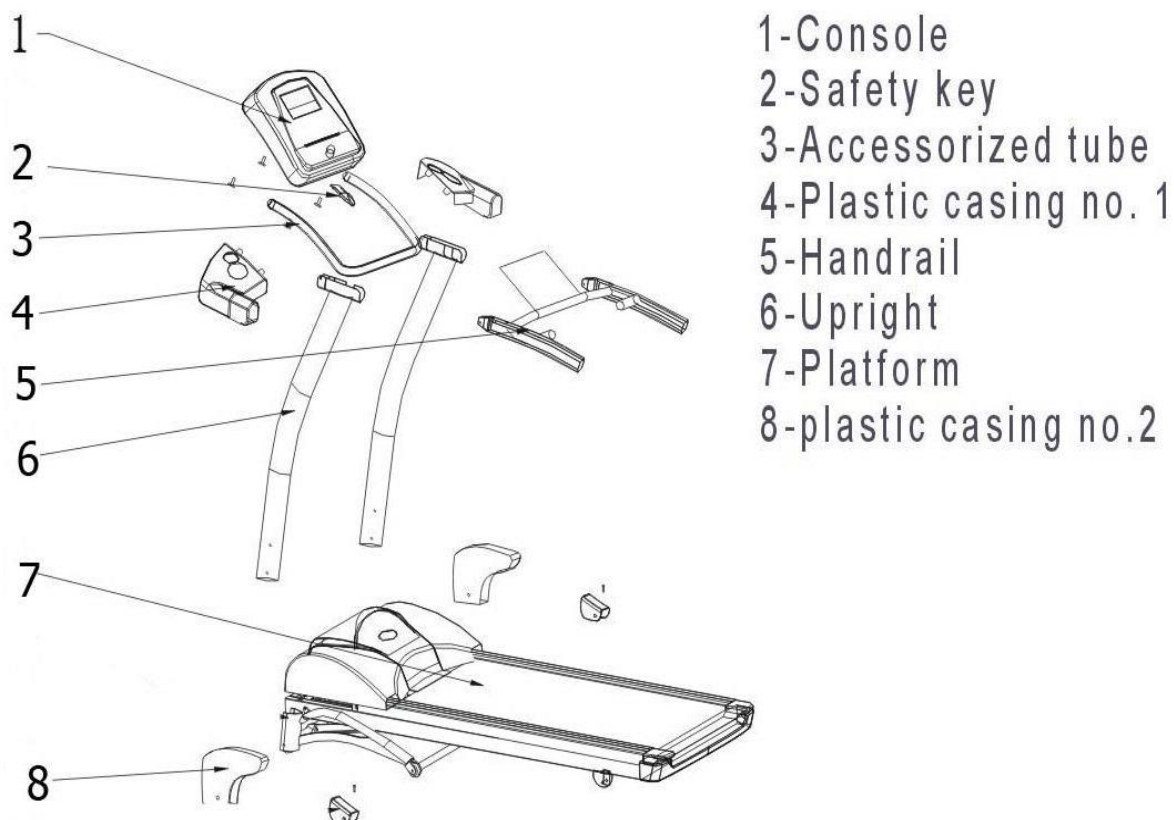

1-konzola, 2-bezpečnostný kľúč, 3-tyč pre príslušenstvo, 4-plastová krytka, 5-rukoväť, 6-podpera, 7-platforma, 8-plastová krytka č.2

3. Montáž

3.1 Krok 1

Vyberte všetky časti z kartónu, a položte bežiaci pás na podlahu.

3.2 Krok 2

Držte obe rukoväte vo zdvihnutej polohe pre nadvihnutie podpory a počítača. Presvedčte sa, že kábel počítača je na pravej podpore a je zabezpečený proti poškodeniu.

3.3 Krok 3

Upevnite podporu a základňu s (2x) 10mm x 30mm skrutkou použitím správneho otvoru francúzskeho kľúča. (viď nižšie).



3.4 Krok 4

Nastavte tyč pre príslušenstvo a počítač do správnej pozície, potom položte obe plastové krytky č.1 pod tyč na príslušenstvo (viď nižšie).



3.5 Krok 5

Nastavte konzolu s (2x) 8mm x 16mm skrutkami použitím kľúča (viď nižšie fotka 1), a upevnite na tyč pre príslušenstvo s (4x) 6mm x 16mm skrutkami použitím kľúča (viď foto 2).



Foto 1



Foto 2

3.6 Krok 6

Pripojte opatrne počítačový kábel pre reproduktor (viď foto 1). Potom upevnite plastovú krytku č. 1 (viď foto 2 a 3).



Foto 1



Foto 2



Foto 3

3.7 Krok 7

Priveďte rukoväť a oporné tyče s (2x) 8mm x 16mm skrutkami použitím kombinovaného otvoreného francúzskeho kľúča (viď nižšie).



3.8 Krok 8

Nainštalujte oporné tyče do stojanu s (4x) 8mm x 16mm skrutkami.

3.9 Krok 9

Pripojte bežiaci pás k elektrickému zdroju, potom nastavte sklon na maximum, nainštalujte plastové krytky č.2 na obe strany základne, nie sú potrebné skrutky (viď nižšie).



Presvedčte sa, že sú všetky skrutky správne pritiahnuté a bežiaci pás je správne zmontovaný.

4. Pokyny k zloženiu

Nesnažte sa presúvať zariadenie ak nie je v zloženom stave a v uzamknutej pozícii. Presvedčte sa, že je kábel odpojený a zaistený, predídete tak možným poškodeniam.

- Skladanie bežiaceho pásu:

Nadvihnite dosku bežiaceho pásu až pokiaľ nie je oporný mechanizmus bezpečne uzamknutý (viď obrázok nižšie).

- Rozloženie bežiaceho pásu:

Prosím jemne nadvihnite dosku bežiaceho pásu pred aplikáciou tlaku na stred pravého valca s jednou nohou (viď nižšie) pre zníženie dosky bežiaceho pásu.



5. Preprava

Opatrne nadvihnite bežiaci pás na zadné kolieska, uchopte obe strany na koncovkách a odveďte bežiaci pás na požadované miesto.

6. Ovládanie počítača

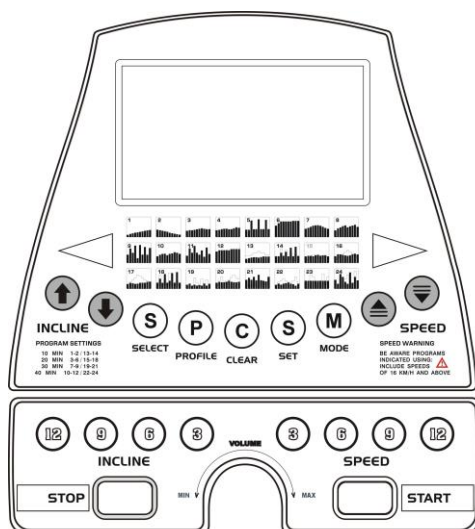

Zapnite bežiaci pás pripojením kábla k správnej zásuvke, zapnite tlačidlo štart ktoré je umiestnené na prednej strane bežiaceho pásu pod krytkou motora. Presvedčte sa, že je bezpečnostný pás na správnom mieste, v opačnom prípade nebude možné bežiaci pás naštartovať.

Keď je zariadenie zapnuté, rozsvietia sa na krátky čas všetky svetlá na displeji, potom sa ozve zvukový signál B1, potom sa ukáže verzia V1.0, potom sa zariadenie dostane do pohotovostného režimu.

V pohotovostnom režime sa LED svetlá vypnú a uvedie sa ovládacia jednotka do režimu spánku, ak nevykonáte na ovládacej jednotke žiadnu činnosť po dobu 30 minút. Ovládaciu jednotku dostanete opäť do pohotovostného režimu stlačením akéhokoľvek tlačítka.

6.1 Kontrola ovládacej jednotky

Pri používaní zariadenia po prvý krát, je potrebné aby ste zariadenie skontrolovali:

Vyberte bezpečnostný kľúč a stlačte *MODE* tlačidlo, neuvolňujte ho a vložte opäť bezpečnostný kľúč, zariadenie sa dostane do úrovne samokontroly. Počas tejto úrovne, stlačenie tlačidla *START/STOP* môže ukončiť samokontrolovanie.

6.2 Rýchli štart

1. Stlačte a uvoľnite *START* tlačidlo pre zobudenie displeju (ak už nie je zapnutý).

poznámka: Inštalovanie bezpečnostného kľúča tak isto zobudí počítača.

2. Stlačte a uvoľnite *START* pre začiatok pohybu remeňa pri rýchlosti 1.0 km/hod, potom nastavte požadovanú rýchlosť použitím tlačidiel ‘▲’ alebo ‘▼’. Rýchlosť môžete zvyšovať alebo znižovať o hodnotu 0.1 km/h každým stlačením tlačítka. Môžete taktiež využívať tlačidlá pre okamžitú rýchlosť (3, 6, 9, a 12) pre nastavenie rýchlosti. Môžete taktiež použiť ‘+’ alebo ‘-’ na rukoväti pre nastavenie rýchlosti. Rýchlosť môžete zvyšovať alebo znižovať o hodnotu 0.1 km/h každým stlačením tlačítka.
3. Počas cvičenia môžete stlačiť tlačítko *STOP*, pohyb sa zastaví, ale obrazovka ukazuje stále aktuálny program. Stlačením tlačítka *START* spustíte zariadenie a bude pokračovať v cvičení.
4. Pre spomalenie stlačte a podržte ‘▼’ tlačidlo až po požadovanú rýchlosť. Môžete tiež stlačiť tlačidlá pre okamžitú rýchlosť : 3, 6, 9, a 12.
5. V akomkoľvek režime stlačením a podržaním tlačítka *STOP* na 2 sekundy sa počítač reštartuje.
6. V pohotovostnom režime stlačte tlačítko *SELECT* pre výber z užívateľských programov - user program.
7. V pohotovostnom režime stlačte tlačítko *PROGRAM* pre výber programu.
8. V režime pohybu alebo pauzy, stlačte tlačítko *CLEAR* a vymažete údaje o čase cvičenia - workout time, vzdialenosti - distance, spálených kalóriách - calorie.
9. V pohotovostnom režime stlačením tlačítka *MODE* bude prepínať medzi HRC programom, nastavením času - Time, nastavením vzdialenosti - Distance setting a nastavením kalórií – Calorie.
10. Pre zastavenie bežiaceho pás stlačte a uvoľnite tlačidlo *STOP*.

6.3 Nastavenie sklonu

- Sklon môže byť nastavený kedykoľvek počas používania bežiaceho pásu.
- Stlačte sklon ‘↑’ alebo ‘↓’ pre nastavenie požadovanej úrovne námahy. Štyri rýchle tlačidlá 3, 6, 9 a 12 sú taktiež jedna z možností nastavenie percenta sklonu.
- Môžete taktiež nastaviť percento sklonu použitím tlačidiel ‘+’ alebo ‘-’ na rukoväti.
- Displej zobrazí percento sklonu ktoré bolo nastavené.
- Sklon zostane v pozícii v ktorej bol nastavený aj po vypnutí displeja.

6.5 400 Metrová trasa

400 metrová trasa sa zobrazí na simulatívnej bežiacej trase. Blikajúci bod indikuje váš progres, a zobrazí aj približnú rýchlosť pri vynakladanej námahe. V prípade, že dosiahnete 400 metrov, zapípa displej šesť krát, a táto trasa začne odznovu.

6.6 Meranie pulzu

Pulz (Srdcový tep) počítač zobrazí váš aktuálny srdcový tep v úderoch za minútu počas cvičenia. Musíte používať oba senzory pre správne určenie vášho pulzu. Hodnoty pulzu sa zobrazia kedykoľvek počas cvičenia, vždy ak senzory prijímajú pulzový signál.

6.7 Zobrazovanie kalórií

Zobrazí kumulované kalórie spálené počas vášho cvičenia.

Poznámka: Toto je iba orientačný návod pre porovnávanie rozličných druhov cvičenia, hodnoty nesmú byť používané pre lekárske účely.

6.8 MP3/ Audio pripojenie

Toto zariadenie má k dispozícii počítačový kábel, ku ktorému je možné pripojiť váš MP3 prehrávač. Pripojte MP3 prehrávač k počítaču bežiacemu pásu s priloženým káblom, a môžete si užívať hudbu počas vášho cvičenia. Hlasitosť si môžete nastavovať s tlačidlom hlasitosti ktoré je umiestnené na konzole počítača.

6.9 Programy

Bežecký pás má niekoľko rôznych programov: užívateľské programy - user program, prednastavené programy - preset program, programy pre srdcový pulz - HRC programs a manuálne programy - manual program.

6.9.1 Užívateľský program (C1, C2, C3)

1. V pohotovostnom režime, stlačte tlačítko SELECT a prepnete sa tým do užívateľského programu C1, C2, C3 , ktoré sú určené pre individuálne cvičenie. Stlačte tlačítko 'SET' a dostanete sa do úrovne, ktorá Vám umožní detailnejšie nastavenie pre rýchlosť 'speed' a sklon 'incline'.
2. Pre nastavenie rýchlosti stlačte tlačítko '▲' alebo '▼', čím si nastavíte požadovanú rýchlosť pre stanovený čas cvičenia.
3. Pre nastavenie sklonu stlačte tlačítko '↑' alebo '↓', čím si nastavíte požadovaný sklon pre stanovený čas cvičenia.
4. Potom stlačte tlačítko SET pre nastavenie ďalšieho časového úseku. Opakujte tieto dva kroky až pokiaľ nebudete mať nastavené parametre pre celkový čas cvičenia 30 minút (alebo opustíte toto nastavenie a budú nastavené prednastavené hodnoty).
5. Stlačte ešte raz tlačítko SET pre uloženie nastavenia cvičenia, ktoré ste si sami vytvorili. Program sa uloží do pamäte ovládacej jednotky.

6.9.2 Prednastavené programy

1. V pohotovostnom režime stlačte tlačítko PROGRAM a vyberte si jeden z prednastavených programov P1 až P30.
 2. Stlačte tlačítko START pre začatie cvičenia s programom s prednastavenými hodnotami.
- Okno indikujúce rýchlosť bude zobrazovať prednastavenú rýchlosť vybraného programu.
- Okno indikujúce sklon bude zobrazovať prednastavený sklon vybraného programu.
- Každý program trvá 30 minút. V jednominútových intervaloch môže byť program a rýchlosť menený manuálne alebo automaticky.

6.9.3 Program srdečné pulzu HRC

Toto zariadenie ponúka aj program pre regulovanie srdečného pulzu HRC program, ktorý bude automaticky modifikovať rýchlosť, aby sa dosiahol požadovaný cieľový srdečný pulz.

1. V pohotovostnom režime stlačte tlačítko MODE pre výber programu srdečného pulzu HRC program (HRC 1 alebo HRC2).
2. Potom stlačte tlačítko SET pre detailné nastavenie času-time,veku- age a cieľového srdečného pulzu-target heartrate.
3. Stlačte tlačítko START pre spustenie pohybu bežeckého pásu. Rýchlosť sa bude postupne automaticky meniť, aby sa dosiahol a udržal Vami zvolený cieľový srdečný pulz.

6.9.4 Manuálny program

1. V pohotovostnom režime stlačte tlačítko MODE až kým sa dostanete k nastavovaniu času - Time, vzdialenosti – Distance a počtu kalórií – Calorie jednotlivých sekvencií.
2. Len jeden z týchto troch parametrov je možné zakaždým nastaviť.
3. Použijete tlačítko rýchlosti- speed + alebo – pre výber času cvičenia – time alebo vzdialenosti- distance alebo počtu kalórií-carlorie.
4. Stlačte tlačítko START a na displayi sa začne odpočítavať od 3 po 0 a bežecký pás sa spustí. Vami nastavené hodnoty sa začnú odpočítavať do 0 a potom sa bežecký pás zastaví.

6.10 Výstražné signály

E01: nie je signál od snímania rýchlosti

E02: prekročená ochrana elektrického napätia

E03: prekročená ochrana elektrického prúdu

E04: problém s pripojením hlavného motora

E06: problém s pripojovacími káblami

E09: problém so systémom nastavenia sklonu

EOP: problém so systémom nastavenia rýchlosti

EOC: ochrana proti skratovaniu

EOE: chyba EEPROM pamäte

V prípade zobrazenia alarmu stlačte 'CLEAR' tlačidlo pre zresetovanie displeju. V prípade, že problémy pretrvávajú, obráťte sa na vášho predajcu.

7. Všeobecná údržba

Pravidelné čistenie a mazanie by malo byť vykonávané v pravidelných intervaloch pre predĺženie životnosti cvičiaceho zariadenia. Najlepší výkon môže byť dosiahnutý iba v prípade maximálnej čistoty pásu a všetkých jeho súčastí.

UPOZORNENIE – ODPOJTE KÁBEL ZO ZDROJA PRED ZAČIATKOM ČISTENIA ALEBO MAZANIA.

UPOZORNENIE: MATRAC A JEHO TRENIE MÁ VEĽKÝ VPLYV NA ŽIVOTNOSŤ BEŽIACEHO PÁSU A JEHO FUNKČNOSŤ A PRETO VÁM ODPORUČAME JEHO PRAVIDELNÚ LUBRIKÁCIU PRE ZVÝŠENIE JEHO ŽIVOTNOSTI. ZANEDBÁVANIE TEJTO POVINNOSTI MOŽE VIESŤ KU STRATE ZÁRUKY.

7.1 Regulárne čistenie

- Používajte jemnú a suchú utierku pre čistenie hrán bežiacého pásu a priestor medzi pásom a rámom. Taktiež sa snažte dočiahnuť čo najhlbšie pod bežiacim pásom. Mydlová voda a utierka spolu s nylónovou kefkou vyčistia vrchnú časť bežiacej plochy. Takéto čistenie by ste mali vykonávať aspoň raz mesačne.

Nechajte pás poriadne vysušiť pred jeho ďalším použitím

- Na mesačných bázach vždy povysávajte pod bežiacim pásom. Raz ročne by ste mali odmontovať kryt motora a povysávať prach ktorý sa tam usadil.

7.2 Pás/Doska/Valec lubrikácia

Lubrikant je dodávaný spolu s týmto zariadením. Mali by ste ho aplikovať približne po 50 hodinách jeho používania, vid' nižšie popísaný postup pre lubrikáciu:

1. Používajte suchú a jemnú utierku pre utieranie prachu medzi pásom a doskou.

2. Pod pásom rozotrite lubrikant na vnútornú stranu pásu a na dosku v pravidelných intervaloch.
3. Pravidelne natierajte prednú a zadnú časť valca pre uchovanie jeho najlepšej funkčnosti.

Ako si skontrolovať bežiaci pás pre správnu lubrikáciu:

1. Odpojte zariadenie zo zdroja
2. Poskladajte bežiaci pás do pozície pre uskladnenie.
3. Skontrolujte zadnú časť bežiaceho pásu.

V prípade, že je povrch šmykľavý, nie je potrebná jeho lubrikácia.

V prípade, že je povrch suchý, je potrebné aplikovať priložený lubrikant.

7.3 Nastavenie pásu

Pri nastavovaní pásu, neuľahujte tento viac ako o ½ otočenia na jeden krát. Pretočenie môže vážne poškodiť a predčasne unaviť ložiská. Nastavenie napnutia pásu je veľmi dôležité pre bežcov a chodcov, ako zabezpečenie hladkého pevného bežiaceho povrchu. Nastavenie napnutia musí byť vykonávané cez pravý a ľavý zadný valec s priloženým Hexagonal kľúčom. Skrutka pre nastavenie je umiestnená na konci rukoväti tak ako je zobrazené nižšie.:



Poznámka: Nastavenie cez malý držiak na koncovke.

Pritiahnite zadný valec tak aby ste zabránili sklzu pásu z predného valca. Otočte obe pravú aj ľavú skrutku v smere hodinových ručičiek a skontrolujte správne napnutie pásu. V prípade nastavenie napnutia pásu, musíte taktiež vykonať nastavenie stopovania aby ste zabezpečili kompenzáciu v zmene napnutia pásu.

NEPRETOČTE SKRUTKY – Pretočenie môže mať za následok poškodenie alebo predčasné unavenie ložísk.

7.4 Nastavenie ustavenia pásu

Tento bežiaci pás je navrhnutý tak, aby udržoval pás vycentrovaný počas jeho používania. Je normálne ak sa pás vykloní na jednu stranu počas toho ak je zariadenie zapnuté ale nikto na ňom nebeží. Po pár minútach používania

má bežiaci pás tendenciu vrátiť sa späť do stredu. V prípade, že sa počas používania pás vykláňa na jednu stranu, je potrebné jeho nastavenie. Kroky pre nastavenie:

- ▲ najskôr nastavte rýchlosť do najnižšej pozície.
- ▲ po druhé, skontrolujte do ktorej strany je pás odchýlený.

V prípade, že je pás naklonený do prava, pritiahnite pravú skrutku a uvoľnite ľavú použitím 6mm Hexagonal kľúčom, až pokiaľ nebude pás vycentrovaný. V prípade, že je pás vyklonený do ľava, pritiahnite ľavú skrutku a uvoľnite pravú, použitím 6mm Hexagonal kľúčom, až pokiaľ nebude pás vycentrovaný.

7.5 Zoznam súčiastok

- (x1) Skladateľný bežiaci pás
- (x1) Bezpečnostný kľúč
- (x1) Počítačový kábel
- (x1) Oporná tyč
- (x2) Plastová objímka č.1
- (x2) Plastová objímka č.2
- (x2) Kombinovaný otvorený francúzsky kľúč
- (x1) 6mm Hexagonal Kľúč
- (x2) M10 Skrutka
- (x2) 10mm x30mm skrutka
- (x2) 10mm Podložka
- (x6) 4mm x 10mm skrutka
- (x6) 4mm podložka
- (x4) 8mm x 16mm skrutka
- (x2) 8mm podložka
- (x1) Fľaša lubrikantu
- (x1) Užívateľský návod

8. Ako cvičiť

8.1 Začíname

Môžete si sami zostaviť program cvičenia podľa svojich požiadaviek a predstáv a s prihliadnutím na Váš fyzický stav. Úspešný cvičebný program pozostáva zo zahrievacích cvikov, aerobikových cvikov a vychladzovacích/uvoľňovacích cvikov. Aby bolo cvičenie efektívne, cvičte pravidelne aspoň dva krát do

týždňa, lepšie by bolo tri krát, dajte si deň oddychu medzi cvičením. Po niekoľko mesačnom pravidelnom cvičení môžete frekvenciu cvikov zvýšiť na štyri až päť krát do týždňa.

Spôsob cvičenia závisí od každej osoby. Ak ste už dlhšiu dobu necvičili, alebo ste boli dlhšiu dobu neaktívny, alebo ste mali niekoľko krát nadváhu, začnite s cvičením POMALY, postupne zvyšujte čas a zaťaženie cvičenia niekoľko minút za cvičenie.

Kombinujte cvičenie spolu aj so štruktúrovanou nutričnou diétou, čím dosiahnete to, že sa budete cítiť lepšie, budete vyzerat' lepšie a budete mať väčšiu radosť zo života.

8.2 Aerobic a fitness

Aerobikové cvičenie je jednoducho definované ako akákoľvek trvalá aktivita, ktorá zvyšuje prísun kyslíka do Vašich svalov prostredníctvom pumpovanej krvi v žilách Vaším srdcom.

Prostredníctvom pravidelného cvičenia Váš kardio-vaskulárny systém bude silnejší a efektívnejší. Vaša doba návratu srdečnej činnosti do normálu po vyvinutej aktivite sa bude pravidelným cvičením skracovať.

Zo začiatku budete schopní cvičiť len niekoľko minút denne. Nebojte sa dýchať ústami, nakoľko Vaše telo potrebuje viac kyslíka. Skúste „rozprávací test“. Ak sa počas bežného cvičenia nemôžete normálne rozprávať, tak cvičíte príliš moc! Avšak pravidelným cvičením, ďalších 6 až 8 týždňov, si vybudujete lepšiu telesnú kondíciu.

Nebud'te znechutení, ak to bude trvať o niečo dlhšie a neupadnite do letargie, každá osoba je individuálna a preto potrebuje aj individuálny čas pre dosiahnutie požadované cieľa. Pracujte na sebe, tak aby ste sa cítili pohodlne a výsledky sa dostavia. Najlepšie výsledky cvičenia sa dosiahnu, čím ťažšie sa budete dostávať a držať vo Vašej požadovanej zóne cvičenia.

Rady:

- nechajte nech Váš cvičebný plán a diétny program, prezrie lekár aby Vám odporučil aké cvičenie by ste mali vykonávať
- začnite s cvičebným programom pomaly s vytýčenými reálnymi cieľmi, ktoré ste si sami stanovili a boli odporučené lekárom
- monitorujte si srdečný tep častejšie. Stanovte si svoj cieľový srdečný tep s prihliadnutým na Váš vek a kondíciu.
- umiestnite si cvičebné zariadenie na rovný pevný povrch, vo vzdialenosti minimálne 3 stopy od steny a nábytku

8.3 Intenzita cvičenia

Cvičenie vo Vašej požadovanej cieľovej zóne

Pre maximalizáciu prínosov z cvičenia, je dôležité cvičiť správnou intenzitou. Vhodnú úroveň cvičenia nájdete pomocou použitia srdečného tepu ako vodítka. Pre efektívne cvičenie by mal byť Váš srdečný tep v úrovni 70% až 85% Vášho maximálneho srdečného tepu keď cvičíte. Cieľové zóny sú vyobrazené v tabuľke nižšie – tak pre osoby s dobrou kondíciou ako aj pre osoby bez kondície s prihliadnutím na

vek.

Aby ste sa uistili, že Vaše srdce pracuje v jeho cvičiacej cieľovej zóne, je potreba, aby ste si zmerali pulz. Ak nemáte snímač pulzu (ak nie je súčasťou zariadenia alebo ak nemáte iný samostatný merač), je treba, aby ste si zmerali Váš pulz na krčnej tepne alebo na zápästí. Je umiestnená na bočnej strane krku a môžete ju nahmatať končekmi prstov (ukazovák a prostredník). Počítajte počet úderov, ktoré cítite za dobu 6 sekúnd a potom túto hodnotu vynásobte desiatimi a dostanete Váš tep srdca za minútu. Toto meranie by malo byť vykonané ešte pred samotným cvičením, aby sa dalo podľa toho postupovať. Požadovanú cieľovú zónu si pozrite v tabuľke nižšie.

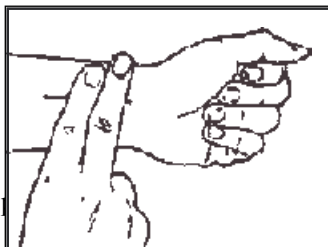

Aký vysoký alebo nízky by mal byť Váš tep? Spôsob ako zistiť Váš tep sme Vám popísali veku:

azuje, aký tep by ste mali mať podľa

Vek	Cieľová zóna srdečného tepu (55% ~ 90% max. srdečného tepu)	Priemerný maximálny srdečný tep 100%
20	110-180 úderov za minútu	200 úderov za minútu
25	107-175 úderov za minútu	195 úderov za minútu
30	105-171 úderov za minútu	190 úderov za minútu
35	102-166 úderov za minútu	185 úderov za minútu
40	99-162 úderov za minútu	180 úderov za minútu
45	97-157 úderov za minútu	175 úderov za minútu
50	94-153 úderov za minútu	170 úderov za minútu
55	91-148 úderov za minútu	165 úderov za minútu
60	88-144 úderov za minútu	160 úderov za minútu
65	85-139 úderov za minútu	155 úderov za minútu
70	83-135 úderov za minútu	150 úderov za minútu

Počas prvých mesiacov cvičenia by ste mali držať svoj srdečný tep v spodných hodnotách odporúčaného srdečného tepu pri cvičení. Po niekoľkých mesiacoch cvičenia, postupne zvyšujte srdečný tep pri cvičení tak, aby bol postupne v strede cieľovej zóny srdečného tepu pri cvičení.

Pre zmeranie Vášho srdečného tepu manuálne, prestaňte cvičiť, ale neprestávajte hýbať nohami alebo prechádzajte sa a položte dva prsty na zápästie

alebo krk. Počítajte úderov za 6 sekúnd a vynásobte hodnotu desiatimi. Dostane srdečný tep za minútu. Napríklad, ak za šesť sekúnd napočítate 14 úderov, Váš srdečný tep je 140 úderov za minútu (Šesť sekundový interval sa berie z dôvodu, že po cvičení srdečný tep klesá veľmi rýchlo keď prestanete cvičiť.)

Upravte si intenzitu cvičenia, aby bol Váš srdečný tep v správnej cieľovej zóne.

Uistite sa, že počas cvičenie dýchate pravidelne a kludne. Pite dostatočné množstvo tekutín, keď cvičíte. Tým zabezpečíte potrebné množstvo tekutín pre Vaše telo, ktoré ho pri cvičení vyžaduje vo zvýšenom množstve. Taktiež Vám chceme dať do pozornosti, že odporúčané denné množstvo vody je 2-3 litre, čím si môžete zlepšiť aj Váš zdravotný stav. Tekutiny, ktoré pijete, by mali byť izbovej teploty.

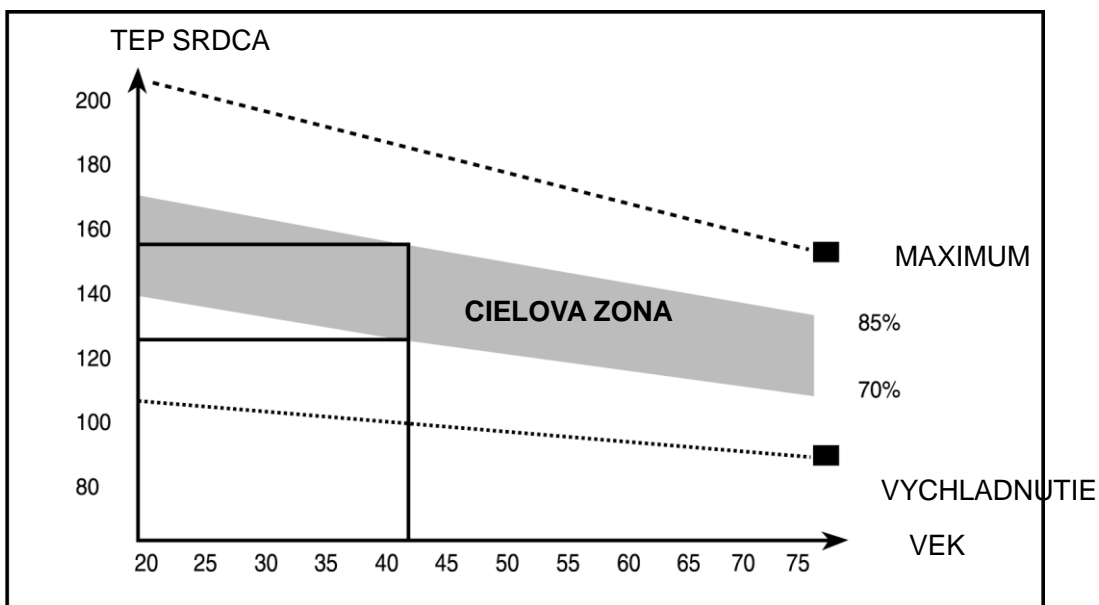

Dosiahnutie tejto úrovne zvyčajne trvá minimálne 12 minút, väčšine ľudí to trvá cca 15-20 minút.

8.4 Zahrievacie cvičenia

Úspešný cvičebný program pozostáva z troch základných častí – zahrievacie cvičenia, samotné cvičenie a cvičenie na vychladnutie/uvoľnenie. Nikdy nezačínajte cvičebný program bez toho, že by ste mali zahrievacie cvičenia. Nikdy nekončíte cvičenie bez správnych cvikov na vychladnutie/uvoľnenie. Vykonávajte zahrievacie cvičenie aspoň 5 až 10 minút pred samotným cvičením, čím zabránite, aby ste pociťovali na svaloch napätie, natiiahnutie alebo kŕče.

Zahrievacie cviky

Preťahovanie vnútorného svalstva

Sadnite si na podlahu a a potiahnite nohy proti Vaším slabinám, tak, že chodidlá pridržíte proti sebe (chodidlo proti chodidlu). Držte chrbát rovno a pomaly sa predkloňte ponad Vaše nohy. Napínajte svalstvo a vydržte tak po cca 30-40 sekúnd. Uvoľnite sa a cvičenie opakujte 3 až 4 krát.



Preťahovanie stehenných svalov

Sadnite si na podlahu s pravou nohou natiiahnutou a ľavú nohu pokrčte a prisuňte chodidlo ľavej nohy k pravému stehnu. Naťahujte smerom k pravej nohe, pokúste sa dotknúť rukami prstov pravej nohy a vydržte tak po cca 30-40 sekúnd. Uvoľnite sa a cvičenie zopakujte na druhej nohe. Cvičenie opakujte 2 až 3 krát.



Cvičenie hlavou

Točte hlavou najprv do jednej strany – doprava, budete pociťovať jemné naťahovanie na ľavej strane krku. Potom pootočte hlavou späť o jednu otočku a naťahujte Vašu šíju. Potom točte hlavou do opačnej strany – doľava, budete pociťovať jemné naťahovanie na pravej



strane krku. Potom tlačte hlavu smerom k Vašej hrudi. Cvičenie opakujte 2 až 3 krát.

Zdvíhanie ramena

Točte vrchnou časťou ramena smerom nahor k uchu. Uvoľnite sa a cvičenie vykonajte aj s druhým ramenom. Opakujte 3 až 4 krát.



Naťahovanie achilovky

Otočte sa tvárou k múru a položte na múr obe ruky. Podoprite sa jednou nohou a druhú natiahnite za seba tak, že chodidlo ostane celou plochou na podlahe. Pokrčte prednú nohu a zadnú nohu držte natiahnutú tak, aby ste si pozvoľna popreťahovali achilovku a vydržte v tejto polohe po cca 30-40 sekúnd. Opakujte toto cvičenie aj s druhou nohou. Opakujte cvičenie 2 až 3 krát.



Bočné preťahovanie

Rozpažte oboma rukami a pozvoľna ich dvihnite nad seba. Natiahnite pravú ruku najvyššie ako sa Vám dá – tým popreťahujete svaly brušné a spodnej časti chrbta. Opakujte cvičenie aj s druhou rukou. Opakujte cvičenie 3 až 4 krát.



Dotýkanie prstov

Pomaly sa predkloňte od pása nadol, s tým, že chrbát a ruky majte voľne zvesené. Jemne sa natiahnite smerom nadol k Vaším prstom na nohách tak nízko ako je to možné a vydržte tak cca 20 - 30 sekúnd.

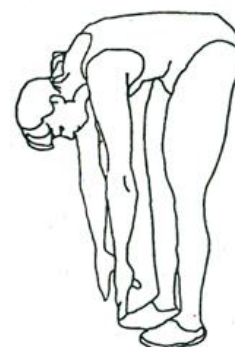

8.5 Samotné cvičenie

Môžete si sami zostaviť program cvičenia podľa svojich požiadaviek a predstáv a s prihliadnutím na Váš fyzický stav. Úspešný cvičebný program pozostáva zo zahrievacích cvikov, aerobikových cvikov a vychladzovacích/uvoľňovacích cvikov. Aby bolo cvičenie efektívne, cvičte pravidelne aspoň dva krát do

týždňa, lepšie by bolo tri krát, dajte si deň oddychu medzi cvičením. Po niekoľko mesačnom pravidelnom cvičení môžete frekvenciu cvikov zvýšiť na štyri až päť krát do týždňa.

Spôsob cvičenia závisí od každej osoby. Ak ste už dlhšiu dobu necvičili, alebo ste boli dlhšiu dobu neaktívny, alebo ste mali niekoľko krát nadváhu, začnite s cvičením POMALY, postupne zvyšujte čas a zaťaženie cvičenia niekoľko minút za cvičenie.

Začínajte len s krátkymi časovými cvičeniami a postupne ich predlžujte. Nekladte si neprimerané ciele.

Uistite sa, že počas cvičenie dýchate pravidelne a kľudne. Pite dostatočné množstvo tekutín, keď cvičíte. Tým zabezpečíte potrebné množstvo tekutín pre Vaše telo, ktoré ho pri cvičení vyžaduje vo zvýšenom množstve. Taktiež Vám chceme dať do pozornosti, že odporúčané denné množstvo vody je 2-3 litre, čím si môžete zlepšiť aj Váš zdravotný stav. Tekutiny, ktoré pijete, by mali byť izbovej teploty.

Keď cvičíte na zariadení, vždy noste ľahké a pohodlné oblečenie ako aj športovú obuv. Nenoste oblečenie, ktoré by sa mohlo zachytiť o zariadenie, keď cvičíte. Cvičenia pre Váš osobný výkon.

Používaním tohto zariadenia získate viacero výhod.

- (1) Zlepšíte si svoju fyzickú kondíciu, zosilníte srdce a zlepšíte krvný obeh nakoľko na tomto zariadení budete precvičovať väčšinu hlavných svalov, chrbát, brucho, ramená, ruky, boky aj nohy.
- (2) Vyformujete svalstvo v spojení kontrolovanou kalorickou diétou, čo Vám napomôže schudnúť.

Veslovanie je extrémne efektívna forma cvičenia.

Formovanie svalov

Ak si chcete formovať svaly pokiaľ cvičíte, je nutné aby ste si zvýšili záťaž pri cvičení. Tým zaťažíte viac svalstvo a nebudete môcť cvičiť tak dlho ako si predstavujete. Ak sa pokúšate zlepšiť si svoju kondíciu, je nutné aby ste si upravili aj cvičebný program. Mali by ste cvičiť normálne počas fázy zahrievania a vychladzovania, avšak mali by ste si zvýšiť záťaž pri konci cvičenia, aby Vaše svaly dostali väčšiu záťaž pri cvičení. Mali by ste zároveň znížiť rýchlosť pri cvičení, aby ste sa udržali v cieľovej zóne srdečného tepu.

Strata hmotnosti

Veľmi dôležitým faktorom pri tomto je aké veľké množstvo úsilia vložíte do cvičenia. Čím ťažšie a dlhšie cvičíte, tým viac kalórií spálite. Efektívne je to rovnako ako pri zlepšovaní kondície, no je tu odlišný cieľ.

8.6 Vychladnutie/uvolnenie

Pre zníženie únavy, vyčerpanosti a svalovice, mali by ste sa na chvíľu prechádzať na mieste, tak, aby sa Váš srdečný pulz vrátil do normálu.

Strečing je veľmi dôležité vykonávať vždy pri zahrievaní a po konci cvičenia. Svaly sa v tomto okamžiku preťahujú jednoduchšie vďaka ich zvýšenej teplote, čo zaručuje zníženie rizika poranenia. Preťahovanie v jednotlivých polohách by malo trvať 15 až 30 sekúnd. Cviky vykonávajte pomaly a opakujte 2 až 3 krát.

9. Objednávka náhradných dielcov

Pre objednávanie náhradných dielcov, prosím kontaktujte nás na kontaktných číslach uvedených na prvej strane tohto návodu. Aby sme Vám mohli byť lepšie nápomocní, vykonajte nasledovné ešte pred tým ako nás budete kontaktovať:

- poznačte si číslo modelu a výrobné číslo výrobku
- názov výrobku
- poradové číslo dielca a popis dielca(dielcov), ktorý(é) požadujete (pozrite si zoznam dielcov a výkres v tomto návode na používanie)

10. Záručné podmienky, reklamácie

10.1 Všeobecné ustanovenia a vymedzenie pojmov

Tieto záručné podmienky a reklamačný poriadok upravujú podmienky a rozsah záruky poskytované predávajúcim na tovar dodávaný kupujúcemu, takisto aj postup pri vybavovaní reklamačných nárokov uplatnených kupujúcim na dodaný tovar. Záručné podmienky a reklamačný poriadok sa riadia príslušnými ustanoveniami zákona č. 250/2007 Z.z., Občiansky zákonník č. 40/1964 Zb. v znení neskorších predpisov, podľa § 422 až § 442 zákona č. 513/1991 Zb. Obchodný zákonník v platnom znení, a Zákona o ochrane spotrebiteľa č. 250/2007 Z.z. v znení neskorších predpisov, a to aj vo veciach týmito záručnými podmienkami a reklamačným poriadkom nespomenutých.

Predávajúcim je spoločnosť inSPORTline s.r.o. so sídlom Bratislavská 36, 911 05 Trenčín, IČO 36311723, zapísaná v obchodnom registri Okresného súdu Trenčín v odd Sro, vložka č. 11888/R.

Adresa predajní:

- inSPORTline s.r.o., Šoltésovej 1995, 911 05 Trenčín (Sihot'), +421 917 864 593, predajnatn@insportline.sk
- Stores inSPORTline SK s.r.o., Račianska 184/B, 831 54 Bratislava (Rača), +421 917 866 623, predajnaba@insportline.sk
- Stores inSPORTline SK s.r.o., Trieda generála Ludvíka Svobodu 6/A, 040 22 Košice (Furča), +421 917 866 622, predajnake@insportline.sk

Vzhľadom k platnej právnej úprave sa rozlišuje kupujúci, ktorý je spotrebiteľom a kupujúci, ktorý spotrebiteľom nie je.

„Kupujúci spotrebiteľ“ alebo len „spotrebiteľ“ je osoba, ktorá pri uzatváraní a plnení zmluvy nejedná v rámci svojej obchodnej alebo inej podnikateľskej činnosti.

„Kupujúci, ktorý nie je „spotrebiteľ“, je podnikateľ, ktorý nakupuje výrobky alebo užíva služby za účelom svojho podnikania s týmito výrobkami alebo službami. Tento kupujúci sa riadi rámcovou kúpnu zmluvou a obchodnými podmienkami v rozsahu, ktoré sa ho týkajú a obchodným zákonníkom.

Tieto záručné podmienky a reklamačný poriadok sú nevyhnutnou súčasťou každej kúpnej zmluvy uzatvorenej medzi predávajúcim a kupujúcim. Záručné podmienky a reklamačný poriadok sú platné a záväzné, pokiaľ v kúpnej zmluve alebo v dodatku v tejto zmluvy alebo inej písomnej dohode nebude stranami dohodnuté inak.

10.2 Záručné podmienky a záručná doba

Predávajúci poskytuje kupujúcemu záruku na tovar v dĺžke 24 mesiacov, u označených fitness modelov s kúpnu hodnotou vyššou ako 159,60 EUR bude poskytovaná záručná lehota 60 mesiacov na rám a na ostatné komponenty 24 mesiacov. Zákonná dĺžka záruky poskytovaná spotrebiteľovi nie je týmto dotknutá.

Zárukou za akosť preberá predávajúci záväzok, že dodaný tovar bude po určitú dobu spôsobilý pre použitie k obvyklému, príp. zmluvnému účelu a že si zachová obvyklé, príp. zmluvné vlastnosti.

Predávajúci poskytuje na tento výrobok nasledujúcu záruku:

- a) záruka fitness zariadenie na rám vyrobený z ocele pre prvého majiteľa je 60 mesiacov odo dňa predaja zákazníkovi s kúpnu hodnotou vyššou ako 159,60 EUR s DPH.
- b) záruka na riadiacu jednotku a elektrozariadenie pre prvého majiteľa je 24 mesiacov odo dňa predaja zákazníkovi.
- c) záruka na ostatné diely je 24 mesiacov odo dňa predaja zákazníkovi.

Záručné podmienky sa nevzťahujú na závady vzniknuté:

- zavinením používateľa t.j. poškodenie výrobku
- nesprávnou montážou
- neodbornou repasiou
- nesprávnou údržbou
- mechanickým poškodením
- opotrebením dielov pri bežnom používaní (napr. gumové a plastové časti, pohyblivé mechanizmy, atď.)
- neodvratnou udalosťou, živelnou pohromou
- neodbornými zásahmi
- nesprávnym zaobchádzaním alebo nevhodným umiestnením, vplyvom nízkej alebo vysokej teploty, pôsobením vody, neúmerným tlakom a nárazmi, úmyselne pozmeneným designom, tvarom alebo rozmermi.
- nesprávnym použitím tovaru, ktorý je v rozpore s kategorizáciou produktu (HC, HA – na domáce použitie; SC, S – na komerčné použitie)

Upozornenie:

1) v dobe záruky budú odstránené všetky poruchy výrobku spôsobené výrobnou závadou alebo chybným materiálom výrobku tak, aby vec mohla byť riadne používaná.

2) reklamácia sa uplatňuje zásadne písomne s presným popisom o chybe a potvrdeným dokladom o zakúpení.

3) záruka sa uplatňuje u výrobcu: inSPORTline, s.r.o. Bratislavská 36, 911 05 Trenčín, v predajni v ktorej ste tovar zakúpili alebo u organizácie, v ktorej bol výrobok zakúpený.

10.3 Reklamačný poriadok – reklamácia tovaru

Kupujúci je povinný tovar, dodaný predávajúcim skontrolovať čo najskôr po prechode nebezpečia škody na tovar, resp. po jeho dodaní. Prehliadku musí kupujúci vykonať tak, aby zistil všetky závady, ktoré je možné pri primeranej odbornej prehliadke zistiť.

Pri reklamacii tovaru je kupujúci povinný na žiadosť predávajúceho preukázať nákup a oprávnenosť reklamácie faktúrou alebo dodacím listom s uvedeným výrobným (sériovým) číslom, prípadne tými istými dokladmi bez

sériového čísla. Ak nepreukáže kupujúci oprávnenosť reklamácie týmito dokladmi, má predávajúci právo reklamáciu odmietnuť.

Pokiaľ kupujúci oznámi závalu, na ktorú sa nevzťahuje záruka (napr. neboli splnené podmienky záruky, závala bola nahlásená omylom apod.), je predávajúci oprávnený požadovať plnú úhradu nákladov, ktoré vznikli v súvislosti s odstraňovaním závady takto oznámenej kupujúci. Kalkulácia servisného zásahu bude v tomto prípade vychádzať z platného cenníku pracovných výkonov a nákladov na dopravu.

Pokiaľ predávajúci zistí (testovaním), že reklamovaný výrobok nie je vadný, považuje sa reklamácia za neoprávnenú. Predávajúci si vyhradzuje právo požadovať úhradu nákladov, ktoré vznikli v súvislosti s neoprávnenou reklamáciou.

V prípade, že kupujúci reklamuje závady tovaru, na ktoré sa vzťahuje záruka podľa platných záručných podmienok predávajúceho, vykoná predávajúci odstránenie závady formou opravy, prípadne výmeny vadného dielu alebo zariadenia za bezporuchové. Predávajúci je so súhlasom kupujúceho oprávnený dodať výmenou za vadný tovar iný tovar plne funkčne kompatibilný, ale minimálne rovnakých alebo lepších technických parametrov. Voľba ohľadne spôsobu vybavenia reklamácie podľa tohto odstavca náleží predávajúcemu.

Predávajúci vybaví reklamáciu najneskôr do 30 kalendárnych dní od doručení vadného tovaru, pokiaľ nebude dohodnutá dlhšia lehota. Za deň vybavenia sa považuje deň, kedy bol opravený alebo vymenený tovar prebraný kupujúcim. Ak nie je predávajúci s ohľadom na charakter vady schopný vybaviť reklamáciu v uvedenej lehote, dohodne s kupujúcim náhradné riešenie. Pokiaľ k takej dohode nedôjde, je predávajúci povinný poskytnúť kupujúcemu finančnú náhradu formou dobropisu.

	SEVEN SPORT, s. r. o. Bořivojova 35/878 130 00 Praha 3, ČR IČO: 268 47 264, DIČ: CZ26847264 Objednávky: +420 556 300 970, objednavky@insportline.cz Reklamácie: +420 556 770 190, mobil: +420 604 853 019, reklamace@insportline.cz Servis: +420 556 770 190, mobil: +420 604 853 019, servis@insportline.cz Fax: +420 556 770 192, (servis +420 556 770 191) Web: www.insportline.cz , www.worker.cz , www.worker-moto.cz
	Zastoupení pro Slovensko: INSPORTLINÉ, s.r.o. , Bratislavská 36, 911 05 Trenčín, IČO: 36311723, DIČ: SK2020177082 Objednávky: +421(0)326 526 701, +421(0)917 649 192, objednavky@insportline.sk Reklamácie: +421(0)326 526 701, +421(0)918 408 519, reklamacie@insportline.sk Fax: +421(0)326 526 705 Web: www.insportline.sk , www.worker.sk , www.worker-moto.sk

Dátum predaja :

razítka a podpis predajcu:

dodávateľ:

inSPORTline, s.r.o.

Bratislavská 36, 911 05 Trenčín

reklamácie a servis: +421 918 809 163, +421 917 954 415,

reklamacie@insportline.sk, servis@insportline.sk

www.inSPORTline.sk, www.Worker.sk, www.Worker-Moto.sk