



## Návod na použitie

IN 7563 BEŽIACI PÁS inSPORTline QST8480TV



### Špeciálny tip:

Pred inštaláciou a spustením zariadenia, si prosím pozorne prečítajte tento návod na použitie a odložte si ho pre ďalšie možné potreby.

## Zoznam

<b>Názov</b>	<b>Strana</b>
1 、 Záruka	<b>2</b>
2 、 Tipy pre bezpečnosť	<b>2</b>
3 、 Špeciálne bezpečnostné tipy	<b>2</b>
4 、 Detaily balenia	<b>3</b>
5 、 Výkres	<b>4</b>
6 、 Zoznam komponentov	<b>5</b>
7 、 Štruktúra bežiaceho pásu	<b>5</b>
8 、 Inštalácia	<b>6</b>
9 、 Použitie	<b>8</b>
10 、 Návod pre ovládanie počítača	<b>9</b>
11 、 Detailné inštrukcie	<b>11</b>
12 、 Údržba	<b>13</b>
13 、 Návod pre riešenie problémov	<b>15</b>

# 1、 Záruka

Dbáme o to, aby bolo toto zariadenie vyrobené z najkvalitnejších materiálov.

Pri normálnom používaní, v prípade akýchkoľvek problémov preberáme zodpovednosť v rámci záruky.

Záručná doba pre toto zariadenie je dva roky ( odo dňa zakúpenia zariadenia ). V prípade akýchkoľvek kvalitatívnych problémov s týmto zariadením, kontaktujte prosím náš servis. Nesnažte sa riešiť kvalitatívne problémy sami bez autorizácie.

V prípade, že vami zakúpený výrobok vykazuje nasledovné problémy, nevzťahuje sa naň záruka:

- Nesprávne používanie zariadenia, zanedbanie, nehoda
- Nesprávne riešenie problémov.
- Používanie náhradných súčiastok, ktoré nie sú určené výrobcom.
- Poškodenie zariadenia z iných príčin.

Pre rýchlo opotrebovateľné súčiastky nedodávame servis, tieto sa pri normálnom používaní jednoducho vymieňajú, napríklad pás. Táto záruka sa vzťahuje iba pri domácom používaní a toto zariadenie nie je vhodné pre fitness centrá alebo pre profesionálne cvičenie.

Ak si chcete kúpiť náhradné súčiastky, kontaktujte prosím náš zákaznícky servis a majte pri sebe tento návod pre použitie

# 2、 Tipy pre bezpečnosť

Pri navrhovaní a výrobe tohto zariadenia sme sa sústredili hlavne na bezpečnosť. Akokoľvek, v prípade, že nebudete úplne šťastný pozrite si nasledujúce tipy. Nenesieme žiadnu zodpovednosť v prípade, nehody pri nasledovaní týchto tipov.

Cvičte prosím správne podľa vášho zdravotného stavu. Prílišné alebo nesprávne cvičenie môže poškodiť vaše zdravie.

Počas cvičenia na zariadení používajte správne oblečenie. Nepoužívajte príliš voľné oblečenie ktoré by sa mohlo zachytiť do bežiacieho pásu. Nedovoľte vašim deťom alebo domácim zvieratám aby sa hrali v blízkosti zariadenia, toto by mohlo mať za následok vážne zranenia.

Toto zariadenie nie je vhodné pre deti. Pre pacientov alebo pre postihnuté osoby je potrebný lekársky súhlas a cvičebný plán.

Nepoužívajte toto zariadenie vonku, pri vysokej vlhkosti alebo na priamom slnečnom svetle.

Ak zariadenie nepoužívate, vytiahnite prosím zásuvky z elektrického zdroja a uchovajte bezpečnostný kľúč na vhodne zvolenom mieste.

Toto zariadenie je určené pre domáce používanie, nie je vhodné pre profesionálne cvičenie alebo tréning a taktiež nie je vhodné pre lekárske účely.

Meranie srdcového tepu na tomto zariadení nesmie byť používanie pre lekárske závery.

V prípade akéhokoľvek poškodenia kábla, kontaktujte prosím výrobcu alebo profesionálny servis aby tento vymenil. V opačnom prípade hrozí nebezpečenstvo.

Pred každým použitím skontrolujte všetky časti zariadenia. Presvedčte sa, že sú všetky skrutky a matice riadne utiahnuté.

Položte váš bežiaci pás na čistý, rovný a pevný povrch. Presvedčte sa, že v okolí zariadenia nie sú žiadne ostré predmety, voda alebo kúrenie.

Prestaňte okamžite s cvičením v prípade, že trpíte závratami, pociťujete nevoľnosť alebo iné nevhodné symptómy.

Dbajte na to, aby ruky neboli blízko pri pohyblivých častiach zariadenia. Nevkladajte ruky alebo chodidlá pod bežiaci pás.

Cvičiacie zariadenie je určené iba pre jednu osobu počas cvičenia !

Náhradné diely používajte iba od nás, neakceptujeme záruku v prípade, že ste použili náhradné diely od iného výrobcu.

Toto zariadenie je v úrovni HC, maximálna váha užívateľa je 120 kg.

Konzultujte prosím s vaším lekárom pred začiatkom cvičenia v prípade, že trpíte na nasledovné ochorenia.

- 1) Srdcové ochorenia, hypertenzia, cukrovka, dýchacie ochorenia, fajčíte alebo trpíte inými chronickými ochoreniami.
- 2) Ak máte viac ako 35 rokov alebo trpíte nadváhou.
- 3) Tehotné ženy, alebo ženy kojace matky.

### 3、Špeciálne tipy pre bezpečnosť

Používajte prosím iba kvalifikované zásuvky. Ak nie sú zásuvka a zástrčka kompatibilné, kontaktujte prosím elektrikára. Nepokúšajte sa akokoľvek upravovať zásuvku alebo zástrčku.

Voltáž pre toto zariadenie je 220V-240V AC.

Nedovoľte aby sa kábel dotýkal valca a taktiež nepodkladajte kábel pod bežiaci pás. Nepoužívajte poškodenú zástrčku.

Pred čistením, sťahovaním alebo údržbou zariadenia, vytiahnite prosím zástrčku z elektrickej zásuvky.

**Upozornenie: V prípade, že zariadenie neodpojíte z elektrického zdroja, môže toto spôsobiť zranenia alebo poškodenie cvičiaceho zariadenia.**

### 4、Detaily balenia



**Upozornenie :** Opatrne nainštalujte výrobok a predchádzajte akémukoľvek poškodeniu.

**Poznámky :**



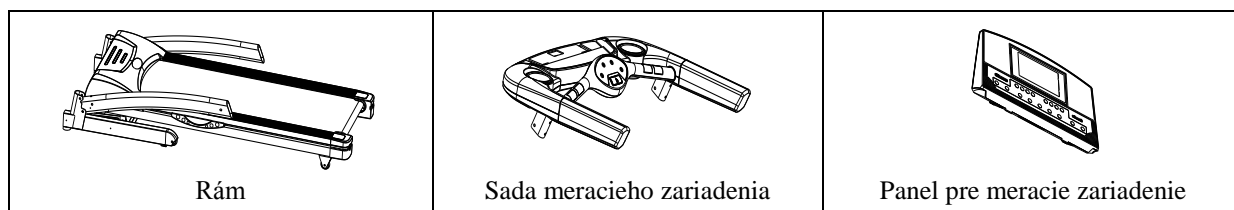

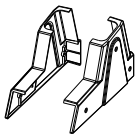
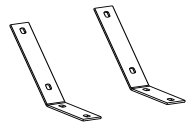

- 1) Pozorne si prečítajte inštrukcie pred tým, ako nainštalujete zariadenie. Zariadenie používajte v súlade s ustanoveniami v tomto návode.
- 2) Skontrolujte komponenty v balení
- 3) Vyberte všetky papierové krabice a penovú výplň.

Skontrolujte všetky nasledujúce komponenty. V prípade, že vám chýba ktorýkoľvek komponent, alebo je poškodený, kontaktujte prosím predajcu

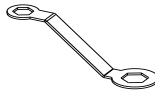

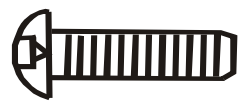
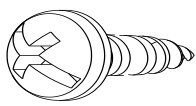
 <p>Dekoratívna krytka</p>	 <p>Stator merača</p>	 <p>Taška so spojovacím materiálom</p>
---	--	---

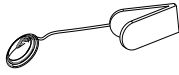
### Spojovací materiál

 <p>Multi-kľúč 1 ks</p>	 <p>Kľúč 1 ks</p>	 <p>Matica 2 ks</p>
 <p>Skrutka alénová M8*20 8 ks</p>	 <p>Alénová skrutka M8*60 2 ks</p>	 <p>Krížová skrutka M4.2*15 12 ks</p>
 <p>Podložka 10 ks</p>	 <p>Lubrikant</p>	 <p>Bezpečnostný kľúč</p>
 <p>MP3 konektor 1 ks</p>		

## 5. Výkres:

Toto sú všetky komponenty použité pri montáži. Všetky komponenty sú zobrazené aj na nižšie umiestnenom výkrese súčiastok cvičiaceho zariadenia.

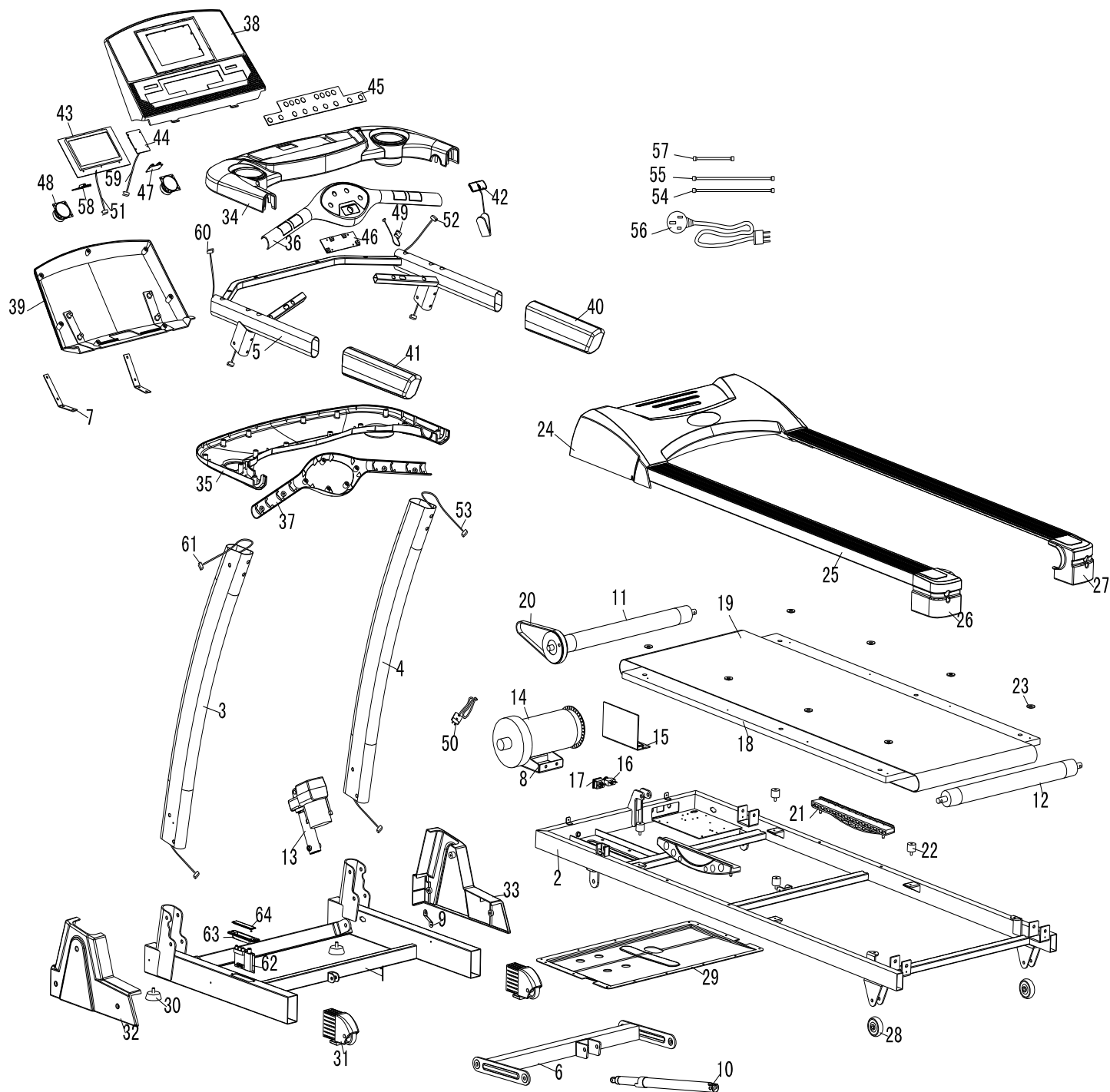

## 6. Zoznam komponentov

Č.	Komponent	Množ	Č.	Komponent	Množ
1	Hlavný rám	1	33	Pravá dekoratívna krytka	1
2	Rám	1	34	Vrchná krytka merača	1

3	Ľavý stĺpik	1	35	Spodná krytka merača	1
4	Pravý stĺpik	1	36	Vrchná krytka pulzového senzora	1
5	Rám klávesnice	1	37	Spodná krytka pulzového senzora	1
6	Sklonový rám	1	38	Vrchná krytka dosky merača	1
7	Merací stator	2	39	Spodná krytka dosky merača	1
8	Motorový stator	1	40	Krytka ľavej rukoväte	1
9	Bezpečnostná svorka pre hlavný rám	1	41	Krytka pravej rukoväte	1
10	Tlaková tyč	1	42	Bezpečnostný kľúč	1
11	Predný valec	1	43	Doska počítača	1
12	Zadný valec	1	44	Doska zosilňovača	1
13	Sklonový motor	1	45	Dotykový displej	1
14	Motor	1	46	Klávesnica	1
15	PCB	1	47	MP3 modul	1
16	Vypínač	1	48	Mikrofón	2
17	Ochrana preťaženia	1	49	Červená tyčka pre bezpečnostný kľúč	1
18	Bežiacia doska	1	50	Rýchlostná červená tyčka pre senzorový kábel	1
19	Bežiaci pás	1	51	Vrchný komunikačný kábel	1
20	Remeň	1	52	Stredný komunikačný kábel	1
21	Dlhý tlmič	2	53	Spodný komunikačný kábel	1
22	Tlmič	4	54	Zelený spojovací kábel	1
23	Vankúš pre postrannú rukoväť	8	55	Červený spojovací kábel	1
24	Krytka motora	1	56	Kábel	1
25	Postranná rukoväť	2	57	Červený spojovací kábel	1
26	Ľavá zadná krytka	1	58	Červený spojovací kábel	1
27	Pravá zadná krytka	1	59	USB/SD pripojenie	1
28	Gumené dopravné koliesko	2	60	AV stredný komunikačný kábel	1
29	Spodná krytka motora	1	61	AV spodný komunikačný kábel	1
30	Nastaviteľný vankúš	2	62	AV prepojovacia doska	1
31	Dopravné koliesko sada na ráme	2	63	Krytka pre AV prepojovaciu dosku	1
32	Ľavá dekoratívna krytka	1	64	Vrchná krytka pre AV prepojovaciu dosku	1

## 7. Zloženie bežiaceho pásu

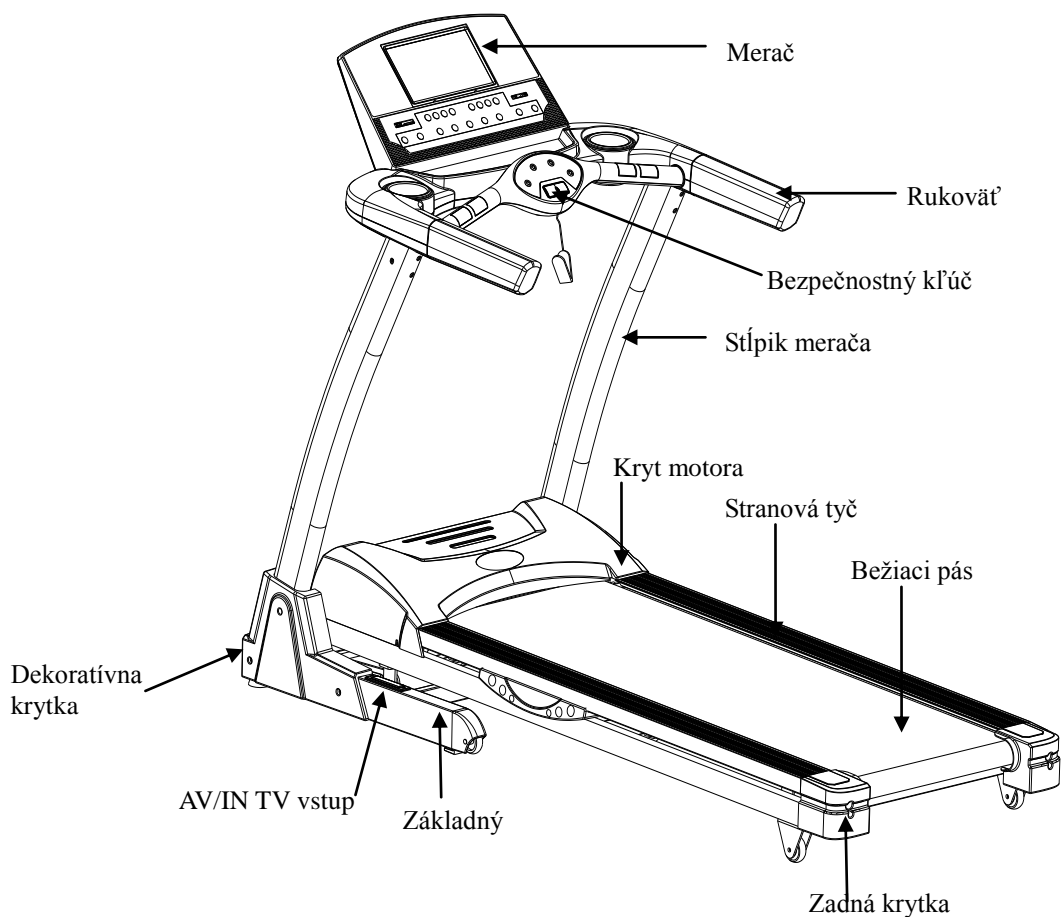

## 8. Inštalácia

**Krok 1:** nastavte stĺpik merača na základnom ráme.

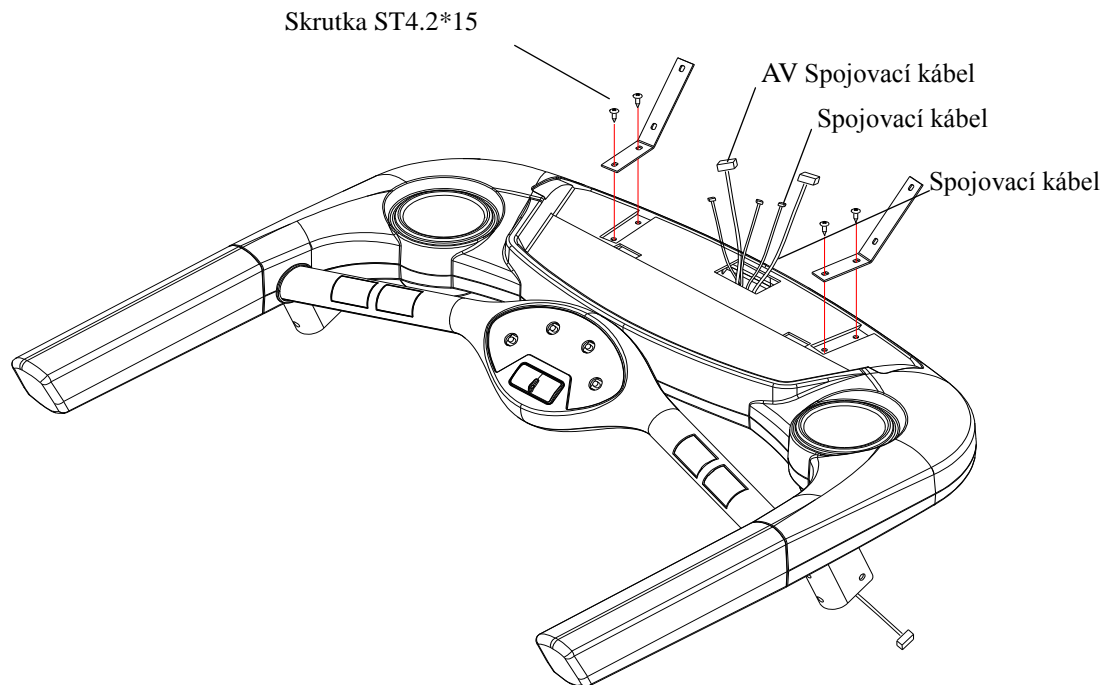

Položte merací stator na vrchnú krytku merača. Použite 4 ks skrutiek ST4.2\*15 ku pevnému meraciemu statoru.

**Krok 2:** Položte merač na tyč merača.



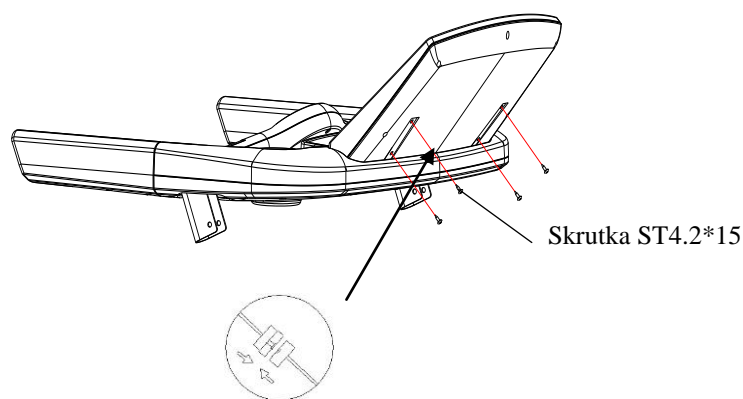

- Presvedčte sa, že je komunikačný a pripojovací kábel správne pripojený, aby neboli pripojené opačne.
- Položte dosku merača na stator merača, použite 4 ks skrutiek ST4.2\*15 na pevnú dosku merača. ( Pritiahnite so skrutkami )

**Krok 3:** Nastavenie tyče merača na hlavnom ráme

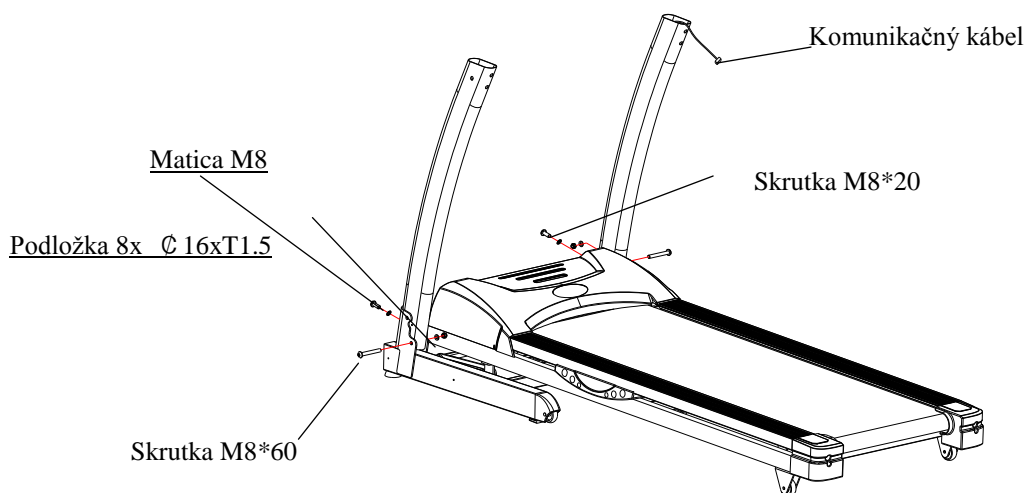

Nastavte tyč merača na hlavnom ráme, použite 2 ks skrutiek M8\*20 a 2 ks podložiek ,2 ks skrutiek M8\*6, 2 ks podložiek a 2 ks matic ku pevnej tyči merača ( Zatiaľ skrutky nepriťahujte )

**Krok 4:** Položte merač na tyč merača

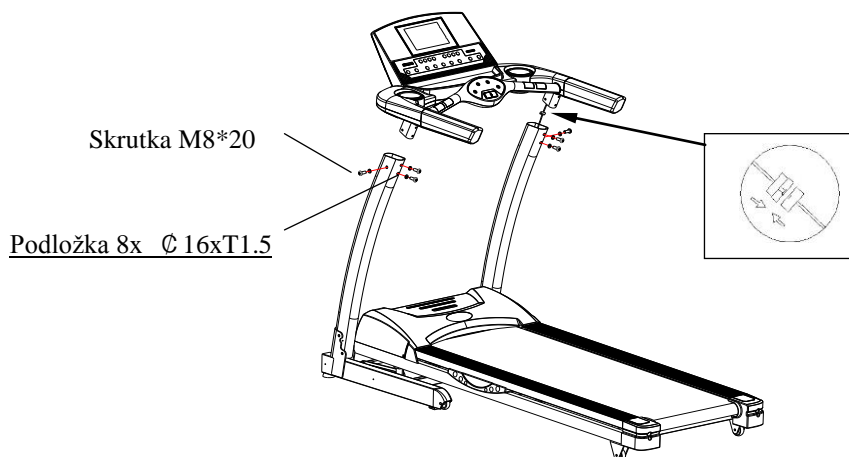

- Presvedčte sa, že je komunikačný a pripojovací kábel správne pripojený, aby neboli pripojené opačne.
- Položte merač na tyč merača. Použite 6 ks skrutiek M8\*20 so 6 ks podložiek pre pevný merač.( Zatiaľ skrutky nepriťahujte )
- Po zapnutí zariadenia, stlačte tlačidlo “ Start” , ak je všetko v poriadku, pritiahnite skrutky ktoré boli spomenuté vo vyššie

**Krok 5:** Nainštalujte dekoračnú krytku na hlavný rám.

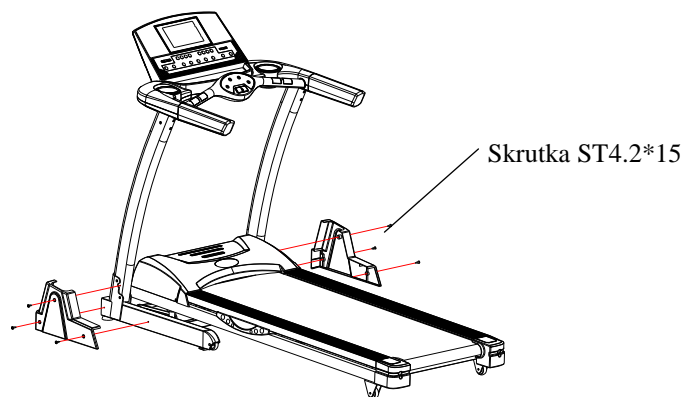

Použite 6 ks skrutiek ST4.2\*15 pre upevnenie ľavej a pravej dekoračnej krytky na hlavom ráme.

**Krok 6:** Odmontujte spojovacie skrutky pre hlavný rám.

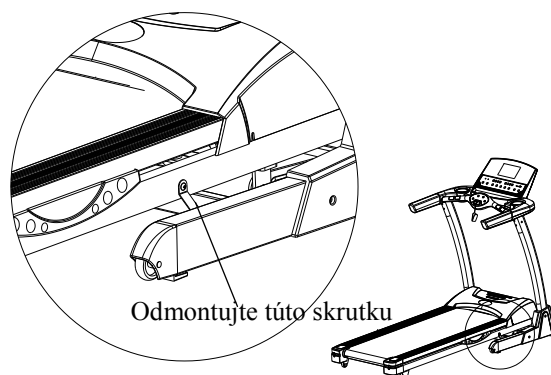

## 9、 Použitie

Pripojte zariadenie k elektrickému zdroju a zapnite ho. Vypínač sa rozsvieti budete počuť zvuk “Di”. Zapne sa aj svetlo merača.

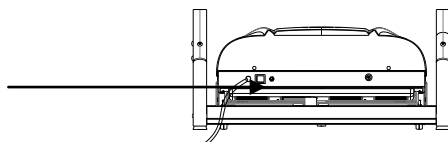

### Bezpečnostný kľúč:

Cvičiť na zariadení je možné, iba ak vložíte bezpečnostný kľúč na vyznačené miesto. Presvedčte sa, že druhý koniec bezpečnostného kľúča je pripnutý ku vášmu oblečeniu. Takto je možné, vytiahnuť kedykoľvek počas cvičenia v prípade nebezpečia bezpečnostný kľúč, a okamžite zastaviť bežiaci pás. Predídete tak možnému zraneniu. Ak potrebujete znovu naštartovať zariadenie, jednoducho vložte späť bezpečnostný kľúč.

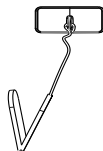

### Skladanie

#### ➤ Skladanie

Zloženie bežiaceho pásu, vám ušetrí miesto.

Pred zložením, vypnite prosím zariadenie z električky a vytiahnite kábel.

Jednou rukou nadvihnite Bežiaci pás až kým sa neuzamkne.

#### ➤ Rozloženie

Postavte sa na opornú tyč a potiahnite bežiacu dosku smerom k vám. Bežiacia doska pomaly spadne na podlahu.

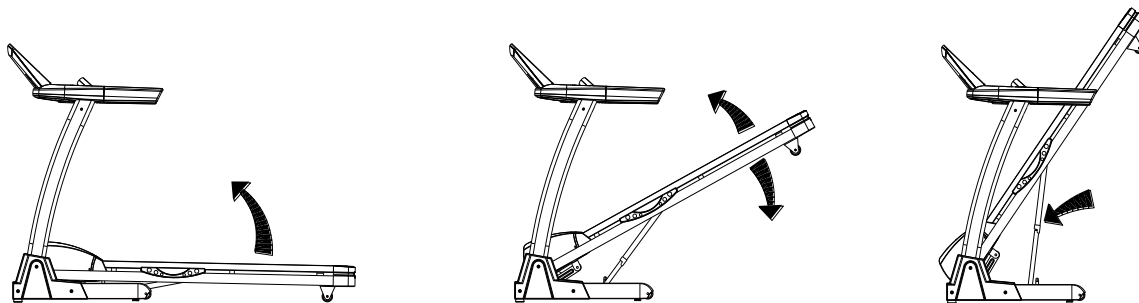

## 10. Inštrukcie pre počítač



### Technické info

Čas	00:00-99:59 Min
Rýchlosť	0.0-20.0 km/h
Sklon	0-20 %
Vzdialenosť	0.00-99.9 km
Kalórie	0-999 KCAL
Srdcový tep	70-200 / Min
Program	Cesta, Záhrada, Pláž, Prekážkový beh, kopce, chudnutie

### 10.1. Tlačidlá počítača a funkcií

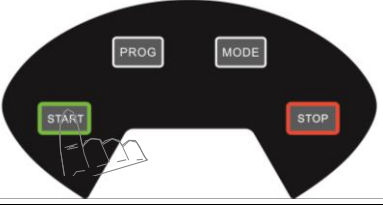
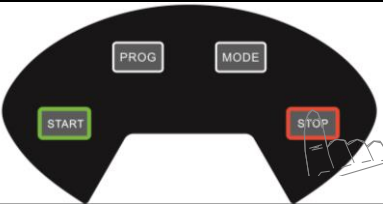
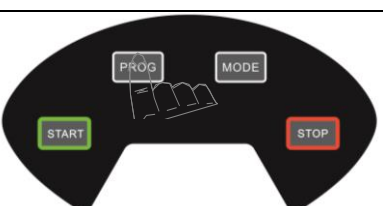
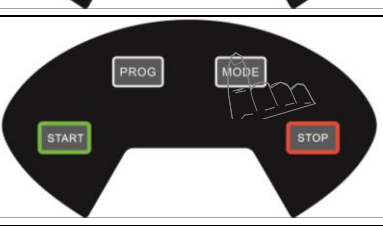
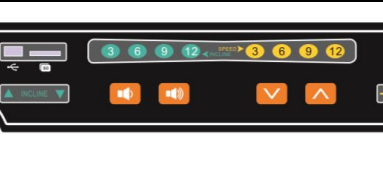
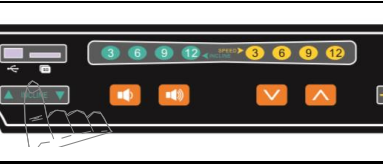
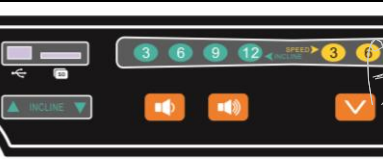
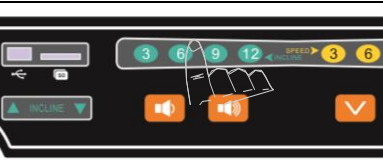
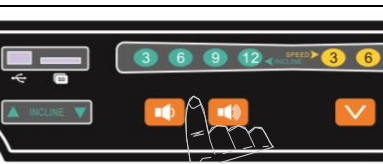
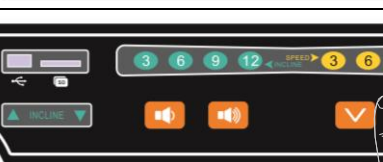
	<p><b>START tlačidlo:</b> Stlačte " Start " tlačidlo, bude 3 sekundové odpočítavanie a na displeji počítava. Po odpočítaní sa zapne zariadenie pri rýchlosti 1.0 km/hod.</p>
	<p><b>STOP tlačidlo:</b> Pri zapnutom stave, stlačte tlačidlo "stop" bežiaci pás spomalí a potom sa zastaví. <b>Resetovanie:</b> Stlačte tlačidlo " Stop " dva krát po sebe, zariadenie sa zresetuje a naštartuje sa pre zaznamenávanie nového cvičenia, potom stlačte tlačidlo "Start ".</p>
	<p><b>PROG. tlačidlo</b> Pri zapnutom režime, stlačte tlačidlo " PROG.", môžete si zvoliť medzi programom záhrada, cesta, pláž, hory, tuk Po ukončení voľby stlačte tlačidlo " start " pre začiatok cvičenia !</p>
	<p><b>Režim - MODE tlačidlo</b> Pri režime pripravený, stlačte tlačidlo režim- " MODE.", 30:00 , 1.0 alebo 50. 30:00 je čas, 1.0 je vzdialenosť, 50 je odpočítavanie kalórií. Po ukončení voľby stlačte tlačidlo " start " pre začiatok programu !</p>
	<p><b>Rýchlosť - SPEED +/- tlačidlo</b> Pre režim pripravený, sa toto používa pre nastavenie údajov. Pre režim zapnutý, sa toto tlačidlo používa pre nastavenie rýchlosti, rozdiel v rýchlosti je 0.1 km/hod pre každý čas. Keď stlačíte tlačidlo po dobu 0,5 sekundy, automaticky sa zvýši alebo zníži rýchlosť.</p>
	<p><b>Sklon - INCLINE <math>\Delta \nabla</math> tlačidlo</b> Slúži pre nastavenie rýchlosti, rýchlostný rozdiel je 0.1 km/h pre každý čas ktorý zadáte, stlačte tlačidlo po dobu 0.5 sekundy, automaticky sa rýchlosť zvýši alebo zníži.</p>
	<p><b>Rýchlosť - SPEED priame tlačidlo</b> Použitím tlačidla si môžete nastaviť rýchlosť na 3 km/hod, 6km/hod, 9 km/hod, 12 km/hod priamo.</p>
	<p><b>Sklon - INCLINE priame tlačidlo</b> Použite toto tlačidlo pre priame nastavenie sklonu od 3% , 6% , 9% ,12% priamo .</p>
	<p><b>Hudba hlasitosť tlačidlo + -</b> Tieto dve tlačidlá môžete použiť pre zmenu hlasitosti hudby.</p>
	<p><b>Voľba hudby tlačidlo</b> Tieto dve tlačidlá môžete použiť pre voľbu nasledujúcej alebo poslednej piesne.</p>

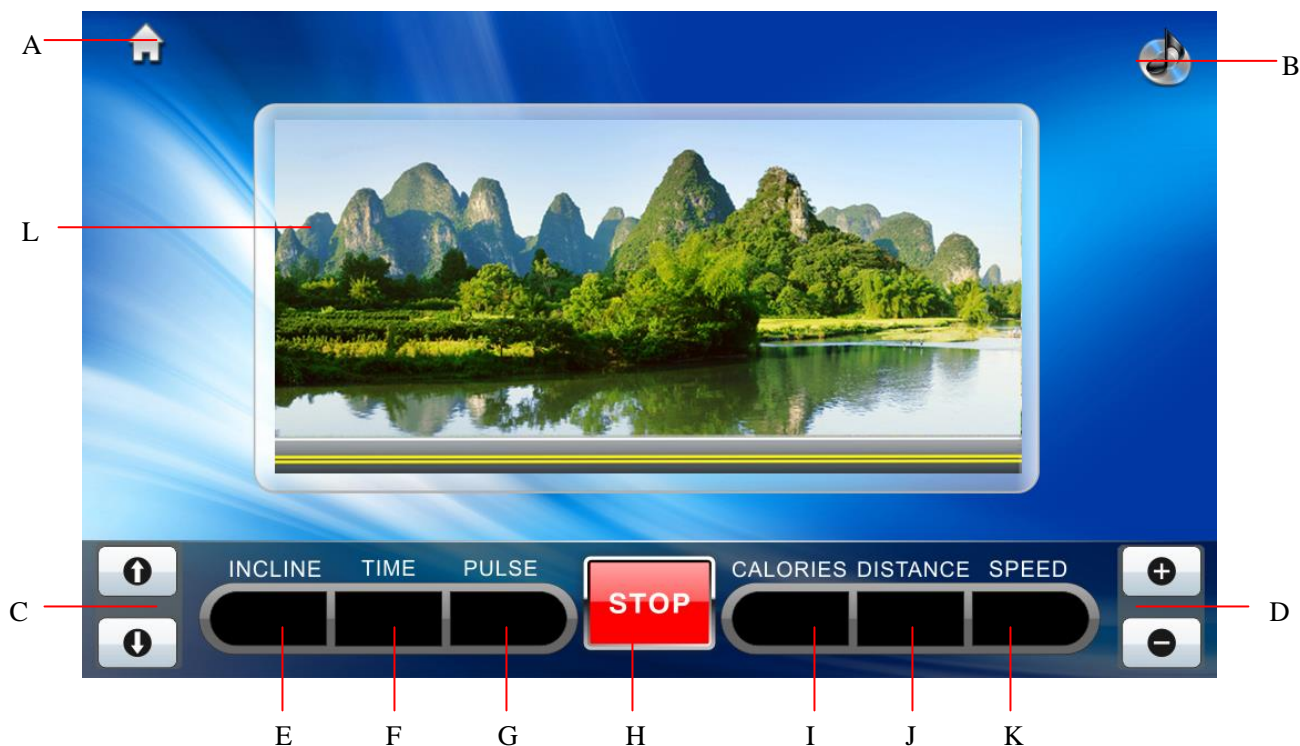

A	Domáca stránka
B	Multimédiá
C	Tlačidlo sklonu $\Delta \nabla$
D	Rýchlosť + - Tlačidlo
E	SKLON zobrazí stav sklonu
F	ČAS : zobrazí stav času
G	PULZ : Zobrazí stav pulzu
H	START/STOP tlačidlo
I	KALÓRIE : Zobrazí stav kalórií
J	VZDIALENOSŤ : Zobrazí stav vzdialenosti
K	RÝCHLOSŤ : Zobrazí stav rýchlosti
L	Zobrazí simulačnú scénu

## 11、Detailné inštrukcie

### A. Rýchly štart (pre manuálny režim)

Zapnite vypínač, vložte bezpečnostný kľúč do správnej pozície.

Stlačte “START” tlačidlo odpočítajú sa tri sekundy a displej sa zapne. Po odpočítaní sa zariadenie zapne pri rýchlosti 1.0 km/hod.

Podľa vašich potrieb, môžete použiť tlačidlo rýchlosť - “SPEED+”, “SPEED-” pre zmenu rýchlosti, použitie sklon - “INCLINE  $\Delta$ ”, “INCLINE  $\nabla$ ”, pre zmenu sklonu

Keď položíte ruky na rukoväť pre srdcový tep po dobu 5-8 sekúnd, zobrazí sa srdcový tep na displeji.

### B. Manuálny režim:

Pri režime pripravený, stlačte tlačidlo " Start " , zariadenie sa rozbehne pri rýchlosti 1.0km/hod a sklon 0%. Druhý displej začne odpočítavať od 0. Stlačte tlačidlo pre "SKLON " priamo, a tlačidlo priamej rýchlosti "SKLON  $\Delta$ " , "SKLON  $\nabla$ " , "RÝCHLOSŤ+" , "RÝCHLOSŤ-" , môžete tak zmeniť rýchlosť a sklon.

Pri režime pripravený stlačte tlačidlo "REŽIM" pre vstúpenie do odpočítavacieho režimu.

- 1) Čas: displej zobrazí a zabliká "30 : 00" , môžete použiť klávesnicu po pravej ruke pre nastavenie cvičiaceho času od : 00—99 : 00.
- 2) Vzdialenosť: Displej zobrazí blikajúc "1.0" , môžete použiť toto tlačidlo po pravej ruke užívateľa pre nastavenie cvičiacej vzdialenosti od 0.5—99.9.
- 3) Kalórie: Displej zobrazí blikajúc "50" , môžete použiť toto tlačidlo po pravej ruke užívateľa pre nastavenie
- 4) Po nastavenie budete potrebovať stlačiť tlačidlo "START" pre naštartovanie zariadenia.



### C. Prednastavený Program

K dispozícii máte 6 prednastavených programov : cesta, záhrada, beh terénom, kopce, chudnutie. Pri zapnutom režime stlačte tlačidlo "PROG." Key, dostanete san a túto stranu.



### Obrázky programov



**cesta**

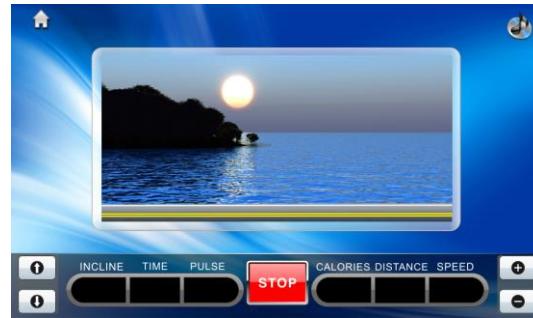

**záhrada**

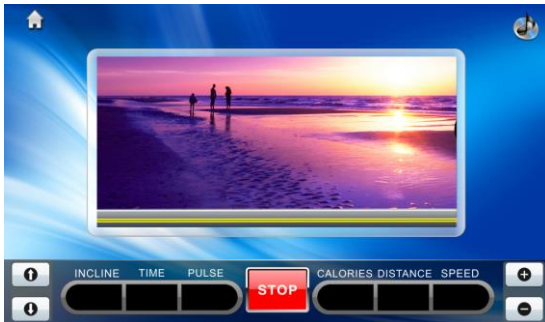

**pláž**



**beh krajinou**



**kopce**



**chudnutie**

Po voľbe špecifického programu, stlačte tlačidlo “režimu” a “30:00” sa zobrazí v časovom displeji, potom stlačte tlačidlo “rýchlosť +”, “rýchlosť -” pre nastavenie cvičiaceho času. Po nastavení stlačte tlačidlo “START” pre spustenie zariadenia. Prednastavené programy majú 16 častí, čas pre každú jednu časť = nastavovací čas / 16. Keď sa zariadenie dostane do nasledujúcej časti, zaznie zvuk “Bi-Bi- Bi” tri krát a rýchlosť a sklon sa zmenia na základe prednastavených programov. Nezáležiac od toho či stlačíte “sklon  $\triangle$ ”, “sklon  $\nabla$ ”, “rýchlosť+”, “rýchlosť-” pre zmenu rýchlosti a sklonu v predných častiach. Po ukončení jedného programu zaznie zvuk “Bi- Bi-Bi” tri krát, zariadenie sa pomaly zastaví a zobrazí sa “End - koniec”. 5 sekúnd neskôr sa zariadenie dostane do režimu pripravené. Počas každého programu sa môžete kedykoľvek presunúť do multimediálneho centra pre zábavu.

#### **D. Uživatelské profily**

Toto zariadenie má manažérsky systém užívateľských profilov. Tento systém vám umožní uložiť údaje posledných 5 cvičení. V prípade, že nie ste v systéme, zobrazí sa na displeji “GUEST- host” a tým pádom vaše cvičiace údaje nemôžu byť uložené a nahrávané. Pri pripravenom režime, stlačte pre vstup do tohto  systému. Stlačte meno a heslo do vstupu do systému.



Po stlačení mena a hesla ak stlačíte tlačidlo “OK” môžete si zobrazit’ pred tým uložené cvičiace údaje.



V prípade, že chcete mať v tomto systéme účet stlačte pre  vytvorenie nového účtu.



### Rozsah údajov

Parametre	Nastavená úroveň	Zobrazený rozsah
-----------	------------------	------------------



Čas (minúty: sekundy)	5:00-99:00	0:00 - 99:59
Sklon ( % )	0-20	0-20
Rýchlosť(km/hod)	1.0-20	1.0-20
Vzdialenosť (km)	0.5-99.5	0.00 - 99.9
Srdcový tep (čas/minúty)	N/A	40-250
Kalórie (cal)	10-995	0 - 999

#### E. Testovanie telesného tuku:

Pri režime pripravený, stlačte tlačidlo  pre vstup do testovania telesného tuku.



Stlačte číslkové tlačidlá pre nastavenie "pohlavia", "veku", "váhy", "výšky". Po nastavení položte vaše ruky na senzor merania srdcového tepu po dobu 5-8 sekúnd, na displeji sa zobrazí váš BMI a Pulz. BMI je výsledná hodnota ktorá zahŕňa spojenie vašej váhy a výšky. Môžete zistiť či je vaša váha a výška v súlade s nasledujúcou tabuľkou. ( Tieto údaje sú iba referenčné a neslúžia pre lekárske účely)

Pohlavie	Muž	Žena
VEK	10-----99	
VÝŠKA	100----240	
VÁHA	20-----160	
BMI	≤19	Podváha
	=(20---25)	Normálna váha
	=(25---29)	Nadváha
	≥30	Obezita

#### F. Multimediálne centrum



Zariadenie má multimediálne centrum pre zábavu. Môžete stlačiť alebo pre vstup do multimediálneho centra.



**Filmy,  
hudba a  
fotky**

Môžete si užívať filmy, hudbu a fotky použitím USB alebo SD karty.

**Poznámka:** Nie všetky formáty pre filmy, hudbu a fotky môžu byť prehraté v bežiacom páse kvôli ochranným autorským právam.

Akceptovateľné formáty sú uvedené nižšie:

- a) Filmy : RM,RMVB,MKV,MPEG,AVI,3GP,MP4,VOB
- b) Hudba :MP3
- c) Fotky : JPEG,PNG

Keď si užívate film, údaje na spodnej strane rýchlosť, štart a stop.

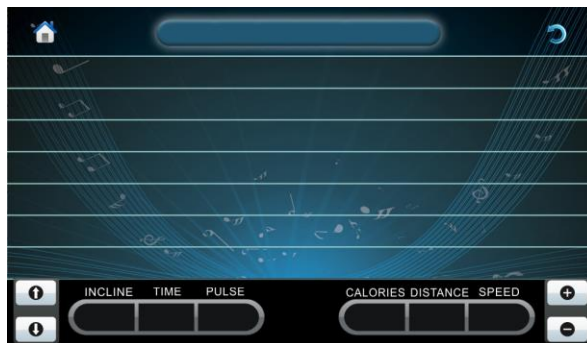

hudbu a fotky, môžete si pozrieť cvičiace displeja. Môžete si taktiež nastaviť sklon a

Ak sa dotknete stredu displeja, zobrazí sa OSD menu ako je zobrazené nižšie. Keď sa dotknete znovu stredu displeja, OSD menu sa vytratí.

**Film a hudba:**

## Fotky:

**Poznámka :** Tlačidlo pre hudbu vám pomôže si zvoliť hudbu počas prezerania fotiek. Taktiež zobrazí všetky fotky jednu po druhej automaticky.

## AV/IN

Tri farebné terminály od sady digitálnej set top boxu alebo DVD môžu byť vložené do AV/IN prepojenia, potom signál z digitálneho nastavenia a set top boxu alebo DVD môže byť pretransformovaný do systému bažiacieho pásu a zobrazené na displeji.

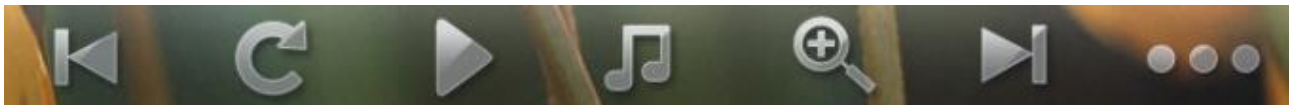
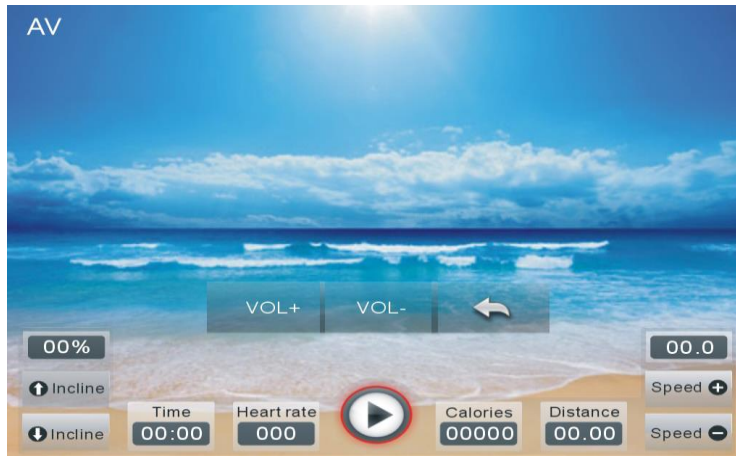

## TV

Vložte terminál prijímania signálu do TV prípojky, potom môžete pozerať bezdrôtovú TV podľa nasledovných krokov:

Krok 1: Stlačte AUTO pre hľadanie TV programov automaticky a systém si automaticky uloží každý TV program ktorý nájde. Zaberie to zhruba 3 minúty do úplného ukončenia vyhľadávania.

Krok 2: Po ukončení vyhľadávania stlačte CH+ alebo CH- pre zmenu TV programov a VOL+ alebo VOL- pre zmenu hlasitosti. Stlačte Zvuk - SOUND pre nastavenie zvuku ak je to potrebné.

Poznámka: Akceptovateľný TV signál je PAL,NTSC,SECAM.



## G. Nastavenie dotykového displeja

Môžete stlačiť  pre nastavenia jazyka, jas pre dotykový displej a taktiež kontrolu dotykového displeja.

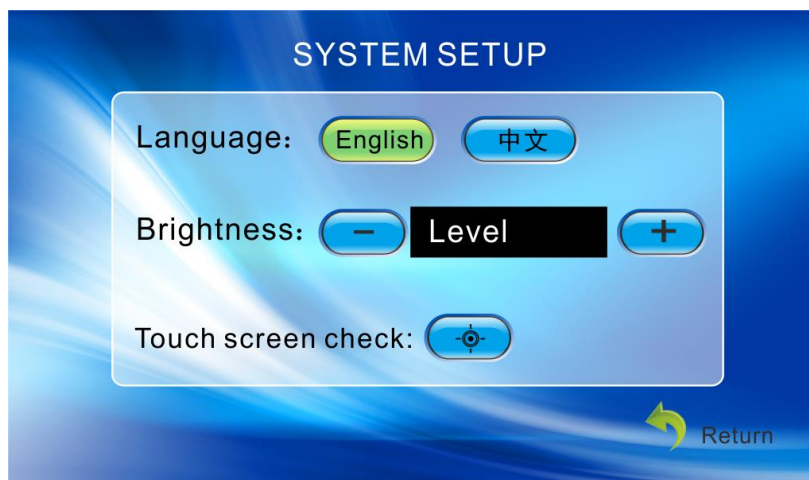

**Kontrola dotykového displeja:** Stlačte toto tlačidlo, na displeji sa zobrazí modré podsvietenie. Stlačte každé miesto s nasledujúcim "+". Po ukončení sa vrátite späť na stránku nastavenia.

## 12. Údržba

### 12.1 Identifikácia sklonu uhlu pre pritiahnutie bežiacého pásu a V- remeňa.

V prípade, ak sa bežiaci pás zošmykuje, postupujte prosím podľa nasledovných krokov aby ste zistili, ktorý remeň potrebuje byť nastavenie, bežiaci alebo plastikový V- remeň.

- Vypnite všetky funkcie a vyberte krytku základne.
- Otočte gombíkom pre rýchlosť na rýchlosť okolo 3 km/hod, postavte sa na bežiaci pás a snažte sa akokoľvek tento zastaviť. Ak sa bežiaci pás zastaví, spolu s predným valcom, ale motor stále ide, znamená to, že potrebujete nastaviť plastikový V- remeň.
- Nastavte rýchlosť na 3 km/hod, postavte sa na bežiaci pás a tlakom sa pokúste zastaviť pás. Ak sa pás zastaví, ale predný valec sa stále pohybuje, znamená to, že musí byť nastavený bežiaci pás.

### 12.2 Kroky pre nastavenie plastikového V- remeňa

- Odpojte zariadenie zo elektrického zdroja a vyberte kryt základne.
- Uvoľnite 4 ks skrutiek pre motor, nastavte napnutie V- remeňa otočením skrutiek pre napnutie v smere hodinových ručičiek, a potom pritiahnite 4 skrutky pre motor.

### 12.3 Nastavenie bežiacého pásu

- Nastavte rýchlosť na 6km/hod pre beh
- Otočte obe skrutky pre napnutie, ktoré sú umiestnené na konci bežiacého pásu na pravej a ľavej strane, v polovičnej otočke v smere hodinových ručičiek použitím alénového kľúča. (obrázok 1 a obrázok 2)
- Po ukončení nastavenie, ak sa bežiaci pás stále posúva, opakujte prosím vyššie uvedené kroky.

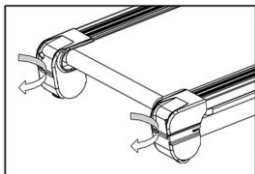

Pritiahnutie bežiacého pásu (obrázok 1)

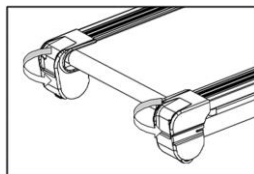

uvoľnenie bežiacého pásu (obrázok 2)

### 12.4 Kroky pre nastavenie vychýleného bežiacého pásu

Bežiaci pás sa viac alebo menej odchyľuje pri jeho používaní. Potom musí byť nastavenie. Kroky pre nastavenie sú nasledovné:

- Položte bežiaci pás horizontálne na podlahu, rýchlosť je nastavená na 6 km/hod.
- Ak sa bežiaci pás nakláňa do pravej strany, nastavte skrutky na pravej strane, otočte o pol otočky v smere hodinových ručičiek,

potom nastavte skrutky na ľavej strane o pol otočky v proti smere hodinových ručičiek.(viď obr. 3)

- c) Ak sa bežiaci pás nakláňa do ľavej strany, otočte o pol otočky na v smere hodinových ručičiek na ľavej strane, potom nastavte skrutky na pravej strane v proti smere hodinových ručičiek o pol otočky (viď obr. 4)
- d) Ak sa po nastavenie bežiaci pás stále nakláňa, zopakujte vyššie uvedené kroky.

Bežiaci pás sa nakláňa doprava

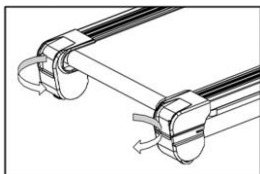

Nastavenie pre pravú odchýlku (obr 3)

bežiaci pás sa nakláňa do ľava

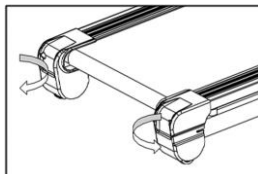

Nastavenie pre ľavú odchýlku (obr. 4)

## 12.5 Lubrikácia bežiacej plochy. Silikónový olej je dodávaný spolu so zariadením (Biela fľaška)

Bežiaci pás je úplne nový, a je namazaný už vo výrobe. Po zakúpení bežiaceho pásu preto nie je potrebná ďalšia lubrikácia.

Pravidelná údržba zariadenia zahŕňa aj jeho lubrikáciu. Trenie medzi bežiacou plochou a bežiacim pásom má vysoký vplyv na životnosť bežiaceho pásu. Preto prosím, pravidelne natierajte zariadenie (raz za mesiac). Postup je nasledovný:

**Krok 1.** Prosím odpojte zariadenie z elektriky a uvoľnite pás. (Skrutky pre napnutie pásu sú umiestnené na konci bežiaceho pásu).

**Krok 2.** Po uvoľnení skrutiek, nadvihnite bežiaci pás a vyčistite priestor medzi bežiacim pásom. Stlačte malú bielu fľaštičku silikónového oleja, ktorý je dodávaný spolu so zariadením a utrite bežiaci pás krížom cez dosku.

**Krok 3.** Po lubrikácii bežiacej dosky, utiahnite bežiaci pás späť na pôvodné napätie. Pritiahnite obe strany. Keď je pás takmer pritiažený, zapnite pás pri rýchlosti 1km, nevstupujte na pás. Nastavte obe skrutky aby ste vycentrovali bežiaci pás na zadnom valci. Nechajte pás bežať pri rýchlosti 5km po dobu 3 minút.

**Krok 4.** Zastavte bežiaci pás, vstúpte na pás a začnite na ňom kráčať pri rýchlosti 5km/hod. Nakoniec utiahnite obe skrutky, až kým bežiaci pás nepracuje správne bez toho aby ste sa naň postavili.

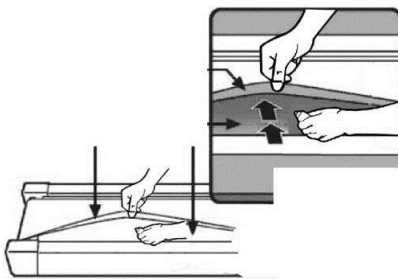

## 12.6 Čistenie

- a) Prosím odpojte zariadenie z elektrického zdroja pred začiatkom čistenia.
- b) Pravidelne utierajte prach na povrchu a pod bežiacou doskou.
- c) Povrch rámu a bežiaceho pásu čistite s jemnou navlhčenou handričkou, nepoužívajte žiadne chemické čistiace prostriedky. Po vyčistení, nechajte zariadenie vyschnúť.
- d) Každé dva mesiace, dajte prosím dole ochranný kryt, a povysávajte prach ktorý sa udržiava po stranách ochranného krytu. Prach môže skrátiť životnosť komponentov obehovej dosky.

## 12.7 Upozornenia

Presvedčte sa prosím, že ste odpojili zariadenie zo zdroja pred tým ako začnete s čistením alebo s údržbou.

### Uskladnenie

Bežiaci pás by mal byť uskladnený vo vnútornom prostredí, z dôvodu možnosti navlhnutia. Udržujte zariadenie mimo dosahu vody, nevkladajte ani nepokladajte nič na bežiaci pás.

Udržujte miernu vlhkosť počas zimných mesiacov v prostredí kde je zariadenie uskladnené. Vyhýbajte sa prílišnej statickej elektrike, môže znamenať poškodenia pre merač

## 13. Návod pre riešenie porúch

### 13.1 Poruchy a riešenia

Č.	Porucha	Príčina	Riešenie
1	Bežiaci pás sa nedá naštartovať	Bezpečnostný kľúč nie je na správnom mieste	Vložte bezpečnostný kľúč na správne miesto
		Elektrický vypínač je na hodnote "0"	Otočte vypínač do polohy "1"
2	Nezobrazuje sa merač	Merač a vrchný kábel nie sú správne pripojené	Odmontujte merač a skontrolujte vrchný kábel a pripojenie, presvedčte sa, že pripojenie je správne.
		Vrchný kábel je poškodený	Vymeňte ho !
		Merač a vrchný komunikačný kábel nie sú správne pripojené	Odmontujte merač a skontrolujte vrchný komunikačný kábel, presvedčte sa, že je merač a komunikačný kábel správne pripojený.
3	Nezobrazuje sa srdcový tep	Pól senzora pre srdcový tep, nie je dostatočne vlhký	Navlhčite pól s vodou, alebo s roztokom pre tvrdé kontaktné šošovky
		Rušený príjem elektromagnetizmom	Ostaňte mimo dosahu elektromagnetizmu
4	Bežiaci pás ide rýchlejšie alebo pomalšie ako je zobrazené na displeji	Nesprávne nastavený	Nastavte ho
5	Bežiaci pás sa kľže	Bežiaci pás nie je dobre pritiahnutý	Prečítajte si prosím bod 6.3 kroky pre nastavenie a pritiahnutie bežiaceho pásu
6	Bežiaci pás je ohnutý	Bežiaci pás je nesprávne nastavený.	Prečítajte si prosím bod 6.4 Kroky pre nastavenie ohnutého bežiaceho pásu
7	Na displeji sa zobrazí E01	Chyba komunikačného kábla	Odmontujte merač z tyče merača, a skontrolujte komunikačné kábel, presvedčte sa, že sú káble správne pripojené a nie sú poškodené.
8	Na displeji sa zobrazí E02	Ochrana pred preťažením	Používajte normálnu voltáž. Ak je voltáž normálna, potom skontrolujte či sú kontrolky a káble motora správne pripojené.
9	Na displeji sa zobrazí E03	Nie je signál rýchlosti	Ak nie je signál rýchlosti po dobu 5-8 sekúnd , skontrolujte senzor rýchlosti či je správne pripojený alebo nie je poškodený
			Ak nie je signál rýchlosti po dobu 8 sekúnd, skontrolujte či je kábel motora správne pripojený alebo nie je poškodený
10	Na displeji sa zobrazí E04	Chyba sklonu	Skontrolujte sklonový motor VR,AC a ostatné spojovacie káble ! Ak sú všetky v poriadku, tak musíte znovu skalibrovať zariadenie.
11	Na displeji sa zobrazí E05	Ochrana preťaženia	Skontrolujte či zariadenie nie je preťažené
			Skontrolujte či pracuje motor správne. Ak nie, vymeňte motor.

**13.2** Ak stále nemôžete vyriešiť váš problém ani pri vyššie uvedených krokoch, odporúčame vám kontaktovať vášho predajcu čo najskôr.

## Záručné podmienky, reklamácie

### Všeobecné ustanovenia a vymedzenie pojmov

Tieto záručné podmienky a reklamačný poriadok upravujú podmienky a rozsah záruky poskytované predávajúcim na tovar dodávaný kupujúcemu, takisto aj postup pri vybavovaní reklamačných nárokov uplatnených kupujúcim na dodaný tovar. Záručné podmienky a reklamačný poriadok sa riadia príslušnými ustanoveniami zákona č. 250/2007 Z.z., Občiansky zákonník č. 40/1964 Zb. v znení neskorších predpisov, podľa § 422 až § 442 zákona č. 513/1991 Zb. Obchodný zákonník v platnom znení, a Zákona o ochrane spotrebiteľa č. 250/2007 Z.z. v znení neskorších predpisov, a to aj vo veciach týmito záručnými podmienkami a reklamačným poriadkom nespomenutých.

Predávajúcim je spoločnosť inSPORTline s.r.o. so sídlom Bratislavská 36, 911 05 Trenčín, IČO 36311723, zapísaná v obchodnom registri Okresného súdu Trenčín v odd Sro, vložka č. 11888/R.

### Adresa predajní:

- inSPORTline s.r.o., Šoltésovej 1995, 911 05 Trenčín (Sihoť), +421 917 864 593, [predajnatn@insportline.sk](mailto:predajnatn@insportline.sk)
- Stores inSPORTline SK s.r.o., Račianska 184/B, 831 54 Bratislava (Rača), +421 917 866 623, [predajnaba@insportline.sk](mailto:predajnaba@insportline.sk)
- Stores inSPORTline SK s.r.o., Trieda generála Ludvíka Svobodu 6/A, 040 22 Košice (Furča), +421 917 866 622, [predajnake@insportline.sk](mailto:predajnake@insportline.sk)

Vzhľadom k platnej právnej úprave sa rozlišuje kupujúci, ktorý je spotrebiteľom a kupujúci, ktorý spotrebiteľom nie je.

„Kupujúci spotrebiteľ“ alebo len „spotrebiteľ“ je osoba, ktorá pri uzatváraní a plnení zmluvy nejedná v rámci svojej obchodnej alebo inej podnikateľskej činnosti.

„Kupujúci, ktorý nie je „spotrebiteľ“, je podnikateľ, ktorý nakupuje výrobky alebo užíva služby za účelom svojho podnikania s týmito výrobkami alebo službami. Tento kupujúci sa riadi rámcovou kúpnu zmluvou a obchodnými podmienkami v rozsahu, ktoré sa ho týkajú a obchodným zákonníkom.

Tieto záručné podmienky a reklamačný poriadok sú nevyhnutnou súčasťou každej kúpnej zmluvy uzatvorenej medzi predávajúcim a kupujúcim. Záručné podmienky a reklamačný poriadok sú platné a záväzné, pokiaľ v kúpnej zmluve alebo v dodatku v tejto zmluve alebo inej písomnej dohode nebude stranami dohodnuté inak.

### Záručné podmienky a záručná doba

Predávajúci poskytuje kupujúcemu záruku na tovar v dĺžke 24 mesiacov, u označených fitness modelov s kúpnu hodnotou vyššou ako 159,60 EUR bude poskytovaná záručná lehota 60 mesiacov na rám a na ostatné komponenty 24 mesiacov. Zákonná dĺžka záruky poskytovaná spotrebiteľovi nie je týmto dotknutá.

Zárukou za akosť preberá predávajúci záväzok, že dodaný tovar bude po určitéu dobu spôsobilý pre použitie k obvyklému, príp. zmluvnému účelu a že si zachová obvyklé, príp. zmluvné vlastnosti.

Predávajúci poskytuje na tento výrobok nasledujúcu záruku:

- a) záruka fitness zariadenie na rám vyrobený z ocele pre prvého majiteľa je 60 mesiacov odo dňa predaja zákazníkovi s kúpnu hodnotou vyššou ako 159,60 EUR s DPH.
- b) záruka na riadiacu jednotku a elektrozariadenie pre prvého majiteľa je 24 mesiacov odo dňa predaja zákazníkovi.
- c) záruka na ostatné diely je 24 mesiacov odo dňa predaja zákazníkovi.

Záručné podmienky sa nevzťahujú na závady vzniknuté:

- zavinením používateľa t.j. poškodenie výrobku, nedostatočným zasunutím sedlovej tyče do rámu, nedostatočným utiahnutím pedálov v kľukách a kľúk k stredovej osi
- nesprávnou montážou
- neodbornou repasiou
- nesprávnou údržbou
- mechanickým poškodením
- opotrebením dielov pri bežnom používaní (napr. gumové a plastové časti, pohyblivé mechanizmy, atď.)
- neodvratnou udalosťou, živelnou pohromou

- neodbornými zásahmi
- nesprávnym zaobchádzaním alebo nevhodným umiestnením, vplyvom nízkej alebo vysokej teploty, pôsobením vody, neúmerným tlakom a nárazmi, úmyselne pozmeneným designom, tvarom alebo rozmermi.
- nesprávnym použitím tovaru, ktorý je v rozpore s kategorizáciou produktu (HC, HA – na domáce použitie; SC, S – na komerčné použitie)

Upozornenie:

1) v dobe záruky budú odstránené všetky poruchy výrobku spôsobené výrobnou závadou alebo chybným materiálom výrobku tak, aby vec mohla byť riadne používaná.

2) reklamácia sa uplatňuje zásadne písomne s presným popisom o chybe a potvrdeným dokladom o zakúpení.

3) záruka sa uplatňuje u výrobcu: inSPORTline, s.r.o. Bratislavská 36, 911 05 Trenčín, v predajni v ktorej ste tovar zakúpili alebo u organizácie, v ktorej bol výrobok zakúpený.

### **Reklamačný poriadok – reklamácia tovaru**

Kupujúci je povinný tovar, dodaný predávajúcim skontrolovať čo najskôr po prechode nebezpečia škody na tovar, resp. po jeho dodaní. Prehliadku musí kupujúci vykonať tak, aby zistil všetky závady, ktoré je možné pri primeranej odbornej prehliadke zistiť.

Pri reklamáci tovaru je kupujúci povinný na žiadosť predávajúceho preukázať nákup a oprávnenosť reklamácie faktúrou alebo dodacím listom s uvedeným výrobným (sériovým) číslom, prípadne tými istými dokladmi bez sériového čísla. Ak nepreukáže kupujúci oprávnenosť reklamácie týmito dokladmi, má predávajúci právo reklamáciu odmietnuť.

Pokiaľ kupujúci oznámi závalu, na ktorú sa nevzťahuje záruka (napr. neboli splnené podmienky záruky, závala bola nahlásená omylom apod.), je predávajúci oprávnený požadovať plnú úhradu nákladov, ktoré vznikli v súvislosti s odstraňovaním závady takto oznámenej kupujúci. Kalkulácia servisného zásahu bude v tomto prípade vychádzať z platného cenníku pracovných výkonov a nákladov na dopravu.

Pokiaľ predávajúci zistí (testovaním), že reklamovaný výrobok nie je vadný, považuje sa reklamácia za neoprávnenú. Predávajúci si vyhradzuje právo požadovať úhradu nákladov, ktoré vznikli v súvislosti s neoprávnenou reklamáciou.

V prípade, že kupujúci reklamuje závady tovaru, na ktoré sa vzťahuje záruka podľa platných záručných podmienok predávajúceho, vykoná predávajúci odstránenie závady formou opravy, prípadne výmeny vadného dielu alebo zariadenia za bezporuchové. Predávajúci je so súhlasom kupujúceho oprávnený dodať výmenou za vadný tovar iný tovar plne funkčne kompatibilný, ale minimálne rovnakých alebo lepších technických parametrov. Voľba ohľadne spôsobu vybavenia reklamácie podľa tohto odstavca náleží predávajúcemu.

Predávajúci vybaví reklamáciu najneskôr do 30 kalendárnych dní od doručení vadného tovaru, pokiaľ nebude dohodnutá dlhšia lehota. Za deň vybavenia sa považuje deň, kedy bol opravený alebo vymenený tovar prebraný kupujúcim. Ak nie je predávajúci s ohľadom na charakter vady schopný vybaviť reklamáciu v uvedenej lehote, dohodne s kupujúcim náhradné riešenie. Pokiaľ k takej dohode nedôjde, je predávajúci povinný poskytnúť kupujúcemu finančnú náhradu formou dobropisu.



**SEVEN SPORT, s. r. o.**

Bořivojova 35/878 130 00 Praha 3, ČR IČO: 268 47 264, DIČ: CZ26847264  
Objednávky: +420 556 300 970, [objednavky@insportline.cz](mailto:objednavky@insportline.cz)  
Reklamacie: +420 556 770 190, mobil: +420 604 853 019, [reklamace@insportline.cz](mailto:reklamace@insportline.cz)  
Servis: +420 556 770 190, mobil: +420 604 853 019, [servis@insportline.cz](mailto:servis@insportline.cz)  
Fax: +420 556 770 192, (servis +420 556 770 191)  
Web: [www.insportline.cz](http://www.insportline.cz), [www.worker.cz](http://www.worker.cz), [www.worker-moto.cz](http://www.worker-moto.cz)



## Zastoupení pro Slovensko:

**INSPORTLINĚ, s.r.o.**, Bratislavská 36, 911 05 Trenčín, IČO: 36311723, DIČ: SK2020177082  
Objednávky: +421(0)326 526 701, +421(0)917 649 192, [objednavky@insportline.sk](mailto:objednavky@insportline.sk)  
Reklamacie: +421(0)326 526 701, +421(0)918 408 519, [reklamacie@insportline.sk](mailto:reklamacie@insportline.sk)  
Fax: +421(0)326 526 705  
Web: [www.insportline.sk](http://www.insportline.sk), [www.worker.sk](http://www.worker.sk), [www.worker-moto.sk](http://www.worker-moto.sk)

Dátum predaja :

razítka a podpis predajcu

dodávateľ:

inSPORTline, s.r.o.

Bratislavská 36, 911 05 Trenčín

**reklamácie a servis:** +421 918 809 163, +421 917 954 415,[reklamacie@insportline.sk](mailto:reklamacie@insportline.sk), [servis@insportline.sk](mailto:servis@insportline.sk)[www.inSPORTline.sk](http://www.inSPORTline.sk), [www.Worker.sk](http://www.Worker.sk), [www.Worker-Moto.sk](http://www.Worker-Moto.sk)