

inSPORTline
fitness equipment

**Návod na použití
PROFI inSPORTline BRADLA RK4201**

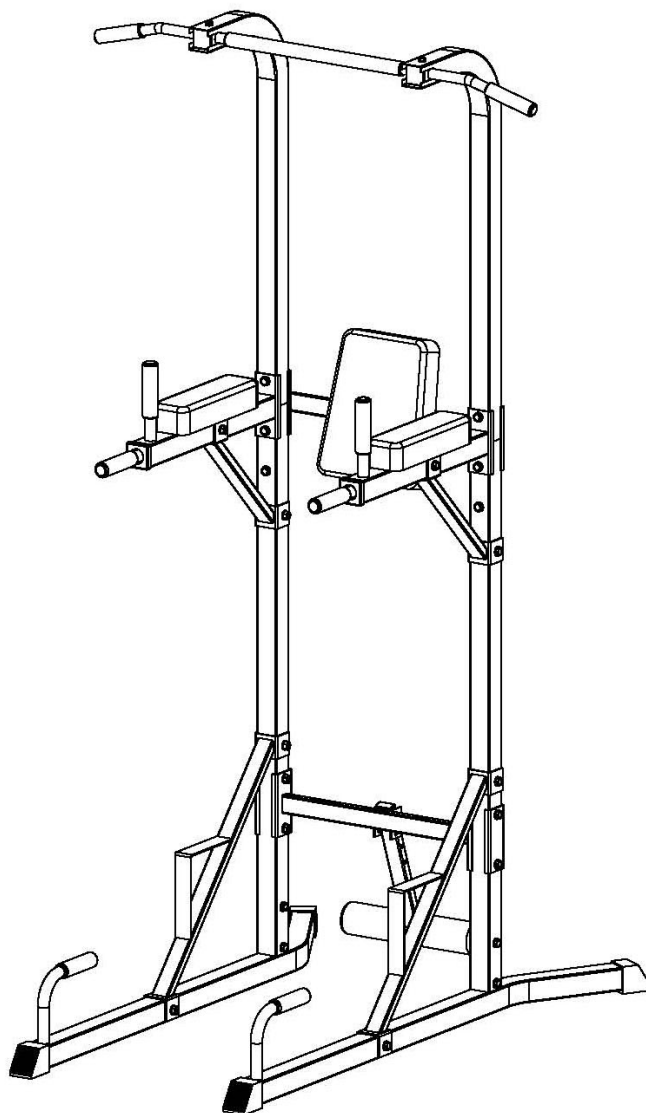

SERVIS A NÁHRADNÍ DÍLY ZAJIŠŤUJE DODAVATEL

SEVEN SPORT s. r. o., Dělnická 957, 749 01 Vítkov

tel. +420 556 300970, www.insportline.cz

pre Slovensko: inSPORTline s.r.o., Bratislavská36, 911 05 Trenčín

Základní informace:

1. Tento stroj je určen pro komerční použití. Stroj je určen pro komerční účely a vyšší výkonnostní zatížení.
2. Nesprávné používání (jako např. nadměrné cvičení, prudké pohyby bez rozcvičení, špatné nastavení), mohou poškodit vaše zdraví.
3. Před začátkem cvičení, konzultujte váš zdravotní stav – srdeční systém, krevní tlak, ortopedické problémy atd. se svým lékařem.
4. Výrobce není zodpovědný za jakékoliv zranění, škodu nebo selhání způsobené použitím tohoto výrobku či špatným sestavením a údržbou stroje.

Doporučuje provést sestavení stroje a údržbu odborným servisem. Informace získáte u firmy Seven sport s.r.o. viz údaje na první straně návodu.

Bezpečnostní informace:

Abyste zamezili úrazu či poškození stroje dodržujte následující pravidla:











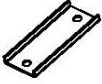
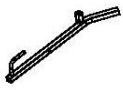







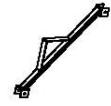

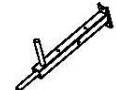

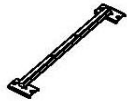





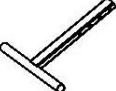

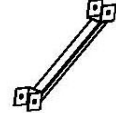
- Maximální nosnost stroje je 200 kg
- Stroj se nesmí používat v nevětraných místnostech.
- Vysoká teplota, vlhkost a voda nesmí přijít se strojem do styku.
- před použitím si důkladně přečtěte návod na použití.
- umístěte stroj na pevnou a rovnou plochu. Ujistěte se, že stojí pevně a bezpečně.
- Nechte kolem stroje volnou plochu minimálně 2 metry na všechny strany.
- Nesprávné nebo nadměrné cvičení může vážně poškodit vaše zdraví.
- Ujistěte se, že páčky a další nastavovací mechanismy na kole nejsou v cestě při cvičení.
- **Pravidelně kontrolujte všechny části. Pokud jsou poškozeny, stroj nepoužívejte a ihned poškozené části vyměňte nebo kontaktujte servis dodavatele (viz přední strana návodu)**
- Pravidelně kontrolujte všechny šrouby a matice, zda jsou pořádně dotaženy.
- Nenechávejte děti a domácí zvířata bez dozoru na stroji či v blízkosti.
- Tento stroj není hračka.
- Ušchovejte tento návod na použití pro případné objednání náhradních dílů v budoucnu.

Důležité:

- Před zahájením jakéhokoliv cvičebního programu se poradte se svým lékařem. Toto upozornění je zvláště důležité pro osoby, u kterých byly již zjištěny zdravotní potíže a starší 35 let.
- Vybalte všechny součástky a umístěte je na prázdné místo a kontrolujte, zda máte všechny uvedené a potřebné části. Nevyhazujte balící materiál, dokud nemáte rotoped kompletně sestaven.

Důležité upozornění:

- tento stroj mohou používat pouze dospělé osoby!

| | | | | | |
|---|----------------------------------|---|--------------------------------------|---|--------------------------------------|
|  | A-1 Levé rameno |  | Spojovací část | | |
|  | B-1x Pravé rameno |  | 1-1x Zádová opěrka |  | 12-4x- Φ 25 Pěnovka rukojeti |
|  | C-2x Spodní tyč |  | 2-2x Opěrka paží |  | 13-2x kolík |
|  | D-1x Vodorovná podpěra |  | 3-4x Čtvercová krytka |  | 14-2x-M8*35 šroub |
|  | E-2x Diagonální podpěra |  | 4-2x Plastová objímka |  | 15-2x-M8*60 šroub |
|  | F-2x Podpěra paží |  | 5-2x-45*45 Čtvercová krytka |  | 16-4x-M8*65 šroub |
|  | G-1x Zádová podpěra |  | 6-1x-40*20 Obdélníková krytka |  | 17-10x-M10*20 šroub |
|  | H-2x Vrchní tyč |  | 7-2x- Φ 22 Kulatá krytka |  | 18-2x-M10*65 šroub |
|  | I-1x Podpěra pro grip |  | 8-6x- Φ 25 Kulatá krytka |  | 19-16x-M10*70 šroub |
|  | J-2x Diagonální podpěra II |  | 9-2x Pěnový válec |  | 20-10x-8 podložka |
|  | K-2x Spojovací část |  | 10-2x- Φ 22 Pěnovka rukojeti |  | 21-46x-10 podložka |
|  | L-1x Hrazda |  | 11-1x Dlouhá pěnovka |  | 22-2x-M8 Pojistná matice |
| | M-2x |  | |  | 23-18x-M10 matice |

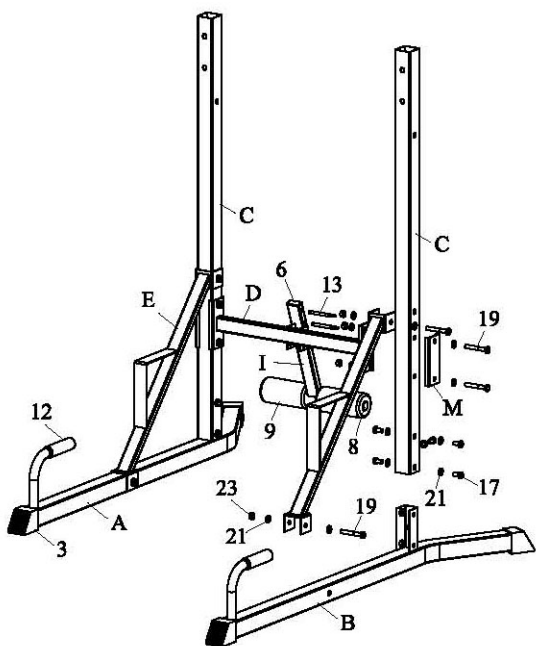

KROK 1

1. dejte krytky (3) na levé (A) a pravé rameno (B).
2. Nasuňte tyč © na levé rameno (A) a pravé rameno (B), použijte šrouby M10*20 a 10 podložek (21).
3. Připevněte horizontální podpěru (D) a spojovací část (M) ke spodní tyči © pomocí 4 šroubů M10*70 (19) a 10 podložek (21) a matic M10 (23).
4. Připevněte diagonální podpěru I (E) k levému ramenu (A) a spodní tyči (C) pomocí 2 šroubů M10*70 (19) a podložek 10 (21) a matic M10 (23).
5. Připevněte diagonální podpěru I (E) k pravému ramenu (B) a spodní tyči (C) pomocí 2 šroubů M10*70 (19) a podložek 10 (21) a matic M10 (23).
6. nasuňte pěnové válce (9) na tyč (I).
7. připevněte podpěru (I) k horizontální tyči (D) pomocí dvou kolíků (13).

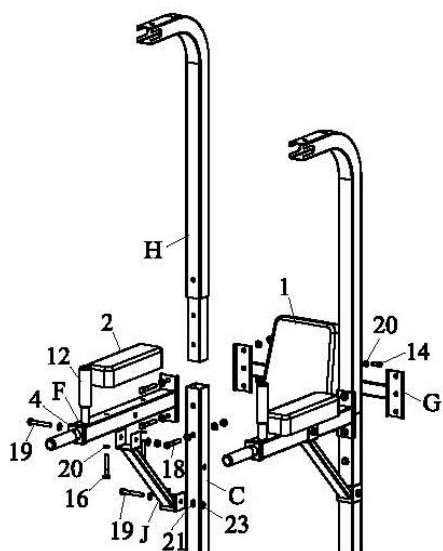

KROK 2

1. vložte vrchní tyč (H) do spodní tyče ©, použijte šroub M10*65 (18) a podložky 10 (21) a matice M10 (23).
2. Připevněte plastové objímky (4) na pažní podpěru (F).
3. Připevněte opěrky paží (2) na pažní podpěru (F) pomocí šroubů M8*65 (16) a podložek 8 (20).
4. Připevněte pažní podpěry (F) a zádové podpěry (G) ke spodní tyči © a vrchní tyči (H) pomocí šroubů M10*70 (19) a podložek 10 (21) a matic M10 (23).
5. Připevněte diagonální tyč II (J) ke spodní tyči © a pažní podpěře (F) pomocí šroubů M10*70 (19) a podložek 10 (21) a matic M10 (23).
6. Připevněte zádovou opěrku (1) k zádové podpěře (G) pomocí šroubů M8*35 (14) a podložek 8 (20).

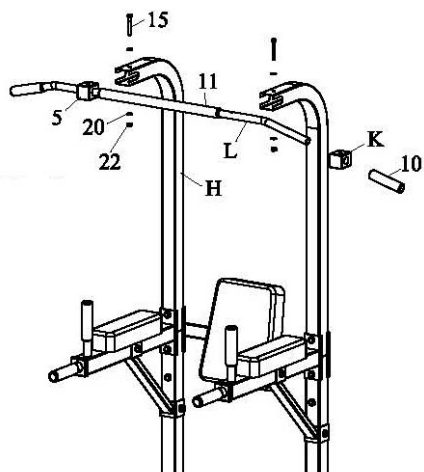

KROK 3

1. Nasuňte spojovací tyč (K) na hrazdu (L). Pak nasuňte pěnovku (10) na hrazdu (L).
2. Spojte tyč (K) s vrchní tyčí (H) pomocí šroubů M8*60 (15) a podložek 8 (20) a pojistných matic M8 (22).

UPOZORNĚNÍ

Stroj musí být umístěn na rovné a pevné podložce. Před každým použitím výrobku zkontrolujte dotažení všech šroubů.

Záruční podmínky:

Prodávající poskytuje na tento výrobek následující záruky:

1. záruka na rám vyrobený z oceli pro prvního majitele je 60 měsíců ode dne prodeje zákazníkovi.
2. záruka na computer a elektrozařízení je 60 měsíců ode dne prodeje zákazníkovi.
3. záruka na ostatní díly je 24 měsíců ode dne prodeje zákazníkovi.

Záruka se nevztahuje na závady vzniklé:

1. zaviněním uživatele tj. poškození výrobku neodbornou repasí, nesprávnou montáží, nedostatečným zasunutím sedlové tyče do rámu, nedostatečným utáhnutím pedálů v klikách a klik ke středové ose
2. nesprávnou údržbou
3. mechanickým poškozením
4. opotřebením dílů při běžném používání (např. gumové a plastové části, pohyblivé mechanismy, atd.)
5. neodvratnou událostí, živelnou pohromou
6. neodbornými zásahy
7. nesprávným zacházením, či nevhodným umístěním, vlivem nízké nebo vysoké teploty, působením vody, neúměrným tlakem a nárazy, úmyslně pozměněným designem, tvarem nebo rozměry

Upozornění:

- cvičení doprovázené zvukovými efekty a občasným vrzáním není závada bránící řádnému užívání stroje a tudíž nemůže být předmětem reklamace. Tento jev lze odstranit běžnou údržbou.
- upozornění: u základních modelů jsou použita věnečková ložiska. Doba životnosti u těchto ložisek může být kratší než je doba záruky. Doba životnosti je přibližně 100 provozních hodin.
- v době záruky budou odstraněny veškeré poruchy výrobku způsobené výrobní závadou nebo vadným materiálem výrobku tak, aby věc mohla být řádně užívána.
- Reklamace se uplatňuje zásadně písemně s přesným popisem o závadě a potvrzeným dokladem o zakoupení.
- Záruku lze uplatňovat u výrobce: Seven Sport s.r.o, Dělnická 957, 749 01, Vítkov nebo u organizace, ve které byl výrobek zakoupen.

datum prodeje razítko a podpis prodejce
dodavatel:

SEVEN sport s. r. o.
Dělnická 957, Vítkov 749 01

www.insportline.cz

