

Owner's manual Warning

IMPORTANT SAFETY INSTRUCTIONS

Read the manual and follow the instructions relating to safety tips, correct and complete product assembly, setting into service, use and maintenance. For your own safety, always heed the advice and warnings in these instructions. Non-compliance with these operating instructions may expose you to serious danger or death. Only use the product in the places and conditions for which it is intended.

Stand-up Paddling is a dangerous sport. Use of this product exposes the user to unexpected risks, dangers and hazards.

User should realize and understand these risks. The use of this product implies the respect of the safety instructions described in the manual. Do not exceed the maximum recommended number of persons.

Regardless of the number of persons on board, the total weight of persons and equipment must never exceed the maximum recommended load.

Do not use this product if you are under the influence of alcohol, drugs or medications.

Life saving devices such as life jackets and buoys should be pre-inspected and used at all times.

Always paddle with an experienced partner when using this product.

Tell your sail routes and time schedule to your partner.

Check the weather forecast first to know the marine environment and weather conditions before starting. Bad weather and marine environment is very dangerous.

Never use this product in conditions that are beyond your ability (such as, but not limited to, high surf, riptides, currents or river rapids)

Use the product near the shore and beware of natural factors such as wind, tides and tidal waves. **BE AWARE OF OFFSHORE WINDS AND CURRENTS.**

Before every use, carefully inspect the product for signs of wear or leakage to ensure everything is in good condition. Please do not use the SUP if you find any damage.

Do not surf in unfamiliar water areas.

Beware of potential harmful effects of liquids such as battery acid, oil and petrol. These liquids may damage the product.

Inflate according to the rated pressure on the product or it will cause over inflation and/or an explosion.

Stay balanced. Uneven distribution of loads on the board may cause the board to overturn which could lead to drowning.

Know how to operate this product. Check your local area for information and/or training as needed. Inform yourself about local regulations and dangers related to surfing, boating and/or other water activities.



SAVE THESE INSTRUCTIONS

Technical Specifications

Item	Inflated Size	Recommended Working pressure	Maximum Load Capacity	Maximum Number of persons
65302	2.74m x 76cm x 15cm (9' x 30" x 6")	1.03bar (15psi)	110kg (242lb)	1 Adult
65303	3.05m x 84cm x 15cm (10' x 33" x 6")	1.03bar (15psi)	130kg (287lb)	1 Adult
65305; 65329	3.20m x 76cm x 15cm (10'6" x 30" x 6")	1.03bar (15psi)	120kg (265lb)	1 Adult
65306	3.81m x 76cm x 15cm (12'6" x 30" x 6")	1.03bar (15psi)	120kg (265lb)	1 Adult
65308	3.10m x 86cm x 15cm (10'2" x 34" x 6")	1.03bar (15psi)	140kg (309lb)	1 Adult
65310	3.40m x 89cm x 15cm (11'2" x 35" x 6")	1.03bar (15psi)	160kg (353lb)	1 Adult
65312; 65330	3.05m x 84cm x 15cm (10' x 33" x 6")	1.03bar (15psi)	140kg (309lb)	1 Adult

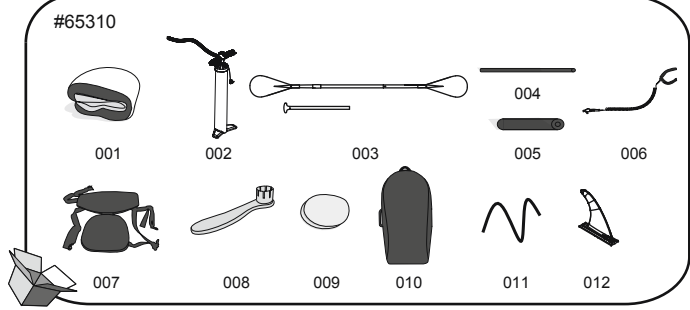
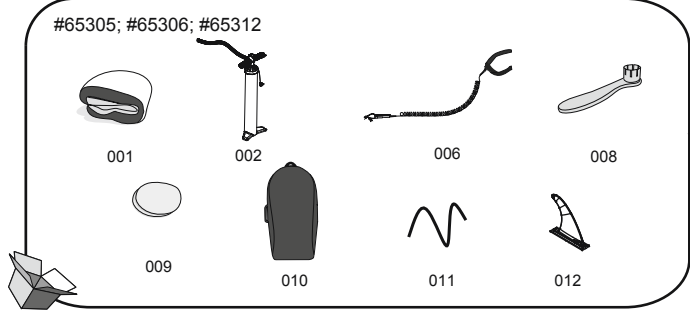
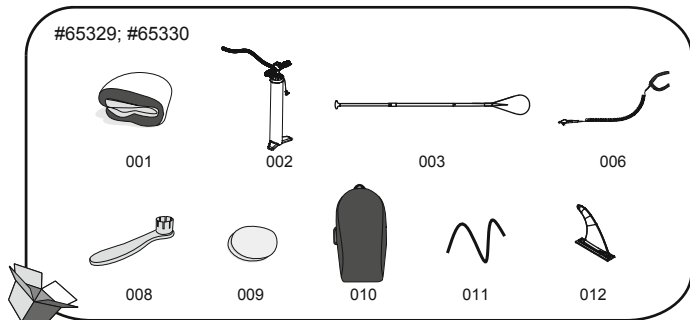
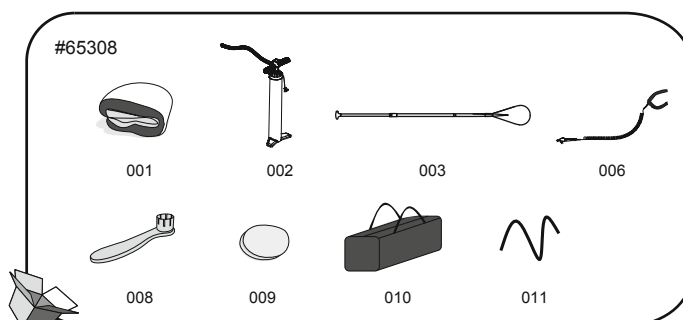
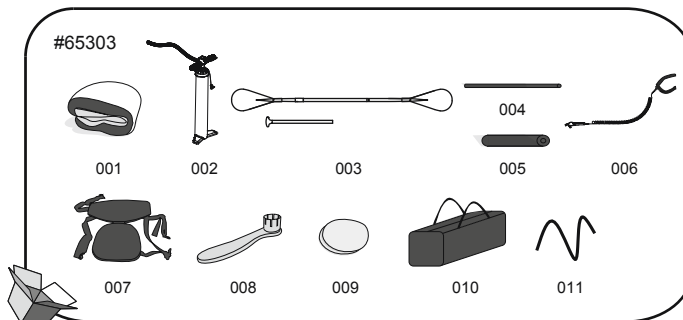
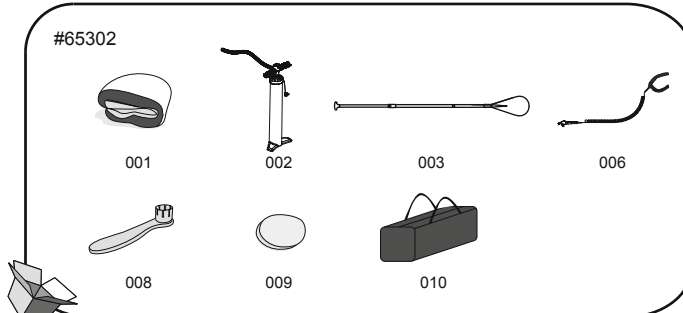

Part No.	Description	QTY	SPARE PART NO. (#65302)	SPARE PART NO. (#65303)	SPARE PART NO. (#65305)	SPARE PART NO. (#65306)	SPARE PART NO. (#65308)
001	Surf Board	1	P04483	P04484	P04485	P04486	P04487
002	High Pressure Hand Pump	1	P04481	P04481	P04481	P04481	P04481
003	Oar	1	P04491	P04492	/	/	P04491
004	Footrest Tube	1	/	P5C499ASS16	/	/	/
005	Footrest Foam	1	/	F6C211ASS16	/	/	/
006	Safety Rope	1	P04490	P04490	P04497	P04497	P04490
007	Seat	1	/	F6C336ASS18	/	/	/
008	Wrench	1	F6H189ASS16	F6H189ASS16	F6H189ASS16	F6H189ASS16	F6H189ASS16
009	Polyester 3-ply patch	1	/	/	/	/	/
010	Bag	1	P04024	P04024	F6669ASS18	F6669ASS18	P04024
011	Elastic Cord	1	/	P03797	P03797	P03797	P04285
012	Fin	1	/	/	F3C197ASS18	F3C197ASS18	/

Part No.	Description	QTY	SPARE PART NO. (#65310)	SPARE PART NO. (#65312)	SPARE PART NO. (#65329)	SPARE PART NO. (#65330)
001	Surf Board	1	P04488	P04489	P04485	P04489
002	High Pressure Hand Pump	1	P04481	P04481	P04481	P04481
003	Oar	1	P04492	/	P04491	P04491
004	Footrest Tube	1	P5C499ASS16	/	/	/
005	Footrest Foam	1	F6C211ASS16	/	/	/
006	Safety Rope	1	P04497	P04497	P04497	P04497
007	Seat	1	F6C336ASS18	/	/	/
008	Wrench	1	F6H189ASS16	F6H189ASS16	F6H189ASS16	F6H189ASS16
009	Polyester 3-ply patch	1	/	/	/	/
010	Bag	1	P04025	F6669ASS18	F6669ASS18	F6669ASS18
011	Elastic Cord	1	P03798	P03797	P03797	P03797
012	Fin	1	F3C197ASS18	F3C197ASS18	F3C197ASS18	F3C197ASS18

Installation

1. Spread out the surfboard on level ground.
2. Use your board at first time or after long period storage, check the air valve and tighten the valve with the provided wrench first. (Fig. 1).

Warning: Don't rotate the wrench counterclockwise when inspect the inflation, or it will be danger.

3. Inflate the board by unscrewing the cap of the air valve (Fig.2 Pos.1). Ensure that the inner spring valve is not depressed. If it is depressed (Fig.2 Pos. 2), press the spring valve and turn counter clockwise so the inner spring valve is in the correct position (Fig.2 Pos. 3). Attached the hose to the inflate position on the high-pressure hand pump. Inflate the board to 1.03bar (15psi). After inflation, screw the cap of air valve (Fig.2 Pos. 4)

NOTE: If over-inflation occurs, press the spring valve to release air to an acceptable level and securely fasten the air valve.

NOTE: If the board is not in use and exposed under the sun, it may cause overexpansion and damage the board. Check the pressure and deflate slightly until the correct pressure is obtained.

NOTE: Pressure gauge is for inflation purpose only, and the value of the pressure gauge is just for reference, should not be used as a precision instrument.

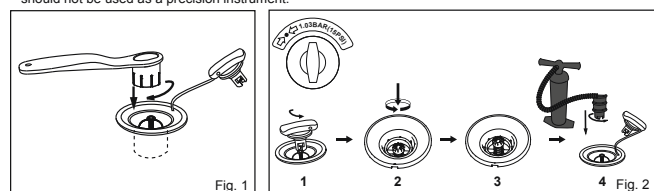

- Assemble the seat (Included with product #65303; #65310). Connect the seat to the D-ring on the board. The seat can be adjusted to accommodate the footrest.
- Attach the safety rope to the tow ring, and place the belt around your ankle (Fig.3).

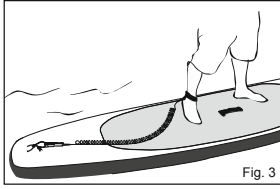

Oar Installation(#65302; #65303; #65310; #65329; #65330)
Adjust the oar length according to your height.
Take your height and add 8" for surfing length and 10" for touring length.

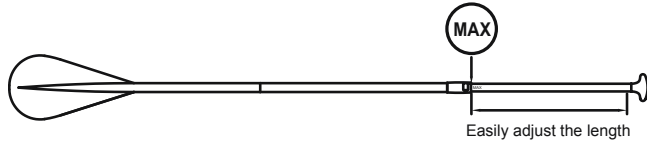

Deflation

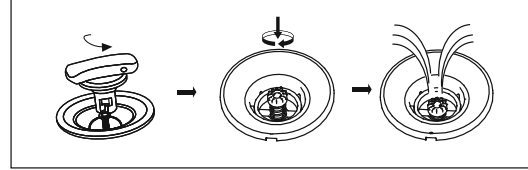

Maintenance:

- Inflate according to the PSI marked besides the valve;
- To avoid the long-time exposure to sunshine or rain, put the outside cover on top for protection when it not being used;
- Clean it with mild soap water and soft cloth in case it is not going to be used for a long time. Dry it before putting them away. Store it at a dry and shady place and keep it out of reach of Children.

Storage

- Deflate the board by unscrewing the cap of air valve, press the spring valve and turn clockwise.
- Remove all the accessories from the board. Use a cloth to gently dry all surfaces. Keep the board and all accessories clean and dry.
- Fold the board from front to back to remove additional air.
- Store in a cool, dry place and out of children's reach.

NOTE: Do not unfold this product when the temperature is low, leave the product in the room temperature (over 20°C) for 24 hours before inflation.

Repair

- Fully clean the area to be repaired.
- Cut the correct size from the repair patch material.
- Apply only the amount of glue (not included) needed to cover the repair site.

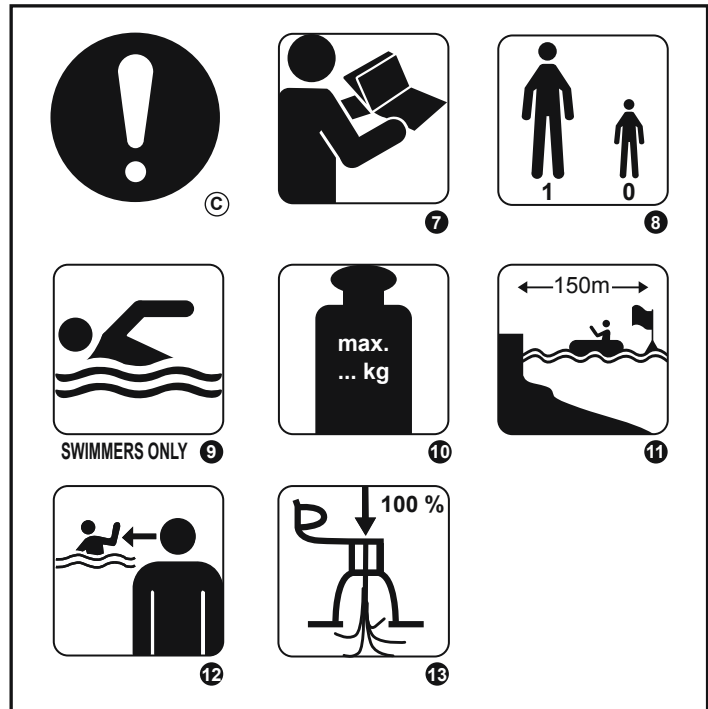

(A) WARNING

(B) PROHIBITION

(C) MANDATORY

1 NO PROTECTION AGAINST DROWNING

2 NOT FOR CHILDREN 14 YEARS OF AGE AND BELOW; APPLY ONLY TO CHILDREN ABOVE 14 YEARS OF AGE

3 DO NOT USE IN WHITE WATER

4 DO NOT USE IN BRAKING WAVES

5 DO NOT USE IN OFFSHORE WIND

6 DO NOT USE IN OFFSHORE CURRENT

7 READ INSTRUCTIONS FIRST

8 NUMBER OF USERS, 1 ADULT

9 SWIMMERS ONLY

10 MAXIMUM LOAD CAPACITY 65302: 110KG; 65305/65306/65329: 120KG; 65303: 130KG; 65308/65312/65330: 140KG; 65310: 160KG

11 SAFE DISTANCE TO SHORE 150 M

12 ALWAYS SUPERVISE CHILDREN IN WATER

13 FULLY INFLATE ALL AIR CHAMBERS

Warning

Battery Precaution

- Do not mix old and new batteries.
- Do not mix the different types of batteries. Do not mix alkaline, standard (Carbon - Zinc), or rechargeable (Nickel - Cadmium) batteries.
- Ensure batteries are installed correctly with regard to polarity (+ and -).
- Do not short-circuit the battery.
- Never attempt to recharge primary batteries as this may cause leakage, fire, or explosion.
- Rechargeable batteries are to be removed from this product before being charged.
- Never attempt to disassemble or open batteries as this can lead to electrolyte burns.
- Remove batteries from equipment which is not to be used for an extended period of time.
- Exhausted batteries are to be removed from this product.
- Do not dispose of product and its batteries in fire. Check your local regulations for proper disposal instructions.
- Batteries shall not be exposed to excessive heat such as sunshine, fire or the similar.
- Keep batteries out of the reach of children.
- Only use 2 x LR44 batteries.

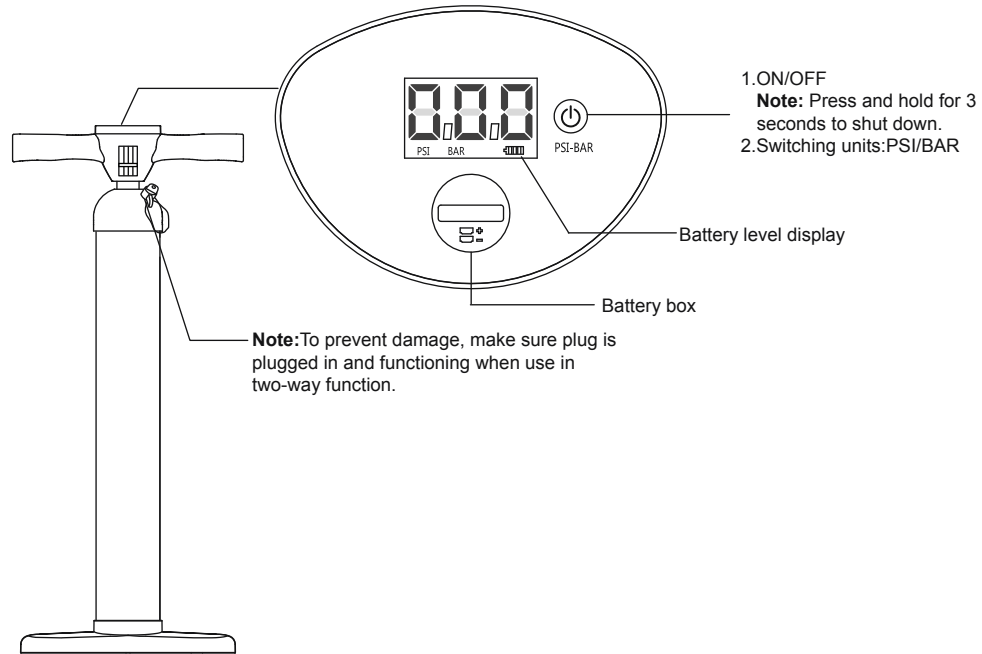

Battery Replacement Instruction

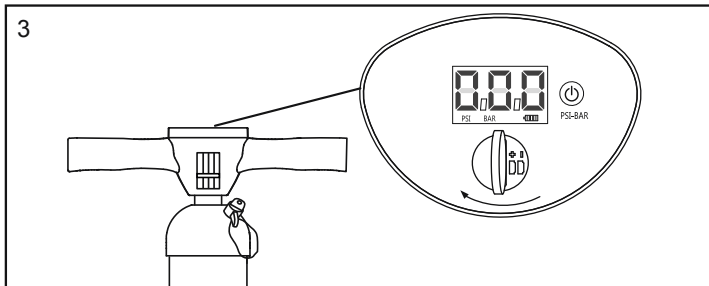
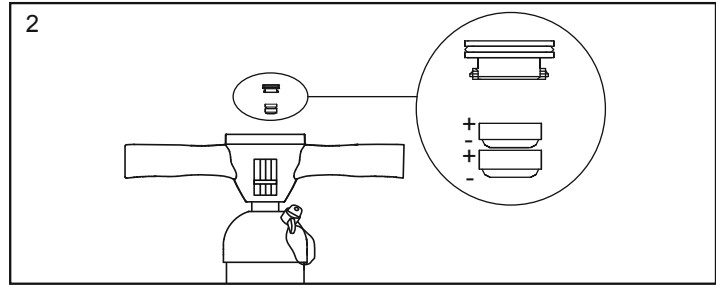
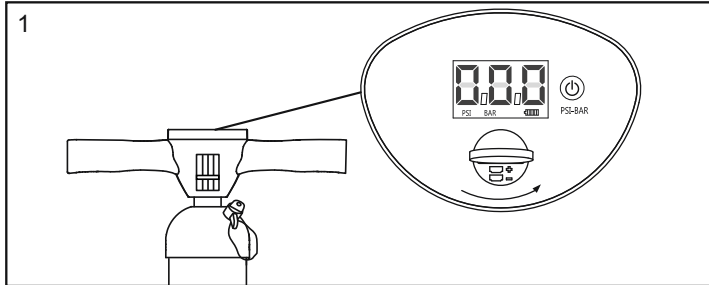

MAINTENANCE AND STORAGE

1. Use a dry cloth to gently clean all surfaces.
2. Store in a cool, dry place and out of children's reach.

Note: Use a coin (not included) to open the battery box.

DISPOSAL



Meaning of crossed-out wheeled dustbin:

Do not dispose of electrical appliances as unsorted municipal waste, use separate collection facilities.

Contact your local government for information regarding the collection systems available.

If electrical appliances are disposed of in landfills or dumps, hazardous substances can leak into the groundwater and get into the food chain, damaging your health and well-being.

When replacing old appliances with new ones, the retailer is legally obligated to take back your old appliance for disposals at least free of charge.

Notice d'utilisation Attention

CONSIGNES DE SÉCURITÉ IMPORTANTES

Lisez la notice et respectez les instructions relatives aux conseils de sécurité, au montage correct et complet du produit, à la mise en service, à l'utilisation et à l'entretien.

Pour votre sécurité, lisez toujours les conseils et mises en garde contenus dans ces instructions. Le non-respect de ces instructions de fonctionnement peut vous exposer à des dangers graves voire mortels. N'utilisez le produit qu'aux endroits et dans les conditions pour lesquels il est prévu.

Le pagayage debout est un sport dangereux. L'utilisation de ce produit expose l'utilisateur à des risques et des dangers inattendus. L'utilisateur doit avoir conscience de ces risques et les comprendre. L'utilisation de ce produit implique le respect des consignes de sécurité décrites dans la notice.

Ne dépassez pas le nombre maximal de personnes recommandé. Quel que soit le nombre de personnes à bord, le poids total des personnes et de l'équipement ne doit jamais dépasser la charge maximale recommandée.

N'utilisez pas ce produit lorsque vous êtes sous l'influence d'alcool, de drogues ou de médicaments. Les dispositifs de secours comme les gilets et les bouées de sauvetage doivent être préalablement vérifiés et utilisés à chaque fois. Portez toujours un casque quand vous utilisez ce produit.

Pagayez toujours avec un partenaire expérimenté quand vous utilisez ce produit. Communiquez à votre partenaire votre parcours de navigation et votre planning.

Vérifiez préalablement les prévisions météo afin de connaître l'environnement marin et les conditions météo avant de partir. Une météo et un environnement marin mauvais sont extrêmement dangereux.

N'utilisez jamais ce produit dans des conditions allant au-delà de vos capacités (comme par exemple, et sans que cette liste soit exhaustive, grosses vagues, contre-courants, courants et rapides).

Utilisez le produit près de la rive et faites attention aux facteurs naturels comme le vent, les marées et les lames de fond. **FAITES ATTENTION AUX VENTS DE TERRE ET AUX COURANTS.**

Avant toute utilisation, examinez soigneusement le produit pour vérifier s'il présente des signes d'usure ou de fuite afin d'être certain qu'il soit en bon état. N'utilisez pas le SUP si vous vous apercevez qu'il est endommagé.

Ne surfez pas sur des plans d'eau que vous ne connaissez pas bien. Faites attention aux effets potentiellement nocifs des liquides comme l'acide de batterie, l'huile et le pétrole. Ces liquides peuvent endommager le produit.

Gonflez à la pression nominale indiquée sur le produit sous peine de surgonflage et/ou d'explosion. Maintenez l'équilibre. Une distribution irrégulière des charges sur la planche peut provoquer un renversement qui pourrait entraîner la noyade.

Apprenez à faire fonctionner ce produit. Adressez-vous à votre secteur local pour obtenir des informations et/ou une formation en cas de besoin. Informez-vous sur les réglementations locales et les dangers liés au surf, à la navigation et/ou à d'autres activités aquatiques.

CONSERVEZ CES INSTRUCTIONS

Caractéristiques techniques

Article	Taille gonflé	Pression de service recommandée	Capacité de charge maximale	Nombre de personnes au maximum
65302	2.74m x 76cm x 15cm (9' x 30" x 6")	1.03bar (15psi)	110kg (242lb)	1 adulte
65303	3.05m x 84cm x 15cm (10' x 33" x 6")	1.03bar (15psi)	130kg (287lb)	1 adulte
65305; 65329	3.20m x 76cm x 15cm (10'6" x 30" x 6")	1.03bar (15psi)	120kg (265lb)	1 adulte
65306	3.81m x 76cm x 15cm (12'6" x 30" x 6")	1.03bar (15psi)	120kg (265lb)	1 adulte
65308	3.10m x 86cm x 15cm (10'2" x 34" x 6")	1.03bar (15psi)	140kg (309lb)	1 adulte
65310	3.40m x 89cm x 15cm (11'2" x 35" x 6")	1.03bar (15psi)	160kg (353lb)	1 adulte
65312; 65330	3.05m x 84cm x 15cm (10' x 33" x 6")	1.03bar (15psi)	140kg (309lb)	1 adulte

#65302

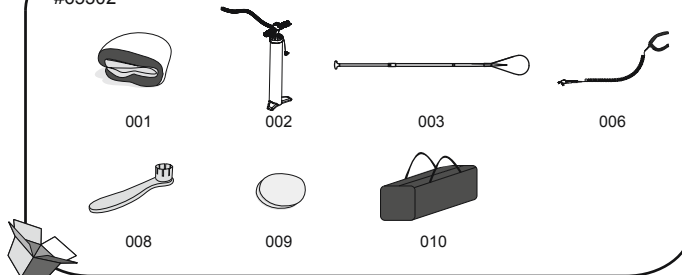

#65303

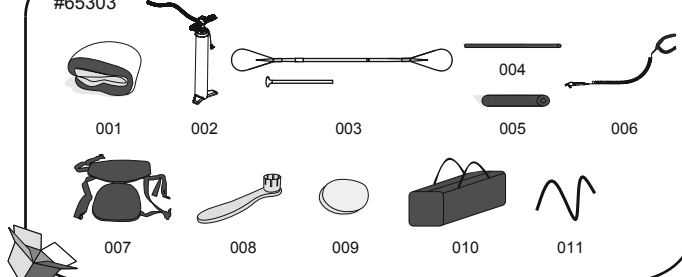

#65308

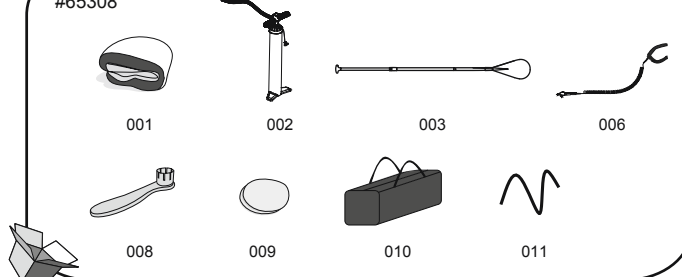

#65329; #65330

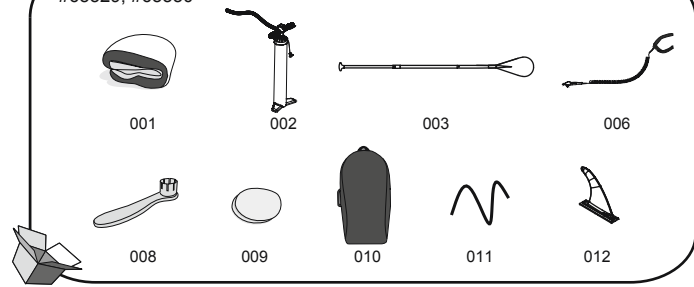

#65305; #65306; #65312

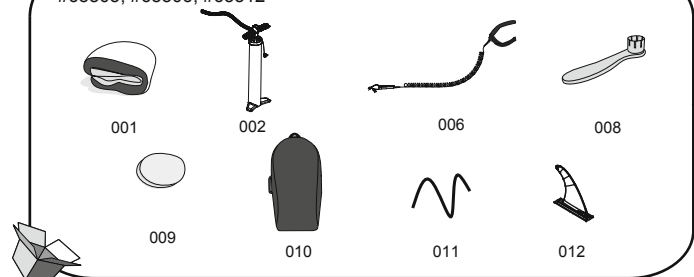

#65310

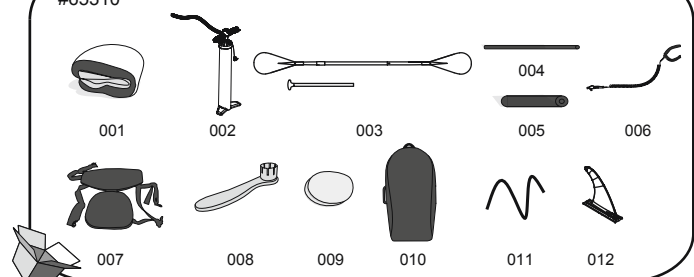

Pièce N°	Description	Q.TÉ	PIÈCE DÉTACHÉE N° (#65302)	PIÈCE DÉTACHÉE N° (#65303)	PIÈCE DÉTACHÉE N° (#65305)	PIÈCE DÉTACHÉE N° (#65306)	PIÈCE DÉTACHÉE N° (#65308)	PIÈCE DÉTACHÉE N° (#65310)
001	Planche de surf	1	P04483	P04484	P04485	P04486	P04487	P04488
002	Pompe à main haute pression	1	P04481	P04481	P04481	P04481	P04481	P04481
003	Pagale	1	P04491	P04492	/	/	/	P04491
004	Tube du repose-pieds	1	/	P5C499ASS16	/	/	/	/
005	Mousse du repose-pieds	1	/	F6C211ASS16	/	/	/	/
006	Corde de sécurité	1	P04490	P04490	P04497	P04497	P04497	P04497
007	Siège	1	/	F6C336ASS18	/	/	/	/
008	Clé anglaise	1	F6H189ASS16	F6H189ASS16	F6H189ASS16	F6H189ASS16	F6H189ASS16	F6H189ASS16
009	Rustine à 3 épaisseurs en polyester	1	/	/	/	/	/	/
010	Sac	1	P04024	P04024	F6669ASS18	F6669ASS18	P04024	P04024
011	Cordon élastique	1	/	P03797	P03797	P03797	P04285	P04285
012	Alleron	1	/	/	F3C197ASS18	F3C197ASS18	/	/

Pièce N°	Description	Q.TÉ	PIÈCE DÉTACHÉE N° (#65310)	PIÈCE DÉTACHÉE N° (#65312)	PIÈCE DÉTACHÉE N° (#65329)	PIÈCE DÉTACHÉE N° (#65330)
001	Planche de surf	1	P04488	P04489	P04485	P04489
002	Pompe à main haute pression	1	P04481	P04481	P04481	P04481
003	Pagale	1	P04492	/	P04491	P04491
004	Tube du repose-pieds	1	P5C499ASS16	/	/	/
005	Mousse du repose-pieds	1	F6C211ASS16	/	/	/
006	Corde de sécurité	1	P04497	P04497	P04497	P04497
007	Siège	1	F6C336ASS18	/	/	/
008	Clé anglaise	1	F6H189ASS16	F6H189ASS16	F6H189ASS16	F6H189ASS16
009	Rustine à 3 épaisseurs en polyester	1	/	/	/	/
010	Sac	1	P04025	F6669ASS18	F6669ASS18	F6669ASS18
011	Cordon élastique	1	P03798	P03797	P03797	P03797
012	Alleron	1	F3C197ASS18	F3C197ASS18	F3C197ASS18	F3C197ASS18

Installation

- Étalez la planche de surf sur un sol plan.
- Si vous utilisez votre planche pour la première fois ou après l'avoir rangée pendant longtemps, contrôlez la vanne d'air et serrez d'abord la vanne avec la clé fournie avec. (Fig. 1).
Attention : Ne réglez pas la vanne d'air quand vous utilisez la planche.
Attention : Ne faites pas tourner la clé dans le sens contraire des aiguilles d'une montre quand vous vérifiez le gonflage, car cela est dangereux.
- Gonflez la planche en dévissant le bouchon de la vanne d'air (Fig. 2 rep. 1). Vérifiez que la vanne avec ressort intérieur n'est pas enfoncée. Si elle est enfoncée (Fig. 2 rep. 2), appuyez sur la vanne à ressort et tournez dans le sens contraire des aiguilles d'une montre afin que la vanne à ressort intérieur soit dans la bonne position (Fig. 2 rep. 3). Fixez le tuyau en position de gonflage sur la pompe à main haute pression. Gonflez la planche à 1,03 bar (15 psi). Après avoir gonflé, vissez le bouchon de la vanne d'air (Fig. 2 rep. 4).
REMARQUE : En cas de surgonflage, appuyez sur la vanne à ressort pour libérer de l'air jusqu'à un niveau acceptable et serrez bien la vanne d'air.
REMARQUE : Si la planche n'est pas utilisée et qu'elle reste en plein soleil, elle peut subir une sur-expansion et s'abîmer. Vérifiez la pression et dégonflez légèrement jusqu'à l'obtention de la bonne pression.
REMARQUE : Le manomètre n'est prévu que pour le gonflage et la valeur du manomètre sert uniquement de référence. Il ne faut pas l'utiliser comme instrument de précision.

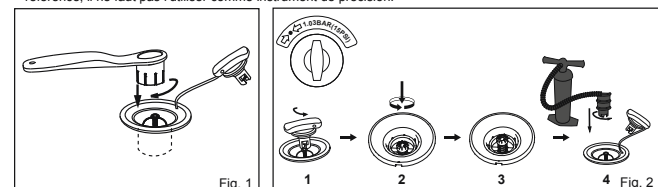

- Montez le siège (fourni uniquement avec le produit n° 65303; n° 65310). Raccordez le siège sur l'anneau boucle situé sur la planche. Il est possible de régler le siège pour pouvoir insérer le repose-pieds.
- Fixez la corde de sécurité à l'anneau de remorquage et placez la courroie autour de votre cheville (Fig. 3)

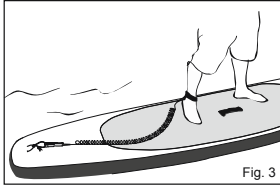

Installation de la pagaie(65302; 65303; 65310; 65329; 65330)
Réglez la longueur de la pagaie en fonction de votre taille.
Prenez votre taille et ajoutez 8" pour la longueur en surf et 10" pour la longueur en promenade.

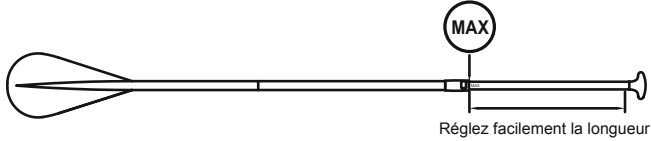

Dégonflage

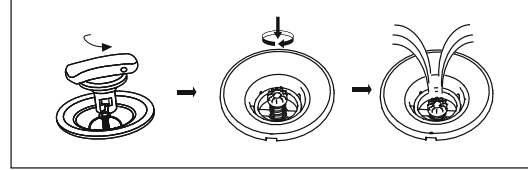

Maintenance :

- Gonflez en fonction de l'indication PSI figurant sur la vanne ;
- Pour éviter une exposition prolongée en plein soleil ou sous la pluie, placez la bache d'extérieur dessus pour protéger le produit quand il n'est pas utilisé ;
- Nettoyez avec de l'eau savonneuse (à base de savon doux) et un chiffon doux si vous prévoyez de ne pas utiliser le produit pendant longtemps. Séchez le produit avant de le ranger. Rangez le produit dans un lieu sec et à l'ombre et tenez-le hors de portée des enfants.

Rangement

- Dégonflez la planche en dévissant le bouchon de la vanne d'air, appuyez sur la vanne à ressort et tournez dans le sens des aiguilles d'une montre.
- Enlevez tous les accessoires de la planche. Séchez délicatement toutes les surfaces avec un chiffon. La planche et tous les accessoires doivent rester propres et secs.
- Pliez la planche de l'avant vers l'arrière pour faire sortir l'air restant.
- Rangez-les au sec et au frais, hors de portée des enfants.

REMARQUE : Ne dépliez pas ce produit quand la température est basse, laissez le produit à température ambiante (supérieure à 20 °C) pendant 24 heures avant de le gonfler.

Réparation

- Nettoyez intégralement la zone à réparer.
- Coupez la taille correcte du matériau de patch de réparation.
- Appliquez uniquement la quantité de colle (pas fournie avec) nécessaire pour couvrir le site de réparation.

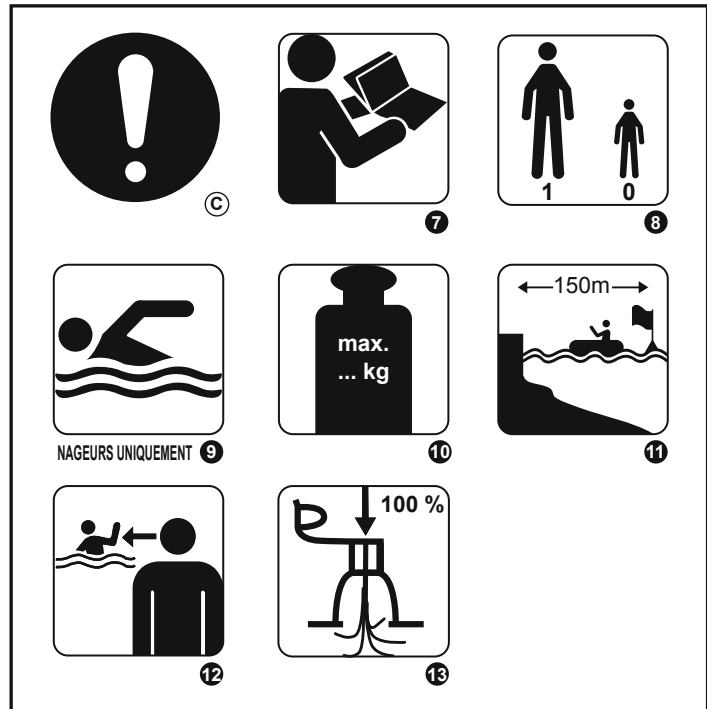

(A) ATTENTION

(B) INTERDICTION

(C) OBLIGATOIRE

1 AUCUNE PROTECTION CONTRE LA NOYADE

2 PAS POUR LES ENFANTS DE 14 ANS ET MOINS ; NE S'APPLIQUENT QU'AUX ENFANTS DE PLUS DE 14 ANS

3 NE L'UTILISEZ PAS DANS L'EAU VIVE

4 NE L'UTILISEZ PAS DANS LES VAGUES DÉFERLANTES

5 NE L'UTILISEZ PAS PAR VENT DE TERRE

6 NE L'UTILISEZ PAS DANS LE COURANT DE JUSANT

7 LISEZ D'ABORD LES INSTRUCTIONS

8 NOMBRE D'UTILISATEURS, 1 ADULTE

9 NAGEURS UNIQUEMENT

10 CAPACITÉ DE CHARGE MAXIMALE 65302 : 110 KG ; 65305/65306/65329 : 120 KG ; 65303 : 130 KG ; 65308/65312/65330 : 140 KG ; 65310 : 160 KG

11 DISTANCE DE SÉCURITÉ JUSQU'AU RIVAGE 150 M

12 SURVEILLEZ TOUJOURS LES ENFANTS DANS L'EAU

13 GONFLEZ ENTIÈREMENT TOUTES LES CHAMBRES À AIR

ATTENTION

Précautions en ce qui concerne les piles

- Ne mélangez pas les piles neuves et usées.
- Ne mélangez pas différents types de piles. Ne mélangez pas les piles standards alcalines (carbone - zinc) ou rechargeables (nickel - cadmium).
- Vérifiez que les piles sont installées correctement en ce qui concerne la polarité (+ et -).
- Ne court-circuitez pas les piles.
- Ne tentez jamais de recharger les piles non rechargeables car cela peut provoquer des fuites, un incendie ou une explosion.
- Les piles rechargeables doivent être ôtées de ce produit avant de les recharger.
- Ne tentez jamais de démonter ou d'ouvrir des piles car cela peut entraîner des brûlures d'électrolyte.
- Ôtez les piles de l'équipement que vous n'utiliserez pas pendant une période prolongée.
- Les piles usées doivent être enlevées de ce produit.
- Ne jetez pas le produit et ses piles dans le feu. Consultez les réglementations locales pour connaître les instructions correctes d'élimination.
- Les piles ne doivent pas être soumises à une chaleur excessive, comme celle provenant des rayons du soleil, d'un feu ou similaire.
- Gardez les piles hors de portée des enfants.
- N'utilisez que 2 piles LR44.

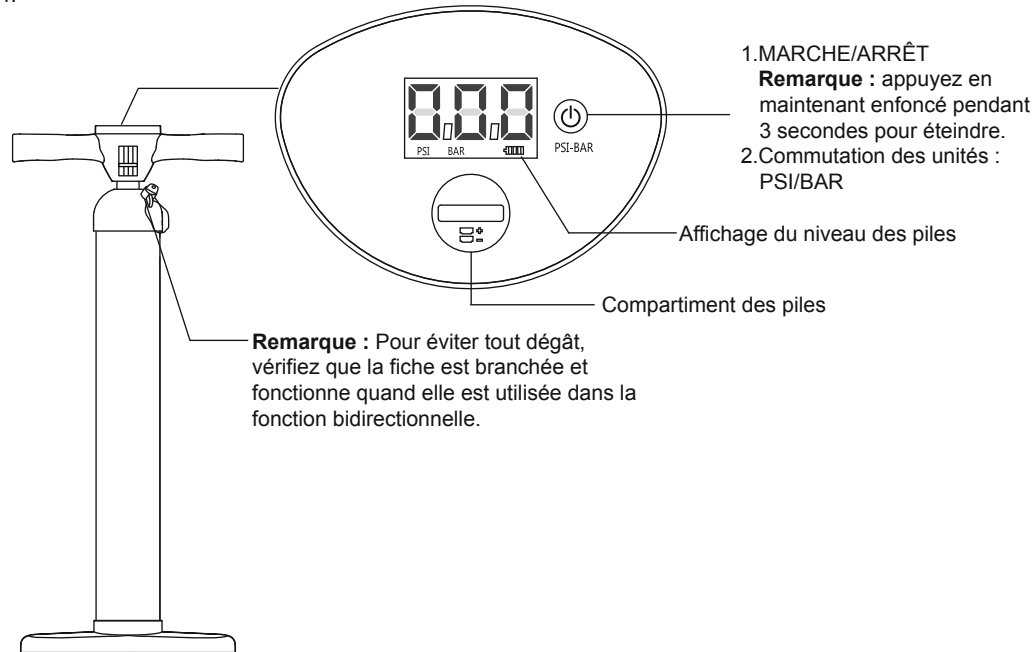

Instructions pour le remplacement des piles

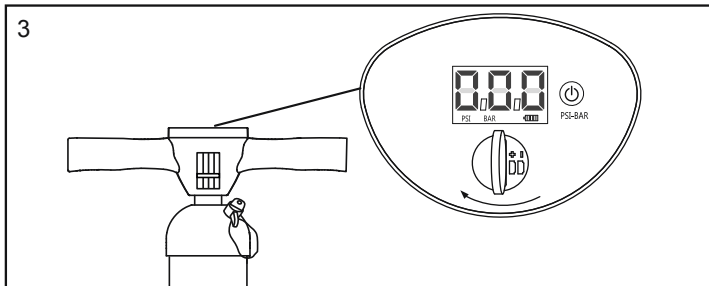
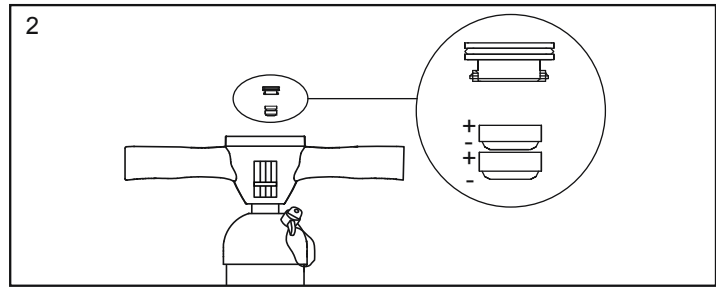
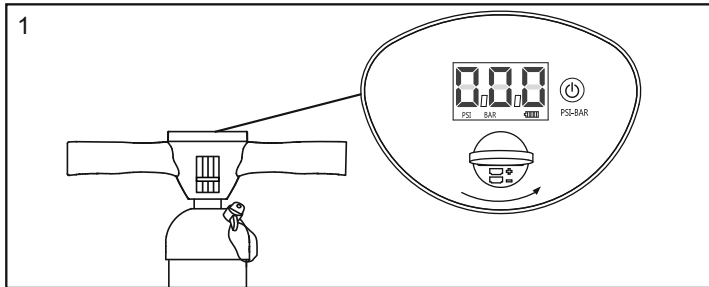

ENTRETIEN ET RANGEMENT

1. Utilisez un chiffon sec pour nettoyer délicatement toutes les surfaces.
2. Rangez le produit au sec et au frais, hors de portée des enfants.

Remarque : utilisez une pièce de monnaie (non fournie) pour ouvrir le compartiment des piles.

MISE AU REBUT



Signification du symbole d'un caisson d'ordures barré :

Ne pas éliminer les appareils électriques comme un déchet habituel, utiliser les systèmes de collecte séparés. Contactez votre collectivité locale pour les informations concernant les systèmes de collecte disponibles. Si les appareils électriques sont éliminés dans une décharge publique, des substances dangereuses peuvent s'écouler dans la nappe phréatique et entrer dans la chaîne alimentaire et porter atteinte à votre santé et à votre bien-être. Quand vous remplacez un ancien appareil par un nouveau, le détaillant a l'obligation légale de reprendre votre ancien appareil pour son élimination sans aucune dépense de votre part.

Benutzerhandbuch Achtung

WICHTIGE SICHERHEITSANWEISUNGEN

Lesen Sie das Handbuch und befolgen Sie die Anweisungen zur Sicherheit, korrekten und vollständigen Montage des Produkts, Inbetriebnahme, Benutzung und Instandhaltung.
Beachten Sie zu Ihrer eigenen Sicherheit immer die Ratschläge und Warnungen in diesen Anweisungen. Eine Nichtbeachtung dieser Betriebsanweisungen kann zu ernsthaften Gefährdungen bis hin zum Tod führen. Benutzen Sie das Produkt nur an hierfür vorgesehenen Orten und unter den zulässigen Bedingungen.

Stand Up Paddling ist eine gefährliche Sportart. Die Verwendung dieses Produkts setzt den Benutzer unerwarteten Risiken, Gefahren und Gefährdungen aus.

Der Benutzer muss sich dieser Risiken bewusst sein und sie verstehen. Die Verwendung dieses Produkts darf nur unter Beachtung der im Handbuch beschriebenen Sicherheitsanweisungen erfolgen.

Überschreiten Sie nicht die empfohlene maximale Personenzahl. Ungeachtet der Personenzahl darf das Gesamtgewicht von Personen und Ausrüstung niemals die empfohlene Maximalbelastung überschreiten.

Verwenden Sie dieses Produkt nicht, wenn Sie unter dem Einfluss von Alkohol, Drogen oder Medikamenten stehen. Lebensrettungsrichtungen wie Rettungswesten und Bojen müssen bei jeder Benutzung verwendet und zuvor geprüft werden. Tragen Sie immer einen Helm, wenn Sie dieses Produkt benutzen.

Paddeln Sie stets gemeinsam mit einem erfahrenen Partner, wenn Sie dieses Produkt verwenden.

Teilen Sie Ihrem Partner Ihre geplanten Routen und Zeitpläne mit.

Prüfen Sie zunächst die Wettervorhersage, um sich vor dem Start über die See- und Wetterbedingungen zu informieren. Schlechte Wetter- und Seebedingungen sind sehr gefährlich.

Verwenden Sie dieses Produkt niemals unter Bedingungen außerhalb Ihrer Fähigkeiten (beispielsweise, jedoch nicht beschränkt auf: starke Brandung, Flut, Strömung oder Stromschnellen)

Verwenden Sie das Produkt in Strandnähe und achten Sie auf Naturgewalten wie Wind, Gezeiten und Flutwellen.

BEACHTEN SIE MEERESWINDE UND STRÖMUNGEN.

Überprüfen Sie das Produkt vor jeder Benutzung auf Anzeichen von Verschleiß oder Leckage und vergewissern Sie sich, dass alle Bestandteile in einem guten Zustand sind. Bitte benutzen Sie das SUP-Board nicht, wenn Sie Beschädigungen gleich welcher Art feststellen.

Surfen Sie nicht in unbekanntem Wasserbereichen.

Seien Sie sich der potenziellen Schäden bewusst, die Flüssigkeiten wie Batteriesäure, Öl oder Benzin hervorrufen können. Diese Flüssigkeiten können das Produkt beschädigen.

Das Aufblasen muss mit dem auf dem Produkt angegebenen Druck erfolgen, da es ansonsten zu einem übermäßigen Aufblasen und/oder Platzen kommen kann.

Gleichmäßig belasten. Die ungleichmäßige Verteilung von Lasten auf dem Board kann ein Kentern auslösen, das zum Ertrinken führen könnte.

Machen Sie sich mit dem Betrieb des Produkts vertraut. Suchen Sie bei Bedarf nach Informationen und/oder Trainingsmöglichkeiten vor Ort. Informieren Sie sich über lokale gesetzliche Bestimmungen und Gefahren in Verbindung mit Surfen, Boot fahren und/oder Wasseraktivitäten.

BEWAHREN SIE DIESE ANWEISUNGEN AUF

Technische Daten

Artikel	Größe aufgeblasen	Empfohlener Betriebsdruck	Maximale Tragfähigkeit	Maximale Personenzahl
65302	2.74m x 76cm x 15cm (9' x 30" x 6")	1.03bar (15psi)	110kg (242lb)	1 Erwachsener
65303	3.05m x 84cm x 15cm (10' x 33" x 6")	1.03bar (15psi)	130kg (287lb)	1 Erwachsener
65305; 65329	3.20m x 76cm x 15cm (10'6" x 30" x 6")	1.03bar (15psi)	120kg (265lb)	1 Erwachsener
65306	3.81m x 76cm x 15cm (12'6" x 30" x 6")	1.03bar (15psi)	120kg (265lb)	1 Erwachsener
65308	3.10m x 86cm x 15cm (10'2" x 34" x 6")	1.03bar (15psi)	140kg (309lb)	1 Erwachsener
65310	3.40m x 89cm x 15cm (11'2" x 35" x 6")	1.03bar (15psi)	160kg (353lb)	1 Erwachsener
65312; 65330	3.05m x 84cm x 15cm (10' x 33" x 6")	1.03bar (15psi)	140kg (309lb)	1 Erwachsener

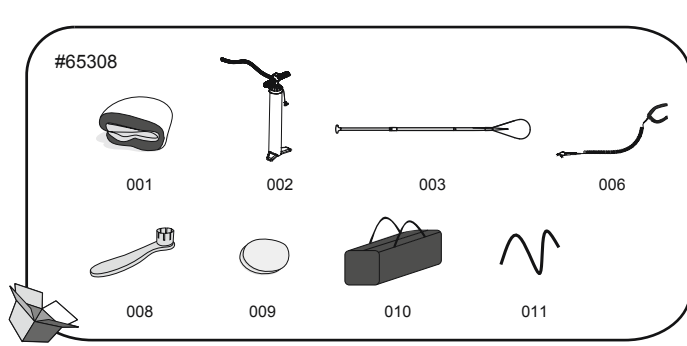
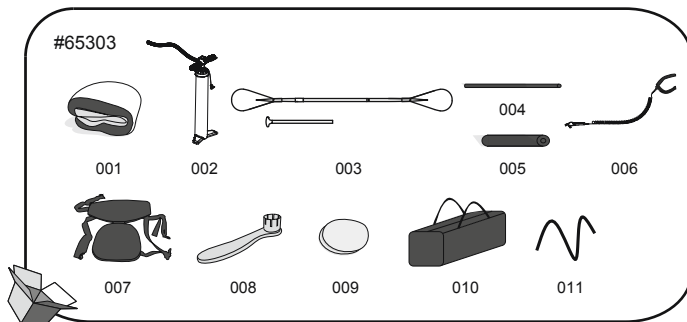
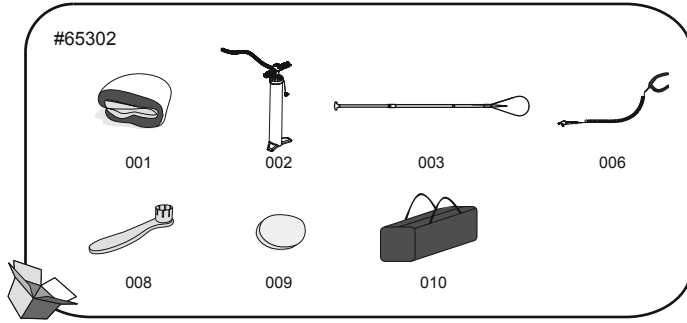
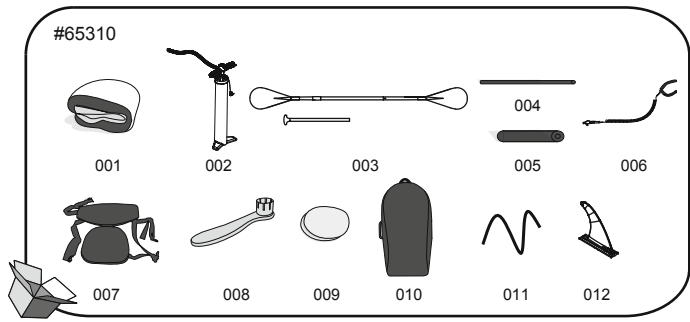
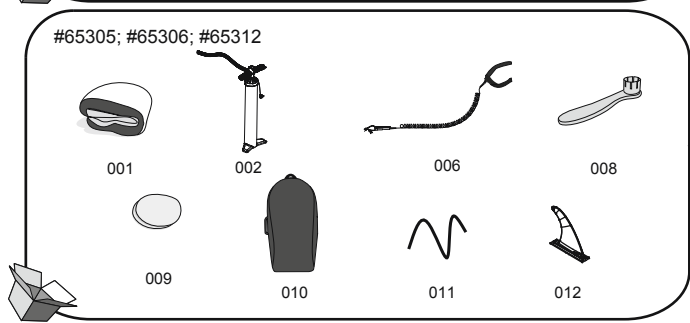
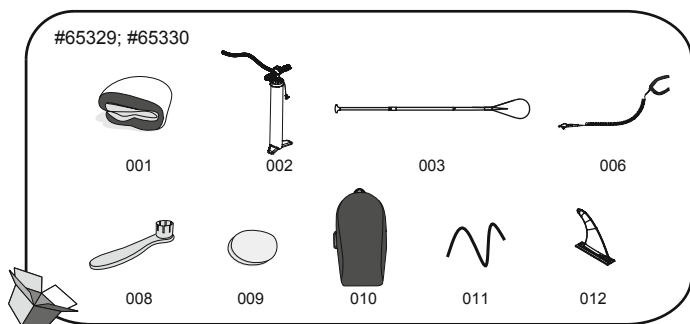

Nummer	Beschreibung	ANZ.	ERSATZTEIL NR. (#65302)	ERSATZTEIL NR. (#65303)	ERSATZTEIL NR. (#65305)	ERSATZTEIL NR. (#65306)	ERSATZTEIL NR. (#65308)
001	Surfboard	1	P04483	P04484	P04485	P04486	P04487
002	Hochdruck-Handluftpumpe	1	P04481	P04481	P04481	P04481	P04481
003	Paddel	1	P04491	P04492	/	/	P04491
004	Fußstütze Rohr	1	/	P5C499ASS16	/	/	/
005	Fußstütze Schaumstoff	1	/	F6C211ASS16	/	/	/
006	Sicherheitsleine	1	P04490	P04490	P04497	P04497	P04490
007	Sitz	1	/	F6C336ASS18	/	/	/
008	Ventil-Montageschlüssel	1	F6H189ASS16	F6H189ASS16	F6H189ASS16	F6H189ASS16	F6H189ASS16
009	Reparaturflicken	1	/	/	/	/	/
010	Tasche	1	P04024	P04024	F6669ASS18	F6669ASS18	P04024
011	Elastisches Band	1	/	P03797	P03797	P03797	P04285
012	Finne	1	/	/	F3C197ASS18	F3C197ASS18	/

Nummer	Beschreibung	ANZ.	ERSATZTEIL NR. (#65310)	ERSATZTEIL NR. (#65312)	ERSATZTEIL NR. (#65329)	ERSATZTEIL NR. (#65330)
001	Surfboard	1	P04488	P04489	P04485	P04489
002	Hochdruck-Handluftpumpe	1	P04481	P04481	P04481	P04481
003	Paddel	1	P04492	/	P04491	P04491
004	Fußstütze Rohr	1	P5C499ASS16	/	/	/
005	Fußstütze Schaumstoff	1	F6C211ASS16	/	/	/
006	Sicherheitsleine	1	P04497	P04497	P04497	P04497
007	Sitz	1	F6C336ASS18	/	/	/
008	Ventil-Montageschlüssel	1	F6H189ASS16	F6H189ASS16	F6H189ASS16	F6H189ASS16
009	Reparaturflicken	1	/	/	/	/
010	Tasche	1	P04025	F6669ASS18	F6669ASS18	F6669ASS18
011	Elastisches Band	1	P03798	P03797	P03797	P03797
012	Finne	1	F3C197ASS18	F3C197ASS18	F3C197ASS18	F3C197ASS18

Montage

- Bretten Sie das Surfboard auf einem ebenen Untergrund aus.
- Prüfen Sie beim ersten Gebrauch des Boards oder nach längerer Lagerzeit das Luftventil und ziehen Sie es zuerst mit dem mitgelieferten Schraubenschlüssel fest. (Abb. 1)
Achtung: Justieren Sie das Luftventil nicht, während das Board benutzt wird.
Warnung: Drehen Sie den Schraubenzieher beim Überprüfen des Aufblasezustandes nicht gegen den Uhrzeigersinn, da sonst Gefahr besteht.
- Schrauben Sie den Deckel des Luftventils nach dem Aufblasen wieder auf (Abb. 2, Pos. 4).
HINWEIS: Sollte es zu einem übermäßigen Aufblasen kommen, drücken Sie das Federventil herunter, bis ein angemessener Druck erreicht ist und befestigen Sie das Luftventil.
HINWEIS: Wird das Board unbenutzt der Sonne ausgesetzt, kann dies zu einer Überdehnung und Beschädigungen am Board führen. Prüfen Sie den Druck und lassen Sie vorsichtig Luft ab, bis der korrekte Druck erreicht ist.
HINWEIS: Der Druckmesser dient lediglich Referenzzwecken beim Aufblasen und darf nicht als Präzisionsinstrument verwendet werden.

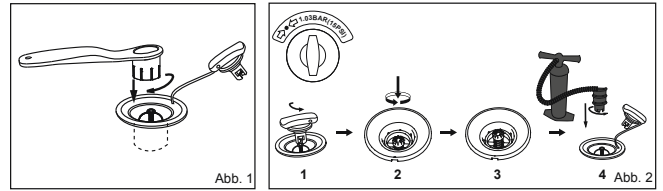

4. Montieren Sie den Sitz (Nur bei Produkt #65303; #65310 enthalten). Verbinden Sie den Sitz mit dem D-Ring am Board. Der Sitz kann verstellt werden, um die Fußstütze zu erreichen.
5. Befestigen Sie die Sicherheitsleine an der Schleppöse und befestigen Sie den Gurt an Ihrem Fußgelenk (Abb. 3).



Abb. 3

Zusammenbau des Ruders(65302; 65303; 65310; 65329; 65330)

Verstellen Sie die Ruderlänge entsprechend Ihrer Körpergröße. Messen Sie Ihre Körpergröße und addieren sie 8" zum Surfen bzw. 10" für das Touring.

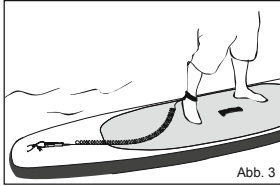
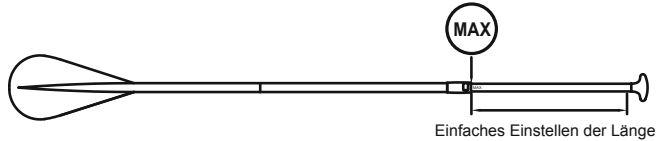

Einfaches Einstellen der Länge

Luftablassen

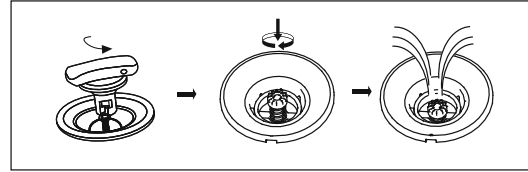

Wartung:

1. Entsprechend der PSI-Angabe neben dem Ventil aufblasen.
2. Bei langfristigem Nichtgebrauch mit der Abdeckung vor Sonneneinstrahlung und Regen schützen.
3. Bei langfristigem Nichtgebrauch mit milder Seifenlauge und einem weichen Tuch reinigen. Vor dem Einlagern abtrocknen. An einem trockenen und schattigen Ort außerhalb der Reichweite von Kindern aufbewahren.

Lagerung

1. Schrauben Sie den Deckel des Luftventils ab, drücken Sie das Federventil herunter und drehen Sie es im Uhrzeigersinn, um die Luft aus dem Board abzulassen.
 2. Entfernen Sie jegliches Zubehör vom Board. Verwenden Sie ein Tuch, um alle Oberflächen vorsichtig zu reinigen. Halten Sie das Board und sämtliches Zubehör sauber und trocken.
 3. Falten Sie das Board von vorne nach hinten, um die restliche Luft zu entfernen.
 4. Lagern Sie alle Komponenten an einem kühlen, trockenen Ort außerhalb der Reichweite von Kindern.
- HINWEIS:** Produkt nicht bei Niedrigtemperatur entfalten, sondern vor dem Aufblasen 24 Stunden lang bei Zimmertemperatur (über 20 °C) lagern.

Reparatur

- Reinigen Sie vollständig den zu reparierenden Bereich.
- Schneiden Sie den mitgelieferten Reparaturflicken auf die richtige Größe zu.
- Tragen Sie die erforderliche Menge Klebstoff (nicht enthalten) auf, um den zu reparierenden Bereich abzudecken.

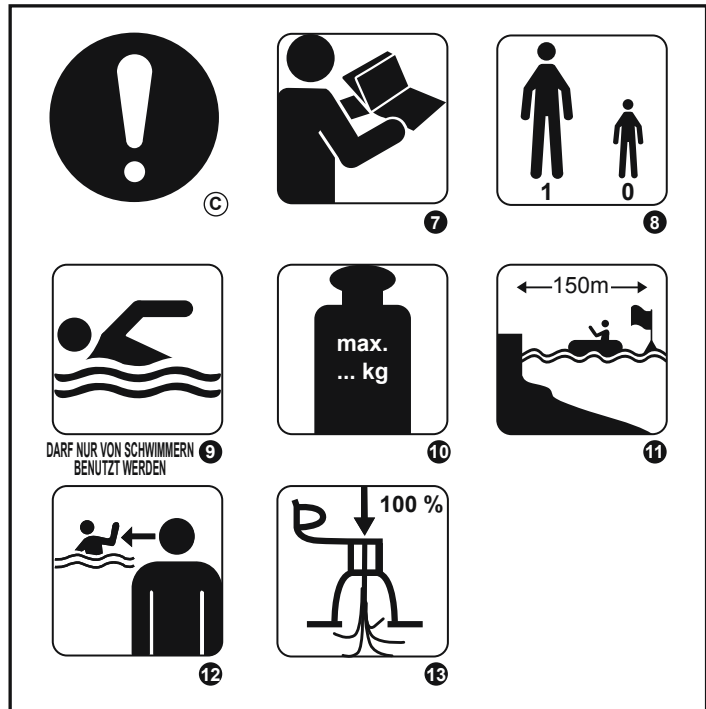

(A) ACHTUNG

(B) VERBOTEN

(C) HINWEIS

1 SCHÜTZT NICHT VOR ERTRINKEN

2 NICHT FÜR KINDER UNTER 14 JAHREN GEEIGNET, NUR FÜR KINDER AB 14 JAHREN GEEIGNET.

3 NICHT IN WILDWASSER VERWENDEN.

4 NICHT IN BRECHENDEN WELLEN VERWENDEN.

5 NICHT BEI ABLANDIGEM WIND VERWENDEN.

6 NICHT BEI ABLANDIGER STRÖMUNG VERWENDEN.

7 LESEN SIE ZUERST DIE ANLEITUNGEN.

8 ANZAHL DER BENUTZER: 1 ERWACHSENER.

9 DARF NUR VON SCHWIMMERN BENUTZT WERDEN.

10 MAXIMALE TRAGFÄHIGKEIT: 65302: 110 KG; 65305/65306/65329: 120 KG; 65303: 130 KG; 65308/65312/65330: 140 KG; 65310: 160 KG

11 SICHERHEITSENTFERNUNG ZUM UFER: 150 M

12 IM WASSER MÜSSEN KINDER IMMER BEAUF SICHTIGT WERDEN

13 BLASEN SIE ALLE LUFTKAMMERN VOLLSTÄNDIG AUF.

ACHTUNG

Vorsichtsmaßnahmen im Umgang mit Batterien

- Mischen Sie nicht alte und neue Batterien.
- Mischen Sie nicht Batterien unterschiedlicher Typen. Mischen Sie niemals normale alkalische Batterien (Carbon-Zink) mit Akkus (Nickel-Cadmium).
- Achten Sie darauf, dass die Batterien mit der richtigen Polarität (+ und -) eingesetzt werden.
- Schließen Sie die Batterien nicht kurz.
- Versuchen Sie nicht, Batterien wieder aufzuladen, die hierfür nicht geeignet sind, da dies zum Auslaufen der Batterie, Feuer oder Explosionen führen könnte.
- Akkus müssen vor dem Aufladen aus dem Produkt entfernt werden.
- Versuchen Sie niemals, Batterien auseinanderzunehmen oder zu öffnen, weil dies zu Verbrennungen führen kann.
- Entfernen Sie die Batterien, wenn das Gerät längere Zeit nicht benutzt wird.
- Verbrauchte Batterien müssen aus dem Produkt entfernt werden.
- Das Produkt oder seine Batterien dürfen nicht verbrannt werden. Informieren Sie sich in der geltenden Gesetzgebung über eine ordnungsgemäße Entsorgung.
- Die Batterien dürfen keiner starken Hitze durch Sonnenlicht, Feuer oder Ähnlichem ausgesetzt werden.
- Bewahren Sie Batterien außerhalb der Reichweite von Kindern auf.
- Verwenden Sie ausschließlich 2 x LR44-Batterien.

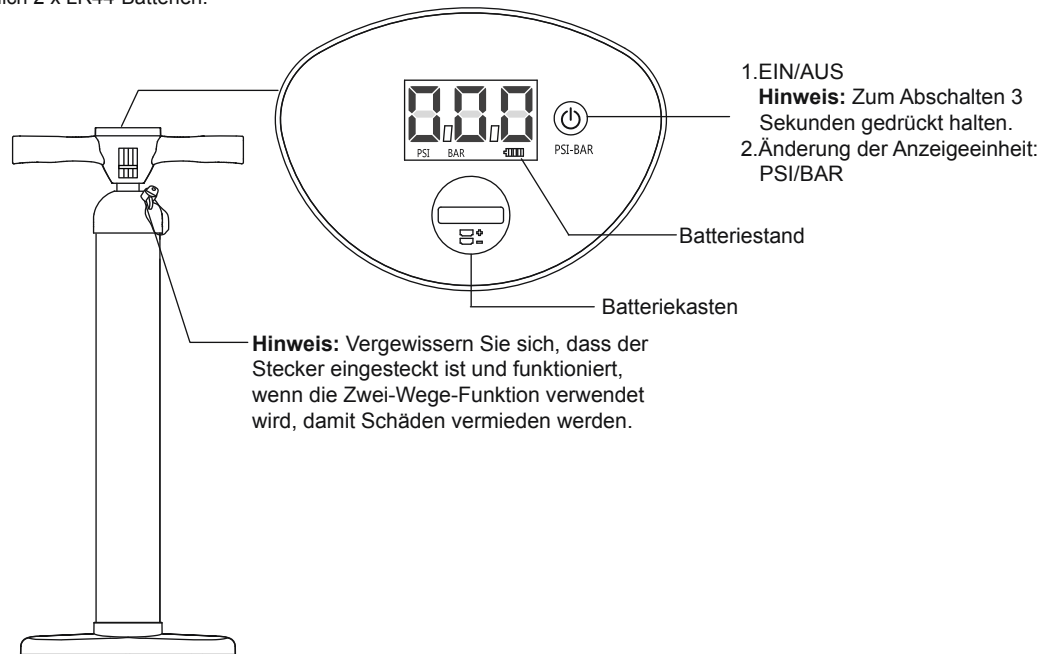

Anleitungen für den Austausch der Batterie

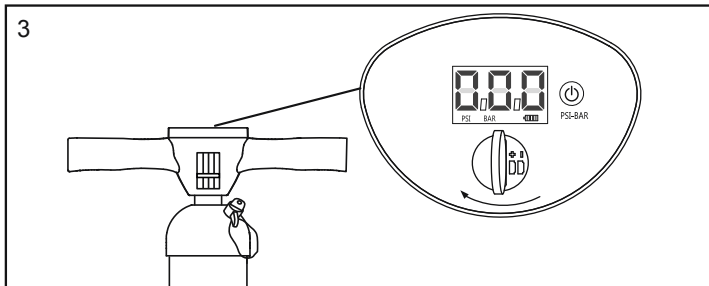
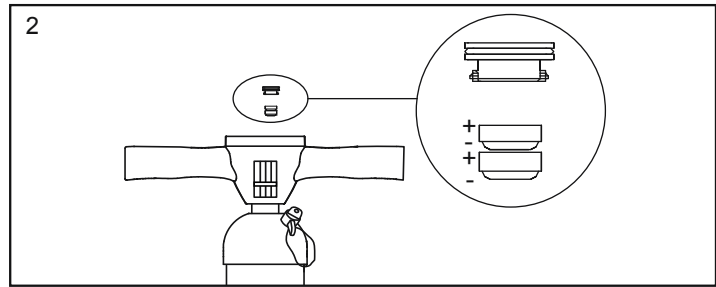
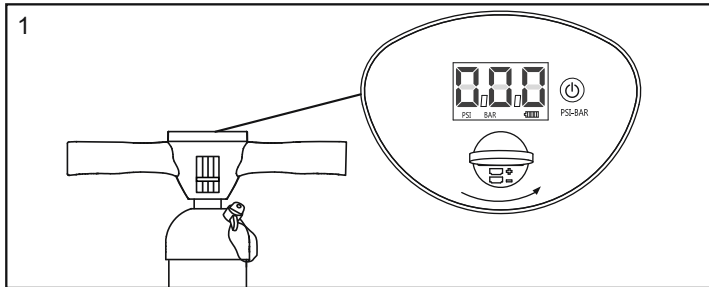

WARTUNG UND LAGERUNG

1. Verwenden Sie ein trockenes Tuch, um alle Oberflächen zu reinigen.
2. An einem kühlen, trockenen Ort und außerhalb der Reichweite von Kindern aufbewahren.

Hinweis: Verwenden Sie zum Öffnen des Batteriekastens eine Münze (nicht enthalten).

ENTSORGUNG



Die Bedeutung der durchstrichenen Mülltonne:
Entsorgen Sie elektrische Geräte nicht im Hausmüll, nutzen Sie die Sammelstellen in ihrer Gemeinde. Fragen Sie Ihre Gemeindeverwaltung nach den Standorten der Sammelstellen. Wenn elektrische Geräte unkontrolliert entsorgt werden, können während der Verwitterung gefährliche Stoffe ins Grundwasser und damit in die Nahrungskette gelangen, oder Flora und Fauna auf Jahre vergiftet werden. Wenn Sie das Gerät durch ein neues ersetzen, ist der Verkäufer gesetzlich verpflichtet, das alte mindestens kostenlos zur Entsorgung entgegenzunehmen.

Manuale dell'utente Avvertenza

ISTRUZIONI IMPORTANTI PER LA SICUREZZA

Leggere il manuale e attenersi alle istruzioni relative consigli per la sicurezza, all'assemblaggio corretto e completo del prodotto, alla messa in servizio, all'uso e alla manutenzione.

Per la sicurezza personale, seguire sempre i consigli e le avvertenze indicate nelle istruzioni. Se non si seguono le istruzioni sul funzionamento, si potrebbero subire lesioni gravi, anche letali. Adoperare il prodotto solo nei luoghi e nelle condizioni per cui è stato progettato.

Il surf con la pagaia è uno sport pericoloso. L'utilizzo di questo prodotto espone l'utente a rischi e pericoli imprevedibili.

L'utente deve essere totalmente consapevole di tali rischi. L'uso del prodotto implica il rispetto delle istruzioni di sicurezza riportate nel manuale.

Non superare il numero massimo di persone raccomandato. A prescindere dal numero di persone a bordo, il peso totale delle persone e delle attrezzature non deve mai superare il carico massimo raccomandato.

Non adoperare questo prodotto sotto l'influsso di alcool, droghe o farmaci.

Ispezionare e adoperare sempre i dispositivi salvavita, ad esempio i giubbotti di salvataggio e le boe. Indossare sempre il casco quando si utilizza questo prodotto.

Quando si usa il prodotto, remare sempre con un compagno esperto.

Comunicare al compagno i percorsi e i tempi di navigazione.

Controllare le previsioni del tempo per conoscere le condizioni meteorologiche e marine prima di iniziare. Le cattive condizioni meteorologiche o marine sono molto pericolose.

Non usare il prodotto in situazioni che non si è in grado di gestire (ad esempio surf con onde alte, maree intense, correnti o rapide).

Utilizzare il prodotto vicino alla riva con particolare attenzione al vento, alle onde e alle maree. **ATTENZIONE AI VENTI E ALLE CORRENTI IN MARE APERTO.**

Prima di ogni utilizzo, ispezionare attentamente il prodotto per scoprire eventuali segni di usura e accertarsi che tutto sia in ordine e in buone condizioni. In caso di danni, non utilizzare il SUP.

Non praticare il surf in acque poco conosciute.

Attenzione ai potenziali effetti nocivi di liquidi come acido di batterie, olio e benzina. Questi liquidi possono danneggiare il prodotto.

Gonfiare il prodotto attenendosi alla pressione nominale per non gonfiarlo troppo e farlo esplodere.

Attenzione al bilanciamento: la distribuzione scorretta del carico può causare il rovesciamento e il rischio di annegamento.

Adoperare il prodotto con la massima consapevolezza dell'uso a cui è destinato. Procurarsi informazioni a livello locale e/o un addestramento adeguato. Informarsi sulle normative locali e sui pericoli del surf, della nautica e/o di altre attività acquatiche.

CONSERVARE QUESTE ISTRUZIONI

Specifiche tecniche

Articolo	Dimensioni da gonfio	Pressione di esercizio raccomandata	Massima capacità di carico	Numero massimo di persone
65302	2.74m x 76cm x 15cm (9' x 30" x 6")	1.03bar (15psi)	110kg (242lb)	1 adulto
65303	3.05m x 84cm x 15cm (10' x 33" x 6")	1.03bar (15psi)	130kg (287lb)	1 adulto
65305; 65329	3.20m x 76cm x 15cm (10'6" x 30" x 6")	1.03bar (15psi)	120kg (265lb)	1 adulto
65306	3.81m x 76cm x 15cm (12'6" x 30" x 6")	1.03bar (15psi)	120kg (265lb)	1 adulto
65308	3.10m x 86cm x 15cm (10'2" x 34" x 6")	1.03bar (15psi)	140kg (309lb)	1 adulto
65310	3.40m x 89cm x 15cm (11'2" x 35" x 6")	1.03bar (15psi)	160kg (353lb)	1 adulto
65312; 65330	3.05m x 84cm x 15cm (10' x 33" x 6")	1.03bar (15psi)	140kg (309lb)	1 adulto

#65302

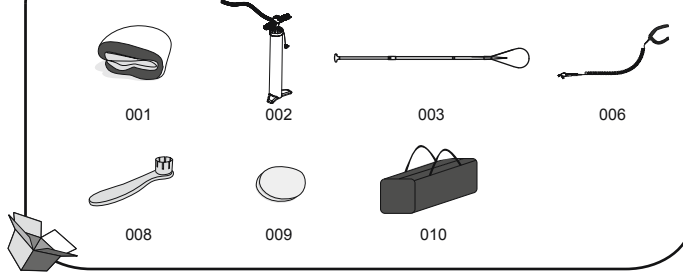

#65303

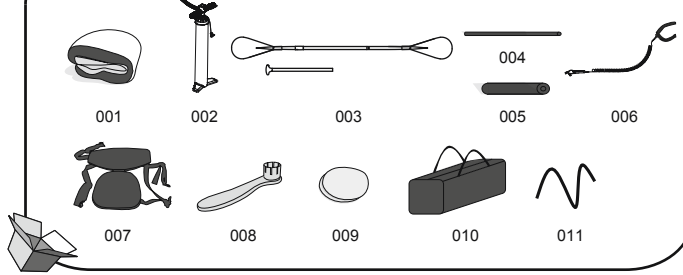

#65308

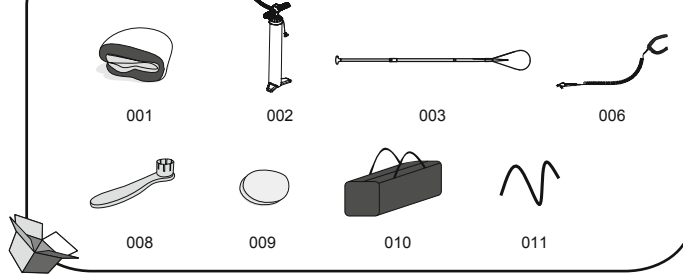

#65329; #65330

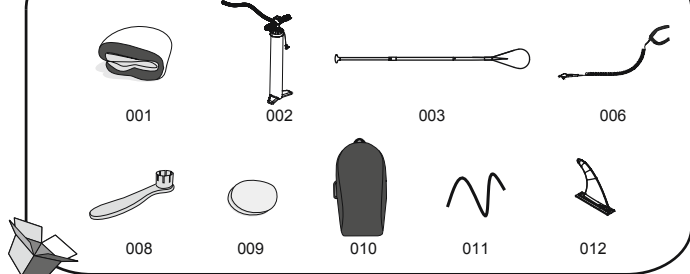

#65305; #65306; #65312

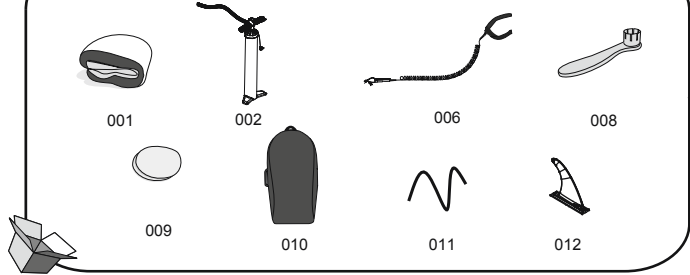

#65310

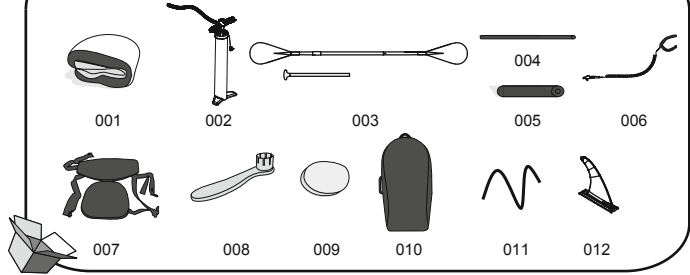

N. parte	Descrizione	QTÀ	RICAMBIO N. (#65302)	RICAMBIO N. (#65303)	RICAMBIO N. (#65305)	RICAMBIO N. (#65306)	RICAMBIO N. (#65308)
001	Tavola da surf	1	P04483	P04484	P04485	P04486	P04487
002	Pompa a mano ad alta pressione	1	P04481	P04481	P04481	P04481	P04481
003	Pagaia	1	P04491	P04492	/	/	P04491
004	Tubo pog giapiedi	1	/	P5C499ASS16	/	/	/
005	Schiuma poggiapiedi	1	/	F6C211ASS16	/	/	/
006	Fune di sicurezza	1	P04490	P04490	P04497	P04497	P04490
007	Sedile	1	/	F6C336ASS18	/	/	/
008	Chiave	1	F6H189ASS16	F6H189ASS16	F6H189ASS16	F6H189ASS16	F6H189ASS16
009	Toppa in poliestere a tre strati	1	/	/	/	/	/
010	Sacca	1	P04024	P04024	F6669ASS18	F6669ASS18	P04024
011	Corda elastica	1	/	P03797	P03797	P03797	P04285
012	Fin	1	/	/	F3C197ASS18	F3C197ASS18	/

N. parte	Descrizione	QTÀ	RICAMBIO N. (#65310)	RICAMBIO N. (#65312)	RICAMBIO N. (#65329)	RICAMBIO N. (#65330)
001	Tavola da surf	1	P04488	P04489	P04485	P04489
002	Pompa a mano ad alta pressione	1	P04481	P04481	P04481	P04481
003	Pagaia	1	P04492	/	P04491	P04491
004	Tubo pog giapiedi	1	P5C499ASS16	/	/	/
005	Schiuma poggiapiedi	1	F6C211ASS16	/	/	/
006	Fune di sicurezza	1	P04497	P04497	P04497	P04497
007	Sedile	1	F6C336ASS18	/	/	/
008	Chiave	1	F6H189ASS16	F6H189ASS16	F6H189ASS16	F6H189ASS16
009	Toppa in poliestere a tre strati	1	/	/	/	/
010	Sacca	1	P04025	F6669ASS18	F6669ASS18	F6669ASS18
011	Corda elastica	1	P03798	P03797	P03797	P03797
012	Fin	1	F3C197ASS18	F3C197ASS18	F3C197ASS18	F3C197ASS18

Montaggio

- Stendere la tavola da surf su una superficie piana.
 - Se si usa la tavola per la prima volta o dopo un lungo periodo di tempo, controllare la valvola dell'aria e stringerla con la chiave fornita in precedenza (Fig. 1).
 - Attenzione:** non regolare la valvola dell'aria quando la tavola è utilizzata. **Avvertenza:** durante la verifica del gonfiaggio, non girare la chiave in senso antiorario, potrebbe essere pericoloso. **Avvertenza:** durante la verifica del gonfiaggio, non girare la chiave in senso antiorario, potrebbe essere pericoloso. 3. Gonfiare la tavola svitando il cappuccio della valvola dell'aria (Fig. 2, pos. 1). Accertarsi che la valvola a molla interna non sia abbassata. Se è abbassata (Fig. 2, pos. 2), premere e ruotare la valvola a molla in senso antiorario in modo che la valvola a molla interna si trovi nella posizione corretta (Fig. 2, pos. 3). Applicare il tubo nell'apposita posizione sulla pompa a mano ad alta pressione. Gonfiare la tavola a 1,03 bar. Dopo il gonfiaggio, avvitare il cappuccio della valvola dell'aria (Fig. 2, pos. 4).
- NOTA:** Se la tavola è stata gonfiata eccessivamente, premere la valvola a molla per sfiatare l'aria fino al livello corretto, quindi chiudere la valvola dell'aria.
- NOTA:** Se la tavola inutilizzata viene lasciata al sole, potrebbe espandersi eccessivamente e danneggiarsi. Controllare la pressione e sgonfiarla lievemente fino alla pressione corretta.
- NOTA:** Il manometro serve solo per il gonfiaggio e il valore della pressione è solo di riferimento, per cui il manometro non essere adoperato come strumento di precisione.

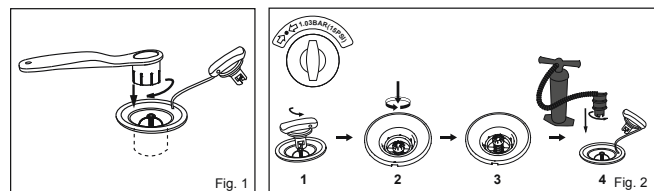

- Montare la seduta (inclusa solo con il prodotto #65303; #65310). Collegare la seduta all'anello a "D" sulla tavola.
La seduta può essere regolata in modo da applicare il poggiatesta.
- Agganciare la fune di sicurezza all'anello di rimorchio e applicare la cinghia attorno alla caviglia (Fig. 3).

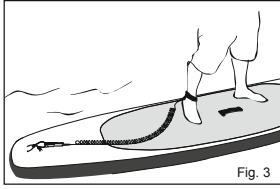
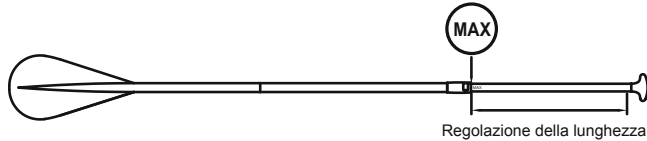

Fig. 3

Montaggio del remo (65302; 65303; 65310; 65329; 65330)

Regolare la lunghezza del remo in base alla propria statura.
Per il surf, aggiungere 8" alla propria statura; per il turismo, aggiungere 10" alla propria statura.



Regolazione della lunghezza

Sgonfiaggio

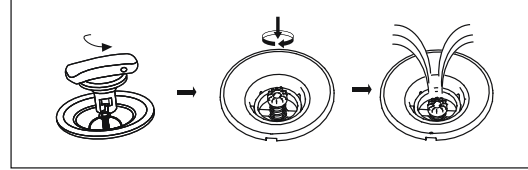

Manutenzione:

- La pressione di gonfiaggio è indicata vicino alla valvola.
- Per evitare lunghe esposizioni alla luce solare o alla pioggia, quando il prodotto non viene utilizzato collocare la copertura esterna sulla parte superiore.
- Se il prodotto non verrà utilizzato per lungo tempo, pulirlo con un panno morbido imbevuto di acqua e un detergente delicato. Asciugare il prodotto prima di conservarlo. Conservare il prodotto in un luogo asciutto non esposto alla luce solare diretta, e tenerlo fuori dalla portata dei bambini.

Conservazione

- Sgonfiare la tavola svitando il cappuccio della valvola dell'aria, premere la valvola a molla e ruotarla in senso orario.
- Rimuovere tutti gli accessori dalla tavola. Asciugare delicatamente tutte le superfici con un panno. Mantenere la tavola e tutti gli accessori asciutti e puliti.
- Piegare la tavola dalla parte anteriore alla parte posteriore per rimuoverla altrà aria.
- Conservare in un luogo fresco, asciutto e fuori dalla portata dei bambini.

NOTA: Se la temperatura è bassa, prima di gonfiare il prodotto, lasciarlo a temperatura ambiente (superiore a 20 °C) per 24 ore.

Riparazione

- Pulire tutta l'area da riparare.
- Tagliare una toppa di riparazione di dimensioni adeguate.
- Applicare solo la quantità di colla (non inclusa) necessaria per coprire la sede di riparazione.

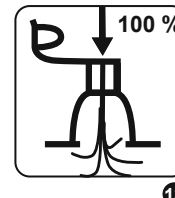
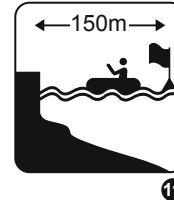
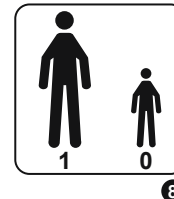

(A) AVVERTENZA

(B) DIVIETO

(C) OBBLIGATORIO

1 NON PROTEGGE DALL'ANNEGAMENTO.

2 NON ADATTO A BAMBINI DI ETÀ INFERIORE O UGUALE A 14 ANNI; ADATTO SOLO A BAMBINI MAGGIORI DI 14 ANNI

3 NON UTILIZZARE NELLE RAPIDE

4 NON UTILIZZARE SU ONDE FRANGENTI

5 NON UTILIZZARE IN CASO DI VENTI OFFSHORE

6 NON UTILIZZARE IN CASO DI CORRENTI OFFSHORE

7 LEGGERE PRIMA LE ISTRUZIONI

8 UTILIZZABILE DA: 1 ADULTO

9 DEVE ESSERE UTILIZZATO SOLO DA CHI SA NUOTARE!

10 MASSIMA CAPACITÀ DI CARICO 65302: 110KG; 65305/65306/65329: 120KG; 65303: 130KG; 65308/65312/65330: 140KG; 65310: 160KG

11 DISTANZA DI SICUREZZA DALLA COSTA 150 M

12 SORVEGLIARE SEMPRE I BAMBINI IN ACQUA

13 GONFIARE COMPLETAMENTE TUTTE LE CAMERE D'ARIA

AVVERTENZA

Precauzioni per l'uso delle batterie

- Non mescolare batterie vecchie e nuove.
- Non mescolare tipi diversi di batterie. Non mescolare batterie alcaline standard (zinco-carbone) e batterie ricaricabili (nichel-cadmio).
- Accertarsi che le batterie siano installate rispettando la corretta polarità (+ e -).
- Non cortocircuitare la batteria.
- Non provare MAI a ricaricare le batterie non ricaricabili, altrimenti potrebbero perdere, incendiarsi o esplodere.
- Prima di caricare le batterie ricaricabili, toglierle dal prodotto.
- Non provare MAI a smontare o aprire le batterie, altrimenti l'elettrolita potrebbe causare ustioni.
- Quando l'apparecchiatura rimane inutilizzata per lunghi periodi di tempo, togliere le batterie.
- Le batterie scariche devono essere tolte dal prodotto.
- Non smaltire il prodotto e le batterie nel fuoco. Per il corretto smaltimento, attenersi scrupolosamente alle normative locali.
- Non esporre le batterie a fonti di calore eccessivo, ad esempio fiamme, raggi solari o simili.
- Tenere le batterie fuori dalla portata dei bambini.
- Utilizzare solo 2 batterie LR44.

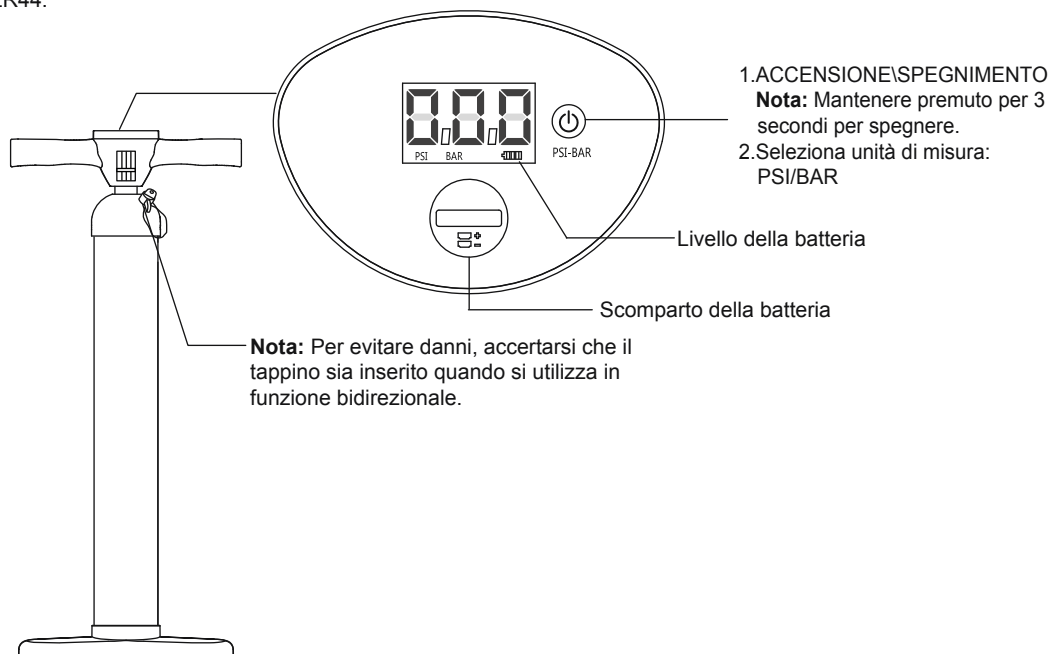

Sostituzione della batteria

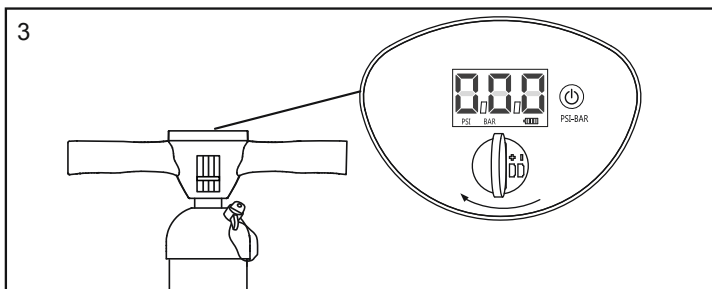
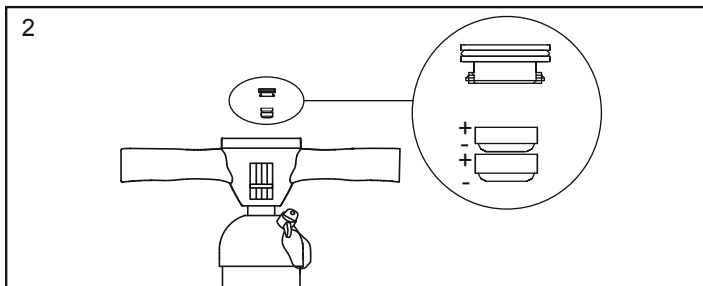
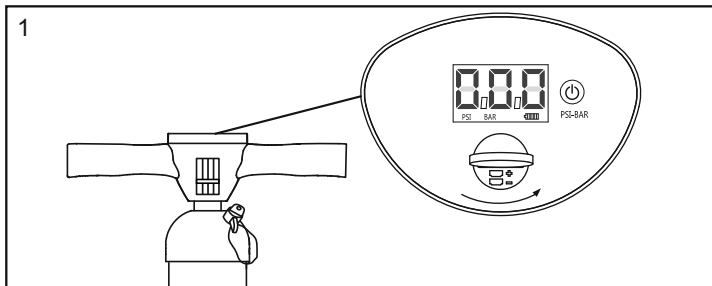

MANUTENZIONE E CONSERVAZIONE

1. Pulire delicatamente la superficie con un panno asciutto.
2. Conservare in un luogo fresco, asciutto e fuori dalla portata dei bambini.

Nota: Utilizzare una moneta (non inclusa) per aprire lo scomparto della batteria.

SMALTIMENTO



Significato del bidone a rotelle con una croce sopra:

Non smaltire le apparecchiature elettriche con i normali rifiuti solidi urbani, ma raccogliarli separatamente. Per informazioni sui sistemi di raccolta disponibili, contattare le autorità locali. In caso di smaltimento delle apparecchiature elettriche in discariche, eventuali perdite di sostanze pericolose potrebbero inquinare la falda acquifera ed entrare nella catena alimentare, danneggiando così la salute e il benessere delle persone. Come previsto dalla legge, in caso di sostituzione delle apparecchiature il venditore è obbligato a ritirare il vecchio dispositivo per il suo smaltimento gratuito.

Gebruikershandleiding Waarschuwing

Belangrijke veiligheidsvoorschriften

Lees de handleiding en volg de instructies betreffende veiligheidsstips, correcte en volledige productmontage, indienstneming, gebruik en onderhoud.

Voor uw eigen veiligheid, volg altijd het advies en de waarschuwingen in deze instructies. Het niet naleven van deze bedieningsinstructies kan u blootstellen aan ernstig gevaar of kan de dood tot gevolg hebben. Gebruik dit product alleen op de plaatsen en onder de voorwaarden waarvoor het bedoeld is.

Staan peddelen is een gevaarlijke sport. Het gebruik van dit product stelt de gebruiker bloot aan onverwachte risico's, gevaren en gevaarlijke situaties.

De gebruikers zouden deze gevaren moeten realiseren en begrijpen. Het gebruik van dit product impliceert het respecteren van de veiligheidsinstructies beschreven in deze handleiding.

Overschrijd nooit het aanbevolen aantal personen. Ongeacht het aantal personen op de plank, mag het totale gewicht van personen en apparatuur de maximum aanbevolen lading nooit overschrijden.

Gebruik dit product niet als u onder invloed bent van alcohol, drugs of medicatie. Levensreddende producten zoals reddingsvesten en boeien moeten te allen tijden vooraf geïnspecteerd en gebruikt worden. Draag altijd een helm wanneer u dit product gebruikt.

Peddel altijd met een ervaren partner wanneer u dit product gebruikt.

Meld uw zeilroutes en tijdschema's aan uw partner.

Controleer de weersvoorspelling eerst om de marine omgeving en weersomstandigheden te kennen voor u start. Slecht weer in een marine omgeving is zeer gevaarlijk.

Gebruik dit product nooit in omgevingen die uw mogelijkheden overschrijden (zoals maar niet beperkt tot hoge golven, krachtige vloed, stroming of stroomversnellingen).

Gebruik het product nabij de kust en pas op voor natuurlijke factoren zoals wind, vloedwater en vloedgolven. **BLIJF BEDACHT OP ZEWAARTSE WINDEN EN STROMINGEN.**

Inspecteer voor elk gebruik het product op tekens van slijtage of lekken om ervoor te zorgen dat alles in een prima staat is. Gebruik de SUP (stand up paddle) niet als u schade detecteert.

Surf niet in onbekende watergebieden.

Wees bedacht op potentieel schadelijke effecten van vloeistoffen zoals accu zuur, olie en benzine. Deze producten kunnen het product beschadigen.

Blaas op volgens de toegestane druk op het product of het kan resulteren in teveel spanning en/of een explosie.

Blijf in evenwicht. Een ongelijkmatige verdeling van de lading op de plank kan deze doen omslaan en kan leiden tot verdrinking.

Weet hoe dit product te gebruiken. Controleer uw lokale gebied voor informatie en/of opleiding indien nodig. Informeer uzelf over lokale regelgevingen en gebaren met betrekking tot surfen, varen en/of andere wateractiviteiten.

BEWAAR DEZE INSTRUCTIES

Technische specificaties

Item	Opgeblazen grootte	Aanbevolen werkdruk	Maximum draag-vermogen	Maximum aantal personen
65302	2.74m x 76cm x 15cm (9' x 30" x 6")	1.03bar (15psi)	110kg (242lb)	1 volwassene
65303	3.05m x 84cm x 15cm (10' x 33" x 6")	1.03bar (15psi)	130kg (287lb)	1 volwassene
65305; 65329	3.20m x 76cm x 15cm (10'6" x 30" x 6")	1.03bar (15psi)	120kg (265lb)	1 volwassene
65306	3.81m x 76cm x 15cm (12'6" x 30" x 6")	1.03bar (15psi)	120kg (265lb)	1 volwassene
65308	3.10m x 86cm x 15cm (10'2" x 34" x 6")	1.03bar (15psi)	140kg (309lb)	1 volwassene
65310	3.40m x 89cm x 15cm (11'2" x 35" x 6")	1.03bar (15psi)	160kg (353lb)	1 volwassene
65312; 65330	3.05m x 84cm x 15cm (10' x 33" x 6")	1.03bar (15psi)	140kg (309lb)	1 volwassene

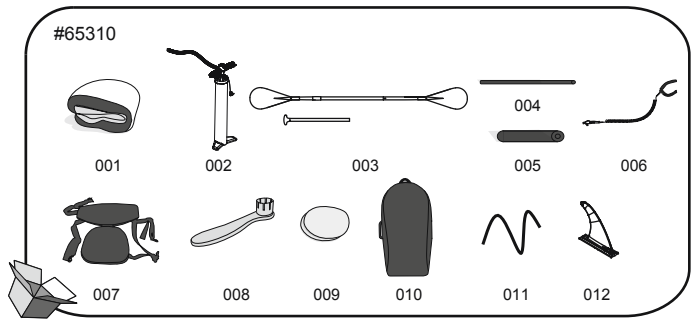
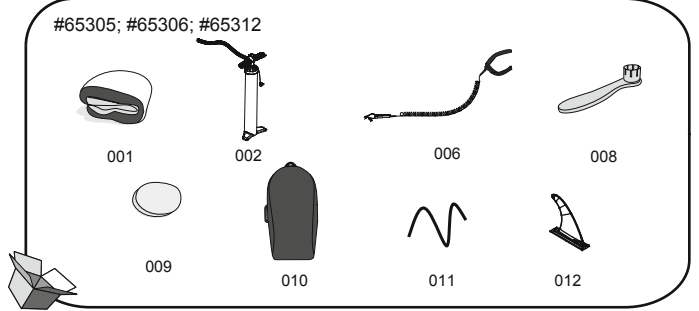
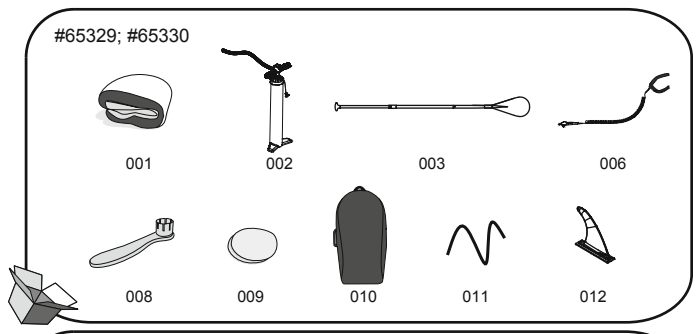
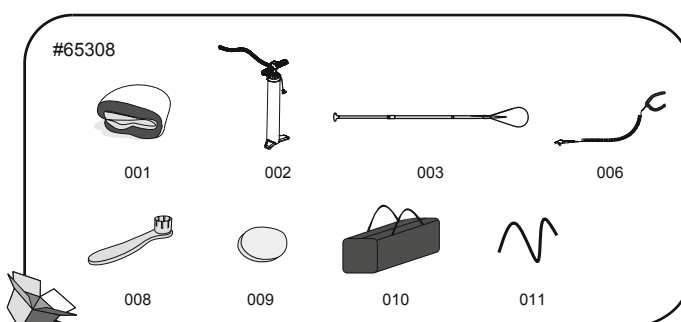
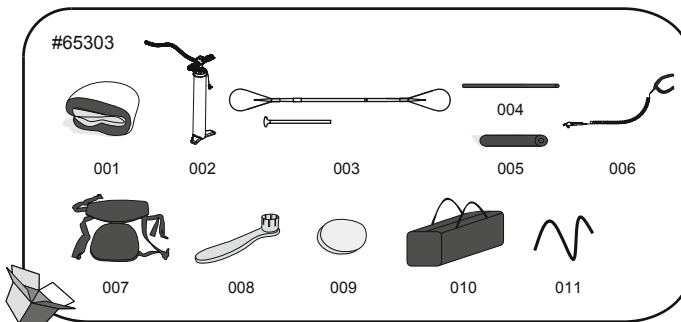
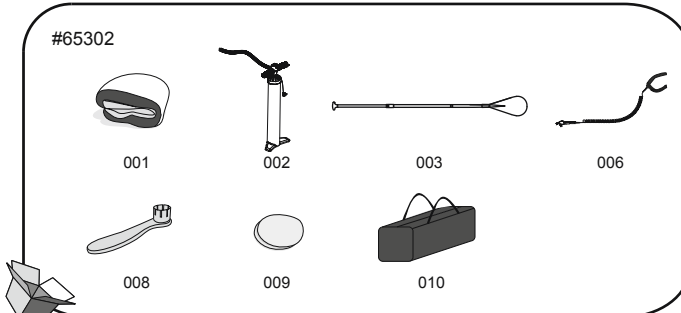

Onder-deelnr.	Beschrijving	HOEV	RESERVE-ONDERDEEL NR. (#65302)	RESERVE-ONDERDEEL NR. (#65303)	RESERVE-ONDERDEEL NR. (#65305)	RESERVE-ONDERDEEL NR. (#65306)	RESERVE-ONDERDEEL NR. (#65308)
001	Surfplank	1	P04483	P04484	P04485	P04486	P04487
002	Hogedruk Handpomp	1	P04481	P04481	P04481	P04481	P04481
003	Roepspeen	1	P04491	P04492	/	/	P04491
004	Voetsteun Buis	1	/	P5C499ASS16	/	/	/
005	Voetsteun Schuim	1	/	F6C211ASS16	/	/	/
006	Veiligheid Touw	1	P04490	P04490	P04497	P04497	P04490
007	Zijje	1	/	F6C336ASS18	/	/	/
008	Moersleutel	1	F6H189ASS16	F6H189ASS16	F6H189ASS16	F6H189ASS16	F6H189ASS16
009	Polyester patch van 3 lagen	1	/	/	/	/	/
010	Zak	1	P04024	P04024	F6669ASS18	F6669ASS18	P04024
011	Elastisch touw	1	/	P03797	P03797	P03797	P04285
012	Vin	1	/	/	F3C197ASS18	F3C197ASS18	/

Onder-deelnr.	Beschrijving	HOEV	RESERVE-ONDERDEEL NR. (#65310)	RESERVE-ONDERDEEL NR. (#65312)	RESERVE-ONDERDEEL NR. (#65329)	RESERVE-ONDERDEEL NR. (#65330)
001	Surfplank	1	P04488	P04489	P04485	P04489
002	Hogedruk Handpomp	1	P04481	P04481	P04481	P04481
003	Roepspeen	1	P04492	/	P04491	P04491
004	Voetsteun Buis	1	P5C499ASS16	/	/	/
005	Voetsteun Schuim	1	F6C211ASS16	/	/	/
006	Veiligheid Touw	1	P04497	P04497	P04497	P04497
007	Zijje	1	F6C336ASS18	/	/	/
008	Moersleutel	1	F6H189ASS16	F6H189ASS16	F6H189ASS16	F6H189ASS16
009	Polyester patch van 3 lagen	1	/	/	/	/
010	Zak	1	P04025	F6669ASS18	F6669ASS18	F6669ASS18
011	Elastisch touw	1	P03798	P03797	P03797	P03797
012	Vin	1	F3C197ASS18	F3C197ASS18	F3C197ASS18	F3C197ASS18

Installatie

1. Spreid de surfplank uit op een vlakke ondergrond.
2. Als u de plank voor de eerste keer of na een lange opbergingsperiode gebruikt, controleer het luchtventiel en draai het ventiel met de bijgeleverde sleutel dicht. (Fig. 1).
- Andacht:** Stel de luchtklep niet af wanneer de plank in gebruik is.
- Waarschuwing:** Draai de sleutel niet tegen de wijzers van de klok in bij het inspecteren van het opblazen, of het zal gevaarlijk zijn.
3. Blaas de plank op door de dop van de luchtklep los te draaien (Fig. 2 pos. 1). Zorg ervoor dat de binnenste veerklap niet ingedrukt is. Als deze ingedrukt is (Fig. 2 pos. 2), druk op de veerklap en draai in tegenwijzerzin zodat de binnenste veerklap in de correcte positie is (Fig. 2 pos. 3). Bevestig de slang op de opblaaspositie op de hogedruk handpomp. Blaas de plank op tot 1,03bar (15psi). Na het oppompen, schroef de dop op de luchtklep (Fig. 2 pos. 4).
- OPMERKING:** Als er een te hoge spanning is, druk op de veerklap om de luchtdruk te reduceren naar een aanvaardbaar niveau en maak de luchtklep stevig vast.
- OPMERKING:** Als de plank niet in gebruik is en blootgesteld is aan de zon, kan dit een te grote uitzetting veroorzaken en de plank beschadigen. Controleer de druk en laat wat lucht weglopen tot de correcte druk verkregen is.
- OPMERKING:** De manometer dient enkel voor opblaasdoeleinden en de waarde van de manometer dient enkel ter referentie, het is geen precisietoestel.

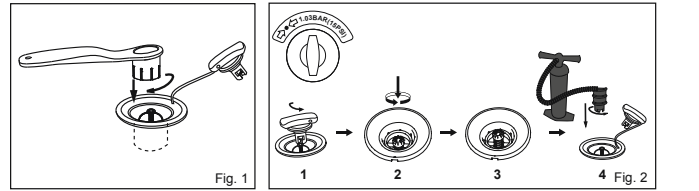

4. Monteer het zijje (Alleen bijgeleverd bij product #65303; #65310). Verbind het zijje met de D-ring op de plank. Het zijje kan aangepast worden om de voetsteun te laten passen.
5. Bevestig het veiligheidstouw aan het trekooi en plaats de riem om uw enkel. (Fig. 3)

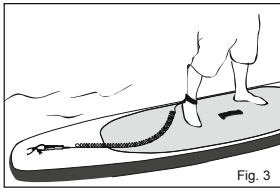
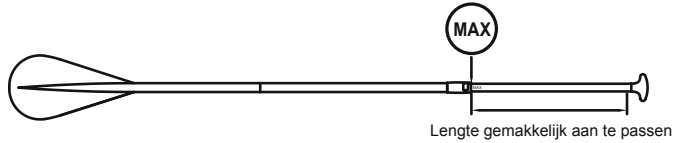

Fig. 3

Installatie van roeispaan (65302; 65303; 65310; 65329; 65330)

Pas de lengte van de peddel aan uw eigen lengte aan.
Neem uw lengte en voeg 8" (ong. 20 cm) toe voor de surf lengte en 10" voor de touring lengte.



Lengte gemakkelijk aan te passen

Aflaten

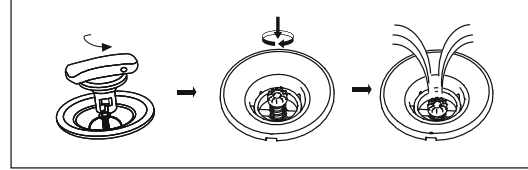

Onderhoud:

1. Blaas op volgens PSI aangegeven naast het ventiel;
2. Om te lange blootstelling aan zon of regen te vermijden, plaats de buitenafdekking bovenop ter bescherming wanneer niet in gebruik;
3. Reinig met mild zeepwater en zachte doek in geval het gedurende lange tijd niet gebruikt zal worden. Droog vooraleer op te bergen. Berg op een droge en schaduwrijke plaats op en houd buiten het bereik van kinderen.

Opslag

1. Laat de lucht leegstromen uit de plank door de dop van de luchtklep los te schroeven, op de veerklep te drukken en in wijzerzin te draaien.
2. Verwijder alle accessoires van de plank. Gebruik een doek om zachtjes alle oppervlakken te drogen. Houd de plank en alle accessoires proper en droog.
3. Vouw de plank van de voorkant naar de achterkant om de extra lucht te verwijderen.
4. Berg op in een koele, droge plaats en buiten het bereik van kinderen.

OPMERKING: Ontplooï dit product niet wanneer de temperatuur laag is, laat het product gedurende 24 uur vóór het opblazen op kamertemperatuur komen (meer dan 20°C).

Reparatie

- Reinig het te repareren gebied volledig.
- Snij de correcte grootte uit de reparatiepatch.
- Gebruik enkel de hoeveelheid lijm (niet inbegrepen) nodig om het te repareren gebied te bedekken.

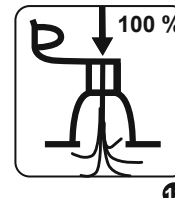
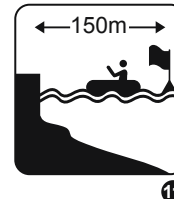
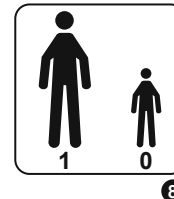

(A) WAARSCHUWING

(B) VERBOD

(C) VERPLICHT

1 GEEN BESCHERMING TEGEN VERDRINKING

2 NIET VOOR KINDEREN VAN 14 JAAR OF JONGER; ALLEEN GEBRUIKEN BIJ KINDEREN DIE OUDER ZIJN DAN 14 JAAR

3 NIET GEBRUIKEN IN SNEL STROMEND WATER

4 NIET GEBRUIKEN IN BREKENDE GOLVEN

5 NIET GEBRUIKEN BIJ LANDAFWAARTSE WIND

6 NIET GEBRUIKEN IN LANDAFWAARTSE STROMINGEN

7 LEES EERST DE INSTRUCTIES

8 AANTAL GEBRUIKERS, 1 VOLWASSENE

9 ALLEEN ZWEMMERS

10 MAXIMUM DRAAGVERMOGEN 65302: 110KG; 65305/65306/65329: 120KG; 65303: 130KG; 65308/65312/65330: 140KG; 65310: 160KG

11 VEILIGE AFSTAND TOT DE KUST 150 M

12 HOUD ALTIJD TOEZICHT OP KINDEREN IN HET WATER

13 ALLE LUCHTKAMERS VOLLEDIG OPBLAZEN

WAARSCHUWING

Vorzorgsmaatregelen voor batterijen

- Oude en nieuwe batterijen niet mengen.
- Verschillende types batterijen niet mengen. Geen alkalinebatterijen (koolstof-zink) met oplaadbare batterijen (nikkel-cadium) mengen.
- Batterijen installeren met de correcte polariteit (+ en -).
- De batterij niet kortsluiten.
- Nooit proberen om primaire batterijen te herladen gezien dit lekkage, brand of explosie kan veroorzaken.
- Herlaadbare batterijen moeten uit het product verwijderd worden vooraleer ze herladen worden.
- Nooit proberen om batterijen te demonteren of te openen gezien dit kan resulteren in brandwonden.
- Verwijder batterijen uit apparaten wanneer deze gedurende een langere periode niet gebruikt zullen worden.
- Lege batterijen moeten uit het product verwijderd worden.
- Het product en zijn batterijen niet weggooien in vuur. Controleer uw lokale regelgeving voor de juiste wegwerpinstructies.
- Batterijen niet blootstellen aan een te grote hitte zoals zon, vuur of gelijkaardig.
- Batterijen buiten het bereik van kinderen houden.
- Alleen 2 x LR44-batterijen gebruiken.

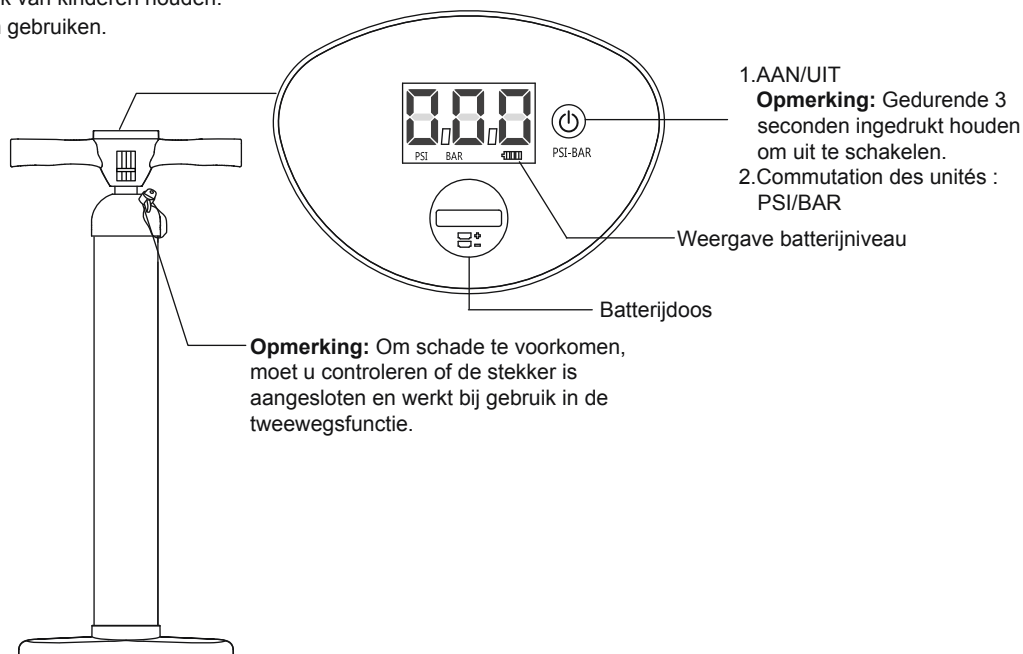

Instructies voor het vervangen van de batterijen

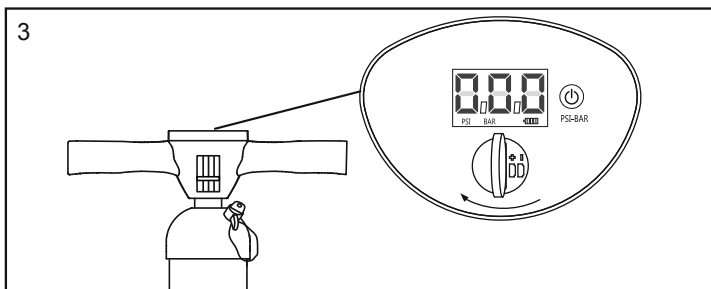
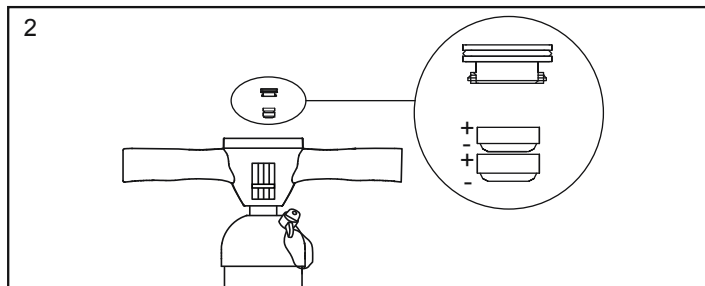
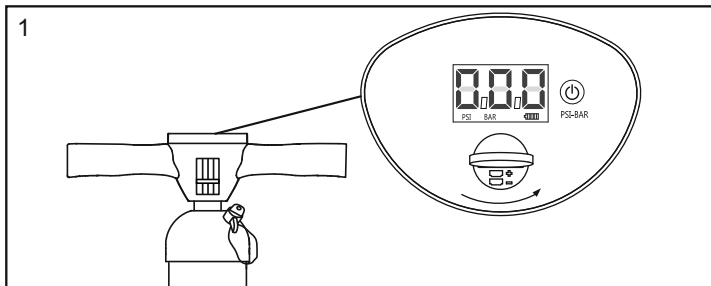

ONDERHOUD EN OPSLAG

1. Gebruik een droge doek om voorzichtig alle oppervlakken te reinigen.
2. Bewaar het product op een koele, droge plaats en buiten het bereik van kinderen.

Opmerking: Gebruik een muntje (niet bijgeleverd) om de batterijdoos te openen.

SMALTIMENTO



Betekenis van de doorkruiste vuilnisbak op wielen:
Elektrische apparatuur dient niet afgedankt te worden samen met het gewoon huishoudelijk afval. Contacteer uw plaatselijke overheid om meer informatie te krijgen over de beschikbare manieren van afvalophaling. Wanneer elektrische apparatuur gedumpt wordt in de natuur, kunnen gevaarlijke stoffen in het grondwater sijpelen en in de voedselketen terechtkomen, wat schadelijk is voor uw gezondheid en welzijn. Wanneer u uw oude apparatuur wilt vervangen door nieuwe, is de verkoper wettelijk verplicht uw oude apparatuur gratis terug te nemen voor afdanking.

Manual de instrucciones Advertencia

INSTRUCCIONES DE SEGURIDAD IMPORTANTES

Lea el manual y siga las instrucciones relativas a los consejos de seguridad, el montaje correcto y completo del producto, la puesta en marcha, el uso y el mantenimiento.
Por su propia seguridad, siga siempre las recomendaciones y advertencias que se incluyen en estas instrucciones. El incumplimiento de estas instrucciones de funcionamiento pueden exponerle a un peligro serio o incluso provocar la muerte. Utilice este producto única y exclusivamente en los lugares y en las condiciones previstas.
El surf de remo (SUP por sus siglas en inglés) es un deporte peligroso. El uso de este producto expone al usuario a riesgos y peligros imprevistos. El usuario debería conocer y comprender estos riesgos. El uso de este producto implica el respeto de las instrucciones de seguridad descritas en este manual.

No supere el número máximo recomendado de personas. Con independencia del número de personas a bordo, el peso total de personas y equipo nunca debe superar la carga máxima recomendada.

No use este producto si se encuentra bajo los efectos del alcohol, las drogas o algún medicamento.
Realice una comprobación previa de los dispositivos salvavidas (como chalecos y boyas) y utilícelos en todo momento. Utilice casco en todo momento durante el uso de este producto.

Al utilizar este producto, reme siempre en compañía de una persona experta en la materia. Comuníquese las rutas y los horarios a su compañero.

Consulte las previsiones meteorológicas para conocer las condiciones climáticas y marítimas antes de iniciar la actividad. Practicar esta actividad en condiciones climáticas y marítimas adversas es muy peligroso.
No utilice este producto en condiciones que superen su capacidad (entre otras, surf en alta mar, aguas revueltas, corrientes o rápidos).

Utilice este producto cerca de la costa y tenga presentes factores naturales como el viento, las mareas y el oleaje.

CUIDADO CON LOS VIENTOS Y LAS CORRIENTES DE LA COSTA.
Antes de usar el producto, compruebe que el producto no presente signos de desgaste o fugas y asegúrese de que todo el equipo se encuentre en buen estado. No utilice el equipo de SUP si observa daños.

No practique surf en aguas desconocidas.
Cuidado con los posibles efectos perjudiciales de fluidos como líquido de batería, aceites y petróleo. Estos fluidos podrían provocar daños en el producto.

Proceda a inflar el producto respetando la presión indicada en el producto para evitar inflar en exceso y/o una explosión.

Mantenga el equilibrio. Una distribución desigual de las cargas sobre la tabla puede causar un vuelco de esta última y provocar un ahogamiento.

Debe conocer el modo de funcionamiento de este producto Consulte las autoridades locales para acceder a toda la información y la formación necesarias. Infórmese acerca de las normativas locales y los peligros asociados a la práctica del surfing, la navegación y/o otras actividades acuáticas.

CONSERVE ESTAS INSTRUCCIONES

Especificaciones técnicas

Artículo	Dimensiones inflado	Presión de trabajo recomendada	Capacidad máxima de carga	Nº máximo de personas
65302	2.74m x 76cm x 15cm (9' x 30" x 6")	1.03bar (15psi)	110kg (242lb)	1 adulto
65303	3.05m x 84cm x 15cm (10' x 33" x 6")	1.03bar (15psi)	130kg (287lb)	1 adulto
65305; 65329	3.20m x 76cm x 15cm (10'6" x 30" x 6")	1.03bar (15psi)	120kg (265lb)	1 adulto
65306	3.81m x 76cm x 15cm (12'6" x 30" x 6")	1.03bar (15psi)	120kg (265lb)	1 adulto
65308	3.10m x 86cm x 15cm (10'2" x 34" x 6")	1.03bar (15psi)	140kg (309lb)	1 adulto
65310	3.40m x 89cm x 15cm (11'2" x 35" x 6")	1.03bar (15psi)	160kg (353lb)	1 adulto
65312; 65330	3.05m x 84cm x 15cm (10' x 33" x 6")	1.03bar (15psi)	140kg (309lb)	1 adulto

#65302

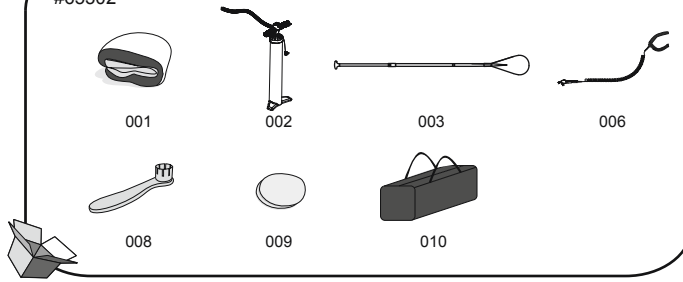

#65303

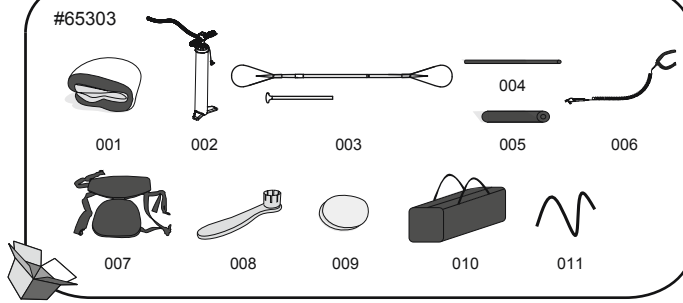

#65308

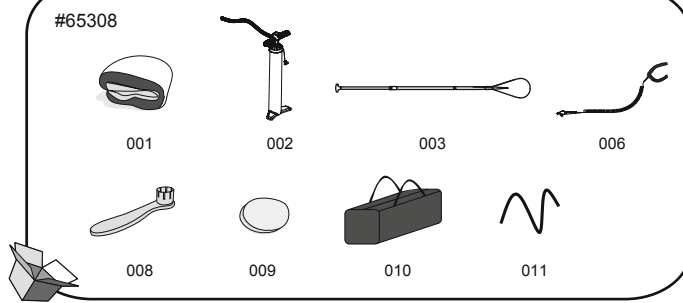

#65329; #65330

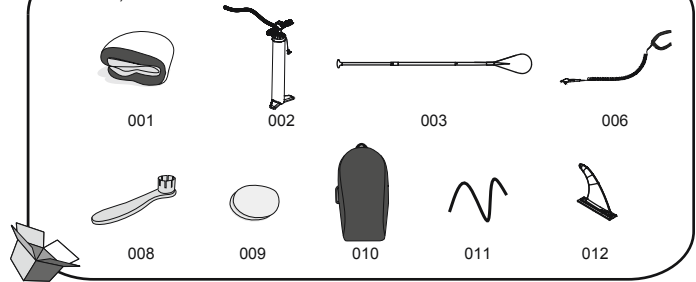

#65305; #65306; #65312

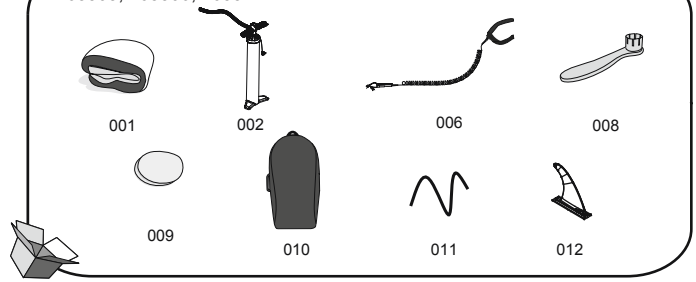

#65310

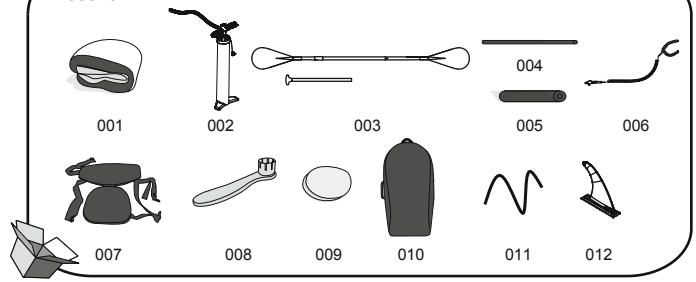

Nº de pieza	Descripción	CANT.	PIEZA DE REPUESTO Nº (#65302)	PIEZA DE REPUESTO Nº (#65303)	PIEZA DE REPUESTO Nº (#65305)	PIEZA DE REPUESTO Nº (#65306)	PIEZA DE REPUESTO Nº (#65308)
001	Tabla de surf	1	P04483	P04484	P04485	P04486	P04487
002	Bomba de mano de alta presión	1	P04481	P04481	P04481	P04481	P04481
003	Remo	1	P04491	P04492	/	/	P04491
004	Tubo del reposapiés	1	/	P5C499ASS16	/	/	/
005	Espuma del reposapiés	1	/	F6C211ASS16	/	/	/
006	Cuerda de seguridad	1	P04490	P04490	P04497	P04497	P04490
007	Asiento	1	/	F6C336ASS18	/	/	/
008	Llave	1	F6H189ASS16	F6H189ASS16	F6H189ASS16	F6H189ASS16	F6H189ASS16
009	Parche tricapa de poliéster	1	/	/	/	/	/
010	Bolsa	1	P04024	P04024	F6669ASS18	F6669ASS18	P04024
011	Cordón elástico	1	/	P03797	P03797	P03797	P04285
012	Aleta	1	/	/	F3C197ASS18	F3C197ASS18	/

Nº de pieza	Descripción	CANT.	PIEZA DE REPUESTO Nº (#65310)	PIEZA DE REPUESTO Nº (#65312)	PIEZA DE REPUESTO Nº (#65329)	PIEZA DE REPUESTO Nº (#65330)
001	Tabla de surf	1	P04488	P04489	P04485	P04489
002	Bomba de mano de alta presión	1	P04481	P04481	P04481	P04481
003	Remo	1	P04492	/	P04491	P04491
004	Tubo del reposapiés	1	P5C499ASS16	/	/	/
005	Espuma del reposapiés	1	F6C211ASS16	/	/	/
006	Cuerda de seguridad	1	P04497	P04497	P04497	P04497
007	Asiento	1	F6C336ASS18	/	/	/
008	Llave	1	F6H189ASS16	F6H189ASS16	F6H189ASS16	F6H189ASS16
009	Parche tricapa de poliéster	1	/	/	/	/
010	Bolsa	1	P04025	F6669ASS18	F6669ASS18	F6669ASS18
011	Cordón elástico	1	P03798	P03797	P03797	P03797
012	Aleta	1	F3C197ASS18	F3C197ASS18	F3C197ASS18	F3C197ASS18

Instalación

- Coloque la tabla de surf sobre un terreno nivelado.
- Al utilizar su tabla por primera vez o después de un largo periodo de almacenamiento, primero compruebe la válvula de aire y ajústela con la llave proporcionada. (Fig. 1)
Atención: No ajuste la válvula de aire cuando la tabla se encuentre en uso.
Advertencia: No haga girar la llave en el sentido contrario al de las agujas del reloj cuando compruebe el inflado, sería peligroso.
- Infla la tabla desenroscando el tapón de la válvula de aire (Fig. 2, pos. 1). Asegúrese de que la válvula de muelle interior no esté presionada. Si está presionada (Fig. 2, pos. 2), pulse y haga girar la válvula de muelle en sentido antihorario hasta colocarla en la posición correcta (Fig. 2, pos. 3). Conecte la manguera a la posición de inflado de la bomba de mano de alta presión. Infla la tabla hasta que alcance una presión de 1.03 bares (15psi). Una vez inflada, enrosque el tapón de la válvula de aire (Fig. 2, pos. 4)
NOTA: En caso de inflar en exceso el producto, presione la válvula de muelle para liberar aire hasta un nivel aceptable y apriete la válvula de aire correctamente.
NOTA: La exposición al sol de la tabla cuando se encuentra fuera de uso puede provocar daños en la misma por una sobre-expansión. Compruebe la presión y desinifle ligeramente hasta que se alcance la presión correcta.
NOTA: El manómetro se debe utilizar únicamente para el hinchado, y la válvula del manómetro debe usarse solo como referencia. No debe usarse como instrumento de precisión.

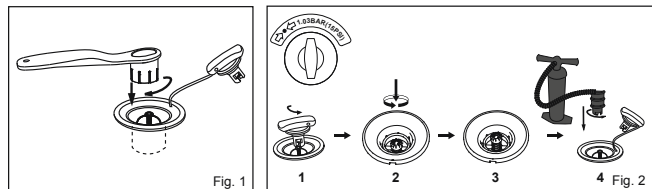

- Monte el asiento (incluido solo con el producto #65303; #65310). Conecte el asiento a la anilla en D de la tabla. El asiento se puede ajustar para acomodar al reposapiés.
- Conecte la cuerda de seguridad a la anilla de remolque y coloque la correa alrededor del tobillo (Fig. 3)

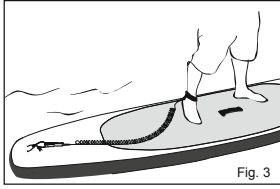

Instalación de los remos (65302; 65303; 65310; 65329; 65330)
Ajuste el largo del remo de acuerdo con su altura.
Tome su altura y añada 20,32 cm para el largo de surf y 25,4 para el largo de paseo.

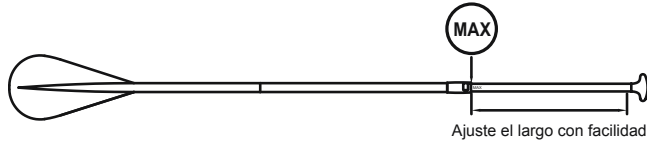

Deshinchado

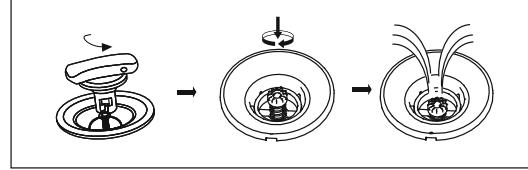

Mantenimiento:

- Inflar según el PSI señalado al lado de la válvula.
- Para evitar exposiciones prolongadas al sol o a la lluvia, coloque la cubierta exterior encima para proteger el producto cuando no esté en uso.
- Si no va a utilizar el producto durante un largo periodo de tiempo, lávelo con jabón neutro y agua limpia utilizando un paño suave. Séquelo antes de guardarlo. Guárdelo en un lugar seco y a la sombra y manténgalo lejos del alcance de los niños.

Almacenamiento

- Desinflar la tabla desenroscando el tapón de la válvula de aire, presione la válvula de muelle y gire en sentido horario.
- Retire todos los accesorios de la tabla. Utilice un paño para secar con cuidado todas las superficies. Mantenga la tabla y todos los accesorios limpios y secos.
- Pliegue la tabla de adelante hacia atrás para eliminar todos los restos de aire.
- Guarde en un lugar seco, fresco y fuera del alcance de los niños.

NOTA: No abra este producto cuando la temperatura sea baja, déjelo a temperatura ambiente (más de 20°C) durante 24 horas antes de inflarlo.

Reparación

- Limpie a fondo la zona que desee reparar.
- Corte una pieza del tamaño adecuado del material para parchear.
- Aplique solo la cantidad de cola (no incluida) necesaria para cubrir la zona de reparación.

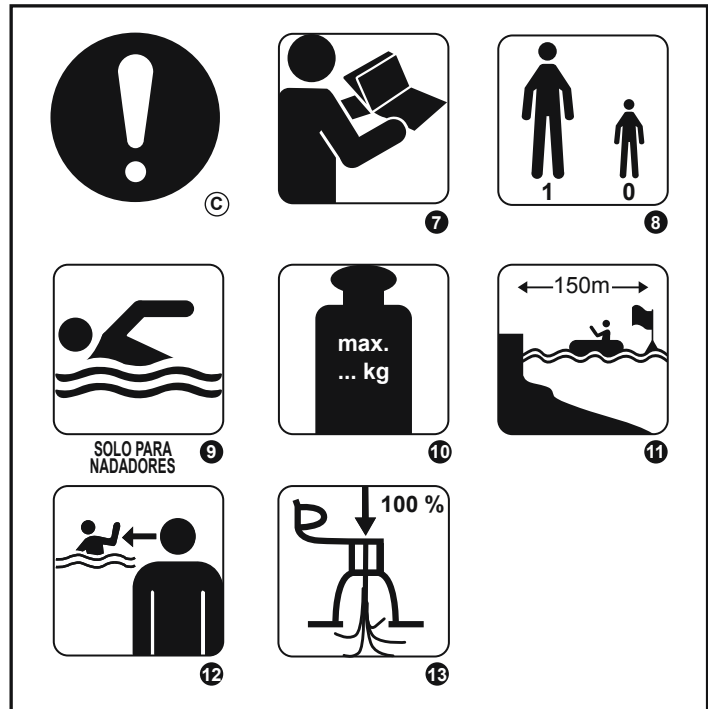

A) ADVERTENCIA

B) PROHIBICIÓN

C) OBLIGACIÓN

1) NO PROTEGE CONTRA EL AHOGAMIENTO

2) NO ES APROPIADO PARA NIÑOS MENORES DE 14 AÑOS DE EDAD; ÚSELO SOLAMENTE CON NIÑOS MAYORES DE 14 AÑOS.

3) NO LO UTILICE EN AGUAS BRAVAS

4) NO LO UTILICE EN LUGARES CON OLEAJE

5) NO LO UTILICE CON VIENTO DE ALTA MAR

6) NO LO UTILICE EN CORRIENTES DE ALTA MAR

7) LEA PRIMERO LAS INSTRUCCIONES

8) CANTIDAD DE USUARIOS, 1 ADULTO

9) SOLO PARA NADADORES

10) CAPACIDAD MÁXIMA DE CARGA 65302: 110 KG; 65305/65306/65329: 120 KG; 65303: 130 KG; 65308/65312/65330: 140 KG; 65310: 160 KG

11) DISTANCIA DE SEGURIDAD DE LA ORILLA 150 M

12) CONTROLE SIEMPRE A LOS NIÑOS CUANDO ESTÁN EN EL AGUA

13) HINCHETE COMPLETAMENTE TODAS LAS CÁMARAS DE AIRE

ADVERTENCIA

Precauciones con las baterías

- No mezcle baterías nuevas y usadas.
- No mezcle distintos tipos de baterías. No mezcle baterías alcalinas con las estándar (Carbono - Zinc), ni con las recargables (Níquel - Cadmio).
- Compruebe que las baterías estén correctamente instaladas, respetando la polaridad (+ y -).
- No cortocircuite las baterías.
- Nunca intente recargar baterías primarias, ya que se podrían provocar fugas, incendio o explosión.
- Las baterías recargables se deben retirar del producto para cargarlas.
- Nunca intente desmontar ni abrir baterías, ya que se podrían provocar quemaduras con electrolito.
- Retire las baterías de los equipos que no se utilicen, para prolongar su duración.
- Las baterías agotadas se deben retirar de este producto.
- No elimine el producto ni sus baterías por incineración. Consulte las normas para la correcta eliminación vigentes en su país.
- Las baterías no se deben exponer a calor excesivo como los rayos del sol, el fuego, etc.
- Conserve las baterías fuera del alcance de los niños.
- Utilice solamente 2 baterías LR44.

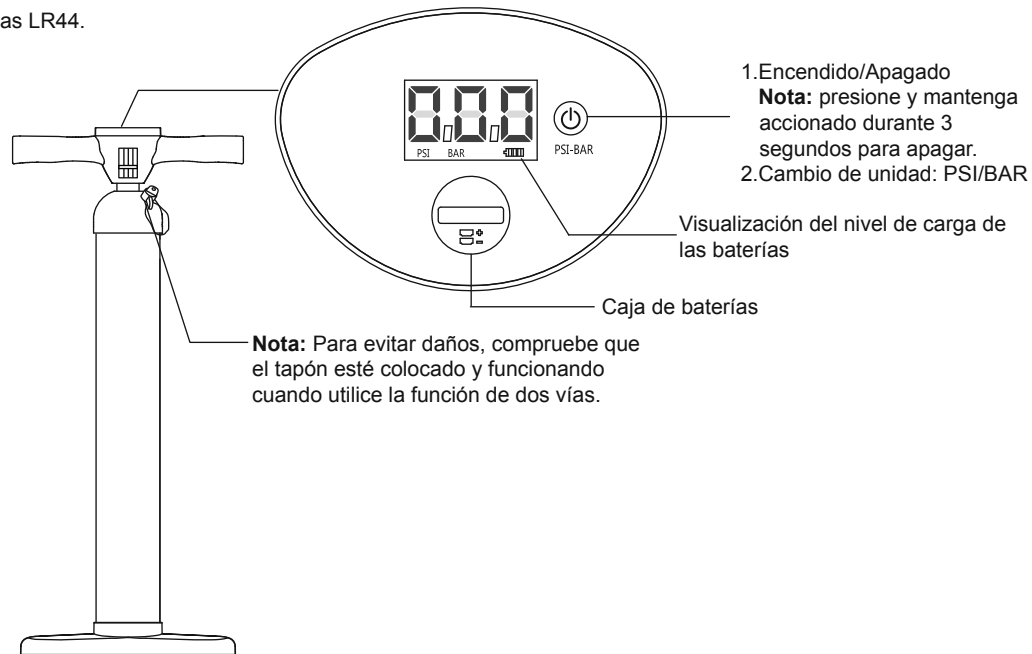

Instrucciones para cambiar las baterías

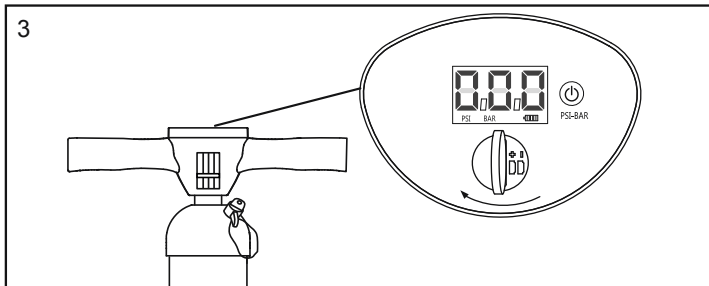
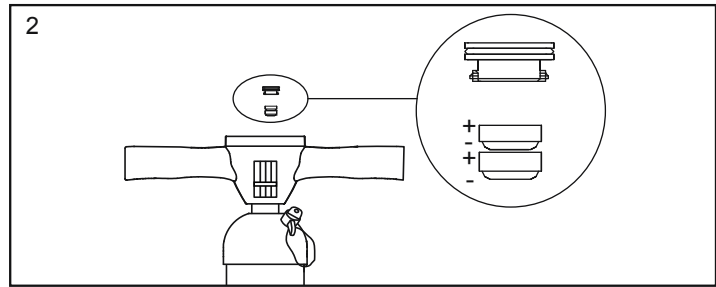
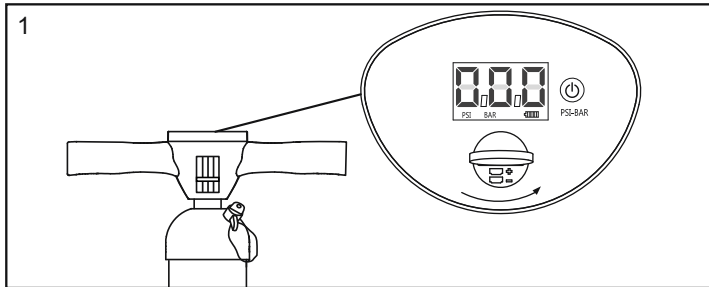

MANTENIMIENTO Y ALMACENAMIENTO

1. Use un paño seco para limpiar delicadamente todas las superficies.
2. Almacene en un lugar fresco y seco, y fuera del alcance de los niños.

Nota: Use una moneda (no incluida) para abrir la caja de baterías.

ELIMINACIÓN



Betydning af overkrydset skraldespand med hjul:
Bortskaf ikke elektriske apparater som usorteret kommunalt affald, benyt separate indsamlingsfaciliteter. Kontakt din kommune for oplysninger vedrørende de indsamlingssystemer, der er tilgængelige. Hvis elektriske anordninger bortskaffes på lossepladser eller i affaldsbunker, kan farlige stoffer synke ned i grundvandet og komme ud i fødevarer, hvilket beskadiger dit helbred og velbefindende. Når ældre anordninger erstattes af nye, er detailforhandleren forpligtet til at tage dine gamle anordninger retur til bortskaffelse uden betaling.

Ejers manual Advarsel

VIGTIGE SIKKERHEDSINSTRUKTIONER

Læs manualen og følg instruktionerne omkring sikkerhed, korrekt og komplet produktsamling, idriftsættelse, brug samt vedligeholdelse. Følg din egen sikkerhed altid råd og advarsler, der er indeholdt i disse instruktioner. Manglende overholdelse af disse betjeningsinstruktioner kan medføre risiko for alvorlig fare eller død. Anvend kun produktet på steder og under forhold, som det er tiltænkt.

Oprejst padling er en farlig sportsgren. Brug af dette produkt kan medføre uventede risici og farer.

Brugeren bør være klar over samt forstå disse risici. Brugen af dette produkt er lig med respekt for overholdelse af sikkerhedsinstruktionerne, der er indeholdt i manualen.

Overskrid ikke det maksimalt tilladte antal personer. Uafhængigt af antallet af personer må den samlede vægt af personer + udstyr aldrig overskride den maksimalt anbefalede belastning.

Anvend ikke dette produkt, hvis du er under indflydelse af alkohol, stoffer eller medicinering. Livredningsudstyr såsom redningsveste og bøjler bør til enhver tid tages i brug og inspiceres forinden. Bær altid en sikkerhedshjelm, når dette produkt anvendes.

Du skal altid padle med en erfaren partner, når dette produkt anvendes.

Del dine ruter og tidsplaner med din partner.

Undersøg vejrudsigten først for at have styr på havmiljøet samt vejrforhold, før du begynder. Dårligt vejr og havmiljø er yderst farligt.

Anvend aldrig dette produkt under forhold, du ikke kan kontrollere (såsom, men ikke begrænset til, høje bølger, hestehuller, strømme samt strømhvirler).

Brug produktet nær kysten og vær opmærksom på naturlige faktorer såsom vind, tidevand og flodbølger. **VÆR OPMÆRKSOM PÅ FRALANDSVIND OG STRØMME.**

Brug produktet grundigt før hver brug for tegn på slitage eller lækage for at sikre, at altting er i god stand. Benyt venligst ikke SUP'et, hvis du finder tegn på beskadigelse.

Surf ikke i uvante vande.

Vær opmærksom på potentielt skadelige effekter fra væsker såsom batterisyre, olie og benzin. Disse væsker kan beskadige produktet.

Pust op i henhold til angivet tryk for produktet, ellers det vil resultere i overtryk og/eller en eksplosion.

Hold balancen. Ujævn fordeling af belastning på brættet kan forårsage, at det vælter, hvilket kan føre til drukning. Lær, hvordan dette produkt betjenes. Undersøg dit lokalområde for oplysninger og/eller uddannelse efter behov. Informér dig om lokale bestemmelser og farer i forbindelse med surfing, sejlsads og/eller andre vandaktiviteter.

GEM DISSE INSTRUKTIONER

Tekniske specifikationer

Varenr	Størrelse i oppustet tilstand	Anbefalet funktionstryk	Maksimum bære-evne	Maks. antal personer
65302	2.74m x 76cm x 15cm (9' x 30" x 6")	1.03bar (15psi)	110kg (242lb)	1 voksen
65303	3.05m x 84cm x 15cm (10' x 33" x 6")	1.03bar (15psi)	130kg (287lb)	1 voksen
65305; 65329	3.20m x 76cm x 15cm (10'6" x 30" x 6")	1.03bar (15psi)	120kg (265lb)	1 voksen
65306	3.81m x 76cm x 15cm (12'6" x 30" x 6")	1.03bar (15psi)	120kg (265lb)	1 voksen
65308	3.10m x 86cm x 15cm (10'2" x 34" x 6")	1.03bar (15psi)	140kg (309lb)	1 voksen
65310	3.40m x 89cm x 15cm (11'2" x 35" x 6")	1.03bar (15psi)	160kg (353lb)	1 voksen
65312; 65330	3.05m x 84cm x 15cm (10' x 33" x 6")	1.03bar (15psi)	140kg (309lb)	1 voksen



#65329; #65330

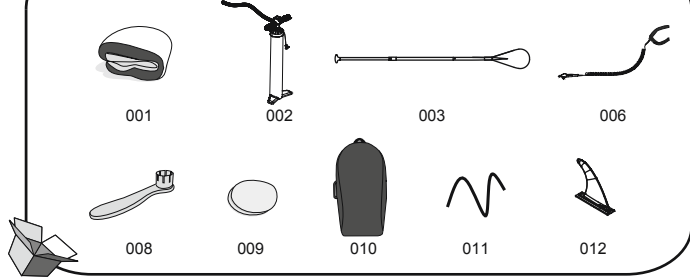

#65305; #65306; #65312

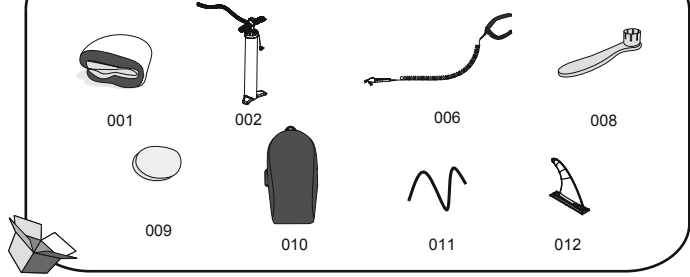

#65310

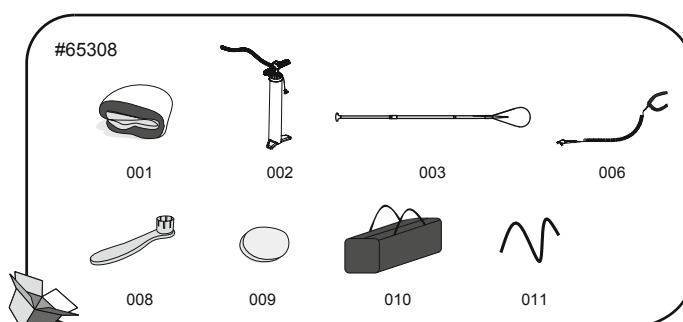
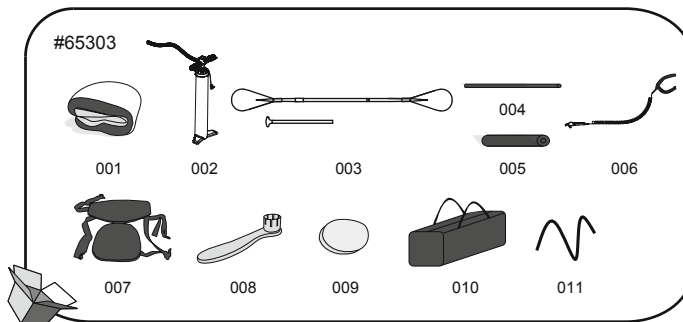
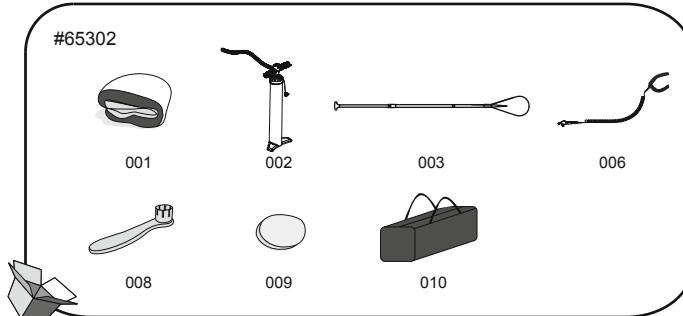
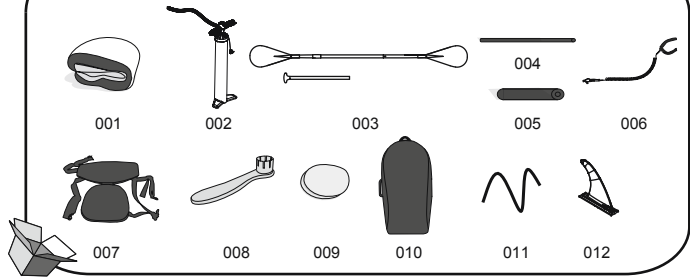

Del nr.	Beskrivelse	ANTAL	RESERVEDEL Nr. (#65302)	RESERVEDEL Nr. (#65303)	RESERVEDEL Nr. (#65305)	RESERVEDEL Nr. (#65306)	RESERVEDEL Nr. (#65308)
001	Surfboard	1	P04483	P04484	P04485	P04486	P04487
002	Højtrykshåndpumpe	1	P04481	P04481	P04481	P04481	P04481
003	Åre	1	P04491	P04492	/	/	P04491
004	Fodhvilerør	1	/	P5C499ASS16	/	/	/
005	Fodhvilerskum	1	/	F6C211ASS16	/	/	/
006	Sikkerhedslinje	1	P04490	P04490	P04497	P04497	P04490
007	Sæde	1	/	F6C336ASS18	/	/	/
008	Skrue nøgle	1	F6H189ASS16	F6H189ASS16	F6H189ASS16	F6H189ASS16	F6H189ASS16
009	Polyester 3-lagslap	1	/	/	/	/	/
010	Pose	1	P04024	P04024	F6669ASS18	F6669ASS18	P04024
011	Elastiksnor	1	/	P03797	P03797	P03797	P04285
012	Finne	1	/	/	F3C197ASS18	F3C197ASS18	/

Del nr.	Beskrivelse	ANTAL	RESERVEDEL Nr. (#65310)	RESERVEDEL Nr. (#65312)	RESERVEDEL Nr. (#65329)	RESERVEDEL Nr. (#65330)
001	Surfboard	1	P04488	P04489	P04485	P04489
002	Højtrykshåndpumpe	1	P04481	P04481	P04481	P04481
003	Åre	1	P04492	/	P04491	P04491
004	Fodhvilerør	1	P5C499ASS16	/	/	/
005	Fodhvilerskum	1	F6C211ASS16	/	/	/
006	Sikkerhedslinje	1	P04497	P04497	P04497	P04497
007	Sæde	1	F6C336ASS18	/	/	/
008	Skrue nøgle	1	F6H189ASS16	F6H189ASS16	F6H189ASS16	F6H189ASS16
009	Polyester 3-lagslap	1	/	/	/	/
010	Pose	1	P04025	F6669ASS18	F6669ASS18	F6669ASS18
011	Elastiksnor	1	P03798	P03797	P03797	P03797
012	Finne	1	F3C197ASS18	F3C197ASS18	F3C197ASS18	F3C197ASS18

Installation

- Læg surfbrættet ud på et jævnt underlag.
- Ved brug af brættet første gang eller efter længere tids opbevaring skal du først kontrollere luftventilen og spænde den med den medfølgende nøgle. (Fig. 1).

OBS: Justér ikke luftventilen, når kajakkene er i brug.

Advarsel: Drej ikke nøglen mod uret ved eftersyn af oppustningen, da det vil udgøre en fare.

- Pump brættet op ved at skruer hæften af luftventilen (Fig. 2 pos. 1). Sørg for, at den indvendige fjederventil ikke er trykket ned. Hvis den er trykket ned (Fig. 2 pos. 2), skal du trykke på fjederventilen og dreje den mod uret, så den indvendige fjederventil er i den korrekte position (Fig. 2 pos. 3). Sæt slangen til oppumpningsposition på højtrykshåndpumpen. Pump brættet op til 1,03 bar. Efter oppumpningen skrues hæften af luftventilen (Fig. 2 pos. 4) **BEMÆRK:** Hvis over-oppumpning optræder, trykkes fjederventilen ned for at frigive luft til et acceptabelt niveau, og fastgør derefter luftventilen. **BEMÆRK:** Hvis brættet ikke er i brug og udsat for sol, kan det forårsage et for højt lufttryk og beskadige brættet. Kontroller trykket og tag noget af luften ud, indtil det korrekte tryk er opnået. **BEMÆRK:** Trykmåleren er kun til oppumpning, og trykmålerens værdier er blot referencemål, og den bør ikke anvendes som et præcisionsinstrument.

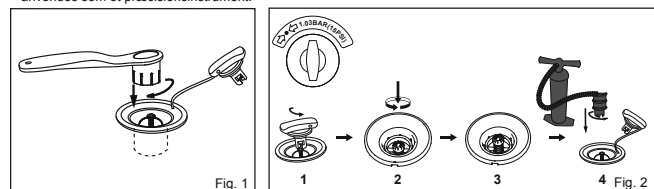

4. Monter sædet (Medfølger kun produkt #65303; #65310). Kobl sædet til D-ringen på brættet. Sædet kan justeres, så det passer til fodstøtten.
5. Bind sikkerhedsrebet fast til trækning, og placer bæltet omkring din ankel (Fig.3)

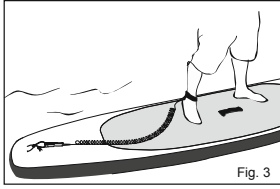
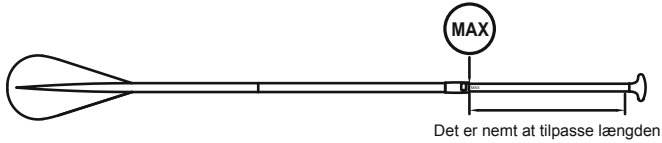

Fig. 3

Montering af årer (65302; 65303; 65310; 65329; 65330)

Tilpas årelængden efter din højde.

Indstil årelængden til surf ved at tage din højde og lægge 8" til og til turroning ved at lægge 10" til din højde.



Det er nemt at tilpasse længden

Tømning

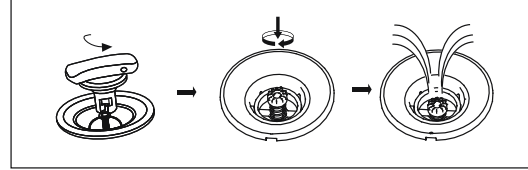

Vedligeholdelse:

1. Pump op til det tryk i PSI, der er angivet ved siden af ventilen.
2. Undgå længere tids udsættelse for solskin eller regn ved at trække det udvendige dækken over som beskyttelse, når det ikke bruges.
3. Rengør med mildt sæbevand og en blød klud, hvis det ikke anvendes i længere tid. Tørres før opbevaring. Opbevares på et tørt og skyggefuldt sted og holdes uden for børns rækkevidde.

Opbevaring

1. Deflater brættet ved at skrue låget af luftventilen, tryk på den fjederbelastede ventil og drej med uret.
2. Fjern alt tilbehør fra brættet. Anvend en klud til nænsomt at tørre alle overflader. Hold brættet og alt tilbehør rent og tørt.
3. Fold brættet fra front til bagende for at fjerne overskydende luft.
4. Opbevar på et køligt, tørt sted, hvor børn ikke kan få adgang.

BEMÆRK: Fold ikke dette produkt ud, hvis temperaturen er lav. Lad produktet ligge i stuetemperatur (over 20°C) i 24 timer før oppumpning.

Reparation

- Rens området, der skal repareres, fuldstændigt.
- Skær reparationslappen til i korrekt størrelse.
- Påfør kun den mængde lim (medfølger ikke), der er nødvendig til at dække reparationsstedet.

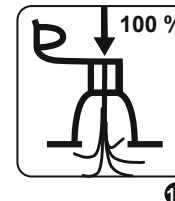
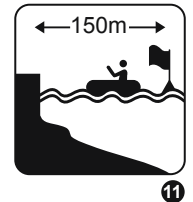

(A) ADVARSEL

(B) FORBUD

(C) OBLIGATORISK

1 INGEN BESKYTTELSE MOD DRUKNING

2 IKKE TIL BØRN PÅ 14 ÅR ELLER YNDRE. MÅ KUN ANVENDES TIL BØRN OVER 14 ÅR

3 UNDLAD BRUG I KRAFTIGE STRØMFALD

4 UNDLAD BRUG I BRYDENDE BØLGER

5 UNDLAD BRUG I FRALANDSVIND

6 UNDLAD BRUG I UDADGÅENDE STRØM

7 LÆS VEJLEDNINGEN FØRST

8 ANTAL BRUGERE 1 VOKSEN

9 KUN FOR PERSONER, DER KAN SVØMME!

10 MAKS. LASTEVEKTE 65302: 110KG; 65305/65306/65329: 120KG; 65303: 130KG; 65308/65312/65330: 140KG; 65310: 160KG

11 SIKKER AFSTAND TIL KYSTEN 150 METER

12 HOLD BØRN I VANDET UNDER OVERVÅGNING

13 PUMP ALLE LUFTKAMRE HELT OP

ADVARSEL

Forholdsregler med batterier

- Bland ikke gamle og nye batterier.
- Bland ikke forskellige typer batterier Sammenbland ikke alkaliske standard (kul-zink) eller genopladelige (nikkel-kadmium)-batterier.
- Kontroller, at batterierne isættes, så polerne vender rigtigt (+ og -).
- Batteriet må ikke kortsluttes.
- Forsøg aldrig at genoplade primære batterier, da det kan forårsage lækager, brand eller eksplosionsfare.
- Genopladelige batterier skal fjernes fra dette produkt, før opladning.
- Forsøg aldrig at adskille eller åbne batterier, da dette kan medføre forbrændinger fra elektrolytten.
- Fjern batterierne fra udstyr, der ikke skal bruges i længere tid.
- Brugte batterier skal fjernes fra dette produkt.
- Bortskaf ikke produktet og dets batterier ved at brænde det. Se anvisningerne til bortskaffelse i den lokale lovgivning.
- Batterierne må ikke udsættes for høj varme fra f.eks. sollys, ild eller lignende.
- Hold batterier uden for børns rækkevidde.
- Anvend kun 2 x LR44 batterier.

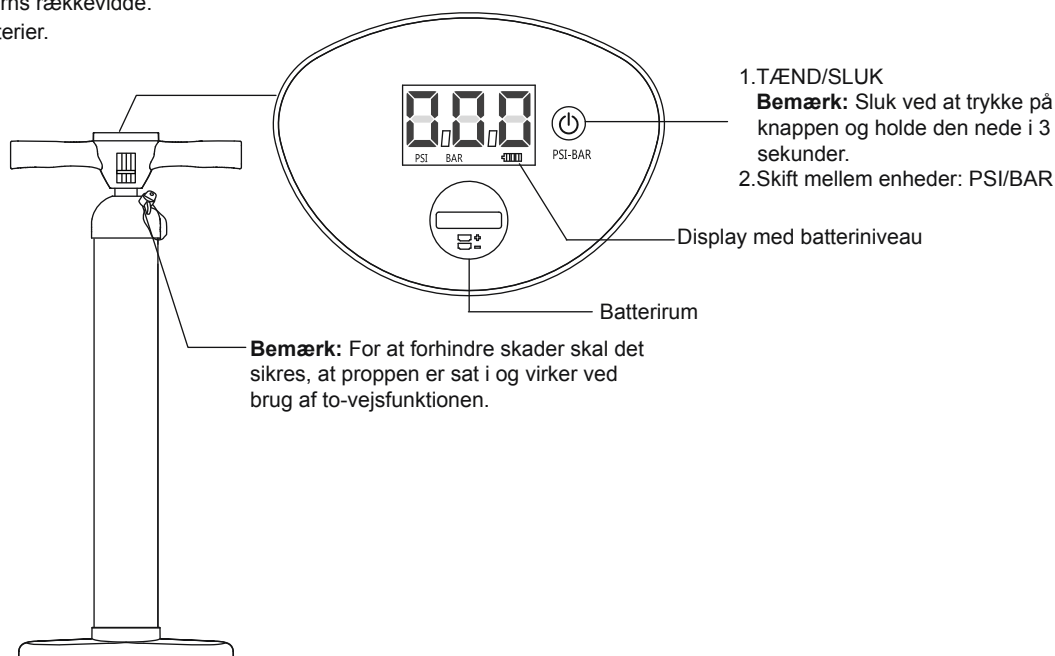

Udskiftning af batteri

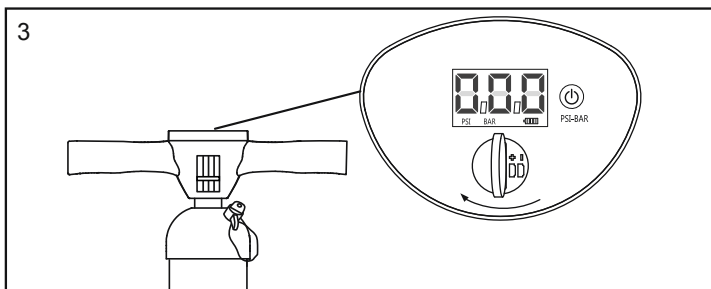
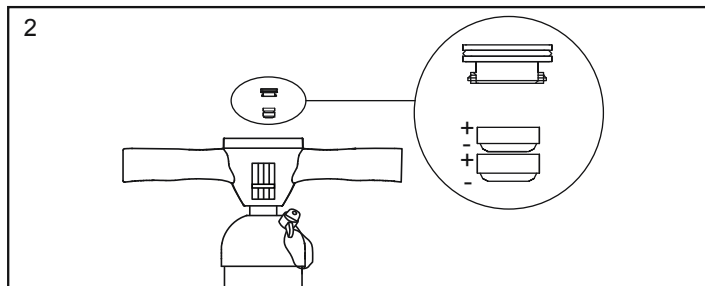
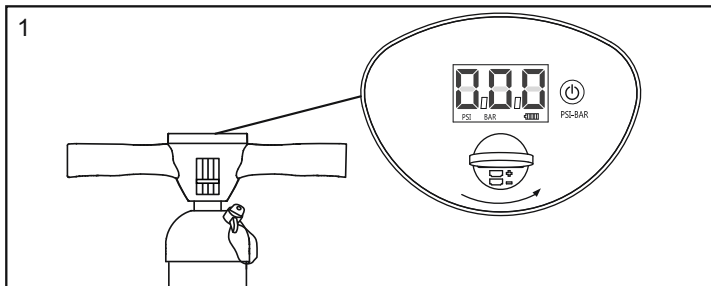

VEDLIGEHOLDELSE OG OPBEVARING

1. Brug en tør klud til nænsomt at rengøre alle overflader.
2. Opbevares køligt og tørt uden for børns rækkevidde.

Bemærk: Brug en mønt (medfølger ikke) til at åbne batterirummet.

BORTSKAFFELSE



Betydning af overkrydset skraldespand med hjul:

Bortskaf ikke elektriske apparater som usorteret kommunalt affald, benyt separate indsamlingsfaciliteter. Kontakt din kommune for oplysninger vedrørende de indsamlingssystemer, der er tilgængelige. Hvis elektriske anordninger bortskaffes på lossepladser eller i affaldsbunker, kan farlige stoffer synke ned i grundvandet og komme ud i fødevarer, hvilket beskadiger dit helbred og velbefindende. Når ældre anordninger erstattes af nye, er detailforhandleren forpligtet til at tage dine gamle anordninger retur til bortskaffelse uden betaling.

Manual do proprietário

Atenção

INSTRUÇÕES DE SEGURANÇA IMPORTANTES

Leia o manual e siga as instruções referentes a dicas de segurança, montagem correcta e completa do produto, colocação em serviço, utilização e manutenção.

Para sua segurança, respeite sempre os conselhos e avisos nestas instruções. O não cumprimento destas instruções de funcionamento pode expô-lo a riscos graves ou morte. Utilize apenas o produto nos locais e condições para as quais foi concebido.

O Remo em Pé é um desporto perigoso. A utilização deste produto expõe o utilizador a riscos e perigos inesperados.

O utilizador deve ter percepção e compreender estes riscos. A utilização deste produto implica o respeito das instruções de segurança descritas no manual.

Não exceda o número máximo recomendado de pessoas.

Independentemente do número de pessoas a bordo, o peso total das pessoas e equipamento nunca deve exceder a carga máxima recomendada.

Não utilize este produto caso esteja sob a influência de álcool, drogas ou medicamentos.

Os dispositivos salva-vidas tais como coletes salva-vidas e bóias devem ser inspeccionados previamente e utilizados a todo o momento. Utilize sempre um capacete quando utilizar este produto.

Remo sempre com um parceiro experiente quando utilizar este produto.

Informe o seu parceiro sobre as suas rotas de velejamento e horários.

Verifique a previsão do tempo previamente para saber se o ambiente marinho e as condições climáticas antes de começar. O mau tempo e mau ambiente marinho são muito perigosos.

Nunca use este produto em condições que estejam para além das suas capacidades (tais como, mas não limitado a, ondas altas, marés contrárias, correntes ou rápidos de rio).

Utilize o produto perto da costa e tenha cuidado com factores naturais tais como o vento, as marés e as ondas de maré. **TENHA CUIDADO COM VENTOS E CORRENTES DE MAR ALTO.**

Antes de cada utilização inspecione cuidadosamente o produto quanto a sinais de desgaste ou fugas para se certificar que está em boas condições. Não utilize o SUP caso encontre algum dano.

Não faça surf em áreas de águas que não conheça.

Tenha cuidado com os possíveis efeitos prejudiciais de líquidos tais como ácido de bateria, óleo e gasolina. Estes líquidos podem danificar o produto.

Encha de acordo com a pressão nominal do produto já que de outra forma irá causar excesso de enchimento e/ou explosão.

Mantenha-se equilibrado. A distribuição desigual de cargas na prancha pode causar que esta se vire o que pode conduzir a afogamentos.

Saiba como operar este produto. Verifique a sua área local quanto à obtenção de informação e/ou formação consoante necessário. Informe-se sobre as regulamentações e perigos locais relacionados com o surf e/ou outras actividades aquáticas.

GUARDE ESTAS INSTRUÇÕES

Especificações técnicas

Item	Tamanho quando insuflado	Recomendado Pressão de trabalho	Carga máxima Capacidade	Número máximo de pessoas
65302	2.74m x 76cm x 15cm (9' x 30" x 6")	1.03bar (15psi)	110kg (242lb)	1 adult
65303	3.05m x 84cm x 15cm (10' x 33" x 6")	1.03bar (15psi)	130kg (287lb)	1 adult
65305; 65329	3.20m x 76cm x 15cm (10'6" x 30" x 6")	1.03bar (15psi)	120kg (265lb)	1 adult
65306	3.81m x 76cm x 15cm (12'6" x 30" x 6")	1.03bar (15psi)	120kg (265lb)	1 adult
65308	3.10m x 86cm x 15cm (10'2" x 34" x 6")	1.03bar (15psi)	140kg (309lb)	1 adult
65310	3.40m x 89cm x 15cm (11'2" x 35" x 6")	1.03bar (15psi)	160kg (353lb)	1 adult
65312; 65330	3.05m x 84cm x 15cm (10' x 33" x 6")	1.03bar (15psi)	140kg (309lb)	1 adult

#65302

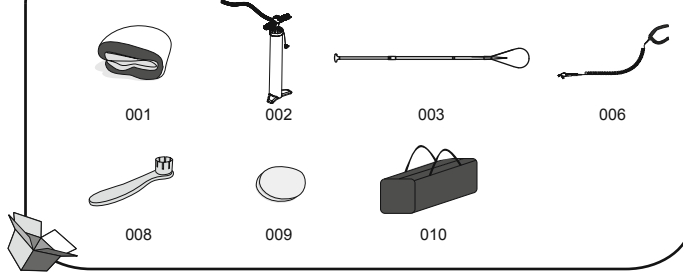

#65303

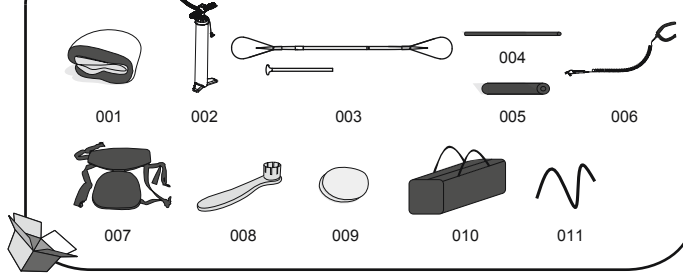

#65308

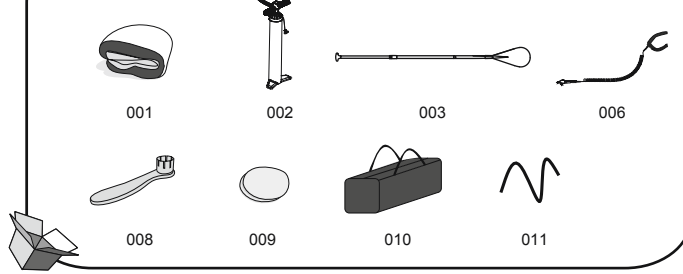

#65329; #65330

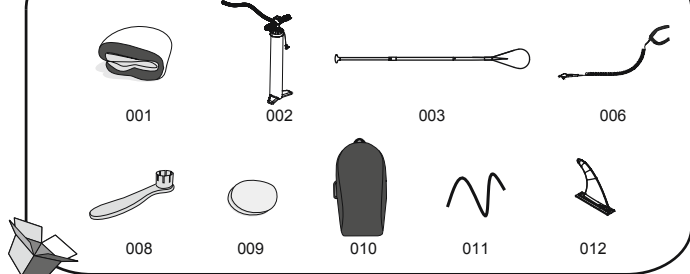

#65305; #65306; #65312

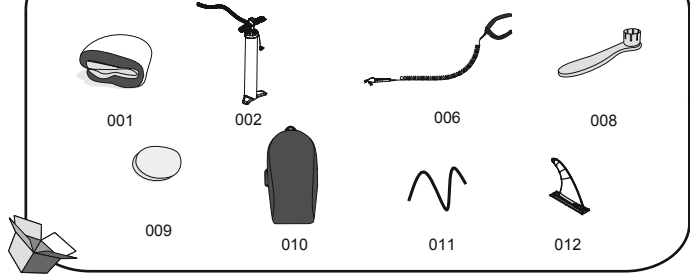

#65310

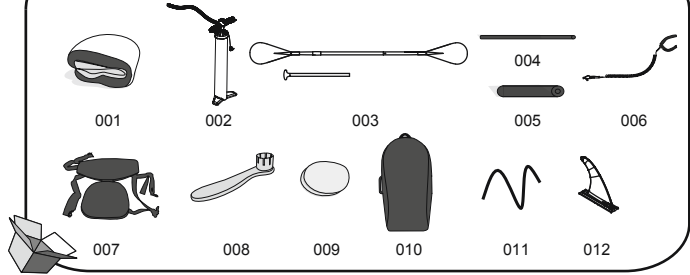

N.º da Peça	Descrição	QTD	PEÇA SOBRESSELENTE N.º (#65302)	PEÇA SOBRESSELENTE N.º (#65303)	PEÇA SOBRESSELENTE N.º (#65305)	PEÇA SOBRESSELENTE N.º (#65306)	PEÇA SOBRESSELENTE N.º (#65310)
001	Prancha de Sur	1	P04483	P04484	P04485	P04486	P04487
002	Bomba Manual de Pressão Alta	1	P04481	P04481	P04481	P04481	P04481
003	Remo	1	P04491	P04492	/	/	P04491
004	Tubo do apoio para o pé	1	/	P5C499ASS16	/	/	/
005	Espuma do apoio para o pé	1	/	F6C211ASS16	/	/	/
006	Corda de Segurança	1	P04490	P04490	P04497	P04497	P04490
007	Assento	1	/	F6C336ASS18	/	/	/
008	Chave Inglesa	1	F6H189ASS16	F6H189ASS16	F6H189ASS16	F6H189ASS16	F6H189ASS16
009	Remendo de 3 camadas em poliéster	1	/	/	/	/	/
010	Saco	1	P04024	P04024	F6669ASS18	F6669ASS18	P04024
011	Cabo Elástico	1	/	P03797	P03797	P03797	P04285
012	Fin	1	/	/	F3C197ASS18	F3C197ASS18	/

N.º da Peça	Descrição	QTD	PEÇA SOBRESSELENTE N.º (#65310)	PEÇA SOBRESSELENTE N.º (#65312)	PEÇA SOBRESSELENTE N.º (#65329)	PEÇA SOBRESSELENTE N.º (#65330)
001	Prancha de Sur	1	P04488	P04489	P04485	P04489
002	Bomba Manual de Pressão Alta	1	P04481	P04481	P04481	P04481
003	Remo	1	P04492	/	P04491	P04491
004	Tubo do apoio para o pé	1	P5C499ASS16	/	/	/
005	Espuma do apoio para o pé	1	F6C211ASS16	/	/	/
006	Corda de Segurança	1	P04497	P04497	P04497	P04497
007	Assento	1	F6C336ASS18	/	/	/
008	Chave Inglesa	1	F6H189ASS16	F6H189ASS16	F6H189ASS16	F6H189ASS16
009	Remendo de 3 camadas em poliéster	1	/	/	/	/
010	Saco	1	P04025	F6669ASS18	F6669ASS18	F6669ASS18
011	Cabo Elástico	1	P03798	P03797	P03797	P03797
012	Fin	1	F3C197ASS18	F3C197ASS18	F3C197ASS18	F3C197ASS18

Instalação

1. Estenda a prancha de surf em terreno plano.

2. Quando utilizar a sua prancha pela primeira vez ou após um longo período de armazenamento, verifique a válvula de ar e aperte-a com a chave fornecida. (Fig. 1).

Atenção: Não rode a válvula de ar quando a prancha estiver em utilização.

Aviso: Não rode a chave em sentido anti-horário quando estiver a verificar o enchimento, isso pode ser perigoso.

3. Encha a prancha desparafusando a tampa da válvula de ar (Fig.2 Pos. 1). Certifique-se que a válvula de mola interior não está pressionada. Caso esteja pressionada (Fig.2 Pos. 2), pressione a válvula de mola e rode em sentido horário para que a válvula de mola interior fique na posição correta (Fig.2 Pos. 3). Preencha a mangueira na posição de enchimento da bomba manual de alta pressão. Encha a prancha a 1,03 bar (15 psi). Após o enchimento, aparafuse a tampa da válvula de ar (Fig.2 Pos. 4).

NOTA: Caso ocorra excesso de enchimento, pressione a válvula de mola para libertar ar até obter um nível aceitável e aperte a válvula de ar em segurança.

NOTA: Caso a prancha não esteja em utilização e exposta ao sol, isso pode causar um excesso de expansão e danificar a prancha. Verifique a pressão e esvazie ligeiramente até obter a pressão correcta.

NOTA: O manómetro serve apenas para fins de enchimento, e o valor do manómetro de pressão serve apenas como referência, não deve ser usado como um instrumento de precisão.

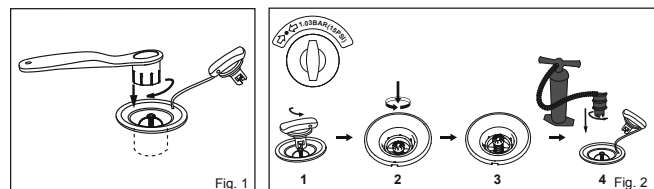

- Monte o assento (Incluído com o produto #65303; #65310 apenas). Ligue o assento ao anel-D na prancha. O assento pode ser ajustado para acomodar o suporte para pés.
- Prenda a corda de segurança ao anel de rebouque, e coloque a cinta em torno de seu tornozelo (Fig. 3)

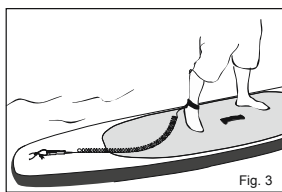
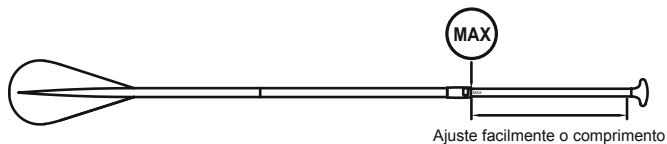

Fig. 3

Instalação do Remo (65302; 65303; 65310; 65329; 65330)

Ajuste o comprimento do remo de acordo com a sua altura.

Considere a sua altura e adicione 8" para comprimento de surf e 10" para comprimento de passeio.



Esvaziar

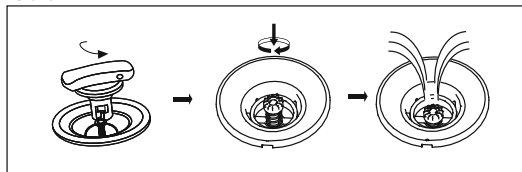

Manutenção:

- Encha de acordo com o PSI assinalado na válvula;
- De forma a evitar a longa exposição ao sol ou chuva, coloque a tampa exterior no topo para proteção, quando não está em utilização;
- Limpe-a com água e sabão suave e um pano macio, caso não seja utilizado durante um longo período de tempo. Seque-a antes de a armazenar. Armazene-a num lugar seco e com sombra e mantenha-a fora do alcance das crianças.

Armazenamento

- Esvazie a prancha desparafusando a tampa da válvula de ar, pressione a válvula de mola e rode em sentido horário.
 - Remova todos os acessórios da prancha. Use um pano para secar ligeiramente todas as superfícies. Mantenha a prancha e todos os acessórios limpos e secos.
 - Dobre a prancha da frente para a traseira para remover ar adicional.
 - Armazene num local fresco e seco e fora do alcance de crianças.
- NOTA:** Não abra este produto quando a temperatura estiver baixa, deixe-o à temperatura ambiente (superior a 20°C) durante 24 horas antes do enchimento.

Reparação

- Limpe completamente a área a ser reparada.
- Corte o tamanho correcto do material de remendo de reparação.
- Aplique apenas a quantidade de cola necessária (não incluída) para cobrir o local de reparação.

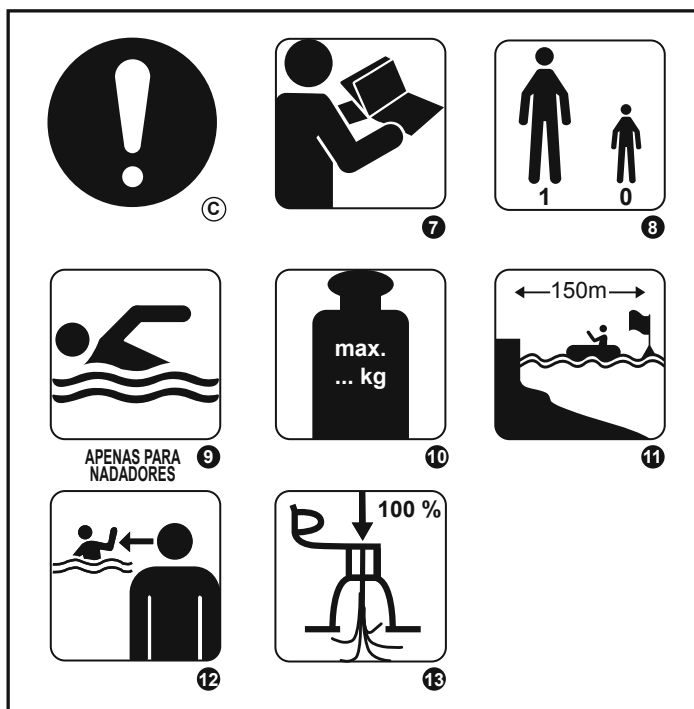

Ⓐ ATENÇÃO

Ⓑ PROIBIÇÃO

Ⓒ OBRIGATÓRIO

① NÃO CONSTITUI PROTEÇÃO CONTRA O AFOGAMENTO

② NÃO RECOMENDADO PARA CRIANÇAS IDADE IGUAL OU INFERIOR A 14 ANOS; APLIQUE APENAS A CRIANÇAS DE COM IDADE SUPERIOR A 14 ANOS

③ NÃO UTILIZE EM ÁGUA

④ NÃO UTILIZAR NA ZONA DE REBENTAÇÃO

⑤ NÃO UTILIZAR COM VENTO OFFSHORE

⑥ NÃO UTILIZAR COM CORRENTE OFFSHORE

⑦ LER AS INSTRUÇÕES PRIMEIRO

⑧ NÚMERO DE UTILIZADORES, 1 ADULTO

⑨ APENAS PARA NADADORES

⑩ CAPACIDADE DE CARGA MÁXIMA 65302: 110KG; 65305/65306/65329: 120KG; 65303: 130KG; 65308/65312/65330: 140KG; 65310: 160KG

⑪ DISTÂNCIA SEGURA À MARGEM 150 M

⑫ VIGIE SEMPRE AS CRIANÇAS NA ÁGUA

⑬ ENCHA TOTALMENTE TODAS AS CÂMARAS DE AR

ATENÇÃO

Precauções com as Baterias

- Não misture baterias velhas com baterias novas.
- Não misture baterias de tipos diferentes. Não misture baterias alcalinas, baterias padrão (Carbono - Zinco), ou baterias recarregáveis (Níquel - Cádmio).
- Assegure-se que as baterias estão instaladas corretamente no que diz respeito à polaridade (+ e -).
- Não provoque um curto circuito na bateria.
- Nunca tente recarregar baterias primárias, pois isso pode causar vazamento, incêndio ou explosão.
- As baterias recarregáveis devem ser removidas deste produto antes de serem carregadas.
- Nunca tente desmontar ou abrir baterias, pois isto pode levar a queimaduras pelo eletrólito.
- Remova as baterias de equipamentos que não irão ser utilizados por um longo período de tempo.
- As baterias gastas devem ser removidas deste produto.
- Não elimine o produto e as suas baterias através do fogo. Verifique os regulamentos locais para obter instruções de eliminação adequada.
- As baterias não devem ser expostas a calor excessivo como a luz solar, fogo ou similares.
- Mantenha as baterias fora do alcance das crianças.
- Utilize apenas 2 pilhas LR44.

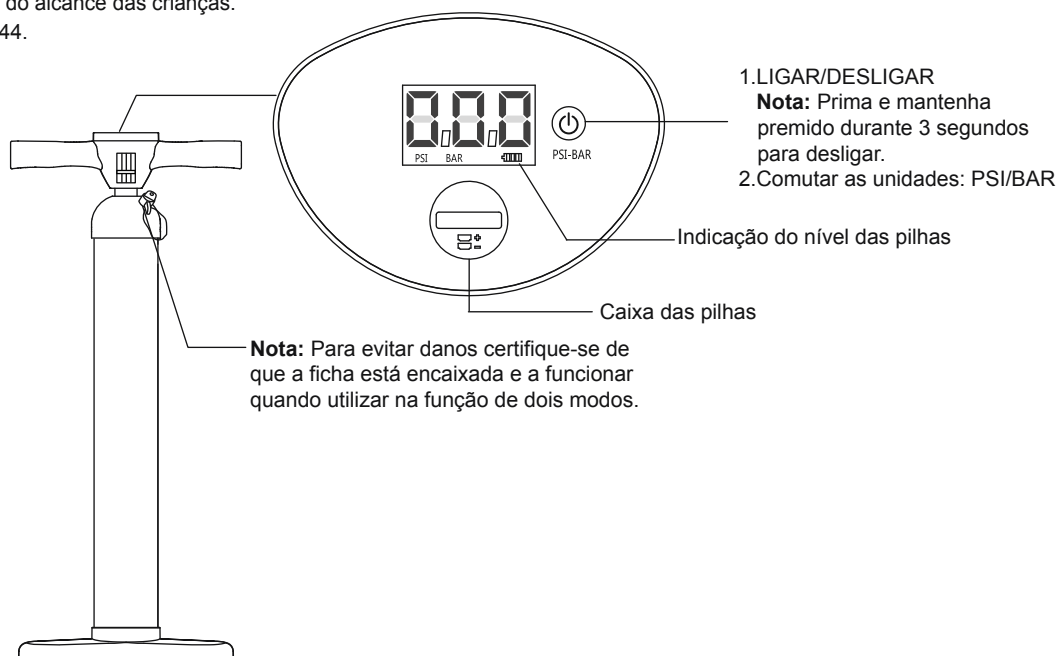

Instrução de substituição das pilhas

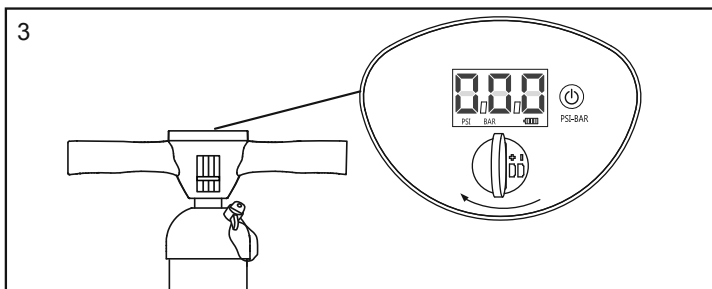
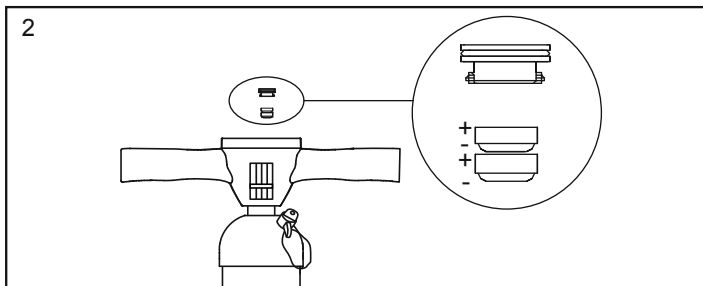
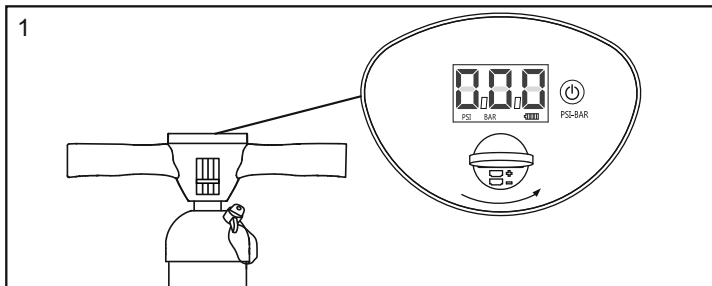

MANUTENÇÃO E ARMAZENAMENTO

1. Use um pano seco para limpar cuidadosamente todas as superfícies.
2. Armazene num local fresco e seco e fora do alcance de crianças.

Nota: Use uma moeda (não incluída) para abrir a caixa das pilhas.

ELIMINAÇÃO



Significado do cesto de lixo marcado com uma cruz:

Não jogue as aparelhagens elétricas no lixo normal que é recolhido, mas jogue-o em cestas de coleta apropriadas. Contate o órgão governamental local para informações apropriadas no que diz respeito aos sistemas de coleta disponíveis. Se as aparelhagens elétricas forem jogadas em um depósito ou descargas, substâncias perigosas podem vazar para os lençóis freáticos e entrar na cadeia alimentar, causando problemas à sua saúde e bem estar. Ao substituir antigas aparelhagens com novas, o revendedor é legalmente obrigado a retirar a velha aparelhagem para eliminação sem custo adicional.

ΕΓΧΕΙΡΙΔΙΟ ΧΡΗΣΤΗ ΠΡΟΕΙΔΟΠΟΙΗΣΗ

ΣΗΜΑΝΤΙΚΕΣ ΟΔΗΓΙΕΣ ΑΣΦΑΛΕΙΑΣ
ΔΙΑΒΑΣΤΕ ΤΟ ΕΓΧΕΙΡΙΔΙΟ ΚΑΙ ΑΚΟΛΟΥΘΗΣΤΕ ΤΙΣ ΟΔΗΓΙΕΣ ΠΟΥ ΑΝΑΦΕΡΟΝΤΑΙ ΣΕ ΣΥΜΒΟΥΛΕΣ ΑΣΦΑΛΕΙΑΣ, ΔΙΟΡΘΩΣΤΕ ΚΑΙ ΟΛΟΚΛΗΡΩΣΤΕ ΤΗ ΣΥΝΑΡΜΟΛΟΓΗΣΗ ΤΗΣ ΣΥΣΚΕΥΗΣ, ΕΝΑΡΞΗ ΛΕΙΤΟΥΡΓΙΑΣ, ΧΡΗΣΗ ΚΑΙ ΣΥΝΤΗΡΗΣΗ.

ΓΙΑ ΤΗΝ ΑΣΦΑΛΕΙΑ ΣΑΣ, ΑΚΟΛΟΥΘΗΣΤΕ ΠΑΝΤΑ ΤΙΣ ΣΥΜΒΟΥΛΕΣ ΚΑΙ ΠΡΟΕΙΔΟΠΟΙΗΣΕΙΣ ΣΤΙΣ ΟΔΗΓΙΕΣ ΑΥΤΕΣ. ΜΗ ΣΥΜΜΟΡΦΩΣΗ ΜΕ ΤΙΣ ΟΔΗΓΙΕΣ ΛΕΙΤΟΥΡΓΙΑΣ ΜΠΟΡΕΙ ΝΑ ΣΑΣ ΕΚΘΕΣΕΙ ΣΕ ΣΟΒΑΡΟΥΣ ΚΙΝΔΥΝΟΥΣ ΥΓΕΙΑΣ. ΧΡΗΣΙΜΟΠΟΙΕΙΤΕ ΜΟΝΟ ΤΟ ΠΡΟΪΟΝ ΣΤΙΣ ΘΕΣΕΙΣ ΚΑΙ ΣΥΝΘΗΚΕΣ ΓΙΑ ΤΙΣ ΟΠΟΙΕΣ ΠΡΟΟΡΙΖΕΤΑΙ.

Η ΚΟΠΗ/ΛΑΞΙΑ ΣΕ ΟΡΘΙΑ ΣΤΑΣΗ ΕΙΝΑΙ ΕΠΙΚΙΝΔΥΝΟ ΑΘΛΗΜΑ. Η ΧΡΗΣΗ ΤΟΥ ΠΡΟΪΟΝΤΟΣ ΑΥΤΟΥ ΕΚΘΕΤΕΙ ΤΟΝ ΧΡΗΣΤΗ ΣΕ ΑΠΡΟΔΟΚΗΤΟΥΣ ΚΙΝΔΥΝΟΥΣ.

Ο ΧΡΗΣΤΗΣ ΠΡΕΠΕΙ ΝΑ ΣΥΝΕΙΔΗΤΟΠΟΙΗΣΕΙ ΚΑΙ ΝΑ ΑΝΤΙΛΗΘΕΙ ΤΟΥΣ ΚΙΝΔΥΝΟΥΣ ΑΥΤΟΥΣ. Η ΧΡΗΣΗ ΤΟΥ ΠΡΟΪΟΝΤΟΣ ΑΥΤΟΥ ΣΗΜΑΙΝΕΙ ΟΤΙ ΘΡΟΥΝΤΑΙ ΟΙ ΟΔΗΓΙΕΣ ΑΣΦΑΛΕΙΑΣ ΠΟΥ ΑΝΑΓΡΑΦΟΝΤΑΙ ΣΤΟ ΕΓΧΕΙΡΙΔΙΟ. ΜΗΝ ΥΠΕΡΒΑΙΝΕΤΑΙ ΤΟΝ ΜΕΓΙΣΤΟ ΣΥΝΙΣΤΩΜΕΝΟ ΑΡΙΘΜΟ ΠΡΟΣΩΠΩΝ.

ΑΝΕΞΑΡΤΗΤΑ ΑΠΟ ΤΟΝ ΑΡΙΘΜΟ ΤΩΝ ΕΠΙΒΑΤΩΝ, ΤΟ ΣΥΝΟΛΙΚΟ ΒΑΡΟΣ ΤΩΝ ΑΤΟΜΩΝ ΚΑΙ ΤΟΥ ΕΞΟΠΛΙΣΜΟΥ ΟΥΔΕΠΟΤΕ ΠΡΕΠΕΙ ΝΑ ΥΠΕΡΒΑΙΝΕΙ ΤΟ ΜΕΓΙΣΤΟ ΣΥΝΙΣΤΩΜΕΝΟ ΦΟΡΤΙΟ.

ΜΗΝ ΧΡΗΣΙΜΟΠΟΙΕΙΤΕ ΤΟ ΠΡΟΪΟΝ ΑΥΤΟ ΕΑΝ ΒΡΙΣΚΕΤΕ ΥΠΟ ΤΗΝ ΕΠΗΡΕΙΑ ΟΙΝΟΠΝΕΥΜΑΤΟΣ, ΟΥΣΙΩΝ Η ΦΑΡΜΑΚΩΝ.

ΣΩΣΤΙΚΕΣ ΣΥΣΚΕΥΕΣ, ΟΠΩΣ ΣΩΣΙΒΙΑ ΚΑΙ ΠΛΩΤΗΡΕΣ, ΠΡΕΠΕΙ ΝΑ ΕΧΟΥΝ ΕΠΙΘΕΩΡΗΘΕΙ ΕΚ ΤΩΝ ΠΡΩΤΕΡΩΝ ΚΑΙ ΝΑ ΧΡΗΣΙΜΟΠΟΙΟΥΝΤΑΙ ΑΝΑ ΠΑΣΑ ΣΤΙΓΜΗ. ΦΟΡΑΤΕ ΠΑΝΤΑ ΚΡΑΝΟΣ ΟΤΑΝ ΧΡΗΣΙΜΟΠΟΙΕΙΤΕ ΤΟ ΠΡΟΪΟΝ ΑΥΤΟ.

ΚΟΠΗ/ΛΑΞΙΕΤΕ ΠΑΝΤΑ ΜΕ ΕΝΑΝ ΕΜΠΕΙΡΟ ΣΥΜΠΑΡΑΣΤΑΤΗ ΣΤΗ ΧΡΗΣΗ ΤΟΥ ΠΡΟΪΟΝΤΟΣ ΑΥΤΟΥ. ΕΝΗΜΕΡΩΣΤΕ ΤΟΝ ΣΥΜΠΑΡΑΣΤΑΤΗ ΣΑΣ ΓΙΑ ΤΗΝ ΠΟΡΕΙΑ ΚΑΙ ΤΟ ΧΡΟΝΟΔΙΑΓΡΑΜΜΑ ΠΟΥ ΘΑ ΑΚΟΛΟΥΘΗΣΕΤΕ.

ΕΛΕΓΞΤΕ ΤΟ ΔΕΛΤΙΟ ΚΑΙΡΟΥ ΠΡΟΗΓΟΥΜΕΝΟΣ ΓΙΑ ΝΑ ΓΝΩΡΙΣΤΕ ΤΟ ΘΑΛΑΣΣΙΟ ΠΕΡΙΒΑΛΛΟΝ ΚΑΙ ΤΙΣ ΚΑΙΡΙΚΕΣ ΣΥΝΘΗΚΕΣ ΠΡΙΝ ΤΗΝ ΑΝΑΧΩΡΗΣΗ. ΟΙ ΚΑΚΕΣ ΚΑΙΡΙΚΕΣ ΣΥΝΘΗΚΕΣ ΚΑΙ ΤΟ ΘΑΛΑΣΣΙΟ ΠΕΡΙΒΑΛΛΟΝ ΕΙΝΑΙ ΠΟΛΥ ΕΠΙΚΙΝΔΥΝΑ.

ΟΥΔΕΠΟΤΕ ΧΡΗΣΙΜΟΠΟΙΕΙΤΕ ΤΟ ΠΡΟΪΟΝ ΑΥΤΟ ΣΕ ΣΥΝΘΗΚΕΣ ΠΟΥ ΥΠΕΡΒΑΙΝΟΥΝ ΤΙΣ ΔΥΝΑΜΕΙΣ ΣΑΣ (ΟΠΩΣ Π.Χ. ΜΕΓΑΛΑ ΚΥΜΑΤΑ, ΔΥΝΑΤΕΣ ΠΑΛΙΡΡΟΙΕΣ, ΡΕΥΜΑΤΑ Η ΣΤΕΝΟΣΙΕΣ ΠΟΤΑΜΩΝ).

ΧΡΗΣΙΜΟΠΟΙΕΙΤΕ ΤΟ ΠΡΟΪΟΝ ΚΟΝΤΑ ΣΤΗΝ ΑΚΤΗ ΚΑΙ ΠΡΟΣΕΧΤΕ ΓΙΑ ΤΑ ΦΑΙΝΟΜΕΝΑ ΤΗΣ ΦΥΣΗΣ, ΟΠΩΣ ΑΝΕΜΟΣ, ΑΜΠΛΟΗ ΚΑΙ ΠΑΛΙΡΡΟΙΑ, ΚΑΙ ΠΑΛΙΡΡΟΙΚΑ ΚΥΜΑΤΑ. ΠΡΟΣΟΧΗ ΣΕ ΑΝΕΜΟΥΣ ΚΑΙ ΡΕΥΜΑΤΑ ΑΠΟ ΤΗ ΣΤΕΡΙΑ ΠΡΟΣ ΤΗΝ ΑΝΟΙΚΤΗ ΘΑΛΑΣΣΑ.

ΠΡΙΝ ΑΠΟ ΚΑΘΕ ΧΡΗΣΗ, ΕΠΙΘΕΩΡΗΣΤΕ ΠΡΟΣΕΚΤΙΚΑ ΤΟ ΠΡΟΪΟΝ ΓΙΑ ΣΗΜΑΔΙΑ ΦΘΩΡΑΣ Η ΔΙΑΡΡΕΣΕ ΓΙΑ ΝΑ ΕΞΑΣΦΑΛΙΣΤΕ ΟΤΙ ΟΛΑ ΒΡΙΣΚΟΝΤΑΙ ΣΕ ΚΑΛΗ ΚΑΤΑΣΤΑΣΗ. ΜΗΝ ΧΡΗΣΙΜΟΠΟΙΕΙΤΕ ΤΟ SUP ΕΑΝ ΒΡΕΙΤΕ ΟΠΟΙΟΔΗΠΟΤΕ ΖΗΜΙΑ.

ΜΗΝ ΠΕΡΝΑΤΕ ΑΠΟ ΑΤΩΝΟΣΤΕΣ ΘΑΛΑΣΣΙΕΣ ΠΕΡΙΟΧΕΣ. ΠΡΟΣΟΧΗ ΣΤΙΣ ΔΥΝΑΤΕΣ ΒΛΑΒΕΡΕΣ ΕΠΙΠΤΟΣΕΙΣ ΤΩΝ ΥΓΡΩΝ, ΟΠΩΣ ΜΠΑΤΑΡΙΣ, ΟΞΕΩΝ, ΠΕΤΡΕΛΑΙΟΥ, ΒΕΝΖΙΝΗΣ. ΤΑ ΥΓΡΑ ΑΥΤΑ ΜΠΟΡΕΙ ΝΑ ΠΡΟΚΑΛΕΣΟΥΝ ΖΗΜΙΑ ΣΤΟ ΠΡΟΪΟΝ.

ΦΟΥΣΚΩΣΤΕ ΣΥΜΦΩΝΑ ΜΕ ΤΗΝ ΥΠΟΔΕΙΚΝΟΥΜΕΝΗ ΠΙΕΣΗ ΣΤΟ ΠΡΟΪΟΝ. ΔΙΑΦΟΡΕΤΙΚΑ ΕΝΔΕΧΕΤΑΙ ΝΑ ΠΡΟΚΛΗΘΕΙ ΥΠΕΡΒΟΛΙΚΟ ΦΟΥΣΚΩΜΑ Η/ΚΑΙ ΕΚΡΗΣΗ.

ΔΙΑΤΗΡΗΣΤΕ ΤΗΝ ΙΣΟΡΡΟΠΙΑ. Η ΑΝΟΜΟΙΟΜΕΡΗΣ ΚΑΤΑΝΟΜΗ ΦΟΡΤΙΩΝ ΕΝΔΕΧΕΤΑΙ ΝΑ ΠΡΟΚΑΛΕΣΕΙ ΑΝΑΤΡΟΠΗ ΤΟΥ ΠΛΟΙΟΥ. ΚΑΙ ΠΙΣΑΝΟΝ ΠΛΙΓΜΟ.

ΓΝΩΡΙΣΤΕ ΤΗ ΛΕΙΤΟΥΡΓΙΑ ΤΟΥ ΠΡΟΪΟΝΤΟΣ ΑΥΤΟΥ. ΕΛΕΓΞΤΕ ΤΙΣ ΤΟΠΙΚΕΣ ΑΡΧΕΣ ΣΑΣ ΚΑΙ ΠΛΗΡΟΦΟΡΗΣΤΕ ΕΑΝ ΑΠΑΙΤΕΙΤΑΙ ΕΚΠΑΙΔΕΥΣΗ, ΠΛΗΡΟΦΟΡΗΣΤΕ ΓΙΑ ΤΟΥΣ ΤΟΠΙΚΟΥΣ ΣΑΣ ΚΑΝΟΝΙΣΜΟΥΣ ΚΑΙ ΤΟΥΣ ΚΙΝΔΥΝΟΥΣ ΣΧΕΤΙΚΑ ΜΕ ΤΗΝ ΙΣΤΙΟΣΑΝΙΔΑ Η/ΚΑΙ ΑΛΛΕΣ ΔΡΑΣΤΗΡΙΟΤΗΤΕΣ ΣΤΟ ΝΕΡΟ.

ΦΥΛΛΕΣ ΤΙΣ ΠΑΡΟΥΣΕΣ ΟΔΗΓΙΕΣ

ΣΤΟΙΧΕΙΟ	ΜΕΓΕΘΟΣ ΦΟΥΣΚΩΜΕΝΟ	ΣΥΝΙΣΤΩΜΕΝΗ ΠΙΕΣΗ ΛΕΙΤΟΥΡΓΙΑΣ	ΙΚΑΝΟΤΗΤΑ ΜΕΓΙΣΤΟΥ ΦΟΡΤΙΟΥ	ΜΕΓΙΣΤΟΣ ΑΡΙΘΜΟΣ ΑΤΟΜΩΝ
65302	2.74μ x 76εκ x 15εκ (9' x 30" x 6")	1.03bar (15psi)	110kg (242lb)	1 ΕΝΗΛΙΚΑΣ
65303	3.05μ x 84εκ x 15εκ (10' x 33" x 6")	1.03bar (15psi)	130kg (287lb)	1 ΕΝΗΛΙΚΑΣ
65305; 65329	3.20μ x 76εκ x 15εκ (10'6" x 30" x 6")	1.03bar (15psi)	120kg (265lb)	1 ΕΝΗΛΙΚΑΣ
65306	3.81μ x 76εκ x 15εκ (12'6" x 30" x 6")	1.03bar (15psi)	120kg (265lb)	1 ΕΝΗΛΙΚΑΣ
65308	3.10μ x 86εκ x 15εκ (10'2" x 34" x 6")	1.03bar (15psi)	140kg (309lb)	1 ΕΝΗΛΙΚΑΣ
65310	3.40μ x 89εκ x 15εκ (11'2" x 35" x 6")	1.03bar (15psi)	160kg (353lb)	1 ΕΝΗΛΙΚΑΣ
65312; 65330	3.05μ x 84εκ x 15εκ (10' x 33" x 6")	1.03bar (15psi)	140kg (309lb)	1 ΕΝΗΛΙΚΑΣ

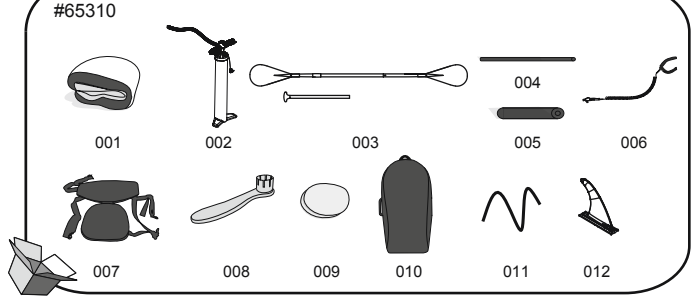
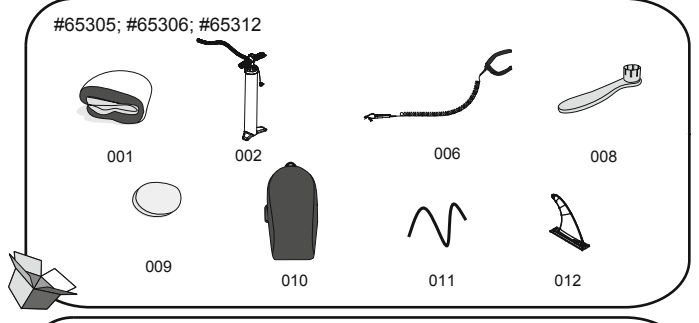
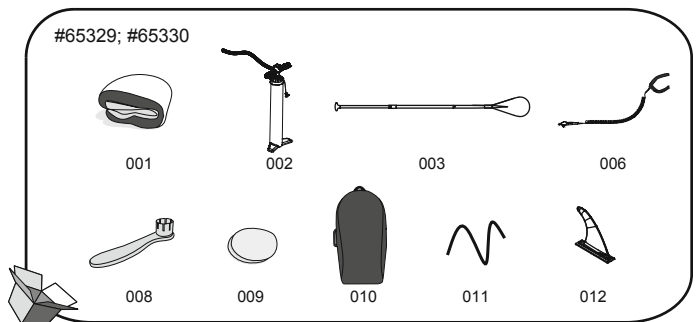
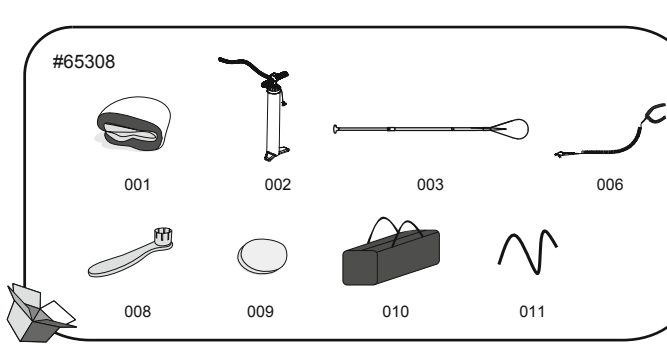
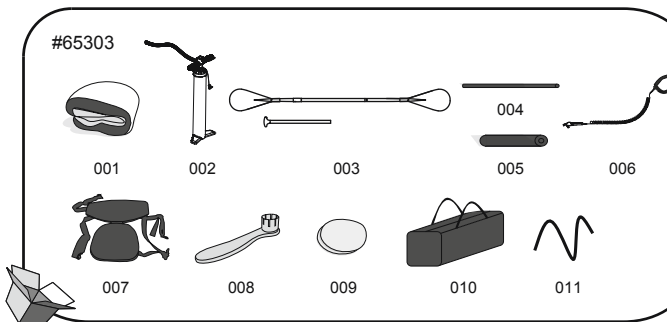
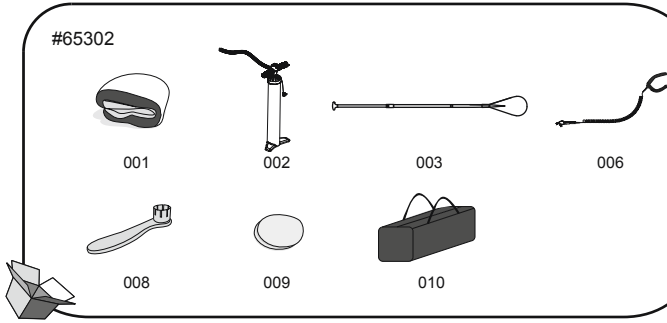

ΑΡ. ΕΞΑΡΤΗΜΑΤΟΣ	ΠΕΡΙΓΡΑΦΗ	ΠΟΣ.	ΑΝΤΑΛΛΑΚΤΙΚΟ ΑΡ. (#65302)	ΑΝΤΑΛΛΑΚΤΙΚΟ ΑΡ. (#65303)	ΑΝΤΑΛΛΑΚΤΙΚΟ ΑΡ. (#65305)	ΑΝΤΑΛΛΑΚΤΙΚΟ ΑΡ. (#65306)	ΑΝΤΑΛΛΑΚΤΙΚΟ ΑΡ. (#65308)
001	ΣΑΝΙΔΑ ΣΕΡΦ	1	R04483	R04484	R04485	R04486	R04487
002	ΧΕΙΡΟΚΙΝΗΤΗ ΑΝΤΛΙΑ ΥΦΗΛΗΣ ΠΙΕΣΗΣ	1	R04481	R04481	R04481	R04481	R04481
003	ΚΟΥΠΙ	1	R04491	R04492	/	/	R04491
004	ΣΩΛΗΝΑΣ ΥΠΟΠΛΟΥ	1	/	P5C499ASS16	/	/	/
005	ΑΡΡΩΔΕΣ ΥΛΙΚΟ ΥΠΟΠΛΟΥ	1	/	F6C211ASS16	/	/	/
006	ΣΧΟΝΙ ΑΣΦΑΛΕΙΑΣ	1	R04490	R04490	R04497	R04497	R04490
007	ΚΑΒΕΣΜΑ	1	/	F6C336ASS18	/	/	/
008	ΚΛΕΙΔΙ	1	F6H189ASS16	F6H189ASS16	F6H189ASS16	F6H189ASS16	F6H189ASS16
009	ΠΟΛΥΕΣΤΕΡΙΚΟ ΕΠΙΡΑΜΜΑ 3 ΣΤΡΩΣΕΩΝ	1	/	/	/	/	/
010	ΤΣΑΝΤΑ	1	R04024	R04024	F6669ASS18	F6669ASS18	R04024
011	ΕΛΑΣΤΙΚΟ ΚΟΡΔΩΝΙ	1	/	R03797	R03797	R03797	R04285
012	ΠΤΕΡΥΓΙΟ	1	/	/	F3C197ASS18	F3C197ASS18	/

ΑΡ. ΕΞΑΡΤΗΜΑΤΟΣ	ΠΕΡΙΓΡΑΦΗ	ΠΟΣ.	ΑΝΤΑΛΛΑΚΤΙΚΟ ΑΡ. (#65310)	ΑΝΤΑΛΛΑΚΤΙΚΟ ΑΡ. (#65312)	ΑΝΤΑΛΛΑΚΤΙΚΟ ΑΡ. (#65329)	ΑΝΤΑΛΛΑΚΤΙΚΟ ΑΡ. (#65330)
001	ΣΑΝΙΔΑ ΣΕΡΦ	1	R04488	R04489	R04485	R04489
002	ΧΕΙΡΟΚΙΝΗΤΗ ΑΝΤΛΙΑ ΥΦΗΛΗΣ ΠΙΕΣΗΣ	1	R04481	R04481	R04481	R04481
003	ΚΟΥΠΙ	1	R04492	/	R04491	R04491
004	ΣΩΛΗΝΑΣ ΥΠΟΠΛΟΥ	1	P5C499ASS16	/	/	/
005	ΑΡΡΩΔΕΣ ΥΛΙΚΟ ΥΠΟΠΛΟΥ	1	F6C211ASS16	/	/	/
006	ΣΧΟΝΙ ΑΣΦΑΛΕΙΑΣ	1	R04497	R04497	R04497	R04497
007	ΚΑΒΕΣΜΑ	1	F6C336ASS18	/	/	/
008	ΚΛΕΙΔΙ	1	F6H189ASS16	F6H189ASS16	F6H189ASS16	F6H189ASS16
009	ΠΟΛΥΕΣΤΕΡΙΚΟ ΕΠΙΡΑΜΜΑ 3 ΣΤΡΩΣΕΩΝ	1	/	/	/	/
010	ΤΣΑΝΤΑ	1	R04025	F6669ASS18	F6669ASS18	F6669ASS18
011	ΕΛΑΣΤΙΚΟ ΚΟΡΔΩΝΙ	1	R03798	R03797	R03797	R03797
012	ΠΤΕΡΥΓΙΟ	1	F3C197ASS18	F3C197ASS18	F3C197ASS18	F3C197ASS18

- ΕΓΚΑΤΑΣΤΑΣΗ**
- ΑΠΛΩΣΤΕ ΤΗΝ ΙΣΤΙΟΣΑΝΙΔΑ ΣΕ ΟΡΙΖΟΝΤΙΟ ΕΔΑΦΟΣ.
 - ΚΑΤΑ ΤΗΝ ΠΡΩΤΗ ΧΡΗΣΗ ΤΗΣ ΣΑΝΙΔΑΣ ΣΑΣ Η ΜΕΤΑ ΑΠΟ ΜΑΚΡΑ ΠΕΡΙΟΔΟ ΑΠΟΘΗΚΕΥΣΗΣ, ΕΛΕΓΞΤΕ ΤΗ ΒΑΛΒΙΔΑ ΑΕΡΑ ΚΑΙ ΣΦΙΣΤΕ ΠΡΩΤΑ ΤΗ ΒΑΛΒΙΔΑ ΜΕ ΤΟ ΠΑΡΕΧΟΜΕΝΟ ΚΛΕΙΔΙ (ΕΙΚ. 1).
ΠΡΟΣΟΧΗ: ΜΗΝ ΡΥΘΜΙΖΕΤΕ ΤΗ ΒΑΛΒΙΔΑ ΑΕΡΑ ΟΤΑΝ Η ΣΑΝΙΔΑ ΕΙΝΑΙ ΣΕ ΧΡΗΣΗ.
ΠΡΟΕΙΔΟΠΟΙΗΣΗ: ΜΗΝ ΠΕΡΙΣΤΡΕΦΕΤΕ ΤΟ ΕΡΓΑΛΕΙΟ ΑΡΙΣΤΕΡΟΣΤΡΩΦΑ ΟΤΑΝ ΕΛΕΓΧΕΤΕ ΤΟ ΦΟΥΣΚΩΜΑ ΠΙΑΤΙ ΜΠΟΡΕΙ ΝΑ ΕΙΝΑΙ ΕΠΙΚΙΝΔΥΝΟ.
 - ΦΟΥΣΚΩΣΤΕ ΤΗ ΣΑΝΙΔΑ ΕΞΕΒΙΔΟΝΟΝΤΑΣ ΤΟ ΚΑΠΑΚΙ ΑΠΟ ΤΗ ΒΑΛΒΙΔΑ ΑΕΡΑ (ΕΙΚ.2 ΘΕΣΗ 1). ΕΞΑΣΦΑΛΙΣΤΕ ΟΤΙ Η ΕΣΩΤΕΡΙΚΗ ΒΑΛΒΙΔΑ ΜΕ ΕΛΑΤΗΡΙΟ ΔΕΝ ΕΙΝΑΙ ΣΥΜΠΙΕΣΜΕΝΗ. ΕΑΝ ΕΙΝΑΙ ΣΥΜΠΙΕΣΜΕΝΗ (ΕΙΚ.2 ΘΕΣΗ 2), ΠΙΕΣΤΕ ΤΗ ΒΑΛΒΙΔΑ ΜΕ ΕΛΑΤΗΡΙΟ ΚΑΙ ΣΤΡΨΤΕ ΔΕΞΙΟΣΤΡΩΦΑ ΕΤΣΙ ΩΣΤΕ Η ΕΣΩΤΕΡΙΚΗ ΒΑΛΒΙΔΑ ΜΕ ΕΛΑΤΗΡΙΟ ΝΑ ΕΙΝΑΙ ΣΤΗ ΣΩΣΤΗ ΘΕΣΗ (ΕΙΚ.2 ΘΕΣΗ 3). ΣΥΝΔΕΣΤΕ ΤΟΝ ΕΥΚΑΜΠΤΟ ΣΩΛΗΝΑ ΣΤΗ ΘΕΣΗ ΠΛΗΡΩΣΗΣ ΣΤΗ ΧΕΙΡΟΚΙΝΗΤΗ ΑΝΤΛΙΑ ΥΦΗΛΗΣ ΠΙΕΣΗΣ. ΦΟΥΣΚΩΣΤΕ ΤΗ ΣΑΝΙΔΑ ΣΤΑ 1,03 bar (15 psi). ΜΕΤΑ ΤΟ ΦΟΥΣΚΩΜΑ, ΒΙΔΩΣΤΕ ΤΟ ΚΑΠΑΚΙ ΤΗΣ ΒΑΛΒΙΔΑΣ ΑΕΡΑ (ΕΙΚ.2 ΘΕΣΗ 4).
ΣΗΜΕΙΩΣΗ: ΕΑΝ ΣΗΜΕΙΩΘΕΙ ΥΠΕΡΒΟΛΙΚΗ ΠΙΕΣΗ, ΠΙΕΣΤΕ ΤΗΝ ΒΑΛΒΙΔΑ ΕΛΑΤΗΡΙΟΥ ΓΙΑ ΝΑ ΑΠΙΕΛΕΥΘΕΡΩΣΕΤΕ ΑΕΡΑ ΣΕ ΑΠΟΔΕΚΤΟ ΕΠΙΠΕΔΟ, ΚΑΙ ΚΟΥΜΠΩΣΤΕ ΜΕ ΑΣΦΑΛΕΙΑ ΤΗΝ ΒΑΛΒΙΔΑ ΑΕΡΑ.
ΣΗΜΕΙΩΣΗ: ΕΑΝ Η ΙΣΤΙΟΣΑΝΙΔΑ ΔΕΝ ΧΡΗΣΙΜΟΠΟΙΕΙΤΑΙ ΚΑΙ ΠΑΡΑΜΕΝΙ ΕΚΤΕΘΕΙΜΕΝΗ ΣΤΟΝ ΗΛΙΟ, ΜΠΟΡΕΙ ΝΑ ΠΡΟΚΑΛΕΣΕΙ ΥΠΕΡΒΟΛΙΚΗ ΔΙΟΓΚΩΣΗ ΠΟΥ ΘΑ ΚΑΤΑΣΤΡΕΦΕΙ ΤΗΝ ΙΣΤΙΟΣΑΝΙΔΑ. ΕΛΕΓΞΤΕ ΤΗΝ ΠΙΕΣΗ ΚΑΙ ΞΕΦΟΥΣΚΩΣΤΕ ΕΛΑΦΡΑ, ΜΕΧΡΙ ΤΗ ΣΩΣΤΗ ΠΙΕΣΗ.
ΣΗΜΕΙΩΣΗ: ΤΟ ΜΑΝΟΜΕΤΡΟ ΕΙΝΑΙ ΜΟΝΟ ΓΙΑ ΣΚΟΠΟΥΣ ΦΟΥΣΚΩΜΑΤΟΣ, ΚΑΙ Η ΤΙΜΗ ΤΟΥ ΜΑΝΟΜΕΤΡΟΥ ΕΙΝΑΙ ΜΟΝΟ ΓΙΑ ΑΝΑΦΟΡΑ, ΔΕΝ ΠΡΕΠΕΙ ΝΑ ΧΡΗΣΙΜΟΠΟΙΕΙΤΑΙ ΩΣ ΕΝΑ ΟΡΓΑΝΟ ΑΚΡΙΒΕΙΑΣ.

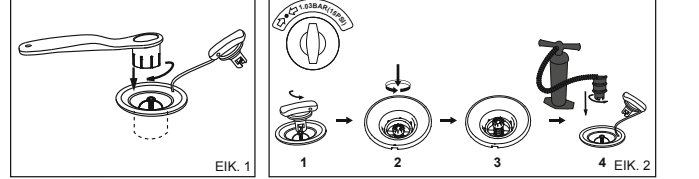

4. ΣΥΝΑΡΜΟΛΟΓΗΣΤΕ ΤΟ ΚΑΘΙΣΜΑ (ΠΕΡΙΛΑΜΒΑΝΕΤΑΙ ΜΕ ΤΟ ΠΡΟΪΟΝ ΥΠ' ΑΡΙΘ. 65303 ΑΡΙΘ. 65310 ΜΟΝΟΝ). ΣΥΝΔΕΣΤΕ ΤΟ ΚΑΘΙΣΜΑ ΜΕ ΤΟ ΔΑΚΤΥΛΙΟ D ΣΤΗΝ ΙΣΤΙΟΣΑΝΙΔΑ. ΤΟ ΚΑΘΙΣΜΑ ΜΠΟΡΕΙ ΝΑ ΡΥΘΜΙΣΤΕΙ ΓΙΑ ΝΑ ΣΥΜΠΕΡΙΛΑΒΕΙ ΤΟ ΥΠΟΠΟΔΙΟ.
5. ΠΡΟΣΑΡΤΗΣΤΕ ΤΟ ΣΚΟΙΝΙ ΑΣΦΑΛΕΙΑΣ ΣΤΟ ΔΑΧΤΥΛΙΔΙ ΡΥΜΟΥΛΚΗΣΗΣ, ΚΑΙ ΤΟΠΟΘΕΤΗΣΤΕ ΤΗ ΖΩΝΗ ΓΥΡΩ ΑΠΟ ΤΟΝ ΑΣΤΡΑΓΑΛΟ ΣΑΣ (ΕΙΚ. 3)

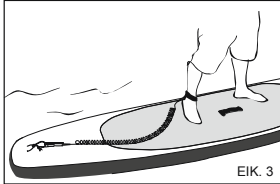

ΕΙΚ. 3

ΕΓΚΑΤΑΣΤΑΣΗ ΚΟΥΠΙΟΥ (65302; 65303; 65310; 65329; 65330)

ΡΥΘΜΙΣΤΕ ΤΟ ΜΗΚΟΣ ΤΟΥ ΚΟΥΠΙΟΥ ΑΝΑΛΟΓΑ ΜΕ ΤΟ ΥΨΟΣ ΣΑΣ. ΣΤΟ ΔΙΚΟ ΣΑΣ ΥΨΟΣ ΠΡΟΣΘΕΣΤΕ 8" ΕΚΑΤΟΣΤΑ ΣΤΟ ΜΗΚΟΣ ΓΙΑ SURFING ΚΑΙ 10" ΕΚΑΤΟΣΤΑ ΣΤΟ ΜΗΚΟΣ ΓΙΑ ΤΑΞΙΔΙ.

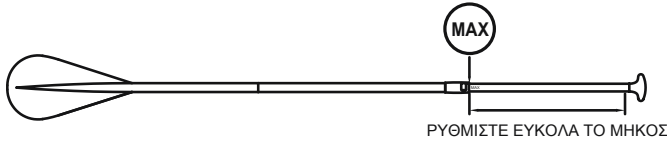

ΡΥΘΜΙΣΤΕ ΕΥΚΟΛΑ ΤΟ ΜΗΚΟΣ

ΦΟΥΣΚΩΜΑ

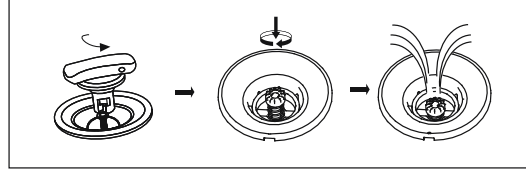

ΣΥΝΤΗΡΗΣΗ:

1. ΦΟΥΣΚΩΣΤΕ ΣΥΜΦΩΝΑ ΜΕ ΤΑ PSI ΠΟΥ ΑΝΑΓΡΑΦΟΝΤΑΙ ΔΙΠΛΑ ΣΤΗ ΒΑΛΒΙΔΑ.
2. ΓΙΑ ΝΑ ΑΠΟΦΥΓΕΤΕ ΤΗ ΜΑΚΡΟΧΡΟΝΗ ΕΚΘΕΣΗ ΣΤΟ ΗΛΙΑΚΟ ΦΩΣ Ή ΤΗ ΒΡΟΧΗ, ΤΟΠΟΘΕΤΗΣΤΕ ΕΠΑΝΩ ΤΟ ΕΞΩΤΕΡΙΚΟ ΚΑΛΥΜΜΑ ΟΤΑΝ ΔΕΝ ΕΙΝΑΙ ΣΕ ΧΡΗΣΗ.
3. ΚΑΘΑΡΙΣΤΕ ΜΕ ΗΠΙΟ ΣΑΠΟΥΝΙ ΚΑΙ ΝΕΡΟ ΚΑΙ ΕΝΑ ΜΑΛΑΚΟ ΠΑΝΙ ΣΕ ΠΕΡΙΠΤΩΣΗ ΠΟΥ ΔΕΝ ΠΡΟΚΕΙΤΑΙ ΝΑ ΧΡΗΣΙΜΟΠΟΙΗΘΕΙ ΓΙΑ ΠΟΛΥ ΚΑΙΡΟ. ΣΤΕΓΝΩΣΤΕ ΠΡΙΝ ΤΗ ΦΥΛΛΑΞΗ. ΑΠΟΘΗΚΕΥΣΤΕ ΣΕ ΞΗΡΟ ΚΑΙ ΣΚΙΕΡΟ ΜΕΡΟΣ, ΜΑΚΡΙΑ ΑΠΟ ΠΑΙΔΙΑ.

ΑΠΟΘΗΚΕΥΣΗ

1. ΞΕΦΟΥΣΚΩΣΤΕ ΤΗΝ ΙΣΤΙΟΣΑΝΙΔΑ ΞΕΒΙΔΩΝΟΝΤΑΣ ΤΟ ΚΑΠΑΚΙ ΤΗΣ ΒΑΛΒΙΔΑΣ ΤΟΥ ΑΕΡΑ, ΠΙΕΣΤΕ ΤΗ ΒΑΛΒΙΔΑ ΕΛΑΤΗΡΙΟΥ ΚΑΙ ΣΤΡΕΨΤΕ ΔΕΞΙΟΣ ΤΡΟΦΑ.
2. ΑΦΑΙΡΕΣΤΕ ΟΛΑ ΤΑ ΠΑΡΕΛΚΟΜΕΝΑ ΑΠΟ ΤΗΝ ΙΣΤΙΟΣΑΝΙΔΑ. ΧΡΗΣΙΜΟΠΟΙΗΣΤΕ ΕΝΑ ΥΦΑΣΜΑ ΚΑΙ ΝΑ ΣΚΟΥΠΙΣΤΕ ΟΛΕΣ ΤΙΣ ΕΠΙΦΑΝΕΙΕΣ. ΚΡΑΤΗΣΤΕ ΤΗΝ ΙΣΤΙΟΣΑΝΙΔΑ ΚΑΙ ΟΛΑ ΤΑ ΠΑΡΕΛΚΟΜΕΝΑ ΚΑΘΑΡΑ ΚΑΙ ΣΤΕΓΝΑ.
3. ΔΙΠΛΩΣΤΕ ΤΗΝ ΙΣΤΙΟΣΑΝΙΔΑ ΑΠΟ ΤΑ ΕΜΠΡΟΣ ΠΡΟΣ ΤΑ ΠΙΣΩ ΓΙΑ ΝΑ ΑΦΑΙΡΕΣΕΤΕ ΟΠΟΙΟΝΔΗΠΟΤΕ ΥΠΟΛΕΙΠΟΜΕΝΟ ΑΕΡΑ.
4. ΑΠΟΘΗΚΕΥΣΤΕ ΣΕ ΕΝΑ ΨΥΧΡΟ, ΣΤΕΓΝΟ ΜΕΡΟΣ ΚΑΙ ΜΑΚΡΙΑ ΑΠΟ ΤΑ ΠΑΙΔΙΑ.

ΣΗΜΕΙΩΣΗ: ΜΗΝ ΞΕΔΙΠΛΩΝΕΤΕ ΑΥΤΟ ΤΟ ΠΡΟΪΟΝ ΟΤΑΝ Η ΘΕΡΜΟΚΡΑΣΙΑ ΕΙΝΑΙ ΧΑΜΗΛΗ, ΑΦΗΣΤΕ ΤΟ ΠΡΟΪΟΝ ΣΕ ΘΕΡΜΟΚΡΑΣΙΑ ΔΩΜΑΤΙΟΥ (ΠΑΝΩ ΑΠΟ 20 °C) ΓΙΑ 24 ΩΡΕΣ ΠΡΙΝ ΤΟ ΦΟΥΣΚΩΣΕΤΕ.

ΕΠΙΣΚΕΥΣΗ

- ΚΑΘΑΡΙΣΤΕ ΕΝΤΕΛΟΣ ΤΗΝ ΠΕΡΙΟΧΗ ΠΟΥ ΠΡΟΚΕΙΤΑΙ ΝΑ ΕΠΙΣΚΕΥΑΣΕΤΕ.
- ΚΟΥΨΤΕ ΤΟ ΚΑΤΑΛΛΗΛΟ ΜΕΓΕΘΟΣ ΑΠΟ ΤΟ ΥΛΙΚΟ ΤΟΥ ΕΠΙΡΑΜΜΑΤΟΣ ΕΠΙΣΚΕΥΗΣ.
- ΕΦΑΡΜΟΣΤΕ ΜΟΝΟ ΤΗΝ ΠΟΣΟΤΗΤΑ ΤΗΣ ΚΟΛΛΑΣ (ΔΕΝ ΠΕΡΙΛΑΜΒΑΝΕΤΑΙ) ΠΟΥ ΑΠΑΙΤΕΙΤΑΙ ΓΙΑ ΝΑ ΚΑΛΥΨΕΤΕ ΤΟ ΣΗΜΕΙΟ ΤΗΣ ΕΠΙΣΚΕΥΗΣ.



Α

ΚΑΜΙΑ ΠΡΟΣΤΑΣΙΑ ΕΝΑΝΤΙ ΠΙΝΓΜΟΥ

1



Β



3



2



4



5



6

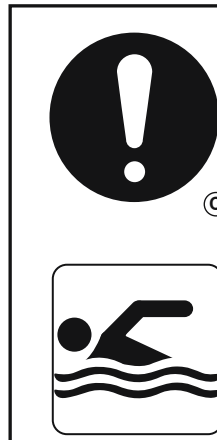

Κ

ΜΟΝΟΚΟΛΥΜΒΗΤΕΣ



7

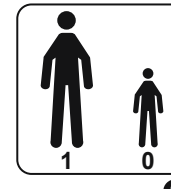

8



9



10

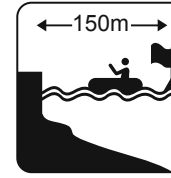

11



12

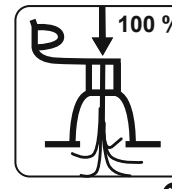

13

Α ΠΡΟΕΙΔΟΠΟΙΗΣΗ

Β ΑΠΑΓΟΡΕΥΣΗ

Κ ΥΠΟΧΡΕΩΤΙΚΟ

1 ΚΑΜΙΑ ΠΡΟΣΤΑΣΙΑ ΕΝΑΝΤΙ ΠΙΝΓΜΟΥ

2 ΟΧΙ ΓΙΑ ΠΑΙΔΙΑ ΗΛΙΚΙΑΣ 14 ΕΤΩΝ ΚΑΙ ΜΙΚΡΟΤΕΡΑ, ΕΦΑΡΜΟΓΗ ΜΟΝΟ ΓΙΑ ΠΑΙΔΙΑ ΗΛΙΚΙΑΣ ΜΕΓΑΛΥΤΕΡΗΣ ΤΩΝ 14 ΕΤΩΝ

3 ΜΗΝ ΤΟ ΧΡΗΣΙΜΟΠΟΙΕΙΤΕ ΣΕ ΝΕΡΑ ΠΟΥ ΕΧΟΥΝ ΔΙΝΕΣ Ή ΡΕΥΜΑΤΑ

4 ΜΗΝ ΤΟ ΧΡΗΣΙΜΟΠΟΙΕΙΤΕ ΟΤΑΝ ΥΠΑΡΧΟΥΝ ΚΥΜΑΤΑ

5 ΜΗΝ ΤΟ ΧΡΗΣΙΜΟΠΟΙΕΙΤΕ ΣΕ ΑΝΤΙΘΕΤΟ ΑΝΕΜΟ

6 ΜΗΝ ΤΟ ΧΡΗΣΙΜΟΠΟΙΕΙΤΕ ΚΟΝΤΡΑ ΣΤΟ ΡΕΥΜΑ

7 ΔΙΑΒΑΣΤΕ ΠΡΩΤΑ ΤΙΣ ΟΔΗΓΙΕΣ

8 ΑΡΙΘΜΟΣ ΧΡΗΣΤΩΝ, 1 ΕΝΗΛΙΚΟΣ

9 ΜΟΝΟΚΟΛΥΜΒΗΤΕΣ

10 ΙΚΑΝΟΤΗΤΑ ΜΕΓΙΣΤΟΥ ΦΟΡΤΙΟΥ 65302: 110 ΚΙΛΑ, 65305/65306/65329: 120 ΚΙΛΑ, 65303: 130 ΚΙΛΑ, 65308/65312/65330: 140 ΚΙΛΑ, 65310: 160 ΚΙΛΑ

11 ΜΕΓΙΣΤΗ ΑΣΦΑΛΗΣ ΑΠΟΣΤΑΣΗ ΑΠΟ ΤΗΝ ΑΚΤΗ 150 ΜΕΤΡΑ

12 ΠΑΝΤΟΤΕ ΝΑ ΕΠΙΒΛΕΠΕΤΕ ΤΑ ΠΑΙΔΙΑ ΜΕΣΑ ΣΤΟ ΝΕΡΟ

13 ΠΛΗΡΕΣ ΦΟΥΣΚΩΜΑ ΣΕ ΟΛΟΥΣ ΤΟΥΣ ΑΕΡΟΘΑΛΑΜΟΥΣ

ΠΡΟΕΙΔΟΠΟΙΗΣΗ ΠΡΟΦΥΛΑΞΕΙΣ ΓΙΑ ΤΙΣ ΜΠΑΤΑΡΙΕΣ

- ΜΗ ΧΡΗΣΙΜΟΠΟΙΕΙΤΕ ΜΑΖΙ ΠΑΛΙΕΣ ΚΑΙ ΚΑΙΝΟΥΡΓΙΕΣ ΜΠΑΤΑΡΙΕΣ.
- ΜΗ ΧΡΗΣΙΜΟΠΟΙΕΙΤΕ ΜΑΖΙ ΜΠΑΤΑΡΙΕΣ ΔΙΑΦΟΡΕΤΙΚΩΝ ΤΥΠΩΝ. ΜΗΝ ΑΝΑΜΙΓΝΥΕΤΕ ΑΛΚΑΛΙΚΕΣ, ΣΤΑΝΤΑΡ (ΑΝΘΡΑΚΑ-ΨΕΥΔΑΡΓΥΡΟΥ) Ή ΕΠΑΝΑΦΟΡΤΙΖΟΜΕΝΕΣ (ΝΙΚΕΛΙΟΥ-ΚΑΔΜΙΟΥ) ΜΠΑΤΑΡΙΕΣ.
- ΒΕΒΑΙΩΘΕΙΤΕ ΟΤΙ ΟΙ ΜΠΑΤΑΡΙΕΣ ΤΟΠΟΘΕΤΟΥΝΤΑΙ ΣΩΣΤΑ ΣΕ ΣΧΕΣΗ ΜΕ ΤΗΝ ΠΟΛΙΚΟΤΗΤΑ (+ ΚΑΙ -).
- ΜΗΝ ΒΡΑΧΥΚΥΚΛΩΝΕΤΕ ΤΗΝ ΜΠΑΤΑΡΙΑ.
- ΠΟΤΕ ΜΗΝ ΕΠΙΧΕΙΡΗΣΕΤΕ ΝΑ ΕΠΑΝΑΦΟΡΤΙΣΕΤΕ ΑΠΛΕΣ ΜΠΑΤΑΡΙΕΣ ΔΙΟΤΙ ΑΥΤΟ ΜΠΟΡΕΙ ΝΑ ΠΡΟΚΑΛΕΣΕΙ ΔΙΑΡΡΟΗ, ΦΩΤΙΑ Ή ΕΚΡΗΞΗ.
- ΟΙ ΕΠΑΝΑΦΟΡΤΙΖΟΜΕΝΕΣ ΜΠΑΤΑΡΙΕΣ ΠΡΕΠΕΙ ΝΑ ΑΦΑΙΡΕΘΟΥΝ ΑΠΟ ΑΥΤΟ ΤΟ ΠΡΟΪΟΝ ΠΡΙΝ ΦΟΡΤΙΣΤΟΥΝ.
- ΠΟΤΕ ΜΗΝ ΕΠΙΧΕΙΡΗΣΕΤΕ ΝΑ ΑΠΟΣΥΝΑΡΜΟΛΟΓΗΣΕΤΕ Ή ΝΑ ΑΝΟΙΞΕΤΕ ΜΠΑΤΑΡΙΕΣ ΔΙΟΤΙ ΑΥΤΟ ΜΠΟΡΕΙ ΝΑ ΠΡΟΚΑΛΕΣΕΙ ΕΓΚΑΥΜΑΤΑ ΑΠΟ ΗΛΕΚΤΡΟΛΥΤΗ.
- ΑΦΑΙΡΕΣΤΕ ΤΙΣ ΜΠΑΤΑΡΙΕΣ ΑΠΟ ΤΟΝ ΕΞΟΠΛΙΣΜΟ ΕΑΝ ΔΕΝ ΠΡΟΚΕΙΤΑΙ ΝΑ ΧΡΗΣΙΜΟΠΟΙΗΘΕΙ ΓΙΑ ΠΑΡΑΤΕΤΑΜΕΝΟ ΧΡΟΝΙΚΟ ΔΙΑΣΤΗΜΑ.
- ΟΙ ΕΞΑΝΤΛΗΜΕΝΕΣ ΜΠΑΤΑΡΙΕΣ ΠΡΕΠΕΙ ΝΑ ΑΦΑΙΡΟΥΝΤΑΙ ΑΠΟ ΑΥΤΟ ΤΟ ΠΡΟΪΟΝ.
- ΜΗΝ ΑΠΟΡΡΙΠΤΕΤΕ ΤΟ ΠΡΟΪΟΝ ΚΑΙ ΤΙΣ ΜΠΑΤΑΡΙΕΣ ΣΕ ΦΩΤΙΑ. ΕΛΕΓΤΕ ΤΟΥΣ ΤΟΠΙΚΟΥΣ ΚΑΝΟΝΙΣΜΟΥΣ ΓΙΑ ΟΔΗΓΙΕΣ ΣΩΣΤΗΣ ΑΠΟΡΡΙΨΗΣ.
- ΟΙ ΜΠΑΤΑΡΙΕΣ ΔΕΝ ΠΡΕΠΕΙ ΝΑ ΕΚΤΙΘΕΝΤΑΙ ΣΕ ΥΠΕΡΒΟΛΙΚΗ ΘΕΡΜΟΤΗΤΑ ΟΠΩΣ ΗΛΙΑΚΗ ΑΚΤΙΝΟΒΟΛΙΑ, ΦΩΤΙΑ Ή ΠΑΡΟΜΟΙΟ.
- ΚΡΑΤΗΣΤΕ ΤΙΣ ΜΠΑΤΑΡΙΕΣ ΜΑΚΡΙΑ ΑΠΟ ΠΑΙΔΙΑ.
- ΧΡΗΣΙΜΟΠΟΙΟΥΝΤΑΙ ΜΟΝΟ 2 ΜΠΑΤΑΡΙΕΣ LR44.

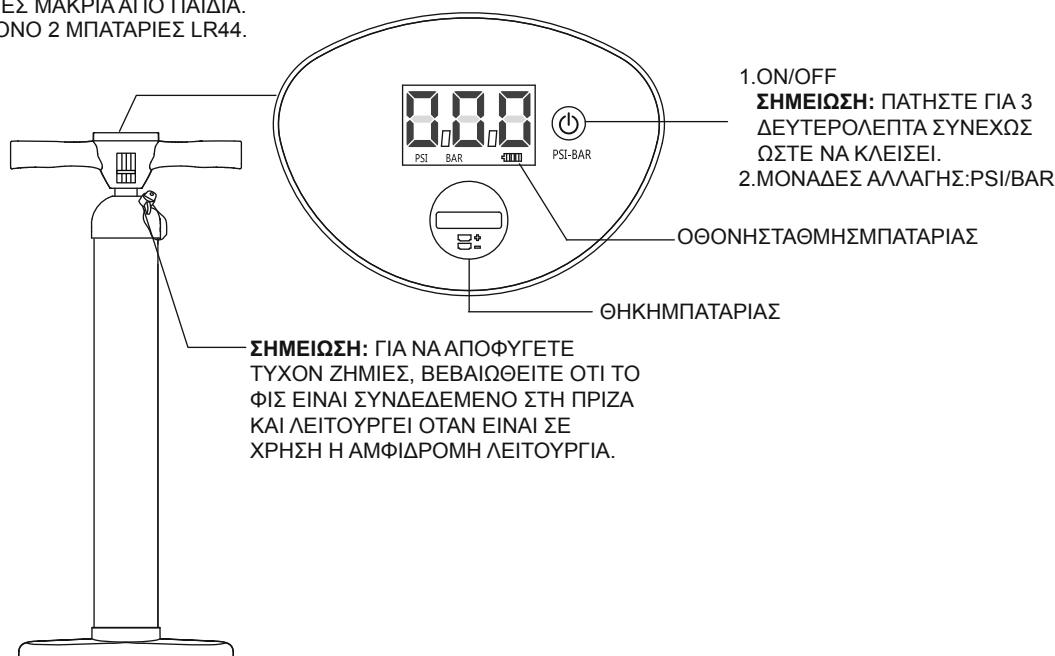

ΟΔΗΓΙΕΣ ΑΝΤΙΚΑΤΑΣΤΑΣΗΣ ΜΠΑΤΑΡΙΑΣ

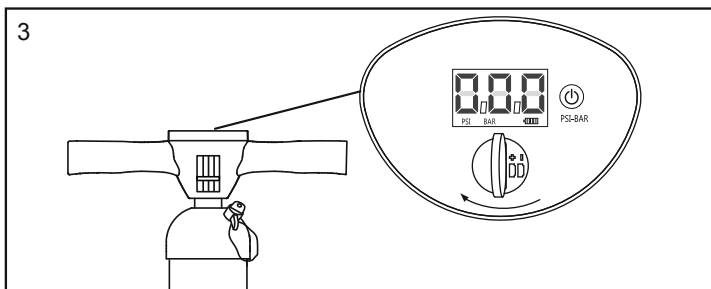
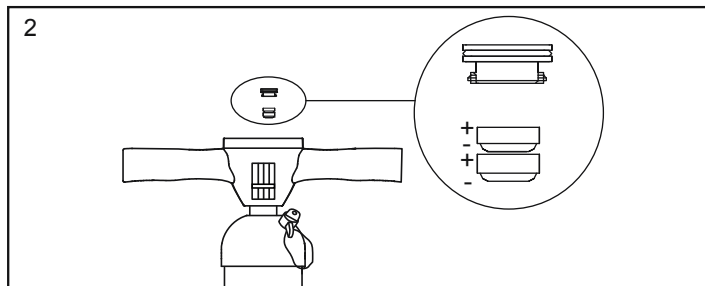
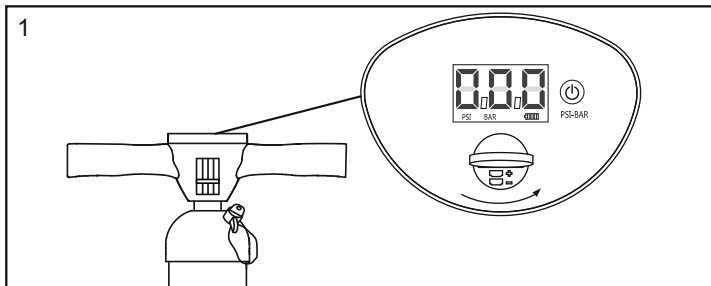

ΣΥΝΤΗΡΗΣΗ ΚΑΙ ΑΠΟΘΗΚΕΥΣΗ

1. ΧΡΗΣΙΜΟΠΟΙΗΣΤΕ ΕΝΑ ΣΤΕΓΝΟ ΠΑΝΙ ΓΙΑ ΝΑ ΚΑΘΑΡΙΣΕΤΕ ΑΠΑΛΑ ΟΛΕΣ ΤΙΣ ΕΠΙΦΑΝΕΙΕΣ.
2. ΑΠΟΘΗΚΕΥΤΕ ΣΕ ΔΡΟΣΕΡΟ, ΞΗΡΟ ΜΕΡΟΣ ΚΑΙ ΜΑΚΡΙΑ ΑΠΟ ΠΑΙΔΙΑ.

ΣΗΜΕΙΩΣΗ: ΧΡΗΣΙΜΟΠΟΙΗΣΤΕ ΕΝΑΝ ΟΜΙΣΜΑ (ΔΕΝ ΠΕΡΙΛΑΜΒΑΝΕΤΑΙ) ΓΙΑ ΝΑ ΑΝΟΙΞΕΤΕ ΤΗ ΘΗΚΗ ΜΠΑΤΑΡΙΑΣ.

ΑΠΟΡΡΙΨΗ



ΣΗΜΑΣΙΑ ΤΟΥ ΔΙΑΓΡΑΜΜΕΝΟΥ ΤΡΟΧΟΦΟΡΟΥ ΚΑΔΟΥ ΑΠΟΡΡΙΜΜΑΤΩΝ:

ΜΗΝ ΑΠΟΡΡΙΠΤΕΤΕ ΤΙΣ ΗΛΕΚΤΡΙΚΕΣ ΣΥΣΚΕΥΕΣ ΩΣ ΜΗ ΤΑΞΙΝΟΜΗΜΕΝΑ ΔΗΜΟΤΙΚΑ ΑΠΟΡΡΙΜΜΑΤΑ. ΧΡΗΣΙΜΟΠΟΙΗΣΤΕ ΕΓΚΑΤΑΣΤΑΣΕΙΣ ΞΕΧΩΡΙΣΤΗΣ ΣΥΛΛΟΓΗΣ. ΕΠΙΚΟΙΝΩΝΗΣΤΕ ΜΕ ΤΗΝ ΤΟΠΙΚΗ ΚΥΒΕΡΝΗΣΗ ΓΙΑ ΠΛΗΡΟΦΟΡΙΕΣ ΣΧΕΤΙΚΑ ΜΕ ΤΑ ΔΙΑΘΕΣΙΜΑ ΣΥΣΤΗΜΑΤΑ ΣΥΛΛΟΓΗΣ. ΕΑΝ ΟΙ ΗΛΕΚΤΡΙΚΕΣ ΣΥΣΚΕΥΕΣ ΑΠΟΡΡΙΠΤΟΝΤΑΙ ΣΕ ΧΩΡΟΥΣ ΤΑΦΗΣ ΑΠΟΒΛΗΤΩΝ Ή ΧΩΜΑΤΕΡΕΣ, ΕΠΙΚΙΝΔΥΝΕΣ ΟΥΣΙΕΣ ΜΠΟΡΕΙ ΝΑ ΔΙΑΡΕΥΣΟΥΝ ΣΤΑ ΥΠΟΓΕΙΑ ΥΔΑΤΑ ΚΑΙ ΝΑ ΕΙΣΑΧΘΟΥΝ ΣΤΗ ΔΙΑΤΡΟΦΙΚΗ ΑΛΥΣΙΔΑ ΠΡΟΚΑΛΩΝΤΑΣ ΒΛΑΒΗ ΣΤΗΝ ΥΓΕΙΑ ΚΑΙ ΤΗΝ ΕΥΕΞΙΑ ΣΑΣ. ΟΤΑΝ ΑΝΤΙΚΑΘΙΣΤΑΤΕ ΠΑΛΙΕΣ ΣΥΣΚΕΥΕΣ ΜΕ ΚΑΙΝΟΥΡΓΙΕΣ, Ο ΕΜΠΟΡΟΣ ΕΙΝΑΙ ΝΟΜΙΚΑ ΥΠΟΧΡΕΩΜΕΝΟΣ ΝΑ ΠΑΡΕΙ ΠΙΣΩ ΤΙΣ ΠΑΛΙΕΣ ΣΥΣΚΕΥΕΣ ΣΑΣ ΓΙΑ ΑΠΟΡΡΙΨΗ ΤΟΥΛΑΧΙΣΤΟΝ ΔΩΡΕΑΝ.

Руководство для владельца ВНИМАНИЕ

ВАЖНЫЕ ИНСТРУКЦИИ ПО ТЕХНИКЕ БЕЗОПАСНОСТИ

Прочитайте руководство и соблюдайте инструкции в отношении рекомендаций по технике безопасности, правильной и полной сборке изделия, введения в эксплуатацию, использованию и техническому обслуживанию.

Для вашей собственной безопасности обязательно придерживайтесь рекомендаций и предупреждений, приведенных в этих инструкциях. Несоблюдение этих инструкций по эксплуатации может подвергнуть вас серьезной опасности или привести к смерти. Используйте это изделие только в местах и условиях, для которых оно предназначено.

Гребля на доске стоя является опасным видом спорта. Использование этого изделия подвергает пользователя непредвиденным рискам и опасностям. Пользователь должен осознавать и понимать такие риски. Пользование этим изделием подразумевает соблюдение инструкций по технике безопасности, описанных в данном руководстве.

Не следует превышать максимальное рекомендованное количество лиц, размещающихся на доске. Независимо от количества лиц на доске, общий вес этих людей и оборудования ни в коем случае не должен превышать максимальную рекомендованную нагрузку. Не пользуйтесь изделием в состоянии алкогольного опьянения, под воздействием наркотиков или медицинских препаратов.

Необходимо обязательно использовать спасательные устройства, например, спасательные жилеты и буи, и осматривать их перед использованием. Перед использованием этого изделия обязательно надевайте шлем. При использовании этого изделия обязательно гребите вместе с опытным партнером.

Сообщите своему партнеру о вашем маршруте и графике движения. Перед греблей узнайте прогноз погоды, чтобы проверить состояние моря и погодные условия. Плохая погода и волнение на море могут быть очень опасными.

Запрещается использовать это изделие в условиях, выходящих за пределы ваших возможностей (например, но не ограничиваясь, высоким прибоем, разрывными течениями, приливными течениями или бурными реками.) Пользуйтесь изделием возле берега и остерегайтесь природных явлений, таких как ветер, приливы и приливные волны.

ОСТЕРЕГАЙТЕСЬ ВЕТРОВ С БЕРЕГА И ТЕЧЕНИЙ.

Перед каждым использованием внимательно осматривайте изделие на предмет признаков износа или протечки, чтобы убедиться в хорошем состоянии изделия. При наличии каких-либо повреждений не пользуйтесь доской для гребли стоя. Не плавайте в незнакомых водах.

Остерегайтесь потенциально вредного воздействия таких жидкостей, как аккумуляторная кислота, бензин и масло. Эти жидкости могут повредить изделие.

Надувайте изделие до указанного на нем допустимого давления; несоблюдение этого условия может привести к перекачке и/или взрыву.

Обеспечьте сохранение равновесия. Неравномерное распределение нагрузки на доске может привести к ее переворачиванию и возможному утоплению находящегося на ней человека.

Научитесь пользоваться изделием. При необходимости найдите нужную информацию и/или обучающие занятия.

Узнайте о местных правилах и опасностях, связанных с серфингом, плаванием на лодке и/или другими водными видами спорта.

СОХРАНИТЕ ЭТИ ИНСТРУКЦИИ

Технические характеристики

Изделие	Размер в накачанном состоянии	Рекомендованное рабочее давление	Максимальная допустимая нагрузка	Максимальное количество человек
65302	2.74м x 76см x 15см (9' x 30" x 6")	1.03bar (15psi)	110kg (242lb)	1 взрослый
65303	3.05м x 84см x 15см (10' x 33" x 6")	1.03bar (15psi)	130kg (287lb)	1 взрослый
65305; 65329	3.20м x 76см x 15см (10'6" x 30" x 6")	1.03bar (15psi)	120kg (265lb)	1 взрослый
65306	3.81м x 76см x 15см (12'6" x 30" x 6")	1.03bar (15psi)	120kg (265lb)	1 взрослый
65308	3.10м x 86см x 15см (10'2" x 34" x 6")	1.03bar (15psi)	140kg (309lb)	1 взрослый
65310	3.40м x 89см x 15см (11'2" x 35" x 6")	1.03bar (15psi)	160kg (353lb)	1 взрослый
65312; 65330	3.05м x 84см x 15см (10' x 33" x 6")	1.03bar (15psi)	140kg (309lb)	1 взрослый

#65302

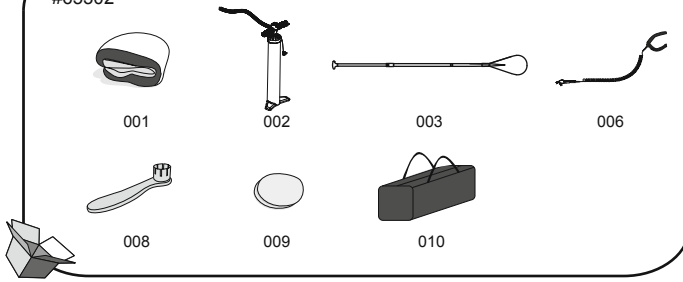

#65303

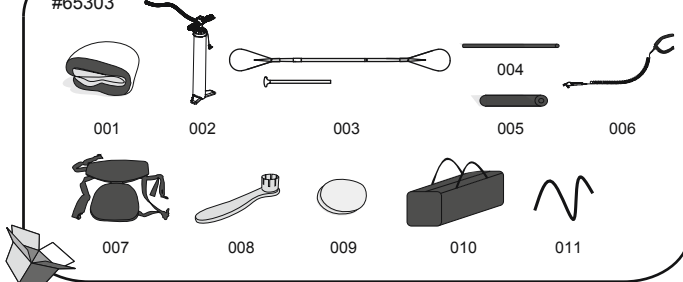

#65308

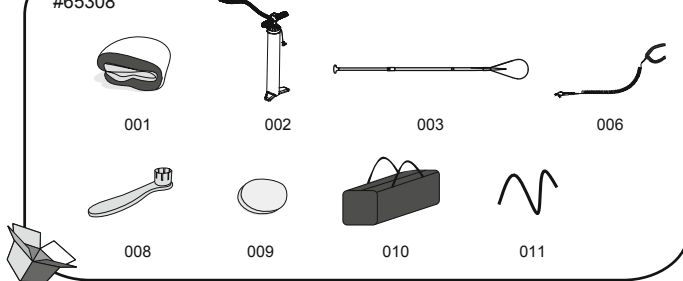

#65329; #65330

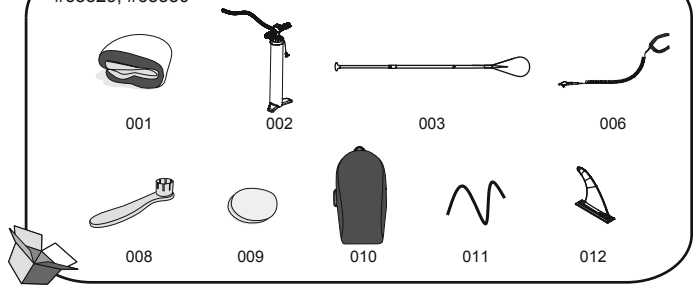

#65305; #65306; #65312

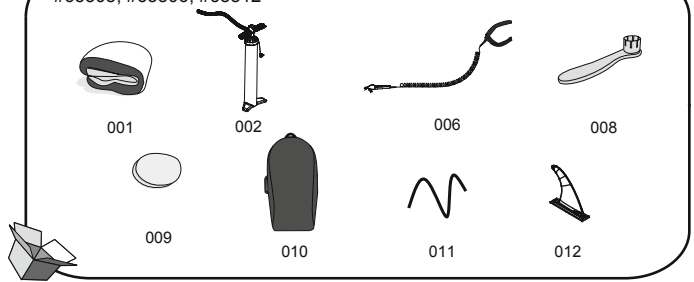

#65310

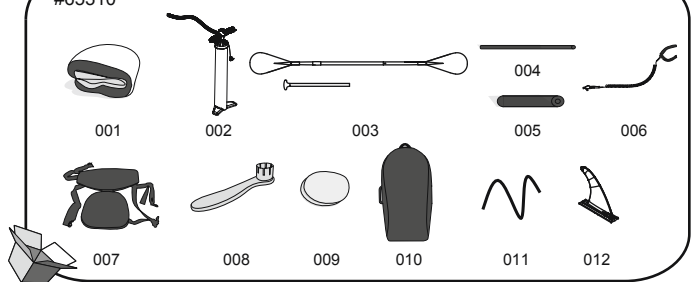

№ компонента	Описание	К-ВО	ЗАПЧАСТЬ № (#65302)	ЗАПЧАСТЬ № (#65303)	ЗАПЧАСТЬ № (#65305)	ЗАПЧАСТЬ № (#65306)	ЗАПЧАСТЬ № (#65308)
001	Доска для серфинга	1	P04483	P04484	P04485	P04486	P04487
002	Ручной насос высокого давления	1	P04481	P04481	P04481	P04481	P04481
003	Весло	1	P04491	P04492	/	/	P04491
004	Трубка упора для ног	1	/	P5C499ASS16	/	/	/
005	Валик упора для ног из пеноматериала	1	/	F6C211ASS16	/	/	/
006	Предохранительный трос	1	P04490	P04490	P04497	P04497	P04490
007	Сиденье	1	/	F6C336ASS18	/	/	/
008	Гаечный ключ	1	F6H189ASS16	F6H189ASS16	F6H189ASS16	F6H189ASS16	F6H189ASS16
009	Трехслойная заплатка из полиэстера	1	/	/	/	/	/
010	Сумка	1	P04024	P04024	F6669ASS18	F6669ASS18	P04024
011	Эластичный трос	1	/	P03797	P03797	P03797	P04285
012	Киль	1	/	/	F3C197ASS18	F3C197ASS18	/

№ компонента	Описание	К-ВО	ЗАПЧАСТЬ № (#65310)	ЗАПЧАСТЬ № (#65312)	ЗАПЧАСТЬ № (#65329)	ЗАПЧАСТЬ № (#65330)
001	Доска для серфинга	1	P04488	P04489	P04485	P04489
002	Ручной насос высокого давления	1	P04481	P04481	P04481	P04481
003	Весло	1	P04492	/	P04491	P04491
004	Трубка упора для ног	1	P5C499ASS16	/	/	/
005	Валик упора для ног из пеноматериала	1	F6C211ASS16	/	/	/
006	Предохранительный трос	1	P04497	P04497	P04497	P04497
007	Сиденье	1	F6C336ASS18	/	/	/
008	Гаечный ключ	1	F6H189ASS16	F6H189ASS16	F6H189ASS16	F6H189ASS16
009	Трехслойная заплатка из полиэстера	1	/	/	/	/
010	Сумка	1	P04025	F6669ASS18	F6669ASS18	F6669ASS18
011	Эластичный трос	1	P03798	P03797	P03797	P03797
012	Киль	1	F3C197ASS18	F3C197ASS18	F3C197ASS18	F3C197ASS18

Установка

- Разложите доску для серфинга на ровной земле.
- Если доска используется впервые или после длительного хранения, сначала проверьте воздушный клапан и затяните клапан с помощью гаечного ключа, входящего в комплект поставки (рис. 1). **Внимание!** Не следует регулировать воздушный клапан во время пользования доской. **Предупреждение.** Проверяя степень надувания, не поворачивайте гаечный ключ против часовой стрелки: это опасно!
- Надуйте доску, открыв колпачок воздушного клапана (рис. 2, поз. 1). Убедитесь в том, что внутренний пружинный клапан не вжат. Если он вжат (рис. 2, поз. 2), нажмите на пружинный клапан и поверните его против часовой стрелки, чтобы внутренний пружинный клапан оказался в правильном положении (рис. 2, поз. 3). Подсоедините шланг в положении накачивания к ручному насосу высокого давления. Накачайте доску до давления 1,03 бар (15 psi). После накачивания закрутите колпачок воздушного клапана (рис. 2, поз. 4). **ПРИМЕЧАНИЕ:** При перекачивании нажмите на пружинный клапан, чтобы выпустить воздух до приемлемого уровня, плотно закройте воздушный клапан. **ПРИМЕЧАНИЕ:** Если неиспользуемая доска лежит на солнце, это может привести к чрезмерному расширению и повреждению доски. Проверьте давление и немного спустите воздух до надлежащего уровня. **ПРИМЕЧАНИЕ:** Манометр предназначен только для целей надувания, а его показания служат только для справки; его нельзя использовать как прецизионный инструмент.

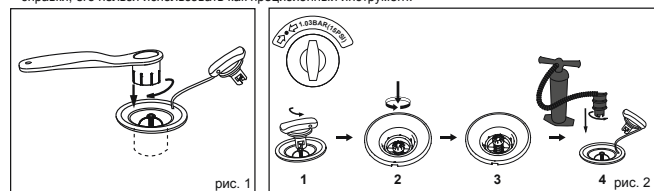

4. Соберите сиденье (входит в комплект поставки только для изделия № 65303; № 65310). Подсоедините сиденье к D-образному кольцу на доске. Сиденье можно регулировать, чтобы разместить упор для ног.
5. Прикрепите спасательный трос к буксирному кольцу и закрепите его вокруг голени (Рис. 3)

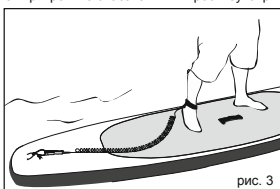

Установка весла (65302; 65303; 65310; 65329; 65330)

Отрегулируйте длину весла в соответствии со своим ростом.

Прибавьте к своему росту 8 дюймов для серфинга и 10 дюймов для туристических путешествий.

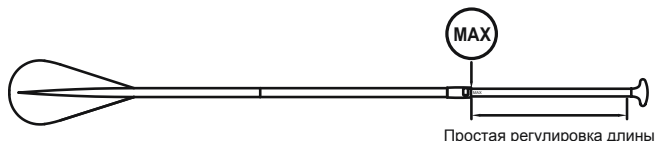

Сдувание

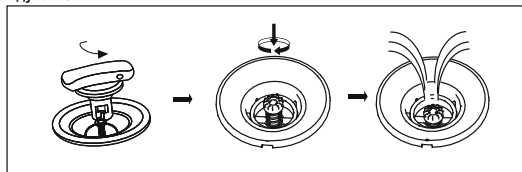

Обслуживание

1. Накачайте до уровня давления, указанного рядом с клапаном (psi);
2. Для предотвращения продолжительного воздействия прямых солнечных лучей или дождя накрывайте изделие, когда оно не используется;
3. Если изделие не предполагается использовать продолжительное время, вымойте его мягкой тканью с водой и мягким мылом. Высушите изделие перед помещением его на хранение. Храните изделие в тени в сухом, недоступном для детей месте.

Хранение

1. Выпустите воздух из доски, открыв колпачок воздушного клапана; нажмите на пружинный клапан и поверните его по часовой стрелке.
2. Снимите с доски все принадлежности. Аккуратно вытрите все поверхности куском ткани. Храните доску и все принадлежности в сухом и чистом виде.
3. Сворачивайте доску, начиная с носовой части, чтобы удалить оставшийся воздух.
4. Храните в прохладном сухом месте, недоступном для детей.

ПРИМЕЧАНИЕ. Не раскладывайте изделие при низкой температуре, выдержите его перед накачиванием в течение 24 часов при комнатной температуре (более 20 °C).

Ремонт

- Полностью очистите область, нуждающуюся в ремонте.
- Из ремонтной заплаты вырежьте кусок нужного размера.
- Нанесите количество клея (не входит в комплект поставки), достаточное только для покрытия области, нуждающейся в ремонте.

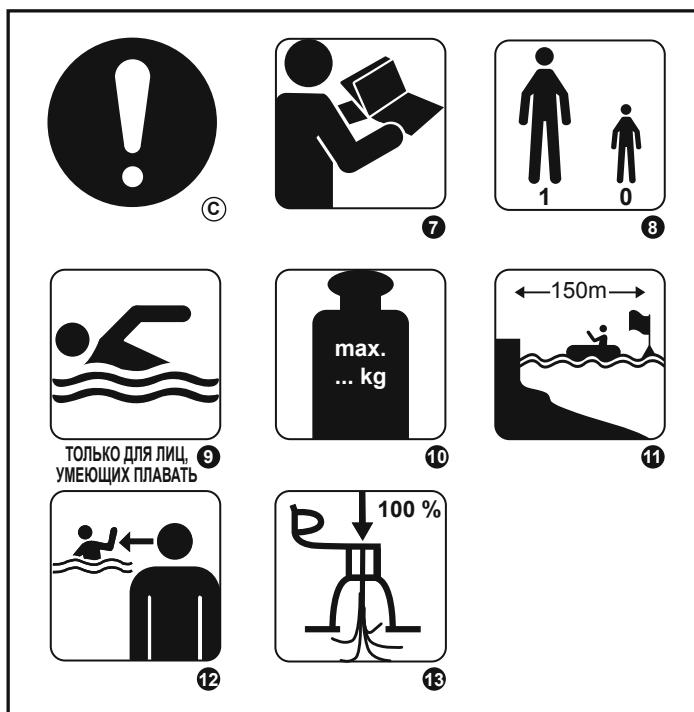

Ⓐ ВНИМАНИЕ

Ⓑ ЗАПРЕЩЕНО

Ⓒ В ОБЯЗАТЕЛЬНОМ ПОРЯДКЕ

1 ИЗДЕЛИЕ НЕ ЗАЩИЩАЕТ ОТ УТОПЛЕНИЯ

2 НЕ ПРЕДНАЗНАЧЕНО ДЛЯ ДЕТЕЙ В ВОЗРАСТЕ 14 ЛЕТ И МЛАДШЕ; ТОЛЬКО ДЛЯ ДЕТЕЙ СТАРШЕ 14 ЛЕТ

3 НЕ ИСПОЛЬЗОВАТЬ НА БУРНОЙ ВОДЕ

4 НЕ ИСПОЛЬЗОВАТЬ НА ПРИБОЙНЫХ ВОЛНАХ

5 НЕ ИСПОЛЬЗОВАТЬ ПРИ ВЕТРЕ С БЕРЕГА

6 НЕ ИСПОЛЬЗОВАТЬ ПРИ ТЕЧЕНИИ ОТ БЕРЕГА

7 ПРЕЖДЕ ВСЕГО ПРОЧИТАЙТЕ ИНСТРУКЦИИ

8 КОЛИЧЕСТВО ПОЛЬЗОВАТЕЛЕЙ – 1 ВЗРОСЛЫЙ

9 ТОЛЬКО ДЛЯ ЛИЦ, УМЕЮЩИХ ПЛАВАТЬ

10 МАКСИМАЛЬНАЯ ДОПУСТИМАЯ НАГРУЗКА 65302: 110 кг; 65305/65306/65329: 120 кг; 65303: 130 кг; 65308/65312/65330: 140 кг; 65310: 160 кг

11 БЕЗОПАСНОЕ РАССТОЯНИЕ ДО БЕРЕГА 150 м

12 ПОСТОЯННО НАБЛЮДАЙТЕ ЗА ДЕТЬМИ, НАХОДЯЩИМИСЯ В ВОДЕ

13 ПОЛНОСТЬЮ НАДУВАЙТЕ ВСЕ ВОЗДУШНЫЕ КАМЕРЫ

ВНИМАНИЕ

Правила обращения с батарейками

- Не вставляйте в устройство одновременно новые и старые батарейки.
- Не вставляйте в устройство одновременно батарейки разных типов. Не вставляйте в устройство одновременно щелочные, стандартные (углецинковые) батарейки и аккумуляторные (никель-кадмиевые) элементы питания.
- Устанавливайте батарейки с учетом правильной полярности (+ и -).
- Никогда не замыкайте батарейки накоротко.
- Ни в коем случае не пытайтесь зарядить батарейки, поскольку это может привести к их протечке, возгоранию или взрыву.
- Перед зарядкой аккумуляторных элементов питания они должны быть извлечены из изделия.
- Ни в коем случае не пытайтесь разобрать или вскрыть батарейки, поскольку это может привести к химическим ожогам электролитом.
- Вынимайте батарейки из оборудования, которое не планируется использовать в течение длительного времени.
- Разрядившиеся батарейки следует извлечь из изделия.
- Не утилизируйте ни изделие, ни батарейки методом сжигания. Ознакомьтесь с местными законами и нормативами для обеспечения экологически безопасной утилизации.
- Батарейки не должны подвергаться воздействию чрезмерного тепла, как-то солнечный свет, огонь и т. д.
- Храните батарейки в недоступном для детей месте.
- Используйте только батарейки типа LR44, 2 шт.

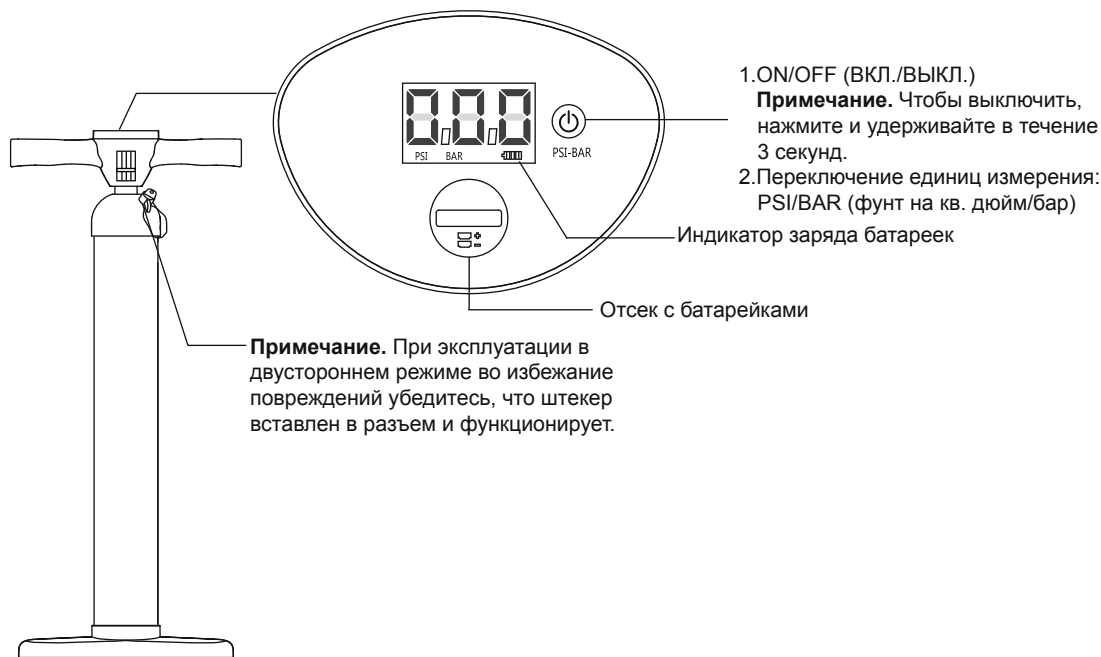

Инструкция по замене батареек

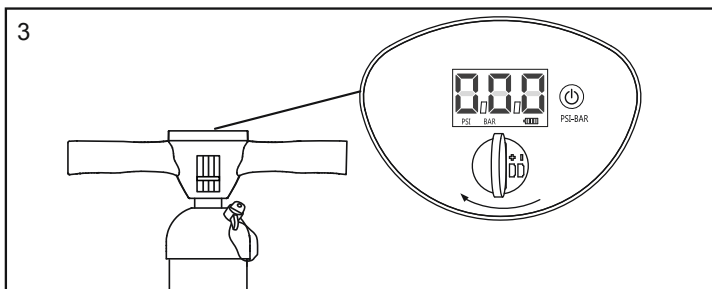
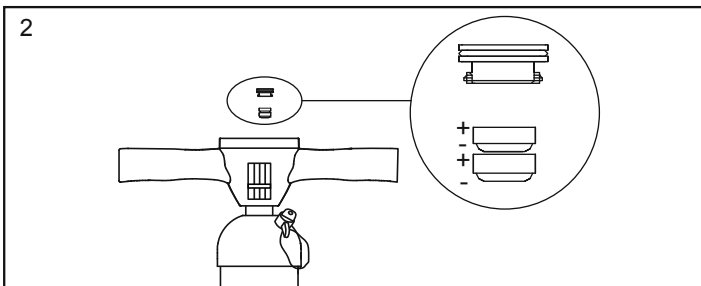
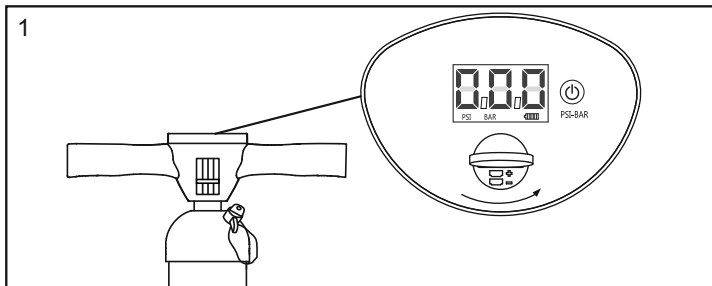

ОБСЛУЖИВАНИЕ И ХРАНЕНИЕ

1. Аккуратно очистите все поверхности сухой тканью.
2. Храните изделие в прохладном сухом месте, недоступном для детей.

Примечание. Откройте отсек для батареек с помощью монеты (в комплект не входит).

УТИЛИЗАЦИЯ



ЧТО ОЗНАЧАЕТ ПЕРЕКРЯЖЕННЫЙ МУСОРНЫЙ КОНТЕЙНЕР:

Не выбрасывайте электроприборы вместе с другим нерассортированным бытовым мусором, используйте для этого отдельные специальные контейнеры или способы сбора. Информацию, касающуюся возможностей сбора такого мусора, можно получить в местном самоуправлении. Если электроприборы выбрасываются прямо на свалки или полигоны, опасные вещества могут просочиться в грунтовые воды и попасть в круговорот веществ, участвующих в пищевой цепи, тем самым причинить вред вашему здоровью и благосостоянию. Продавец по закону обязан бесплатно принять обратно ваш старый электроприбор для утилизации при замене старых электроприборов на новые.

Příručka pro majitele Upozornění

DŮLEŽITÉ BEZPEČNOSTNÍ POKYNY

Přečtěte si příručku a dodržujte v ní uvedené pokyny týkající se bezpečnostních doporučení, správného a úplného sestavení produktu, uvedení do provozu, použití a údržby.

V zájmu vaší vlastní bezpečnosti vždy respektujte rady a varování v těchto pokynech. Nedodržení těchto provozních pokynů může pro vás znamenat vážné nebezpečí nebo smrt. Produkt používejte pouze v místech a za podmínek, pro které je určen.

Pádlování ve stoje je nebezpečný sport. Použití tohoto produktu vystavuje uživatele neočekávaným rizikům a nebezpečím.

Uživatel by si měl uvědomovat tato rizika a chápat je. Použití tohoto produktu předpokládá dodržování bezpečnostních pokynů popsaných v příručce.

Nepřekračujte maximální doporučený počet osob. Bez ohledu na počet osob na palubě, nesmí celková hmotnost lidí a vybavení překročit maximální doporučené zatížení.

Tento výrobek nepoužívejte pod vlivem alkoholu, drog nebo léků.

Záchraná zařízení, jako jsou záchrané vesty a bóje je třeba vždy předem zkontrolovat a používat. Při použití tohoto výrobku vždy používejte helmu.

Při použití tohoto výrobku vždy pádlujte spolu se zkušeným partnerem.

Svého partnera informujte o trasách a načasování svých plaveb.

Předem zkontrolujte předpověď počasí, abyste před začátkem plavby měli informace o mořském prostředí a počasí.

Špatné počasí a stav moře jsou velmi nebezpečné.

Tento výrobek nikdy nepoužívejte za podmínek přesahujících vaše možnosti (jako např. vysoké vlny, zpětné proudy, proudy nebo říční proudy).

Tento výrobek používejte v blízkosti pobřeží a dávejte pozor na přírodní faktory jako je vítr, příliv a přílivové vlny.

DÁVEJTE POZOR NA POBŘEŽNÍ VĚTRY A PROUDY.

Před každým použitím pečlivě zkontrolujte produkt z hlediska opotřebení nebo netěsnosti, abyste se ujistili, že je vše v dobrém stavu. Pádlování ve stoje neprovozujte, pokud zjistíte jakékoli poškození.

Nesurfujte v oblastech neznámých vod.

Mějte na paměti možné škodlivé účinky kapalin jako je kyselina z baterií, olej a benzín. Tyto kapaliny mohou výrobek poškodit.

Naufoukněte v souladu s nominálním tlakem na výrobku. V opačném případě způsobíte přefouknutí a/nebo výbuch. Zachovejte si rovnováhu. Nerovnoměrné rozložení zátěže na palubě může způsobit převrácení, jež může vést k utonutí.

Naučte se jak s tímto výrobkem zacházet. Dle potřeby zjistěte informace a/nebo školení v místní oblasti. Informujte se o místních předpisech a nebezpečích souvisejících se surfváním, plavbou na lodi a/nebo dalšími vodními činnostmi.

TYTO POKYNY SI ULOŽTE

Technické specifikace

Položka	Velkost po nafuknutí	Odporučený Prevádzkový tlak	Maximální zátěž Objem	Maximální počet osob
65302	2.74m x 76cm x 15cm (9' x 30" x 6")	1.03bar (15psi)	110kg (242lb)	1 dospělý
65303	3.05m x 84cm x 15cm (10' x 33" x 6")	1.03bar (15psi)	130kg (287lb)	1 dospělý
65305; 65329	3.20m x 76cm x 15cm (10'6" x 30" x 6")	1.03bar (15psi)	120kg (265lb)	1 dospělý
65306	3.81m x 76cm x 15cm (12'6" x 30" x 6")	1.03bar (15psi)	120kg (265lb)	1 dospělý
65308	3.10m x 86cm x 15cm (10'2" x 34" x 6")	1.03bar (15psi)	140kg (309lb)	1 dospělý
65310	3.40m x 89cm x 15cm (11'2" x 35" x 6")	1.03bar (15psi)	160kg (353lb)	1 dospělý
65312; 65330	3.05m x 84cm x 15cm (10' x 33" x 6")	1.03bar (15psi)	140kg (309lb)	1 dospělý

#65302

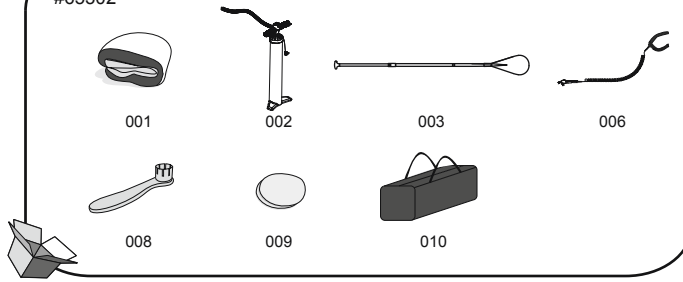

#65303

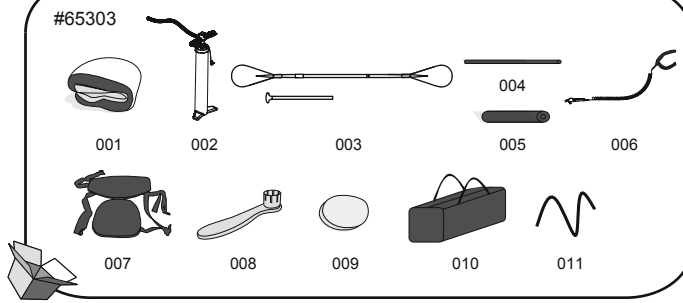

#65308

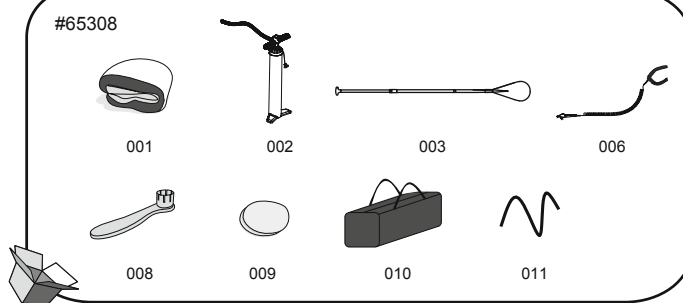

#65329; #65330

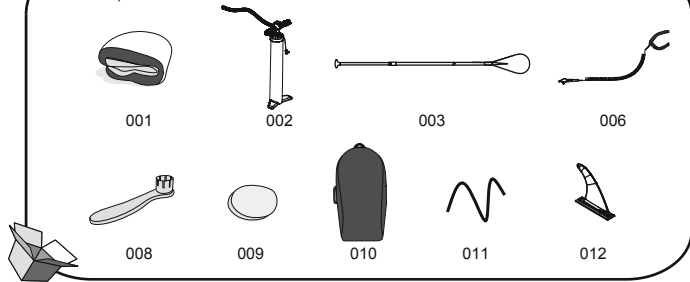

#65305; #65306; #65312

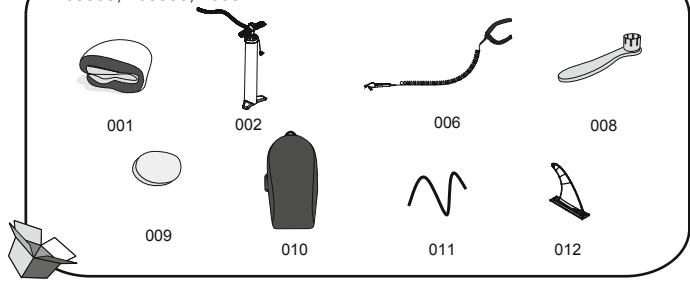

#65310

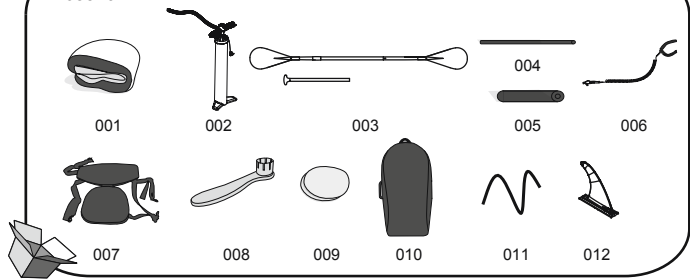

Číslo dílu	Popis	MNOŽSTVÍ	NÁHRADNÍ DÍL Č. (#65302)	NÁHRADNÍ DÍL Č. (#65303)	NÁHRADNÍ DÍL Č. (#65305)	NÁHRADNÍ DÍL Č. (#65306)	NÁHRADNÍ DÍL Č. (#65308)
001	Surfovací prkno	1	P04483	P04484	P04485	P04486	P04487
002	Vysoký tlak Ruční čerpadlo	1	P04481	P04481	P04481	P04481	P04481
003	Veslo	1	P04491	P04492	/	/	P04491
004	Opěrka na nohu Trubka	1	/	P5C499ASS16	/	/	/
005	Opěrka na nohu Pěna	1	/	F6C211ASS16	/	/	/
006	Bezpečnost Provoz	1	P04490	P04490	P04497	P04497	P04490
007	Sedačka	1	/	F6C336ASS18	/	/	/
008	Klíč	1	F6H189ASS16	F6H189ASS16	F6H189ASS16	F6H189ASS16	F6H189ASS16
009	Polyester 3vrstvá záplata	1	/	/	/	/	/
010	Brašna	1	P04024	P04024	F6669ASS18	F6669ASS18	P04024
011	Elastické lanko	1	/	P03797	P03797	P03797	P04285
012	Plutev	1	/	/	F3C197ASS18	F3C197ASS18	/

Číslo dílu	Popis	MNOŽSTVÍ	NÁHRADNÍ DÍL Č. (#65310)	NÁHRADNÍ DÍL Č. (#65312)	NÁHRADNÍ DÍL Č. (#65329)	NÁHRADNÍ DÍL Č. (#65330)
001	Surfovací prkno	1	P04488	P04489	P04485	P04489
002	Vysoký tlak Ruční čerpadlo	1	P04481	P04481	P04481	P04481
003	Veslo	1	P04492	/	P04491	P04491
004	Opěrka na nohu Trubka	1	P5C499ASS16	/	/	/
005	Opěrka na nohu Pěna	1	F6C211ASS16	/	/	/
006	Bezpečnost Provoz	1	P04497	P04497	P04497	P04497
007	Sedačka	1	F6C336ASS18	/	/	/
008	Klíč	1	F6H189ASS16	F6H189ASS16	F6H189ASS16	F6H189ASS16
009	Polyester 3vrstvá záplata	1	/	/	/	/
010	Brašna	1	P04025	F6669ASS18	F6669ASS18	F6669ASS18
011	Elastické lanko	1	P03798	P03797	P03797	P03797
012	Plutev	1	F3C197ASS18	F3C197ASS18	F3C197ASS18	F3C197ASS18

Instalace

1. Desku surfu položte na rovnou plochu.

2. Pokud používáte desku poprvé po dlouhé době skladování, zkontrolujte vzduchový ventil a utáhněte jej dodaným klíčem. (Obr. 1)

Upozornění: Vzduchový ventil neupravujte, pokud desku používáte.

Varování: Při kontrole nafouknutí neotáčejte klíčem proti směru hodin. Je to nebezpečné.

3. Prkno nafoukněte uvolněním víčka vzduchového ventilu (obr. 2 pol. 1). Zkontrolujte, zda není stisknutý vnitřní pružinový ventil. Pokud je stisknutý (obr. 2 pol. 2), stiskněte pružinový ventil a otočte ho proti směru hodinových ručiček tak, aby byl vnitřní pružinový ventil ve správné poloze (obr. 2 pol. 3). Připojte hadici do polohy pro nafouknutí vysokotlaké ruční pumpičky. Prkno nafoukněte na 1,03 bar (15 psi). Po nafouknutí zašroubujte kryt vzduchového ventilu (obr. 2, pol. 4).

POZNÁMKA: Pokud dojde k nadměrnému nafouknutí, stiskněte pružinový ventil a uvolněte tak vzduch na přiměřenou úroveň a vzduchový ventil pevně zajištěte.

POZNÁMKA: Pokud prkno nepoužíváte a necháte ho ležet na slunci, může dojít k nadměrné expanzi a poškození prkna. Zkontrolujte tlak a mírně vyfoukněte, dokud nedosáhnete správného tlaku.

POZNÁMKA: Tlakoměr je určen pouze k huštění a hodnotu, kterou udává, je pouze orientační. Tlakoměr nelze použít jako přesný přístroj.

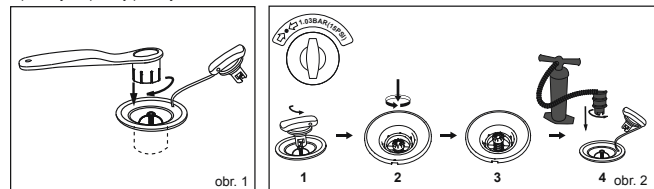

- Montáž sedáku (pouze součást výrobku č. 65303; č. 65310). Sedák připojte ke kroužku ve tvaru D na prkně. Sedák lze upravit, aby bylo možné použití opěrku nohou.
- Privažte bezpečnostní lano k vlečnému oku a upevněte pás okolo kotníku (Obr. 3).

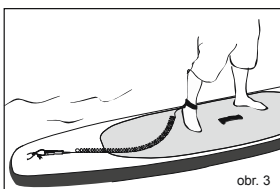

Instalace vesel (65302; 65303; 65310; 65329; 65330)

Délku vesla přizpůsobte vaší výšce.

Délka pro surfování je vaše výška plus 8", pro přesun vaše výška plus 10".

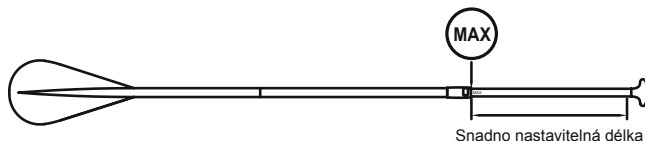

Vyfukování

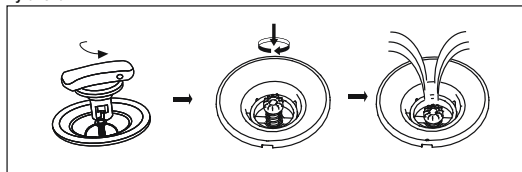

Údržba:

- Nafoukněte v souladu s údajem PSI vedle ventilu;
- Abyste se vyhnuli dlouhodobému působení slunečních paprsků nebo deště v době, kdy prkno nepoužíváte, chráňte horní část vnějším krytem.
- Pokud víte, že nebudete prkno delší dobu používat, očistěte jej jemnou mýdlovou vodou a jemným hadříkem. Před uložením jej nechte uschnout. Prkno uložte na suchém a stinném místě mimo dosah dětí.

Skladování

- Prkno vyfoukněte uvolněním krytu vzduchového ventilu, stisknutím pružinového ventilu a jeho otočením proti směru hodinových ručiček.
- Z prkna demontujte veškeré příslušenství. Na jemné otření všech povrchů použijte hadřík. Prkno a veškeré příslušenství udržujte vždy čisté a suché.
- Prkno složte zepředu dozadu a vypusťte tak přebytečný vzduch.
- Uložte na chladné, suché místo, mimo dosah dětí.

POZNÁMKA: Pokud je teplota nízká, tento produkt nerozkládejte, 24 hodin před nafouknutím jej uchovejte při pokojové teplotě (přes 20 °C).

Opravy

- Zcela očistěte opravované místo.
- Vystříhnete záplatu vhodné velikosti.
- Naneste lepidlo (není součástí dodávky) na lepenou oblast.

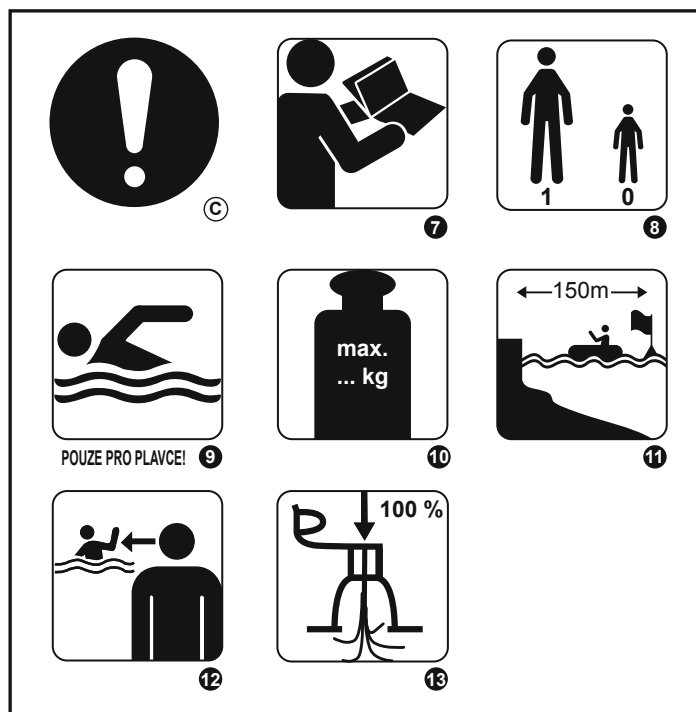

A UPOZORNĚNÍ

B ZÁKAZ

C POVINNÉ

- ŽÁDNÁ OCHRANA PROTI UTOPENÍ!
- NEJÍ URČENO PRO DĚTI DO 14 LET VĚKU. POUZE PRO DĚTI STARŠÍ 14 LET
- NEPOUŽÍVEJTE VE ZPĚNĚNÉ VODĚ
- NEPOUŽÍVEJTE V ZALAMUJÍCÍCH SE VLNÁCH
- NEPOUŽÍVEJTE, KDYŽ VANE VÍTR Z PEVNINY
- NEPOUŽÍVEJTE PŘI PROUDĚNÍ SMĚREM NA MOŘE
- NEJPRVE SI PŘEČTĚTE POKYNY
- POČET UŽIVATELŮ – 1 DOSPĚLÁ OSOBA
- POUZE PRO PLAVCE!
- MAXIMÁLNÍ ZATÍŽENÍ 65302: 110 KG; 65305/65306/65329: 120 KG; 65303: 130 KG; 65308/65312/65330: 140 KG; 65310: 160 KG
- BEZPEČNÁ VZDÁLENOST KE BŘEHU JE 150 M
- DĚTI VE VODĚ MUSÍ BÝT NEUSTÁLE POD DOHLEDEM
- DOSTATEČNĚ NAHUSTĚTE VŠECHNY VZDUCHOVÉ KOMORY

UPOZORNĚNÍ

Výstraha týkající se baterií

- Nepoužívejte současně staré a nové baterie.
- Nepoužívejte současně různé typy baterií. Nepoužívejte současně alkalické, standardní (uhlík-zinek) nebo a dobíjecí (nikl-kadmium) baterie.
- Zkontrolujte, že jsou baterie správně vloženy s ohledem na jejich polaritu (+ a -).
- Baterii nezkratujte.
- Nikdy se nepokoušejte dobíjet primární baterie, protože by mohlo dojít k průsakům, ohni nebo výbuchu.
- Nabíjecí baterie je třeba před nabíjením vyjmout z produktu.
- Nikdy se nepokoušejte rozebírat nebo otevírat baterie. Mohli byste se popálit elektrolytem.
- Pokud produkt nebudete používat delší dobu, vyndejte baterie z produktu.
- Vybité baterie z produktu vyjměte.
- Nevyhazujte produkt a baterie do ohně. Pokyny pro správnou likvidaci naleznete ve vašich místních předpisech.
- Baterie nesmí být vystaveny nadměrnému teplu, např. v důsledku slunečního záření, ohně apod.
- Uchovávejte mimo dosah dětí.
- Používejte pouze 2 baterie typu LR44.

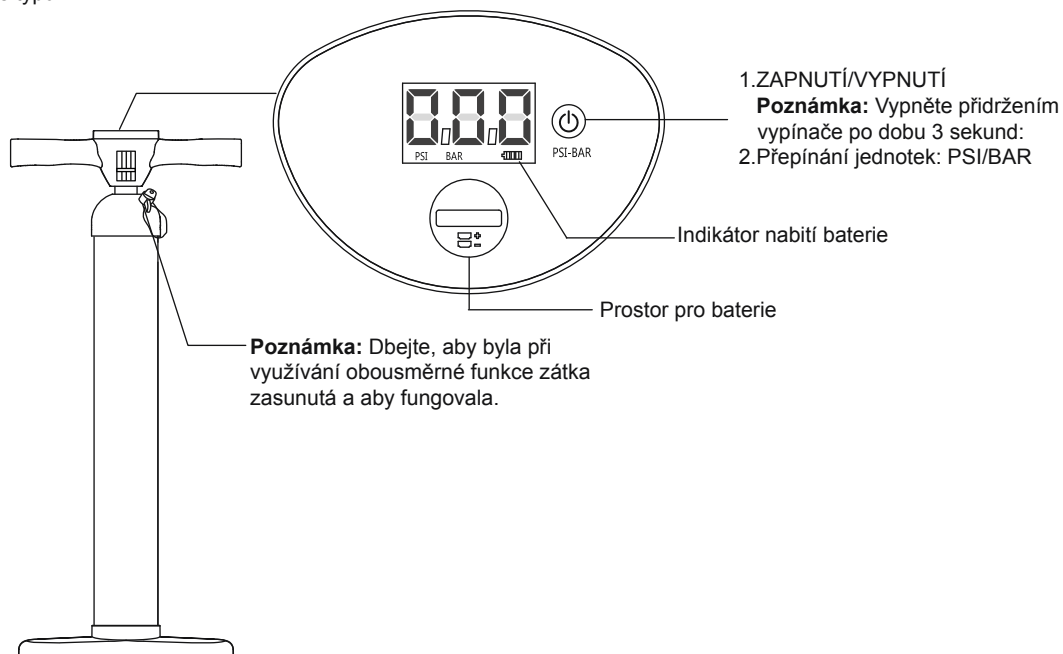

Pokyny k výměně baterie

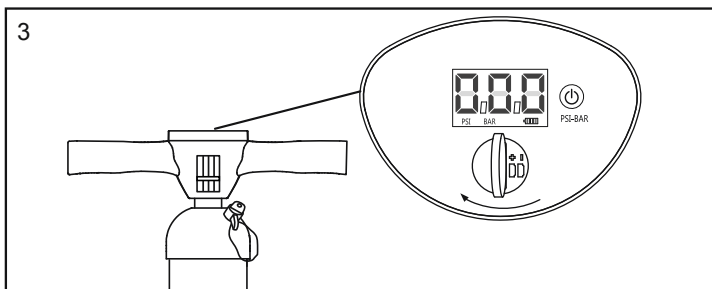
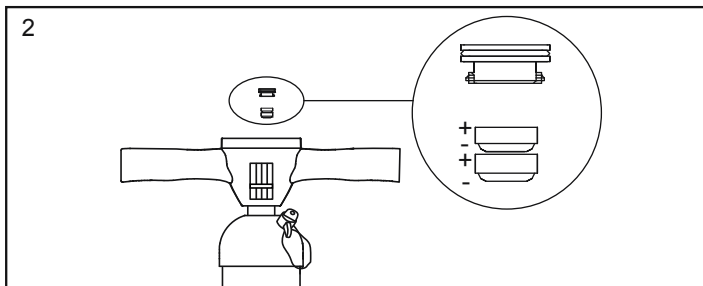
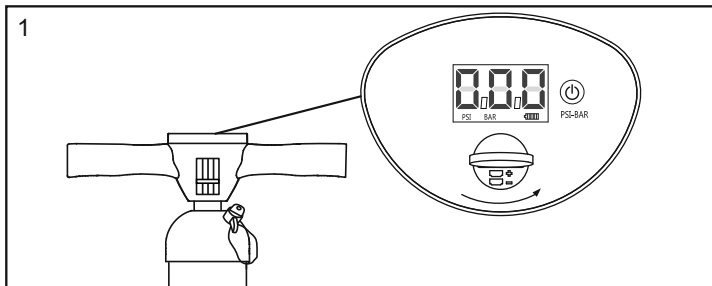

ÚDRŽBA A SKLADOVÁNÍ

1. Všechny povrchy jemně otřete suchým hadrem.
2. Uložte na chladné, suché místo, mimo dosah dětí.

Poznámka: K otevření prostoru pro baterie použijte minci (není součástí dodávky).

LIKVIDACE



Význam symbolu přeškrtnuté popelnice:

Použitá elektrická zařízení nepatří do běžného domovního odpadu, likvidujte je na k tomu určených sběrných místech. Informace o provozovaných sběrných místech vám poskytnou místní úřady. Při likvidaci elektrických zařízení na skládkách hrozí únik nebezpečných látek do spodních vod a jejich následné proniknutí do potravního řetězce, což může ohrozit vaše zdraví. Při obměně zařízení je prodávající ze zákona povinen zdarma odebrat zpět staré zařízení a zajistit jeho likvidaci.

Eiers håndbok Advarsel

VIKTIGE SIKKERHETSINSTRUKSJONER

Les håndboken og følg instruksjonene som gjelder sikkerhetstips, riktig og fullstendig sammenstilling, idriftsetting, bruk og vedlikehold.

For din egen sikkerhets skyld må du alltid overholde advarelsene i disse instruksjonene. Hvis du ikke følger disse driftsinstruksjonene, kan du utsettes for svært farlige ulykker som kan ha døden til følge. Bruk bare produktet på steder og under forhold det er ment for.

Stående padling er en farlig sport. Bruk av dette produktet utsetter brukeren for uventede risikosituasjoner og farer.

Brukeren må være klar over og forstå disse risikoene. Bruk av dette produktet innebærer respekt for sikkerhetsinstruksjonene i brukerveiledningen.

Ikke overstig maksimal anbefalt antall personer. Uansett hvor mange personer det er om bord, må aldri totalvekten for personer og utstyr overstige maksimal anbefalt belastning. Ikke bruk dette produktet dersom du er påvirket av alkohol, narkotiske stoffer eller medisiner.

Livredningsutstyr som redningsvester og bøyer må inspiseres på forhånd og alltid brukes. Bruk alltid hjelp når dette produktet brukes.

Du må alltid padle sammen med en erfaren person når du bruker dette produktet.

Oppgi ruten og tidstabellen til partneren din.

Sjekk værmeldingen først for å få vite om forholdene på sjøen og været før du starter. Dårlig vær og dårlige forhold på sjøen er svært farlig.

Du må aldri bruke produktet under forhold som overstiger din evne (som, men ikke begrenset til, høye bølger, strømvirvler eller elvestryk)

Bruk produktet nær stranden og vær oppmerksom på faktorer i naturen som vind, tidevann og tidevannsbølger.

VÆR BEVISST PÅ VIND OG STRØMMER PÅ SJØEN.

Før bruk, må du hver gang inspisere produktet for å se etter tegn på slitasje eller lekkasje for å sikre at alt er i god stand. Ikke bruk SUP hvis du finner noen skader.

Ikke surf i områder du er ukjent i.

Vær bevisst på mulige skadelige virkning av væsker som batterisyre, olje og bensin. Disse væskene kan skade produktet.

Blås opp i henhold til produktets anbefalte trykk, ellers kan det forårsake for stort trykk og/eller en eksplosjon. Vær i balanse. Ujevn vektfordeling ombord kan medføre kantning som kan medføre drukning.

Vit hvordan du skal bruke dette produktet. Undersøk i lokalområdet for informasjon og/eller opplæring ved behov. Informer deg seg om forskrifter og farer i tilknytning til surfing, bruk av båt og/eller vannaktiviteter.

TA VARE PÅ DISSE INSTRUKSJONENE



Tekniske spesifikasjoner

Artikkel	Oppblåst størrelse	Anbefalt Arbeidstrykk	Maksimal belastningskapasitet	Maksimalt antall personer
65302	2.74m x 76cm x 15cm (9' x 30" x 6")	1.03bar (15psi)	110kg (242lb)	1 voksen
65303	3.05m x 84cm x 15cm (10' x 33" x 6")	1.03bar (15psi)	130kg (287lb)	1 voksen
65305; 65329	3.20m x 76cm x 15cm (10'6" x 30" x 6")	1.03bar (15psi)	120kg (265lb)	1 voksen
65306	3.81m x 76cm x 15cm (12'6" x 30" x 6")	1.03bar (15psi)	120kg (265lb)	1 voksen
65308	3.10m x 86cm x 15cm (10'2" x 34" x 6")	1.03bar (15psi)	140kg (309lb)	1 voksen
65310	3.40m x 89cm x 15cm (11'2" x 35" x 6")	1.03bar (15psi)	160kg (353lb)	1 voksen
65312; 65330	3.05m x 84cm x 15cm (10' x 33" x 6")	1.03bar (15psi)	140kg (309lb)	1 voksen

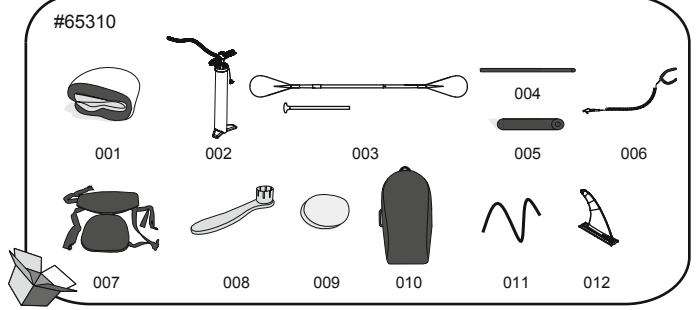
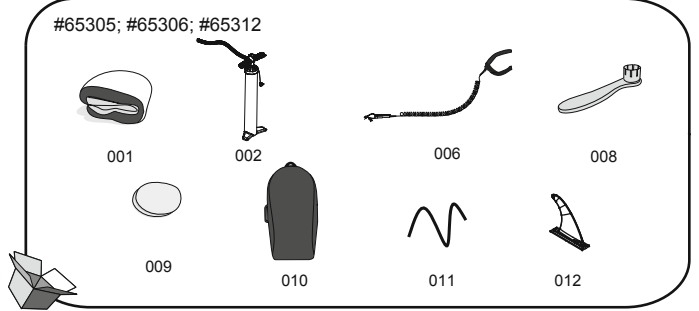
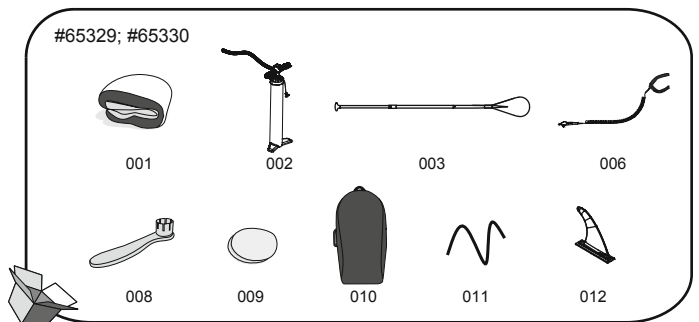
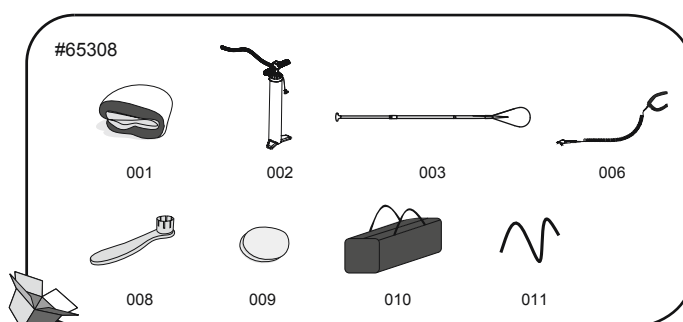
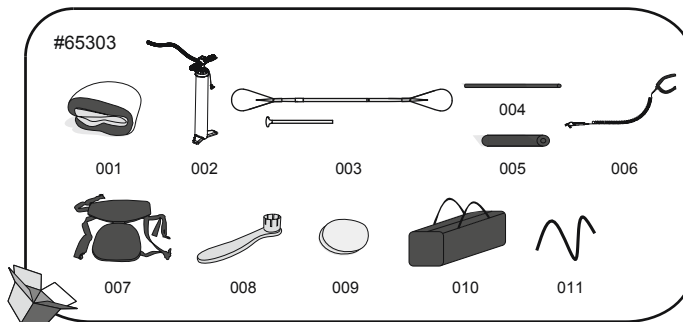
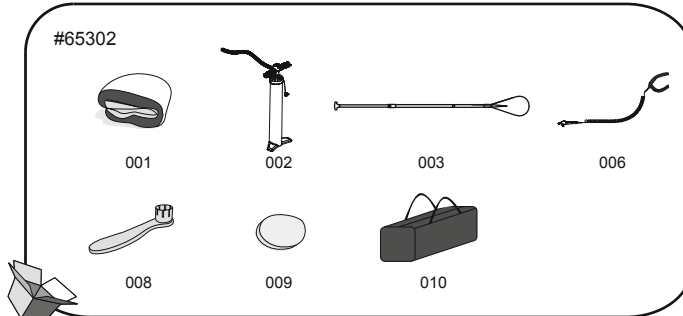

Delenr.	Beskrivelse	ANTALL	RESERVEDEL NR.: (#65302)	RESERVEDEL NR.: (#65303)	RESERVEDEL NR.: (#65305)	RESERVEDEL NR.: (#65306)	RESERVEDEL NR.: (#65308)
001	Surfbrett	1	P04483	P04484	P04485	P04486	P04487
002	Høytrykks håndpumpe	1	P04481	P04481	P04481	P04481	P04481
003	Åre	1	P04491	P04492	/	/	P04491
004	Fothvilerør	1	/	P5C499ASS16	/	/	/
005	Fothvilerskum	1	/	F6C211ASS16	/	/	/
006	Sikkerhetstau	1	P04490	P04490	P04497	P04497	P04490
007	Sete	1	/	F6C336ASS18	/	/	/
008	Skrunkkel	1	F6H189ASS16	F6H189ASS16	F6H189ASS16	F6H189ASS16	F6H189ASS16
009	Polyester 3-lags lapp	1	/	/	/	/	/
010	Bag	1	P04024	P04024	F6669ASS18	F6669ASS18	P04024
011	Elastisk snor	1	/	P03797	P03797	P03797	P04285
012	Fin	1	/	/	F3C197ASS18	F3C197ASS18	/

Delenr.	Beskrivelse	ANTALL	RESERVEDEL NR.: (#65310)	RESERVEDEL NR.: (#65312)	RESERVEDEL NR.: (#65329)	RESERVEDEL NR.: (#65330)
001	Surfbrett	1	P04488	P04489	P04485	P04489
002	Høytrykks håndpumpe	1	P04481	P04481	P04481	P04481
003	Åre	1	P04492	/	P04491	P04491
004	Fothvilerør	1	P5C499ASS16	/	/	/
005	Fothvilerskum	1	F6C211ASS16	/	/	/
006	Sikkerhetstau	1	P04497	P04497	P04497	P04497
007	Sete	1	F6C336ASS18	/	/	/
008	Skrunkkel	1	F6H189ASS16	F6H189ASS16	F6H189ASS16	F6H189ASS16
009	Polyester 3-lags lapp	1	/	/	/	/
010	Bag	1	P04025	F6669ASS18	F6669ASS18	F6669ASS18
011	Elastisk snor	1	P03798	P03797	P03797	P03797
012	Fin	1	F3C197ASS18	F3C197ASS18	F3C197ASS18	F3C197ASS18

Montering

1. Spre ut surfbrettet på et jevnt underlag.
2. Når du skal bruke brettet for første gang etter en lang lagringsperiode må du kontrollere ventilen og trekke den til med verktøyet som følger med. (Fig. 1).
NB: Ikke juster luftventilkontakten når brettet er i bruk.
3. Blås opp brettet ved å skru av hetten på ventilen (Fig.2 Pos.1.) Forsikre deg om at ventilen er ikke er trykket ned. Hvis den er trykket ned (Fig.2, Pos.2) trykker du på fjærventilen og dreier den mot urviserne slik at den indre fjærventilen er i korrekt posisjon (Fig.2, Pos.3). Fest slangen på oppblåsomsgpsposisjon på høytrykkspumpen. Blås opp brettet til 1.03bar (15psi). Etter oppblåsing skrur du på hetten for ventil (Fig.2, Pos.4).
MERK: Hvis brettet er blåst opp for mye, trykk på fjærventilen for å slippe ut luft til et akseptabelt trykk og fest luftventilen sikkert igjen.
MERK: Hvis brettet ikke er i bruk, og det er utsatt for sol, kan det forårsake for mye utvidelse og skade brettet. Kontroller trykket og slipp ut litt luft til riktig trykk oppnås.
MERK: Trykkmåleren brukes kun til oppblåsing, og verdien på trykkmåleren er kun til referanse, må ikke brukes som et presisjonsinstrument.

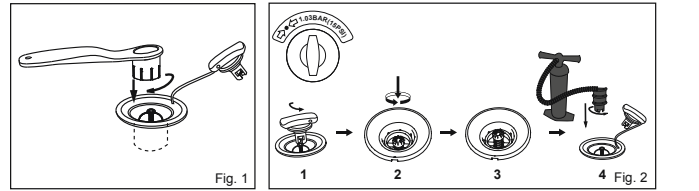

4. Sett sammen setet (bare inkludert med produkt nr. 65303; nr. 65310) Koble setet til D-ring på brettet. Setet kan justeres for å passe til fotstøtten.
5 Feste sikkerhetstau til trekkingen, og plasser beltet rundt ankelen din (Fig. 3)

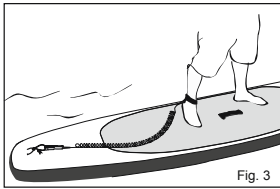

Montering av åre (65302; 65303; 65310; 65329; 65330)
Justere årens lengde i henhold til din høyde.
Ta høyden din og legg til 8" for surfelengde og 10" for touring-lengde.

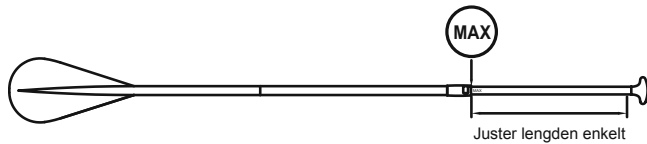

Tømming

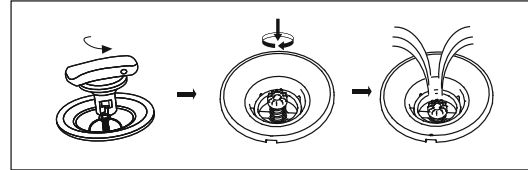

Vedlikehold:

1. Blås opp i samsvar med PSI-merkingen ved siden av ventilen;
2. Unngå langvarig eksponering for sol eller regn, legg trekket på toppen som beskyttelse når enheten ikke er i bruk;
3. Rengjør enheten med mildt såpevann og en myk klut hvis den ikke skal brukes på en stund. Tørk den før den legges bort. Oppbevar den på et tørt og skyggefullt sted og hold den utenfor barns rekkevidde.

Oppbevaring

1. Slipp ut luften av brettet ved å skru ut hetten på luftventilen, trykk på fjærventilen og dreii med klokken.
2. Ta alt tilbehøret av brettet. Bruk en fille for å tørke av alle overflater. Hold brettet og alt tilbehøret rent og tørt.
3. Brett brettet fra fronten mot bakende for å fjerne eventuell gjenværende luft.
4. Oppbevar brettet på et kjølig, tørt sted og utenfor barns rekkevidde.

MERK: Ikke Brett ut produktet når temperaturen er lav, la produktet ligge i romtemperatur (over 20 °C) i 24 timer før du blåser det opp.

Reparasjon

- Rengjør området som skal repareres.
- Klipp av en korrekt bit av reparasjonslappen.
- Påfør korrekt mengde lin (leveres ikke med) som trengs for å dekke reparasjonsstedet.

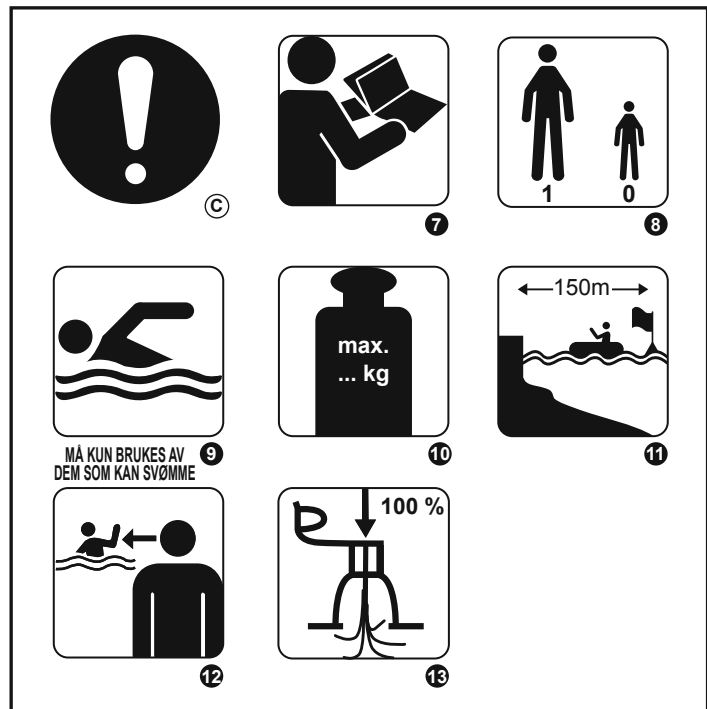

(A) ADVARSEL

(B) FORBUD

(C) OBLIGATORISK

- 1 INGEN BESKYTTELSE MOT DRUKNING
- 2 IKKE FOR BARN I ALDEREN 14 ÅR OG UNDER; GJELDER KUN FOR BARN OVER 14 ÅR
- 3 MÅ IKKE BRUKES I STRYK
- 4 MÅ IKKE BRUKES I BRYTENDE BØLGER
- 5 SKAL IKKE BRUKES I OFFSHORE VIND
- 6 SKAL IKKE BRUKES I OFFSHORE STRØM
- 7 LES INSTRUKSJONENE FØRST
- 8 ANTALL BRUKERE, 1 VOKSEN
- 9 MÅ KUN BRUKES AV DEM SOM KAN SVØMME
- 10 MAKSIMUM LASTEKAPASITET 65302: 110 KG; 65305/65306/65329: 120 KG; 65303: 130 KG; 65308/65312/65330: 140 KG; 65310: 160 KG
- 11 SIKKER AVSTAND TIL STRANDEN 150 M
- 12 DU SKAL ALLTID HA OPPSYN MED BARN I VANNET
- 13 BLÅS OPP ALLE LUFTKAMRE

ADVARSEL

Forsiktighetsregler for batterier

- Ikke bland gamle og nye batterier.
- Ikke bland ulike typer batterier. Ikke bland alkaliske standard batterier (karbon-sink) med ladbare (nikkel-kadmium) batterier.
- Pass på at batteriene blir korrekt montert med tanke på polaritet (+ og -).
- Ikke kortslutt batteriet.
- Prøv aldri å lade opp primær batteriene da dette kan føre til lekkasje, brann eller eksplosjon.
- Oppladbare batterier må fjernes fra dette produktet før de lades opp.
- Prøv aldri å demontere eller åpne batterier da dette kan føre til elektrolyttbrannår.
- Ta ut batteriene hvis lasermåleren skal lagres i en lenger periode.
- Utbrukte batterier må fjernes fra dette produktet.
- Ikke kast produktet eller batteriene på et bål eller i en peis. Sjekk lokale forskrifter for riktig avhending.
- Batteriene må ikke eksponeres for høy varme som solskinn, bar flamme eller liknende.
- Oppbevar batteriene utenfor barns rekkevidde.
- Bruk kun 2 x LRAA-batterier.

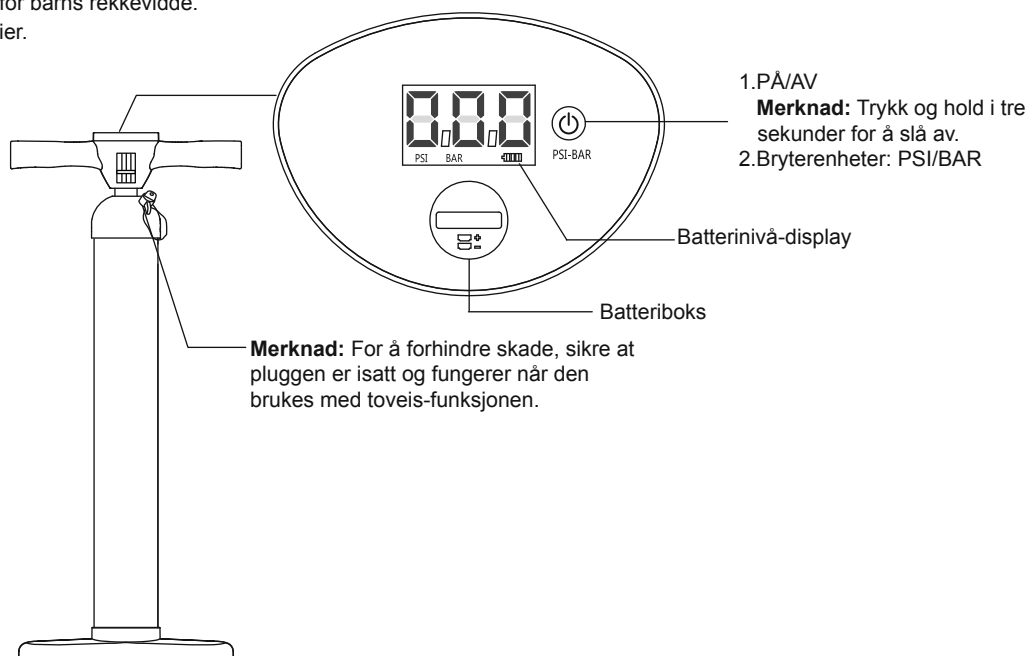

Instruksjoner for batteribytte

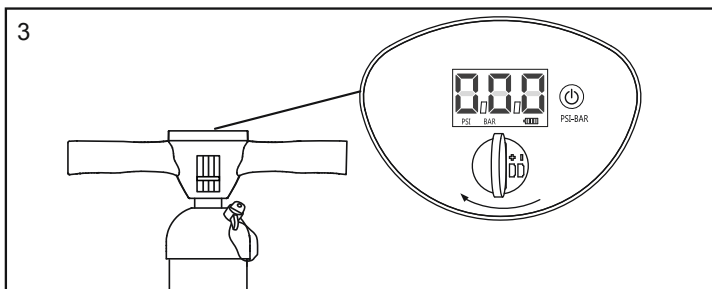
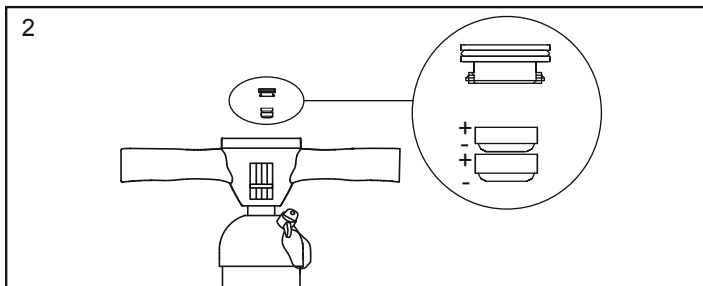
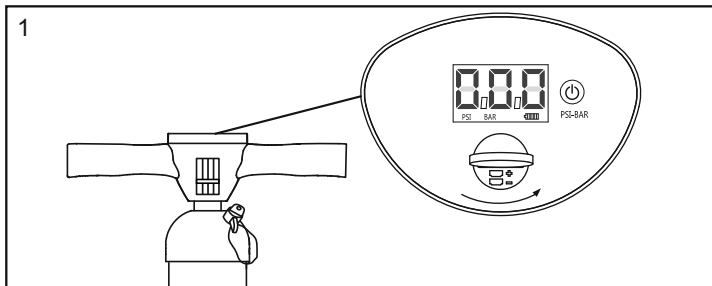

VEDLIKEHOLD OG LAGRING

1. Bruk en tørr klut til å rengjøre alle overflatene forsiktig.
2. Skal lagres på et kjølig, tørt sted og utenfor barns rekkevidde.

Merknad: Bruk en mynt (medfølger ikke) for å åpne batteriboksen.

AVFALLSHÅNDTERING



Betydningen av søppelkasse med kryss over:

Ikke kasser elektriske apparater som usortert kommunalt avfall, bruk separate innsamlingsfasiliteter. Kontakt lokale myndigheter for informasjon angående tilgjengelige innsamlingssystemer. Hvis elektriske apparater kastes på søppelfyllinger, kan farlige stoffer lekke inn i grunnvannet og komme inn i matkjeden, noe som skader helse og velvære. Når du skifter ut gamle apparater med nye, er forhandlere juridisk forpliktet til å motta ditt gamle apparat for kostnadsfri kassering.

ÄGARMANUAL Varning

VIKTIGA SÄKERHETSANVISNINGAR

Läs manualen och följ säkerhetsråden och anvisningarna för hur man monterar produkten på rätt sätt, förbereder den samt använder och underhåller den.

För din egen säkerhet bör du alltid följa alla råd och varningar i manualen. Underlåtelse att följa anvisningarna kan leda till allvarlig fara eller dödsfall. Använd endast produkten på sådan plats och under sådana omständigheter som den är ämnad för.

Stående paddling är en riskfylld sport. Att använda produkten utsätter användaren för oförväntade risker och faror.

Användaren måste inse och förstå dessa risker. Att använda produkten innebär att man iakttar säkerhetsanvisningarna i manualen.

Överskrid inte det maximala antalet personer. Oavsett antalet personer ombord får den sammanlagda vikten av personerna och utrustningen inte överskrida den maximala rekommenderade belastningen.

Använd inte produkten om du är påverkad av alkohol, droger eller läkemedel.

Livräddningsutrustning såsom flytvästar och livringar ska alltid kontrolleras i förväg och bäras. Använd alltid en hjälm tillsammans med produkten.

Paddla alltid tillsammans med en erfaren partner när du använder produkten.

Se till att din partner känner till dina ruttor och ditt schema.

Kontrollera väderprognoserna först så att du känner till havet och väderleken innan du börjar. Dåligt väder och hav är väldigt farligt.

Använd aldrig produkten under omständigheter som ligger bortom din förmåga (såsom, men inte begränsat till, höga vågor, starka strömmar eller forsar).

Använd produkten nära kusten och var medveten om naturliga faktorer såsom vind, tidvatten och tidvattenvågor.

VAR MEDVETEN OM VINDAR OCH STRÖMMAR.

Innan varje användning måste du noggrant kontrollera produkten för tecken på slitage eller läckage så att den är i gott skick. Använd inte din SUP om du upptäcker några skador.

Surfa inte på okänt vatten.

Se upp med vätskor som kan orsaka skada såsom batterisyra, olja och bensin. Dessa vätskor kan skada produkten.

Blås upp luftkammarna enligt produktens angivna tryck för att undvika att den blåses upp för mycket och/eller exploderar.

Håll balansen. Ojämn fördelning av vikten på brädan kan orsaka att den välter, vilket kan leda till druckning.

Ta reda på hur du använder produkten. Hör med dina lokala myndigheter om vilken information och/eller utbildning som behövs. Ta reda på lokala föreskrifter och faror för båtar och/eller andra vattenaktiviteter.

SPARA DESSA ANVISNINGAR

Tekniska specifikationer

Artikel	Storlek då artikeln är uppbläst	Rekommenderat arbetstryck	Maximal lastkapacitet	Maximalt antal personer
65302	2.74m x 76cm x 15cm (9' x 30" x 6")	1.03bar (15psi)	110kg (242lb)	1 vuxen
65303	3.05m x 84cm x 15cm (10' x 33" x 6")	1.03bar (15psi)	130kg (287lb)	1 vuxen
65305; 65329	3.20m x 76cm x 15cm (10'6" x 30" x 6")	1.03bar (15psi)	120kg (265lb)	1 vuxen
65306	3.81m x 76cm x 15cm (12'6" x 30" x 6")	1.03bar (15psi)	120kg (265lb)	1 vuxen
65308	3.10m x 86cm x 15cm (10'2" x 34" x 6")	1.03bar (15psi)	140kg (309lb)	1 vuxen
65310	3.40m x 89cm x 15cm (11'2" x 35" x 6")	1.03bar (15psi)	160kg (353lb)	1 vuxen
65312; 65330	3.05m x 84cm x 15cm (10' x 33" x 6")	1.03bar (15psi)	140kg (309lb)	1 vuxen

RETURNERA EJ



#65329; #65330

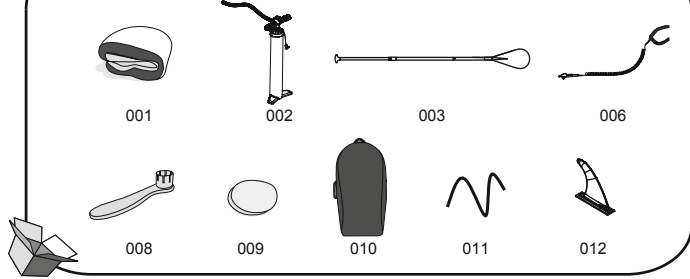

#65305; #65306; #65312

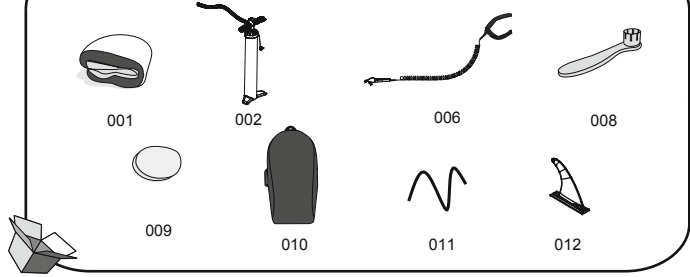

#65310

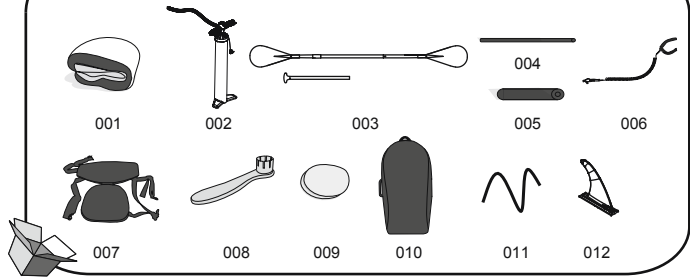

#65302

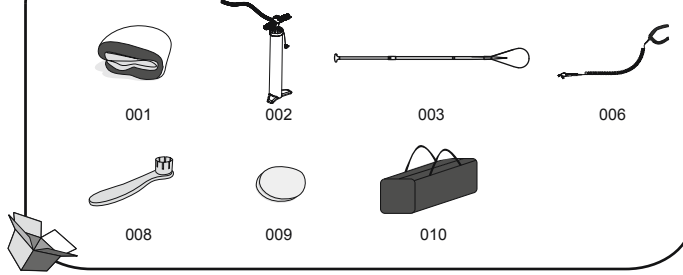

#65303

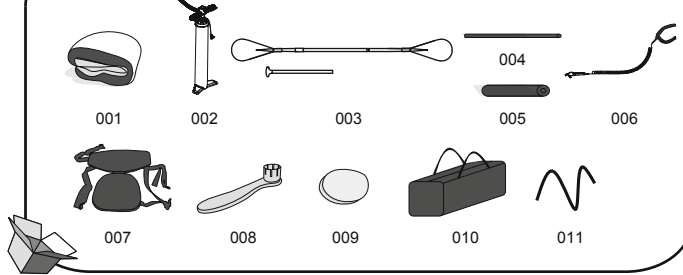

#65308

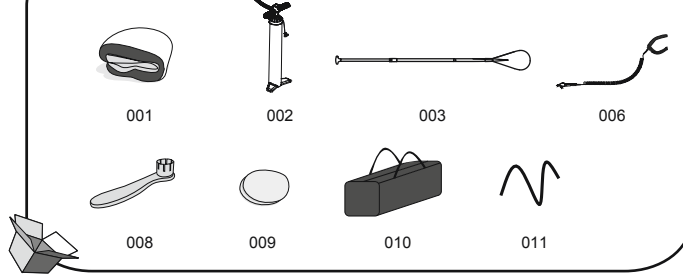

Del nr.	Beskrivning	ANTAL	RESERVDL NR. (#65302)	RESERVDL NR. (#65303)	RESERVDL NR. (#65305)	RESERVDL NR. (#65306)	RESERVDL NR. (#65308)
001	Surfbräda	1	P04483	P04484	P04485	P04486	P04487
002	Högtryckshandpump	1	P04481	P04481	P04481	P04481	P04481
003	Ara	1	P04491	P04492	/	/	P04491
004	Fotstöddrör	1	/	P5C499ASS16	/	/	/
005	Fotstödsdskum	1	/	F6C211ASS16	/	/	/
006	Säkerhetslina	1	P04490	P04490	P04497	P04497	P04490
007	Sits	1	/	F6C336ASS18	/	/	/
008	Hylsnyckel	1	F6H189ASS16	F6H189ASS16	F6H189ASS16	F6H189ASS16	F6H189ASS16
009	Lapp i polyester 3-ply material	1	/	/	/	/	/
010	Påse	1	P04024	P04024	F6669ASS18	F6669ASS18	P04024
011	Elastisk lina	1	/	P03797	P03797	P03797	P04285
012	Fena	1	/	/	F3C197ASS18	F3C197ASS18	/

Del nr.	Beskrivning	ANTAL	RESERVDL NR. (#65310)	RESERVDL NR. (#65312)	RESERVDL NR. (#65329)	RESERVDL NR. (#65330)
001	Surfbräda	1	P04488	P04489	P04485	P04489
002	Högtryckshandpump	1	P04481	P04481	P04481	P04481
003	Ara	1	P04492	/	P04491	P04491
004	Fotstöddrör	1	P5C499ASS16	/	/	/
005	Fotstödsdskum	1	F6C211ASS16	/	/	/
006	Säkerhetslina	1	P04497	P04497	P04497	P04497
007	Sits	1	F6C336ASS18	/	/	/
008	Hylsnyckel	1	F6H189ASS16	F6H189ASS16	F6H189ASS16	F6H189ASS16
009	Lapp i polyester 3-ply material	1	/	/	/	/
010	Påse	1	P04025	F6669ASS18	F6669ASS18	F6669ASS18
011	Elastisk lina	1	P03798	P03797	P03797	P03797
012	Fena	1	F3C197ASS18	F3C197ASS18	F3C197ASS18	F3C197ASS18

Installation

- Lägg surfbrädan på ett platt underlag.
- När du ska använda din bräda första gången eller efter en lång tid av lagring, kontrollera luftventilerna och dra först åt ventilierna med den medföljande skiftnyckeln. (Bild. 1)

Var uppmärksam på: Justera inte luftventilerna när brädan används.

Varning: Vrid inte skiftnyckeln motsols när du inspekterar uppblåsningen, eftersom då kan fara uppstå.

- Fyll brädan med luft genom att skriva upp luftventilens lock (bild 2, pos. 1). Se till att den inre fjäderventilen är intryckt. Om fjäderventilen inte är intryckt (bild 2, pos. 2), tryck in fjäderventilen och vrid den moturs tills den inre fjäderventilen ligger i rätt läge (bild 2, pos. 3). Anslut slangen till högtryckshandpumpens uppblåsningsslage. Fyll brädan med luft upp till 1,03bar (15psi). Skruva på luftventilens lock efter att du har fyllt på med luft.

OBS: I händelse av att brädan blåses upp för mycket, tryck på fjäderventilen för att minska lufttrycket till en acceptabel nivå och fäst luftventilen säkert.

OBS: Om brädan inte används och utsätts för solljus kan den överexpandera och skadas. Kontrollera trycket och töm ut luft tills rätt tryck uppnås.

OBS: Tryckmätaren är endast för uppumpning och dess värden är endast referensvärden och ska inte användas som ett precisionsinstrument.

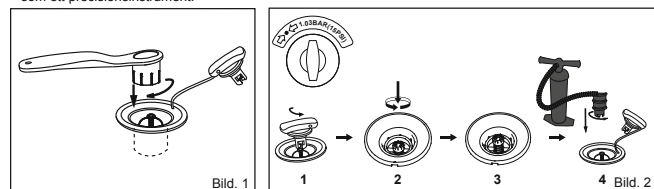

- Montera sätet (medföljer endast #65303; #65310). Koppla sätet till D-ringen på brädan. Sätet kan anpassas efter fotstödet.
- Fäst säkerhetslinan vid bogseringsringen, och placera bältet runt vristen (Fig. 3)

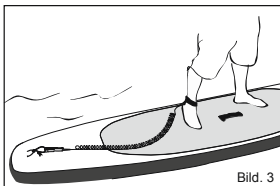

Installation av paddel (65302; 65303; 65310; 65329; 65330)
Justera längden på åran i enlighet med din egen längd.
Ta din egen längd och lägg till 8" för surf-längd och 10" för touring-längd.

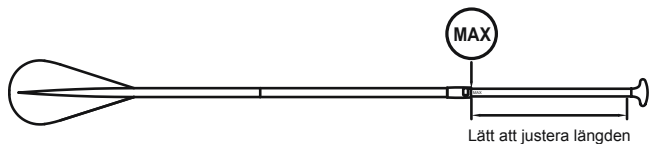

Ilmanpoisto

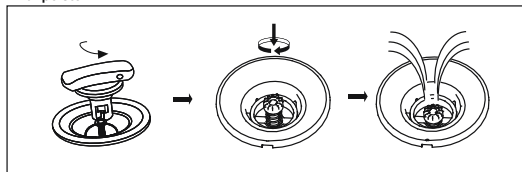

Underhåll:

- Fyll på med luft i enlighet med PSI som har markerats bredvid ventilen;
- För att undvika långvarig exponering för solsken eller regn, lägg på utomhusskyddet för att skydda brädan när den inte används;
- Rengör med mild tvålösning och en mjuk trasa om brädan inte ska användas under en längre period. Torka den innan den läggs undan. Förvaras på en torr plats skyddad från solljus och utom räckhåll för barn.

Förvaring

- Tom brädan på luft genom att skruva loss locket på luftventilen, tryck in fjäderventilen och vrid medurs.
 - Avlägsna alla tillbehör från brädan. Använd en trasa för att försiktigt torka alla ytor. Håll brädan och alla tillbehör rena och torra.
 - Vik brädan från framsidan och bakåt för att tömma ut kvarvarande luft.
 - Förvara torrt och svalt och utom räckhåll för barn.
- OBS:** Vik inte upp produkten när temperaturen är för låg, lämna produkten i rumstemperatur (över 20 °C) i 24 timmar innan den fylls på med luft.

Reparation

- Rengör området som ska lagas noggrant.
- Klipp ut exakt rätt storlek av lagningslappen.
- Lägg endast på den mängd av lim (medföljer ej) som behövs för att täcka området som ska lagas.

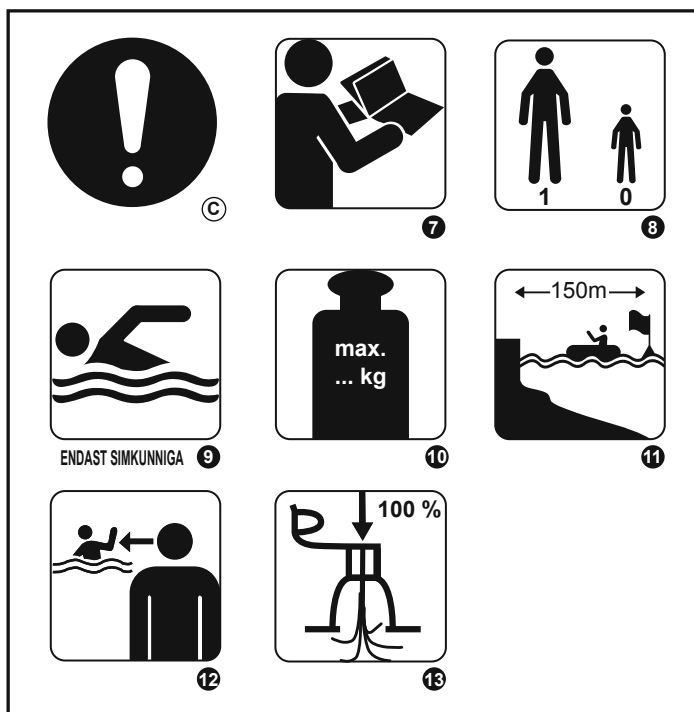

(A) VARNING

(B) FÖRBUD

(C) OBLIGATORISK

1 INGET SKYDD MOT DRUNKNING

2 INTE FÖR BARN UNDER 14 ÅR, ANVÄND ENBART FÖR BARN ÖVER 14 ÅR

3 ANVÄND INTE I BAKVATTEN

4 ANVÄND INTE I BROTTSJÖ

5 ANVÄND INTE I FRÅNLANDSVINDAR

6 ANVÄND INTE I FRÅNLANDSSTRÖMMAR

7 LÄS ANVISNINGARNA FÖRST

8 ANTAL ANVÄNDARE, 1 VUXEN

9 ENDAST SIMKUNNIGA

10 MAXIMAL LASTKAPACITET 65302: 110 KG; 65305/65306/65329: 120 KG; 65303: 130 KG; 65308/65312/65330: 140 KG; 65310: 160 KG

11 SÄKERT AVSTÅND TILL STRAND 150 M

12 ÖVERVAKA ALLTID BARN I VATTNET

13 FYLL PÅ ALLA LUFTKAMMARE FULLT

VARNING

Försiktighetsåtgärder för batterier

- Blanda inte nya och gamla batterier.
- Blanda inte olika typer av batterier. Blanda inte alkalina, standard (Kol - Zink), eller uppladdningsbara (Nickel - Kadmium) batterier.
- Se till att batterierna installeras korrekt med hänsyn till polariteten (+ och -).
- Kortslut inte batteriet.
- Försök aldrig ladda upp primärbatterier eftersom detta kan leda till läckage, brand eller explosion.
- Uppladdningsbara batterier ska tas ur produkten innan de laddas.
- Försök aldrig demontera eller öppna batterier eftersom detta kan leda till elektriska brännskador.
- Ta bort batterier från utrustning som inte ska användas under en längre tid.
- Förbrukade batterier ska tas ut ur produkten.
- Bortskaffa inte produkten och dess batterier genom att bränna dem. Kontrollera de lokala bestämmelserna för korrekta instruktioner för bortskaffande.
- Batterierna får inte utsättas för hög värme som t.ex. solsken, eld eller liknande.
- Förvara batterierna utom räckhåll för barn.
- Använd endast 2 x LR44 batterier.

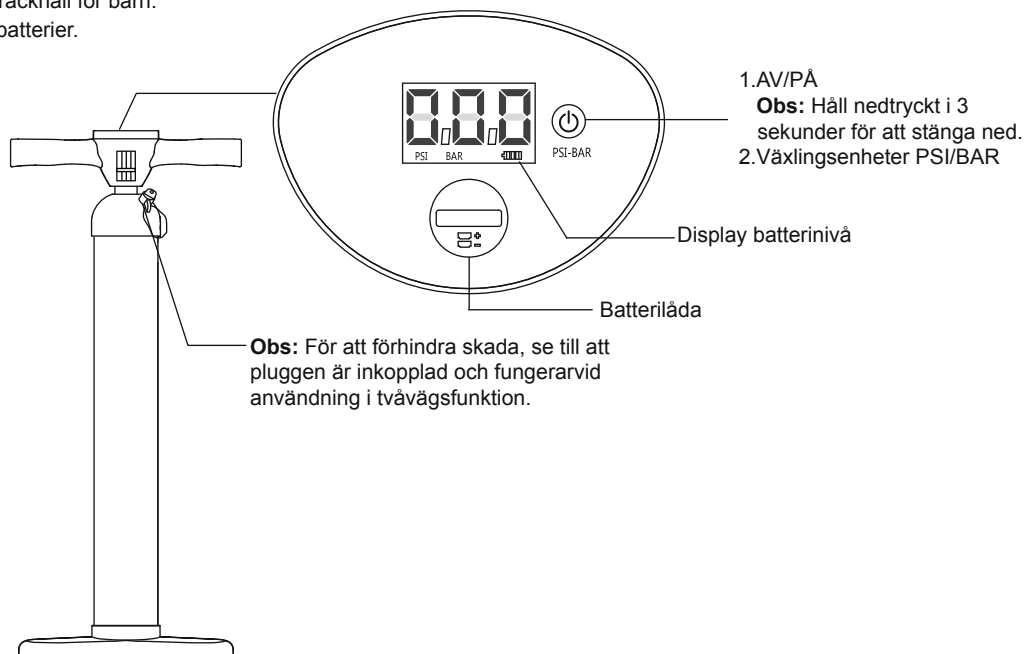

Instruktion byte av batteri

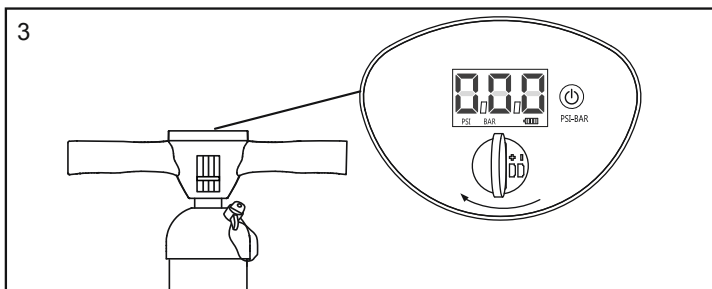
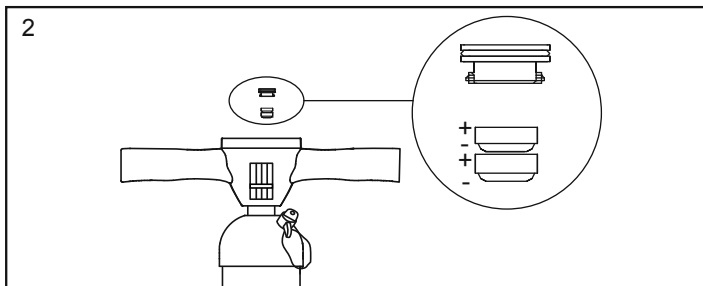
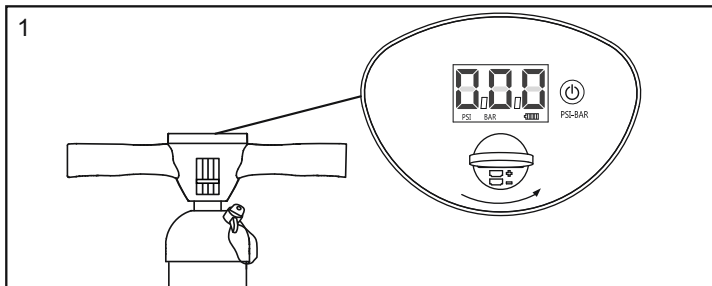

Obs: Använd ett mynt (medföljer ej) för att öppna batterilådan.

AVYTTRING



Förklaring av den överkorsade soptunnan med hjul:
Kasta inte bort elektriska apparater tillsammans med vanliga hushållssopor, utan använd anläggningar för källsortering. Kontakta dina lokala myndigheter för information om de insamlingssystem som finns tillgängliga. Om du kastar bort elektriska apparater på soptimmar eller depåer, kan farliga ämnen läcka ned i grundvattnet och komma in i livsmedelskedjan, vilket kan skada din hälsa och välbefinnande. När du ersätter gamla apparater med nya, är återförsäljaren skyldig att ta emot din gamla apparat för bortskaffning gratis.

UNDERHÅLL OCH FÖRVARNING

1. Rengör försiktigt alla ytor med en torr duk eller trasa.
2. Förvara på en torr och sval plats, utom räckhåll för barn.

Käyttöohje Varoitus

TÄRKEITÄ TURVALLISUUSOHJEITA

Lue käyttöohje ja noudata turvallisuusvinkkeihin, tuotteen oikeaan ja täydelliseen kokoamiseen, käyttöönottoon, käyttöön ja huoltoon liittyviä ohjeita.

Huomioi oman turvallisuutesi vuoksi aina näiden ohjeiden sisältämät neuvot ja varoitukset. Näiden käyttöohjeiden noudattamatta jättäminen voi aiheuttaa vakavan vaaran tai jopa kuoleman. Käytä tuotetta ainoastaan paikoissa ja olosuhteissa, joihin se on tarkoitettu.

Seisten melominen on vaarallista. Tämän tuotteen käyttö altistaa käyttäjän odottamattomille riskeille, vaurioille ja vaaratilanteille.

Käyttäjän tulee tiedostaa ja ymmärtää nämä riskit. Tämän tuotteen käyttö edellyttää käyttöohjeessa kuvattujen turvallisuusohjeiden noudattamista.

Älä ylitä suurinta sallittua henkilöä määrää. Kyydissä olevien henkilöiden lukumäärästä riippumatta henkilöiden ja laitteiston kokonaispaino ei saa koskaan ylittää suositeltua maksimipainoa.

Älä käytä tuotetta alkoholin, huumeiden tai lääkkeiden vaikutuksen alaisena. Pelastusvälineet, kuten pelastusliivit ja pojut, tulee tarkistaa ja niitä tulee käyttää aina. Käytä aina kypärää tätä tuotetta käytettäessä.

Melo tätä tuotetta käytettäessä aina kokoneen kumppanin kanssa.

Kerro aina kulkureittisi ja aikataulusi kumppanillesi.

Tarkista ensin sääennuste, jotta olet perillä meriympäristöstä ja sääoloista ennen lähtöä. Huono sää ja huono meriympäristö ovat hyvin vaarallinen yhdistelmä.

Älä käytä tätä tuotetta olosuhteissa, jotka ylittävät osaamisesi (kuten esimerkiksi korkeat aallot, ristiaallokko, virtaukset tai kosket).

Käytä tuotetta rannan lähellä, ja varo tuulen, vuoroveden ja vuorovesialtojen kaltaisia luonnonilmiöitä. **VARO MERELLÄ ESINTYVIÄ TUULIA JA VIRTAKUKSIA.**

Tarkista aina ennen käyttöä tuote kulumisen ja vuotojen merkien varalta varmistaaksesi, että kaikki on hyvässä kunnossa. Älä käytä SUPia, jos havaitset sinä vaurioita.

Älä surffaa tuntemattomilla vesialueilla.

Huomioi akkuhapon, öljyn ja bensiinin kaltaisten nesteiden mahdolliset haittavaikutukset. Nämä nesteet voivat vaurioittaa tuotetta.

Täytä ilmalla tuotteeseen merkityn nimellispaineen mukaisesti. Muuten seurauksena voi olla liiallinen täyttyminen ja/tai räjähdys.

Pysyttele tasapainossa. Kuormituksen epätasainen jakautuminen voi aiheuttaa laudan kääntymisen ympäri, mikä voi johtaa hukkumiseen.

Varmista, että osaa käyttää tätä tuotetta. Tarkista tarpeen mukaan paikkakunnallasi saatavissa oleva tieto ja/tai koulutus. Ota selville paikalliset, surffaukseen, veneylinn ja/tai muuhun vesitoimintaan liittyvät määräykset ja vaarat.

SÄILYTÄ NÄMÄ OHJEET

Tekniset tiedot

Tuote	Koko ilmalla täytettynä	Suosittu käyttöpaine	Maksimikuorma	Henkilöiden enimmäismäärä
65302	2.74m x 76cm x 15cm (9' x 30" x 6")	1.03bar (15psi)	110kg (242lb)	1 aikuinen
65303	3.05m x 84cm x 15cm (10' x 33" x 6")	1.03bar (15psi)	130kg (287lb)	1 aikuinen
65305; 65329	3.20m x 76cm x 15cm (10'6" x 30" x 6")	1.03bar (15psi)	120kg (265lb)	1 aikuinen
65306	3.81m x 76cm x 15cm (12'6" x 30" x 6")	1.03bar (15psi)	120kg (265lb)	1 aikuinen
65308	3.10m x 86cm x 15cm (10'2" x 34" x 6")	1.03bar (15psi)	140kg (309lb)	1 aikuinen
65310	3.40m x 89cm x 15cm (11'2" x 35" x 6")	1.03bar (15psi)	160kg (353lb)	1 aikuinen
65312; 65330	3.05m x 84cm x 15cm (10' x 33" x 6")	1.03bar (15psi)	140kg (309lb)	1 aikuinen

#65302

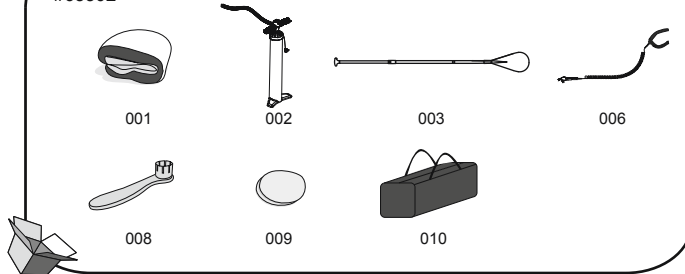

#65303

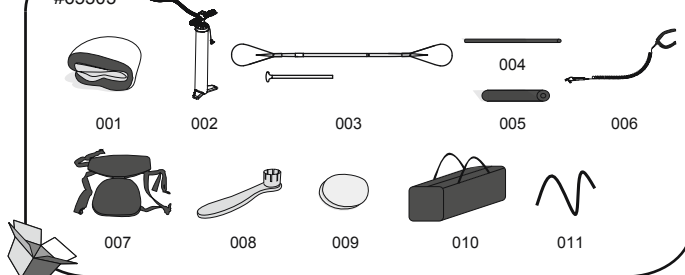

#65308

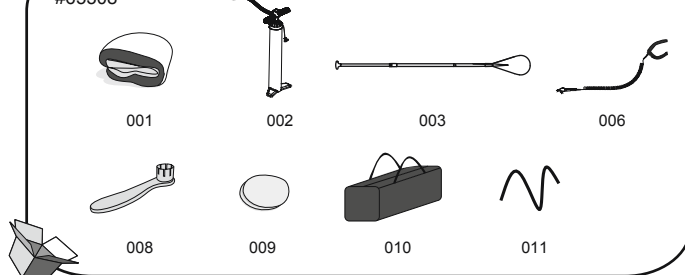

#65329; #65330

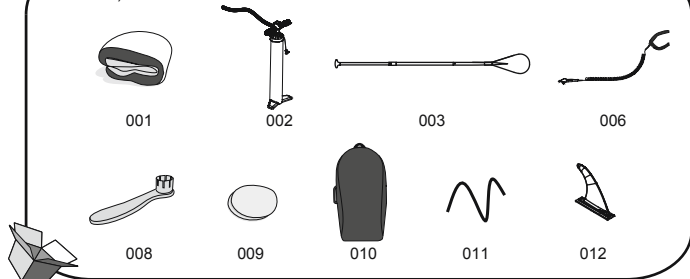

#65305; #65306; #65312

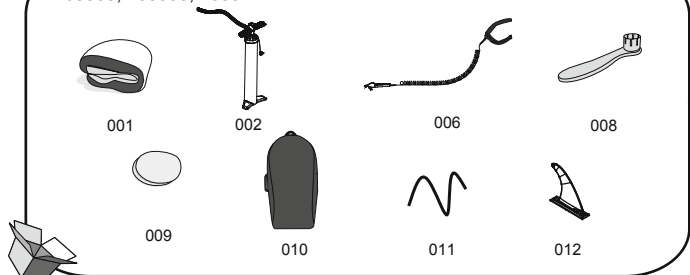

#65310

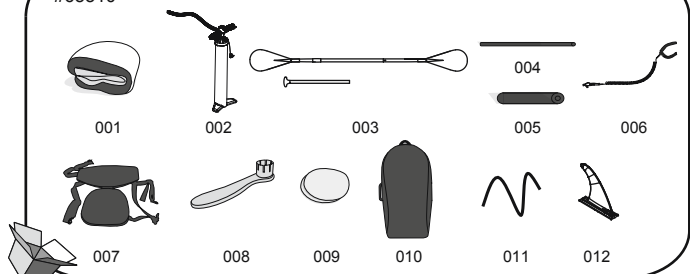

Osanumero	Kuvaus	MÄÄRÄ	VARAOSAN NUMERO (#65302)	VARAOSAN NUMERO (#65303)	VARAOSAN NUMERO (#65305)	VARAOSAN NUMERO (#65306)	VARAOSAN NUMERO (#65308)
001	Surffilauta	1	P04483	P04484	P04485	P04486	P04487
002	Korkeapainekäsipumppu	1	P04481	P04481	P04481	P04481	P04481
003	Airo	1	P04491	P04492	/	/	P04491
004	Jalkatuenputki	1	/	P5C499ASS16	/	/	/
005	Jalkatuen vaahtomuovi	1	/	F6C211ASS16	/	/	/
006	Turvaköysi	1	P04490	P04490	P04497	P04497	P04490
007	Istuin	1	/	F6C336ASS18	/	/	/
008	Kiintoavain	1	F6H189ASS16	F6H189ASS16	F6H189ASS16	F6H189ASS16	F6H189ASS16
009	3-kerroksinen polyesteripaikka	1	/	/	/	/	/
010	Kassi	1	P04024	P04024	F6669ASS18	F6669ASS18	P04024
011	Joustava köysi	1	/	P03797	P03797	P03797	P04285
012	Evä	1	/	/	F3C197ASS18	F3C197ASS18	/

Osanumero	Kuvaus	MÄÄRÄ	VARAOSAN NUMERO (#65310)	VARAOSAN NUMERO (#65312)	VARAOSAN NUMERO (#65329)	VARAOSAN NUMERO (#65330)
001	Surffilauta	1	P04488	P04489	P04485	P04489
002	Korkeapainekäsipumppu	1	P04481	P04481	P04481	P04481
003	Airo	1	P04492	/	P04491	P04491
004	Jalkatuenputki	1	P5C499ASS16	/	/	/
005	Jalkatuen vaahtomuovi	1	F6C211ASS16	/	/	/
006	Turvaköysi	1	P04497	P04497	P04497	P04497
007	Istuin	1	F6C336ASS18	/	/	/
008	Kiintoavain	1	F6H189ASS16	F6H189ASS16	F6H189ASS16	F6H189ASS16
009	3-kerroksinen polyesteripaikka	1	/	/	/	/
010	Kassi	1	P04025	F6669ASS18	F6669ASS18	F6669ASS18
011	Joustava köysi	1	P03798	P03797	P03797	P03797
012	Evä	1	F3C197ASS18	F3C197ASS18	F3C197ASS18	F3C197ASS18

Asennus

- Levitä surffilautaa tasaiselle alustalle.
- Jos käytät lautaa ensimmäistä kertaa tai jos et ole käyttänyt sitä pitkään aikaan, tarkista ensin ilmaventtiili ja kiristä se toimitukseen sisältyvällä kiintoavaimella. (Kuva 1).

Huomaa: Älä säädä ilmenttiiliä, kun lauta on käytössä.

Varoitus: Älä käännä kiintoavainta vastapäivään täyttymisen tarkastuksen aikana, tai ilman määrää voi vaarantua.

- Täytä lauta ilmalla avaamalla ilmenttiiliin korkki (Kuva 2 Kohta 1). Varmista, että sisäjäousventtiili ei ole painettuna alas. Jos se on painettuna alas (Kuva 2 Kohta 2), paina jousiventtiiliä ja käännä sitä vastapäivään, jolloin sisäjäousventtiili päättyy oikeaan asentoon (Kuva 2 Kohta 3). Liitä letku korkeapainekäsipumpun täyttöasentoon. ITäytä lauta ilmalla siten, että paine on 1,03 bar (15 psi). Ruuvaa ilmenttiiliin korkki kiinni täytön jälkeen (Kuva 2 Kohta 4).

HUOMAA: Jos lauta täyttyy liikaa, paina jousiventtiiliä päästäkseen ilmaa pois, kunnes paine on hyväksyttävällä tasolla, ja kiinnitä ilmenttiili tukevasti.

HUOMAA: Jos lauta ei ole käytössä ja se on alltiina auringonpaisteelle, seurauksena voi olla laudan liiallinen laajeneminen ja vaurioituminen. Tarkista paine, ja laske ilmaa varovasti ulos, kunnes oikea paine on saavutettu.

HUOMAA: Painemittari on vain ilmalla täyttämistä varten, ja painemittarin arvo on vain viitteeksi. Sitä ei saa käyttää tarkkuusvälineenä.

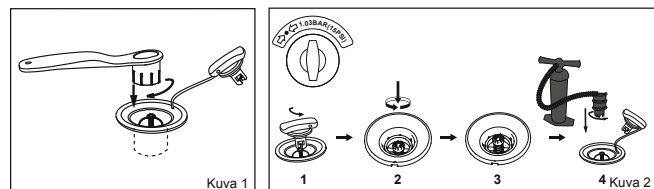

4. Asenna istuin (vain tuotteen nro 65303; nro 65310). Kiinnitä istuin laudan D-renkaaseen. Istuinta voi säätää jalkatuen kiinnitystä varten.
5. Kiinnitä turvaköysi vetorenkaaseen ja aseta vyö nilkkasi ympärille (Kuva 3)

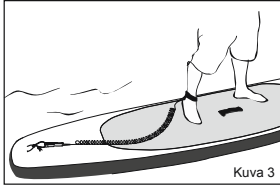

Kuva 3

Melan asennus (65302; 65303; 65310; 65329; 65330)

Säädä melan pituutta oman pituutesi mukaan.

Lisää omaan pituuteesi 8" surffausta varten ja 10" retkimelontaa varten.

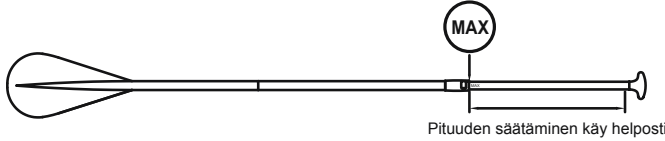

Pituuden säätäminen käy helposti

Ilmanpoisto

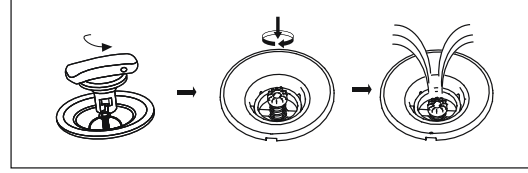

Huolto:

1. Täytä ilmalla venttiin näkyvän PSI:n mukaisesti;
2. Suojaa pitkäaikaiselta altistumiselta sateelle tai auringonvalolle peittämällä suojapeitteellä, kun tuote ei ole käytössä;
3. Puhdista miedolla saippuvedellä ja pehmeällä kankaalla, jos tuote tulee olemaan pitkän aikaa käyttämättömänä. Kuivaa ennen varastointia. Säilytä kuivassa ja varjoisassa paikassa poissa lasten ulottuvilta.

Säilytys

1. Poista ilma laudasta kiertämällä ilmaventtiin korkki auki, painamalla jousiventtiili pohjaan ja kääntämällä myötäpäivään.
2. Irrota lisävarusteet laudasta. Kuivaa kaikki pinnat varovasti liinalla. Pidä lauta ja kaikki lisävarusteet puhtaina ja kuivina.
3. Taita lauta edestä taakse poistaaksesi ylimääräisen ilman.
4. Säilytä viileässä ja kuivassa paikassa, poissa lasten ulottuvilta.

HUOMAA: Älä suorista/avaa tuotetta kylmällä ilmalla. Jätä tuote huoneenlämpöön (yli 20 °C) 24 tunnin ajaksi ennen täyttämistä ilmalla.

Korjaus

- Puhdista korjattava alue huolellisesti.
- Leikkaa korjauspaikkamateriaalista oikeankokoinen paikka.
- Käytä vain sen verran liimaa (ei sisälly toimitukseen), että se peittää paikattavan alueen.



EI SUOJAA HUKKUMISELTA 1



3



2



4



5



6



7



7

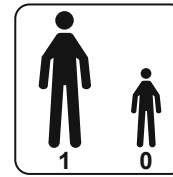

8



VAIN KÄYTTÄJILLE, JOTKA OSAAVAT UIDA 9



10

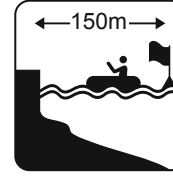

11



12

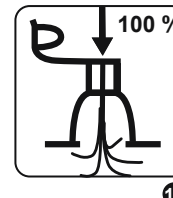

13

(A) VAROITUS

(B) KIELTO

(C) PAKOLLINEN

1 EI SUOJAA HUKKUMISELTA.

2 EI ALLA 14-VUOTIAIDEN LASTEN KÄYTTÖÖN. KÄYTÄ VAIN 14-VUOTIAILLE JA SITÄ VANHEMMILLE.

3 ÄLÄ KÄYTÄ TUULISELLA SÄÄLLÄ

4 ÄLÄ KÄYTÄ AALLOKOSSA

5 ÄLÄ KÄYTÄ OFFSHORE-TUULELLA

6 ÄLÄ KÄYTÄ OFFSHORE-MERIVIRROISSA

7 LUE OHJEET ENSIN

8 KÄYTTÄJIEN MÄÄRÄ, 1 AIKUISEN

9 VAIN KÄYTTÄJILLE, JOTKA OSAAVAT UIDA

10 MAKSIMIKUORMAKAPASITEETTI 65302: 110 KG; 65305/65306/65329: 120 KG; 65303: 130 KG; 65308/65312/65330: 140 KG; 65310: 160 KG

11 TURVALLINEN ETÄISYYS RANNASTA 150 m

12 VALVO AINA VEDESSÄ OLEVIA LAPSIA

13 TÄYTÄ KAIKKI ILMAKAMMIOT TÄYTEEN

VAROITUS

Pariston käsittelyohjeet

- Älä käytä samanaikaisesti vanhoja ja uusia paristoja.
- Älä käytä samanaikaisesti erityyppisiä paristoja. Älä käytä samanaikaisesti tavallisia alkaliparistoja (sinkki-hiili) ja ladattavia paristoja (nikkeli-kadmium).
- Varmista, että paristot laitetaan paikalleen napaisuus huomioiden (+ ja -).
- Älä oikosulje paristoa.
- Älä koskaan yritä ladata primääriparistoja, sillä tämä voi aiheuttaa vuodon, tulipalon tai räjähdyksen.
- Ladattavat paristot on poistettava tästä tuotteesta ennen lataamista.
- Älä koskaan yritä avata tai purkaa paristoja osiin, sillä tämä voi johtaa elektrolyyttien aiheuttamaan palovammaan.
- Poista paristot laitteesta, kun sitä ei käytetä pitkään aikaan
- Tyhjät paristot on poistettava tuotteesta.
- Älä hävitä tuotetta ja sen paristoja polttamalla. Hävitä tuote asianmukaisella tavalla tarkistamalla paikalliset määräykset.
- Paristoja ei saa altistaa liialliselle kuumuudelle, kuten auringonvalolle, tulelle tai vastaavalle.
- Pidä paristot poissa lasten ulottuvilta.
- Käytä aina kahta LR44-paristoa.

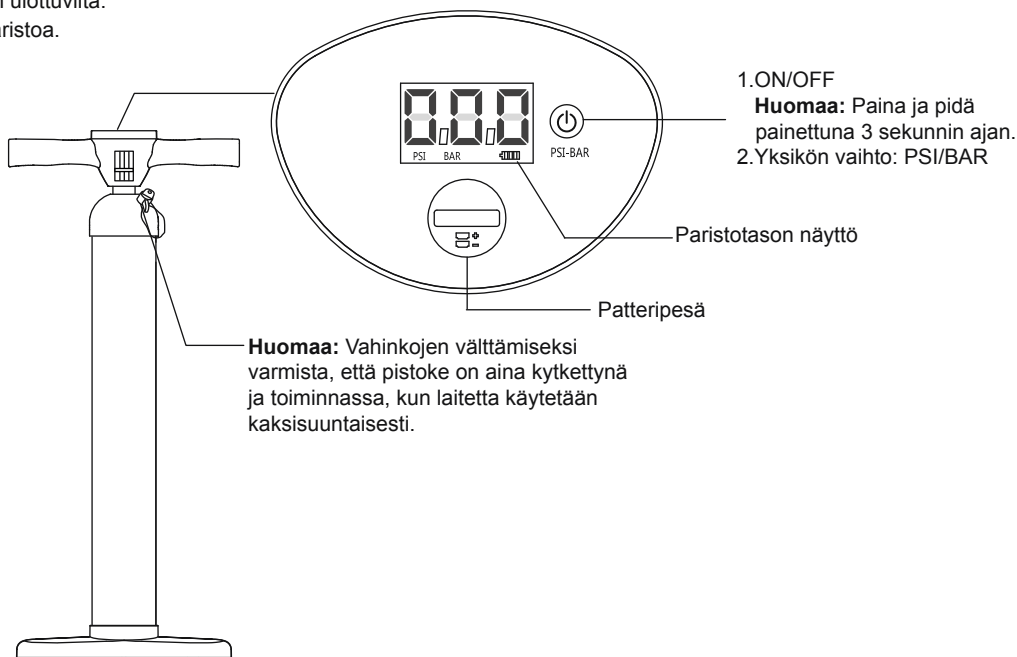

Paristonvaihto-ohjeet

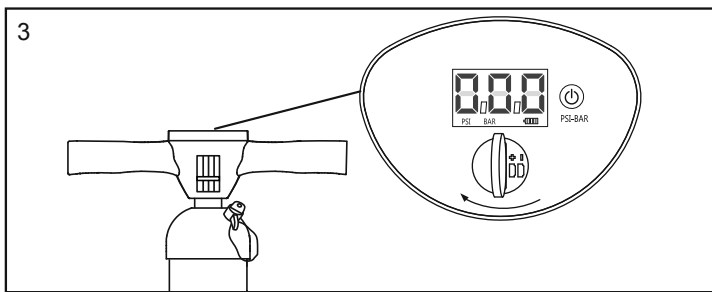
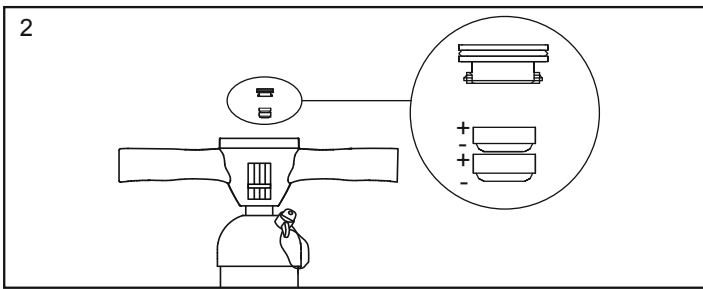
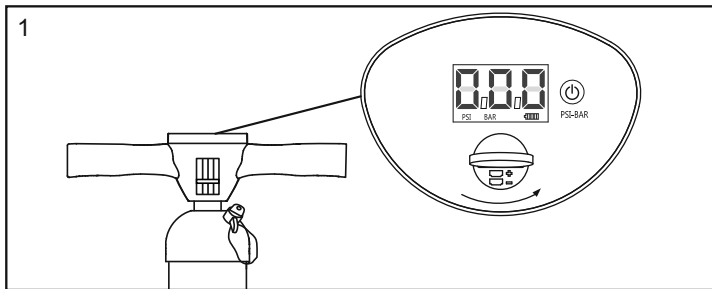

HUOLTO JA SÄILYTYS

1. Puhdista kaikki pinnat varovasti kuivalla liinalla.
2. Säilytä viileässä, kuivassa paikassa pois lasten ulottuvilta.

Huomaa: Avaa paristopesä kolikolla (ei sisälly tuotteeseen).

HÄVITTÄMINEN



Yliviivatun roskasäiliön merkitys:

Älä hävitä sähkölaitteita sekajätteen mukana. Toimita ne ongelmajätekeräykseen. Kysy keräysjärjestelmästä paikallisilta viranomaisilta. Jos sähkölaitteita joutuu kaatopaikalle, myrkyllisiä aineita voi vuotaa pohjaveteen ja joutua ravintoketjuun vahingoittaen ihmisten terveyttä ja hyvinvointia. Vaihdettaessa vanhoja laitteita uusiin, myyjällä on lakisääteinen velvollisuus ottaa vanha laite vähintäänkin ilmaiseksi hävitettäväksi.

Príručka pre majiteľa Upozornenie

DÔLEŽITÉ BEZPEČNOSTNÉ POKYNY

Prečítajte si príručku a dodržujte v nej uvedené pokyny týkajúce sa bezpečnostných odporúčaní, správneho a úplného zostavenia výrobku, uvedenia do prevádzky, použitia a údržby.

V záujme vašej vlastnej bezpečnosti vždy dodržiavajte rady a varovania v týchto pokynoch. Nedodržanie týchto prevádzkových pokynov môže pre vás znamenať vážne nebezpečenstvo alebo smrť. Výrobok používajte iba v miestach a za podmienok, pre ktoré je určený.

Pádovanie postojáčky je nebezpečný šport. Použitie tohto výrobku vystavuje používateľa neočakávaným rizikám a nebezpečenstvu. Používateľ by si mal uvedomovať tieto riziká a chápať ich. Použitie tohto výrobku predpokladá dodržiavanie bezpečnostných pokynov uvedených v príručke.

Neprekračujte maximálny doporučený počet osôb. Bez ohľadu na počet osôb na palube, nesmie celková hmotnosť ľudí a vybavenia prekročiť maximálnu odporúčanú záťaž.

Tento výrobok nepoužívajte pod vplyvom alkoholu, drog alebo liekov.

Záchranne prostriedky, ako sú záchranne vesty a boje je treba vždy vopred skontrolovať a používať. Pri použití tohto výrobku vždy používajte helmu.

Pri použití tohto výrobku vždy pádajte spolu so skúseným partnerom.

Svojho partnera informujte o trasách a načasovaní svojich plavieb.

Vopred skontrolujte predpoveď počasia, aby ste pred začiatkom plavby mali informácie o morskom prostredí a počasí. Zlé počasie a stav mora sú veľmi nebezpečné.

Tento výrobok nikdy nepoužívajte za podmienok, ktoré presahujú vaše možnosti (ako napr. vysoké vlny, spätné prúdy alebo riečne prúdy).

Tento výrobok používajte v blízkosti pobrežia a dávajte pozor na prírodné faktory ako je vietor, príliv a prílivové vlny.

DAVAJTE POZOR NA POBRÉŽNÉ VETRY A PRÚDY.

Pred každým použitím starostlivo skontrolujte výrobok z hľadiska opotrebovania alebo netesností, aby ste sa ubezpečili, že je všetko v dobrom stave. Pádovanie postojáčky nerobte, pokiaľ zistíte akékoľvek poškodenie. Nesurfujte v oblastiach neznámych vôd.

Majte na pamäti možné škodlivé účinky kvapalín ako je kyselina, olej a benzín. Tieto kvapaliny môžu výrobok poškodiť.

Nafúknite v súlade s nominálnym tlakom na výrobku. V opačnom prípade spôsobíte nadmerné nafúknutie a/alebo výbuch.

Udržte si rovnováhu. Nerovnomerné rozloženie záťaže na palube môže spôsobiť prevrátenie, ktoré môže spôsobiť utopenie.

Naučte sa ako s týmto výrobkom zachádzať. Podľa potreby zistite informácie a/alebo školenie v miestnej oblasti.

Informujte sa o miestnych predpisoch a nebezpečenstvách súvisiacich so surfovaním, plavbou na lodi a/alebo ďalšími vodnými činnosťami.

TIETO POKYNY SI ULOŽTE

Technické špecifikácie

Položka	Velikost no nafouknutí	Doporučený Provozní tlak	Maximální nosnost	Maximální počet osob
65302	2.74m x 76cm x 15cm (9' x 30" x 6")	1.03bar (15psi)	110kg (242lb)	1 adult
65303	3.05m x 84cm x 15cm (10' x 33" x 6")	1.03bar (15psi)	130kg (287lb)	1 adult
65305; 65329	3.20m x 76cm x 15cm (10'6" x 30" x 6")	1.03bar (15psi)	120kg (265lb)	1 adult
65306	3.81m x 76cm x 15cm (12'6" x 30" x 6")	1.03bar (15psi)	120kg (265lb)	1 adult
65308	3.10m x 86cm x 15cm (10'2" x 34" x 6")	1.03bar (15psi)	140kg (309lb)	1 adult
65310	3.40m x 89cm x 15cm (11'2" x 35" x 6")	1.03bar (15psi)	160kg (353lb)	1 adult
65312; 65330	3.05m x 84cm x 15cm (10' x 33" x 6")	1.03bar (15psi)	140kg (309lb)	1 adult

#65302

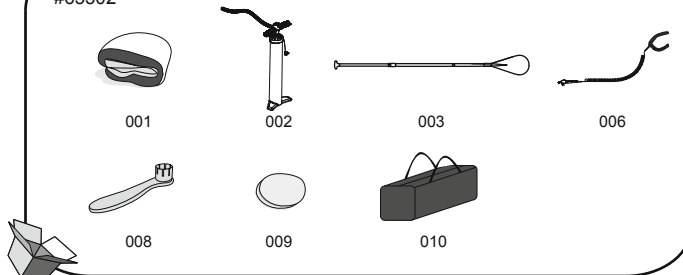

#65303

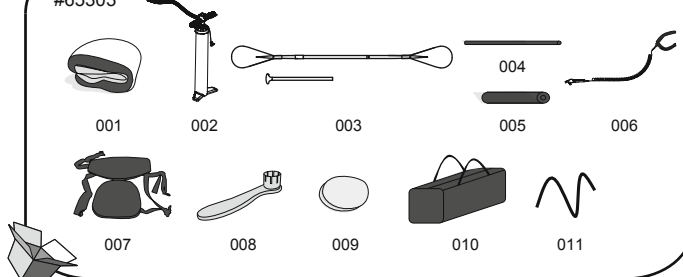

#65308

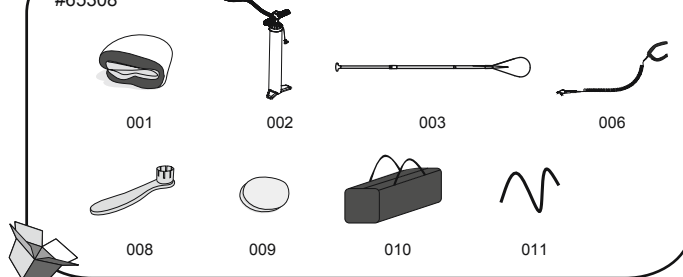

#65329; #65330

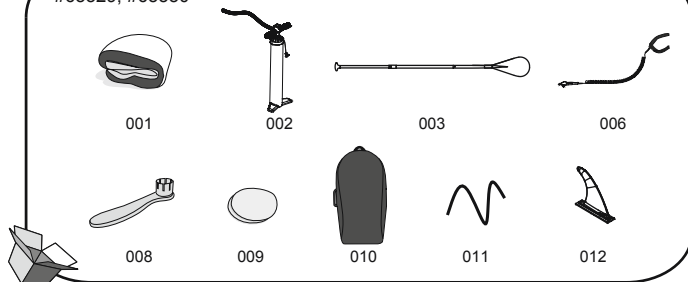

#65305; #65306; #65312

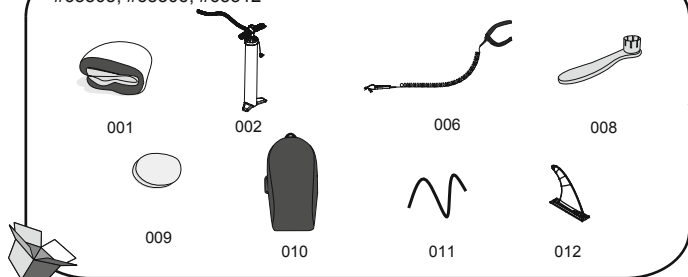

#65310

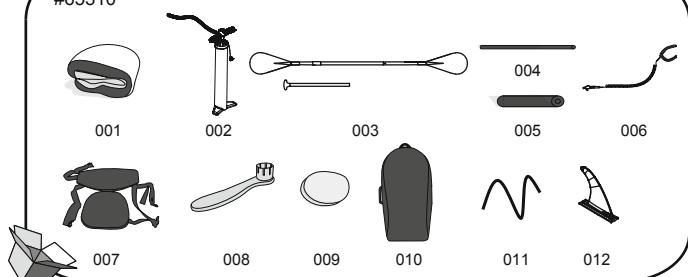

Diel č.	Popis	POČET	NÁHRADNÝ DIEL Č. (#65302)	NÁHRADNÝ DIEL Č. (#65303)	NÁHRADNÝ DIEL Č. (#65305)	NÁHRADNÝ DIEL Č. (#65306)	NÁHRADNÝ DIEL Č. (#65308)
001	Surfovacia doska	1	P04483	P04484	P04485	P04486	P04487
002	Vysokotlaková ručná pumpička	1	P04481	P04481	P04481	P04481	P04481
003	Veslo	1	P04491	P04492	/	/	P04491
004	Trúbka opleryk nŕh	1	/	P5C499ASS16	/	/	/
005	Pena opleryk nŕh	1	/	F6C211ASS16	/	/	/
006	Bezpečnostné lano	1	P04490	P04490	P04497	P04497	P04490
007	Sedačka	1	/	F6C336ASS18	/	/	/
008	Francúzsky kľúč	1	F6H189ASS16	F6H189ASS16	F6H189ASS16	F6H189ASS16	F6H189ASS16
009	Polyesterová 3-vrstvová záplata	1	/	/	/	/	/
010	Taška	1	P04024	P04024	F6669ASS18	F6669ASS18	P04024
011	Elastické lano	1	/	P03797	P03797	P03797	P04285
012	Plutva	1	/	/	F3C197ASS18	F3C197ASS18	/

Diel č.	Popis	POČET	NÁHRADNÝ DIEL Č. (#65310)	NÁHRADNÝ DIEL Č. (#65312)	NÁHRADNÝ DIEL Č. (#65329)	NÁHRADNÝ DIEL Č. (#65330)
001	Surfovacia doska	1	P04488	P04489	P04485	P04489
002	Vysokotlaková ručná pumpička	1	P04481	P04481	P04481	P04481
003	Veslo	1	P04492	/	P04491	P04491
004	Trúbka opleryk nŕh	1	P5C499ASS16	/	/	/
005	Pena opleryk nŕh	1	F6C211ASS16	/	/	/
006	Bezpečnostné lano	1	P04497	P04497	P04497	P04497
007	Sedačka	1	F6C336ASS18	/	/	/
008	Francúzsky kľúč	1	F6H189ASS16	F6H189ASS16	F6H189ASS16	F6H189ASS16
009	Polyesterová 3-vrstvová záplata	1	/	/	/	/
010	Taška	1	P04025	F6669ASS18	F6669ASS18	F6669ASS18
011	Elastické lano	1	P03798	P03797	P03797	P03797
012	Plutva	1	F3C197ASS18	F3C197ASS18	F3C197ASS18	F3C197ASS18

In štalácia

1. Dosku surfu položte na rovnú plochu.

2. Pokiaľ vašu dosku používate prvý krát či po dlhom období nepoužívania, skontrolujte vzduchový ventil a utiahnite ho s pomocou francúzskeho kľúča v balení. (Obr. 1)

Pozor: Vzduchový ventil neupravujte, pokiaľ dosku používate.

Výstraha: Pri kontrole nafúknutia neotáčajte francúzsky kľúč proti smeru hodinových ručičiek, v opačnom prípade hrozí riziko.

3. Dosku nafúknete uvoľnením viečka vzduchového ventilu (obr. 2 pol. 1). Zabezpečte, aby nebol stlačený vnútorný pružinový ventil. Pokiaľ je stlačený (obr. 2 pol. 2), stlačte pružinový ventil a otočte ho proti smeru hodinových ručičiek tak, aby bol vnútorný pružinový ventil v správnej polohe (obr. 2 pol. 3). Hadicu pripojte do polohy nafúknutia na vysokotlakovej ručnej pumpičke. Dosku nafúknite na 1,03 baru (15 psi). Po nafúknutí zaskrutkujte viečko vzduchového ventilu (Obr. 2 pol. 4)

POZNÁMKA: Pokiaľ nastane nadmerné nafúknutie, stlačte pružinový ventil a uvoľnite tak vzduch na primeranú úroveň a vzduchový ventil pevne zaistite.

POZNÁMKA: Pokiaľ dosku nepoužívate a necháte ju ležať na sínku, môže nastať nadmerná expanzia a spôsobí poškodenie dosky. Skontrolujte tlak a mierne vyfúknite, pokiaľ nedosiahnete správny tlak.

POZNÁMKA: Tlakomer slúži iba na nafukovanie a hodnota tlakomeru slúži iba pre informáciu. Nesmie sa používať ako presný nástroj.

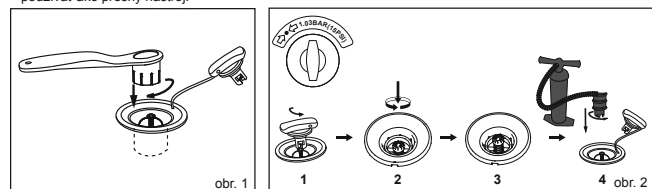

4. Montáž sedadla (iba časť výrobku č. 65303; č. 65310). Sedadlo pripojte ku krúžku v tvare D na doske. Sedadlo sa dá upraviť, aby bolo možné použiť opierky nôh.
5. Privažte bezpečnostné lano k vlečnému oku a upevnite pás okolo členku (Obr. 3)

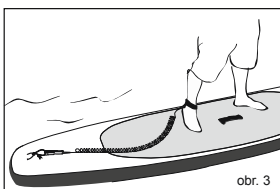

Inštalácia vesla (65302; 65303; 65310; 65329; 65330)

Dĺžku vesla nastavte podľa vlastnej výšky.

Vezmite vašu výšku a pridajte 8 palcov pre dĺžku na surfovanie a 10 palcov pre plávanie.

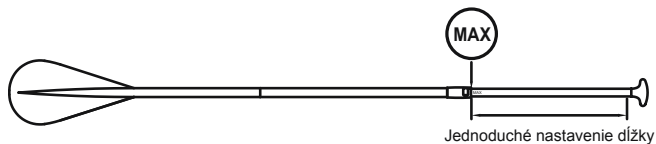

Vyfúknutie

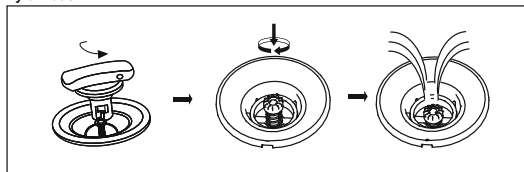

Údržba

1. Nafúknite na hodnotu PSI vyznačenú vedľa ventilu.
2. Aby ste zabránili dlhodobému pôsobeniu sivečného žiarenia, keď ju nepoužívate, dajte na ňu vonkajší kryt.
3. Pokiaľ ju nebudete dlhší čas používať, vyčistite ju vodou s šetrným čistiacim prostriedkom a mäkkou handričkou. Pred uložením ju nechajte vyschnúť. Uložte ju na suchom, tmavom mieste a udržiavajte mimo dosah detí.

Skladovanie

1. Dosku vyfúknite uvoľnením krytu vzduchového ventilu, stlačením pružinového ventilu a jeho otočením proti smeru hodinových ručičiek.
2. Z dosky demontujte všetko príslušenstvo. Na jemné utretie všetkých povrchov použite handričku. Dosku a všetko príslušenstvo udržiavajte vždy čisté a suché.
3. Dosku zložte spredu dozadu a vypustite tak zvyšný vzduch.
4. Uložte na chladné, suché miesto, mimo dosah detí.

POZNÁMKA: Tento výrobok nerozkladajte pri nízkych teplotách; pred nafúknutím nechajte produkt 24 hodín pri izbovej teplote (viac ako 20 °C).

Opravy

- Opravované miesto úplne vyčistite.
- Z materiálu záplaty na opravu vystrihnite vhodnú veľkosť.
- Používajte iba také množstvo lepidla (nie je súčasťou balenia), ktoré potrebujete na natretie opravovanej oblasti.

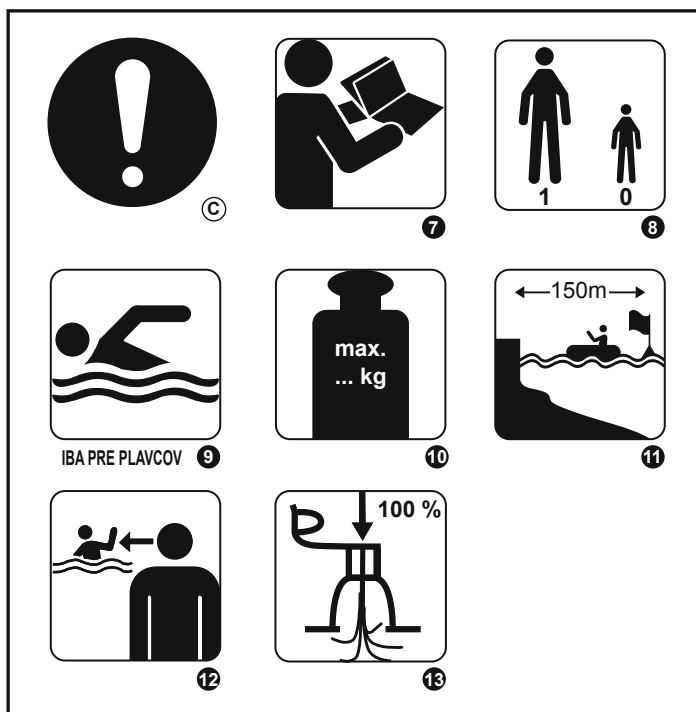

Ⓐ UPOZORNENIE

Ⓑ ZÁKAZ

Ⓒ POVINNÉ

1. NECHRÁNI PROTI UTOPENIU
2. NIE JE URČENÉ PRE DETI MLADŠIE AKO 14 ROKOV; URČENÉ PRE DETI STARŠIE AKO 14 ROKOV
3. NEPOUŽÍVAJTE NA KASKÁDACH
4. NEPOUŽÍVAJTE VO VYSOKÝCH VLNÁCH
5. NEPOUŽÍVAJTE PRI POBREŽNOM VETRE
6. NEPOUŽÍVAJTE PRI POBREŽNOM PRÚDE
7. NAJSKÓR SI PREČÍTAJTE POKYNY
8. POČET POUŽÍVATEĽOV, 1 DOSPELÝ
9. IBA PRE PLAVCOV
10. MAXIMÁLNA NOSNOSŤ 65302: 110KG; 65305/65306/65329: 120KG; 65303: 130KG; 65308/65312/65330: 140KG; 65310: 160KG
11. BEZPEČNÁ VZDIALENOSŤ NA MORI OD POBREŽIA 150 M
12. VŽDY DOHLIADAJTE NA DETI VO VODE
13. ÚPLNE NAFÚKNITE VŠETKY VZDUCHOVÉ KOMORY

UPOZORNENIE

Opatrenia pre batérie

- Nepoužívajte súčasne staré a nové batérie.
- Nemiešajte rôzne druhy batérií. Nemiešajte alkalické, štandardné (uhlíkovo - zinkové) alebo dobijacie (niklovo - kadmiové) batérie.
- Batérie nainštalujte správne s ohľadom na polaritu (+ a -).
- Batériu neskratujte.
- Nikdy sa nepokúšajte používať primárne batérie, pretože to môže spôsobiť netesnosti, požiar či výbuch.
- Dobijacie batérie je pred dobíjaním treba vybrať z tohto výrobku.
- Batérie sa nikdy nepokúšajte demontovať či otvárať. Mohlo by to spôsobiť popálenie elektrolytom.
- Batérie zo zariadenia vyberte, pokiaľ sa nebude dlhší čas používať.
- Vybité batérie je treba z tohto výrobku vybrať.
- Produkt ani jeho batérie nevyhadzujte do ohňa. Pokyny pre správnu likvidáciu nájdete v miestnych právnych predpisoch.
- Batérie sa nesmú vystavovať nadmernému teplu, ako je priame slnečné žiarenie, požiar alebo podobne.
- Batérie udržiavajte mimo dosah detí.
- Používajte len 2 batérie typu LR44.



Návod na výmenu batérií

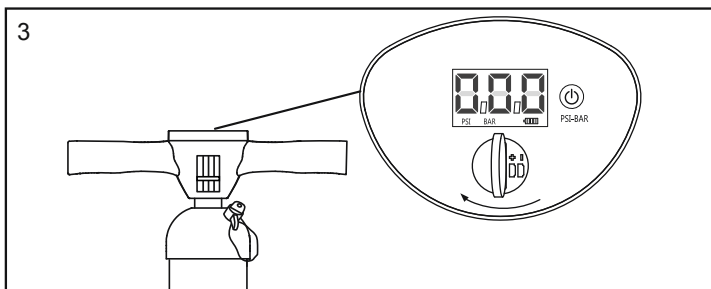
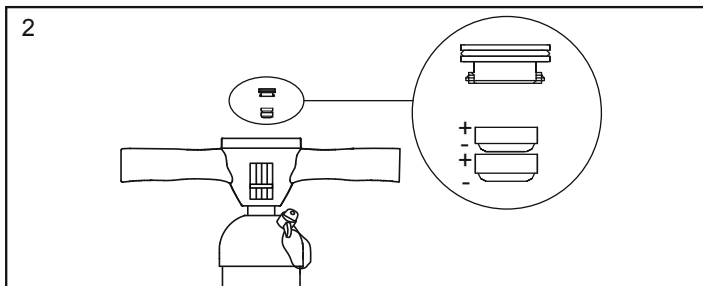
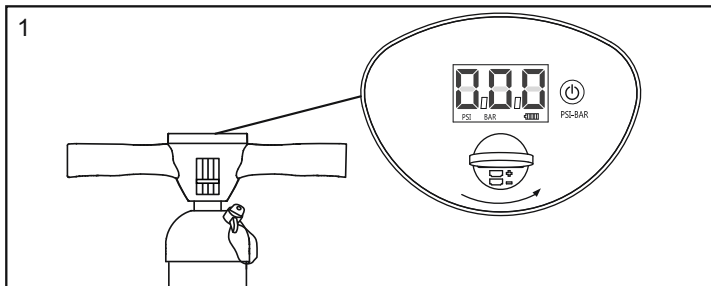

ÚDRŽBA A SKLADOVANIE

1. Na jemné čistenie všetkých povrchov použite suchú handričku.
2. Uchovávajte na chladnom, suchom mieste a mimo dosahu detí.

Poznámka: Na otvorenie batériovej skrinky použite mincu (nie je súčasťou dodávky).

LIKVIDÁCIA



Význam symbolu prečiarknutej smetnej nádoby:

Elektrické spotrebiče nevyhadzujte ako netriedený komunálny odpad, používajte zariadenia na zber triedeného odpadu. Informácie o dostupných systémoch zberu vám poskytne miestny alebo obecný úrad. Ak sa elektrické spotrebiče dostanú na skládky alebo smetiská, do podzemných vôd sa môžu dostať nebezpečné látky, ktoré sa ďalej môžu dostať aj do potravinového reťazca a poškodiť ľudské zdravie. Pri výmene starých spotrebičov za nové má predajca zákonnú povinnosť bezplatne prevziať od kupujúceho starý spotrebič na likvidáciu.

Instrukcja obsługi Ostrzeżenie

WAŻNE INFORMACJE DOTYCZĄCE BEZPIECZEŃSTWA

Przeczytaj instrukcję i postępuj zgodnie z instrukcjami dotyczącymi wskazówek bezpieczeństwa, prawidłowego i kompletnego montażu produktu, przygotowania do użytku, użytkowania i konserwacji.

Dla własnego bezpieczeństwa zawsze postępuj zgodnie z radami i ostrzeżeniami zawartymi w instrukcji. Nieprzestrzeganie tej instrukcji może narazić użytkownika na poważne niebezpieczeństwo lub śmierć. Korzystaj z produktu wyłącznie w miejscach i warunkach, dla których jest przeznaczony. Wiosłowanie na stojąco (Stand-up Paddling) jest niebezpiecznym sportem. Używanie tego produktu naraża użytkownika na nieprzewidziane ryzyko, niebezpieczeństwa i zagrożenia.

Użytkownik powinien uświadomić sobie i zrozumieć te zagrożenia. Użytkowanie tego produktu zakłada przestrzeganie zasad instrukcji bezpieczeństwa opisanych w instrukcji.

Nie należy przekraczać maksymalnej zalecanej liczby osób. Bez względu na liczbę osób na pokładzie, całkowita masa osób i sprzętu nie może przekraczać maksymalnego zalecanego obciążenia. Nie należy używać tego produktu pod wpływem alkoholu, narkotyków lub leków.

Wyposażenie ratunkowe takie jak kamizelki ratunkowe i boje powinny być wcześniej sprawdzone i używane za każdym razem. Zawsze należy nosić kask podczas używania tego produktu.

Zawsze używaj tego produktu razem z doświadczonym partnerem.

Poinformuj swojego partnera o trasie i harmonogramie wyprawy.

Sprawdź wcześniej prognozę pogody, aby zapoznać się ze środowiskiem morskim i warunkami pogodowymi. Zła pogoda i środowisko morskie są bardzo niebezpieczne.

Nigdy nie należy używać tego produktu w warunkach ponad swoje możliwości (takich jak, ale nie tylko, wysokie fale, wiry, prądy czy rwące rzeki).

Używaj produktu w pobliżu brzoju i uważaj na czynniki naturalne, takie jak wiatr, pływy i fale pływowe. **NIE LEKCEWAŻ PRZYBRZEŻNYCH WIATRÓW I PRĄDÓW**

Przed każdym użyciem należy dokładnie sprawdzić produkt pod kątem oznak zużycia lub nieszczelności, aby upewnić się, że jest on w dobrym stanie. Prosimy nie używać produktu w przypadku jakichkolwiek uszkodzeń.

Nie surfuj w nieznanych obszarach wodnych.

Unikaj działania potencjalnie szkodliwych płynów, takich jak kwas akumulatorowy, olej i benzyna. Płyny te mogą uszkodzić produkt.

Nadmuchaj według ciśnienia znamionowego umieszczonego na produkcie, w przeciwnym razie ciśnienie może okazać się zbyt wysokim, co doprowadzi/ może doprowadzić do wybuchu.

Utrzymuj równowagę. Nierównomierne rozmieszczenie ciężaru na pokładzie może spowodować przewrócenie deski, co mogłoby prowadzić do utonięcia.

Dowiedz się, jak działa ten produkt. Sprawdź w swojej okolicy możliwości uzyskania informacji i/lub wzięcia udziału w szkoleniu zgodnie z potrzebami. Weź pod uwagę lokalne przepisy i niebezpieczeństwa związane z surfowaniem, żeglarstwem i/lub innymi sportami wodnymi.

PROSIMY O ZACHOWANIE INSTRUKCJI

Dane techniczne

Towar	Rozmiar po napompowaniu	Zalecane ciśnienie robocze	Maksymalne obciążenie	Maksymalna ilość osób
65302	2.74m x 76cm x 15cm (9' x 30" x 6")	1.03bar (15psi)	110kg (242lb)	1 dorosły
65303	3.05m x 84cm x 15cm (10' x 33" x 6")	1.03bar (15psi)	130kg (287lb)	1 dorosły
65305; 65329	3.20m x 76cm x 15cm (10'6" x 30" x 6")	1.03bar (15psi)	120kg (265lb)	1 dorosły
65306	3.81m x 76cm x 15cm (12'6" x 30" x 6")	1.03bar (15psi)	120kg (265lb)	1 dorosły
65308	3.10m x 86cm x 15cm (10'2" x 34" x 6")	1.03bar (15psi)	140kg (309lb)	1 dorosły
65310	3.40m x 89cm x 15cm (11'2" x 35" x 6")	1.03bar (15psi)	160kg (353lb)	1 dorosły
65312; 65330	3.05m x 84cm x 15cm (10' x 33" x 6")	1.03bar (15psi)	140kg (309lb)	1 dorosły

#65302

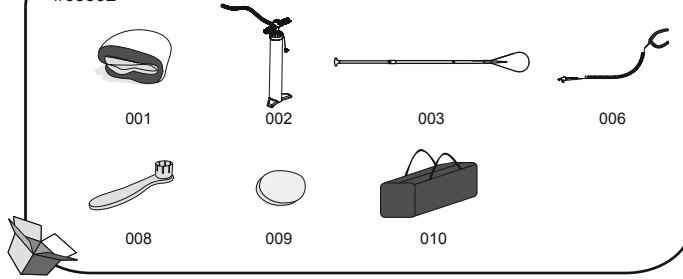

#65303

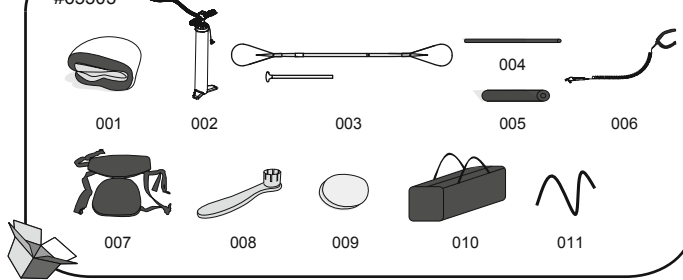

#65308

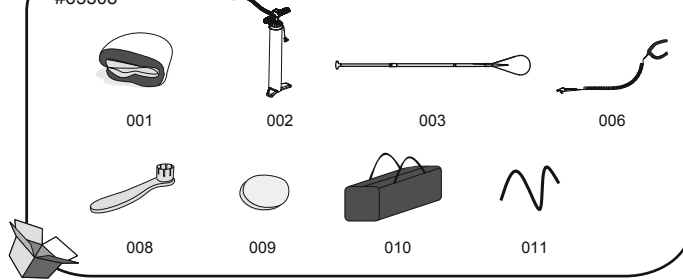

#65329; #65330

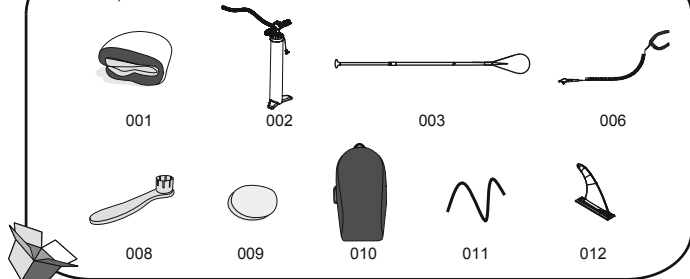

#65305; #65306; #65312

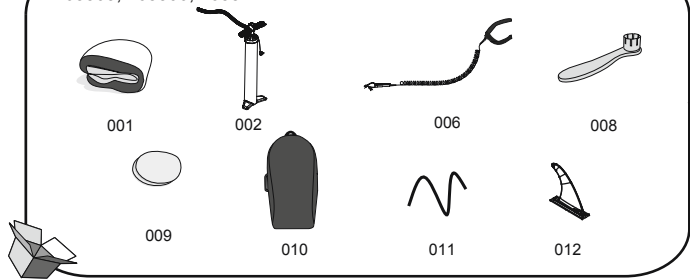

#65310

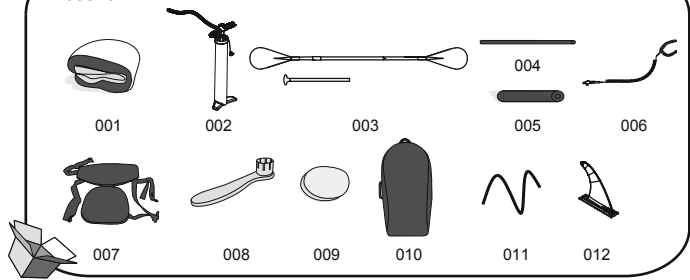

Nr części	Opis	ILOŚĆ	CZEŚĆ ZAMIENIANNR (#65302)	CZEŚĆ ZAMIENIANNR (#65303)	CZEŚĆ ZAMIENIANNR (#65305)	CZEŚĆ ZAMIENIANNR (#65306)	CZEŚĆ ZAMIENIANNR (#65308)
001	Deska surfingowa	1	P04483	P04484	P04485	P04486	P04487
002	Wysokociśnieniowa ręczna Pompka	1	P04481	P04481	P04481	P04481	P04481
003	Wiosło	1	P04491	P04492	/	/	P04491
004	Rurka podnóżka	1	/	P5C499ASS16	/	/	/
005	Pianka podnóżka	1	/	F6C211ASS16	/	/	/
006	Linka bezpieczeństwa	1	P04490	P04490	P04497	P04497	P04490
007	Siedzenie	1	/	F6C336ASS18	/	/	/
008	Kłucz	1	F6H189ASS16	F6H189ASS16	F6H189ASS16	F6H189ASS16	F6H189ASS16
009	3-warstwowa łatka poliestrowa	1	/	/	/	/	/
010	Torba	1	P04024	P04024	F6669ASS18	F6669ASS18	P04024
011	Elastyczna lina	1	/	P03797	P03797	P03797	P04285
012	Płetwa	1	/	/	F3C197ASS18	F3C197ASS18	/

Nr części	Opis	ILOŚĆ	CZEŚĆ ZAMIENIANNR (#65310)	CZEŚĆ ZAMIENIANNR (#65312)	CZEŚĆ ZAMIENIANNR (#65329)	CZEŚĆ ZAMIENIANNR (#65330)
001	Surfowalnia deska	1	P04488	P04489	P04485	P04489
002	Wysokociśnieniowa ręczna pompka	1	P04481	P04481	P04481	P04481
003	Veslo	1	P04492	/	P04491	P04491
004	Tróbka opierki nóg	1	P5C499ASS16	/	/	/
005	Penia opierki nóg	1	F6C211ASS16	/	/	/
006	Bezpieczność lano	1	P04497	P04497	P04497	P04497
007	Sedačka	1	F6C336ASS18	/	/	/
008	Francúzsky kľúč	1	F6H189ASS16	F6H189ASS16	F6H189ASS16	F6H189ASS16
009	Polyesterová 3-vrstvová záplata	1	/	/	/	/
010	Taška	1	P04025	F6669ASS18	F6669ASS18	F6669ASS18
011	Elastické lano	1	P03798	P03797	P03797	P03797
012	Plutva	1	F3C197ASS18	F3C197ASS18	F3C197ASS18	F3C197ASS18

Montaż

- Rozłóż deskę surfingową na równym podłożu.
- Przy pierwszym użyciu oraz po każdym dłuższym okresie przechowywania w pierwszej kolejności sprawdź zawór powietrza i dokręć go za pomocą dołączonego klucza (Rys. 1).

Ważne: nie reguluj zaworu powietrza, gdy deska jest w użyciu.

Ostrzeżenie: sprawdzając poziom napompowania, nie obracaj klucza w kierunku przeciwnym do ruchu wskazówek zegara, ponieważ może to być niebezpieczne.

- Napompuj deskę poprzez odkręcenie nakrętki zaworu powietrza (Rys. 2 poz. 1). Upewnij się, że wewnętrzny zawór sprężynowy nie jest wciśnięty. Jeśli jest wciśnięty (Rys. 2 Poz. 2), naciśnij go i przekręć w kierunku przeciwnym do ruchu wskazówek zegara, tak aby znalazł się w prawidłowej pozycji (Rys. 2 Poz. 3). Podłącz zaś do zaworu wysokociśnieniowej pompy ręcznej. Napompuj deskę do 1,03bar (15psi). Po napompowaniu wkręć nakrętkę zaworu powietrza (Rys. 2 poz. 4).

UWAGA: W przypadku nadmiernego napompowania, naciśnij sprężynę zaworu, aby wypuścić powietrze aż do akceptowalnego poziomu i zakręć zawór powietrza.

UWAGA: Jeśli deska nie jest w użyciu, a jest narażona na nadmierne działanie promieni słonecznych, może to spowodować jej nadmierne napełnienie i uszkodzenie.

UWAGA: Manometr jest przeznaczony wyłącznie do operacji pompowania, a wskazane przez niego wartości są przybliżone, nie może być on stosowany jako przyrząd precyzyjny.

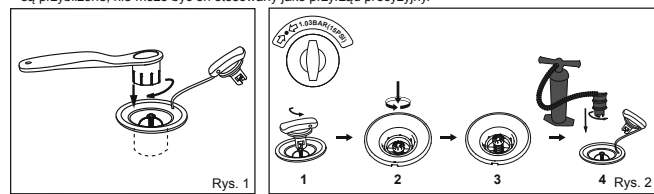

Rys. 1

Rys. 2

- Zamontuj siedzenie (tylko w zestawie z produktem #65303; #65310). Przymontuj siedzenie do półpiersienia znajdującego się na desce. Siedzenie można wyregulować w celu umieszczenia podnóżka.
- Przywiąż linkę zabezpieczającą do pierścienia cumowniczego i obwiń pasek wokół kostki (Rys. 3)

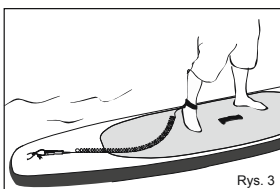

Rys. 3

Montaż wiosła (65302; 65303; 65310; 65329; 65330)
Dopasuj długość wiosła do swojego wzrostu.
Dodaj do swojego wzrostu 8" (surfowanie) lub 10" (wycieczki).

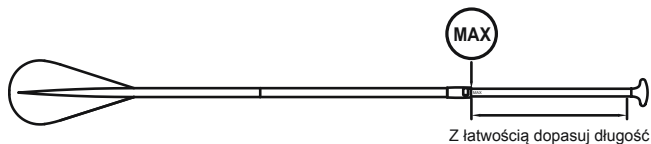

Z łatwością dopasuj długość

Spuszczanie powietrza

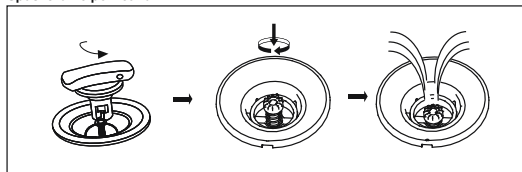

Konserwacja:

- Napompować zgodnie z PSI oznaczonym na zaworze;
- Aby uniknąć zbitego wystawienia na słońce lub na deszcz, przykryć produkt zewnętrzną pokrywą ochronną, gdy nie jest on używany;
- Oczyszcz produkt wodą z łagodnym mydłem i miękką ściereczką w przypadku, gdy nie będzie on używany przez dłuższy czas. Wyszuszyć produkt przed odłożeniem go na miejsce. Przechowywać w suchym i zacienionym miejscu oraz trzymać z dala od dzieci.

Przechowywanie

- Wypuść powietrze z deski poprzez odkręcenie nakrętki zaworu powietrza, naciśnij sprężynę zaworu i przekręć ją zgodnie z kierunkiem ruchu wskazówek zegara.
- Zdemontuj wszystkie dodatkowe akcesoria deski. Użyj szmatki w celu delikatnego osuszenia wszystkich powierzchni. Utrzymuj deskę i wszystkie akcesoria czyste i suche.
- Zwiń deskę zaczynając od przodu i przesuwając się w tył, w celu usunięcia pozostałego powietrza.
- Przechowywać w chłodnym, suchym miejscu, niedostępnym dla dzieci.

UWAGA: Nie rozwijaj produktu w niskiej temperaturze, należy go pozostawić w temperaturze pokojowej (powyżej 20 °C) przez 24 godzin przed napompowaniem.

Naprawa

- Dokładnie oczyść powierzchnię przeznaczoną do naprawy.
- Wytnij łatę odpowiedniej wielkości z dostępnego materiału naprawczego.
- Stosuj wyłącznie ilość kleju wystarczającą do pokrycia uszkodzonego fragmentu (klej nie jest zawarty w zestawie).



NIE CHRONI PRZED UTONIĘCIEM



0-14

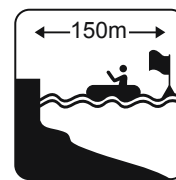

TYLKO DLA UMIEJĄCYCH PŁYWAĆ

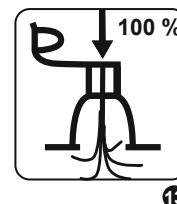

Ⓐ OSTRZEŻENIE

Ⓑ ZAKAZ

Ⓒ OBOWIĄZKOWE

- NIE CHRONI PRZED UTONIĘCIEM
- NIE DLA DZIECI W WIEKU DO 14 LAT, DOTYCZY TYLKO DZIECI POWYŻEJ 14 ROKU ŻYCIA
- NIE UŻYWAJ W RWĄCEJ WODZIE
- NIE UŻYWAJ NA FALACH ROZBIJAJĄCYCH SIĘ O BRZEG
- NIE UŻYWAJ NA WIETRZE PRZYBRZEŻNYM
- NIE UŻYWAJ W PRĄDACH PRZYBRZEŻNYCH
- NAJPIERW PRZECZYTAJ INSTRUKCJĘ
- LICZBA UŻYTKOWNIKÓW, 1 DOROSŁY
- TYLKO DLA UMIEJĄCYCH PŁYWAĆ
- MAKSYMALNE OBCIĄŻENIE 65302: 110KG; 65305/65306/65329: 120KG; 65303: 130KG; 65308/65312/65330: 140KG; 65310: 160KG
- ZACHOWAJ DYSTANS 150 M OD WYBRZEŻA
- NIGDY NIE ZOSTAWIAJ DZIECI W WODZIE BEZ OPIEKI
- W PEŁNI NAPOMPUJ WSZYSTKIE KOMORY POWIETRZNE

OSTRZEŻENIE

Środki Ostrożności dotyczące Baterii

- Nie mieszaj starych i nowych baterii.
- Nie mieszaj różnych typów baterii. Nie mieszaj baterii alkalicznych, standardowych (Węglowo - Cynkowych) lub akumulatorów (Niklowo - Kadmowych).
- Upewnij się, że baterie są prawidłowo zainstalowane w odniesieniu do polaryzacji (+ i -).
- Nie dopuść do zwarcia biegunów baterii.
- Nigdy nie próbuj ładować baterii galwanicznych, gdyż może to spowodować wyciek, pożar lub eksplozję.
- Akumulatory muszą być wyjęte z produktu przed ładowaniem.
- Nie wolno demontować ani otwierać baterii, gdyż może to doprowadzić do oparzenia elektrolitami.
- Wyjmij baterie z urządzenia, jeśli nie będzie ono używane przez dłuższy okres czasu.
- Wyczerpane baterie należy wyjąć z produktu.
- Nie kładź produktu i jego baterii na ogniu. Sprawdź lokalne przepisy dotyczące prawidłowej utylizacji.
- Baterie nie powinny być wystawiane na działanie wysokich temperatur, takich jak słońce, ogień itp.
- Przechowuj baterie w miejscu niedostępnym dla dzieci.
- Używać tylko baterii 2 x LR44.

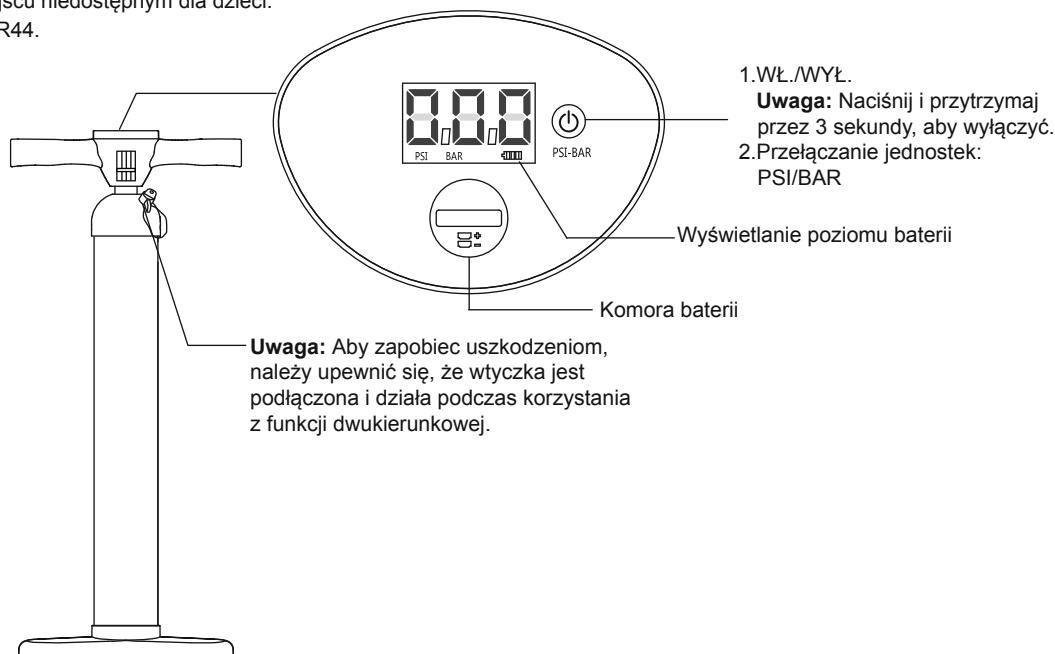

Instrukcja wymiany baterii

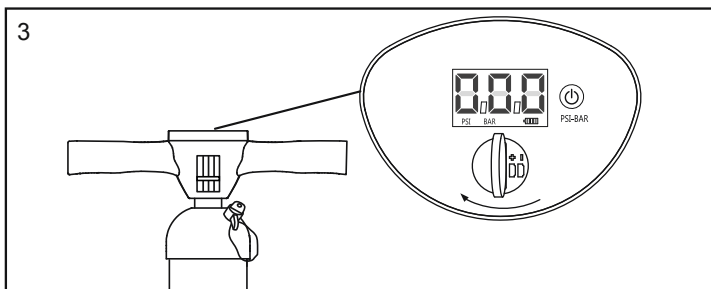
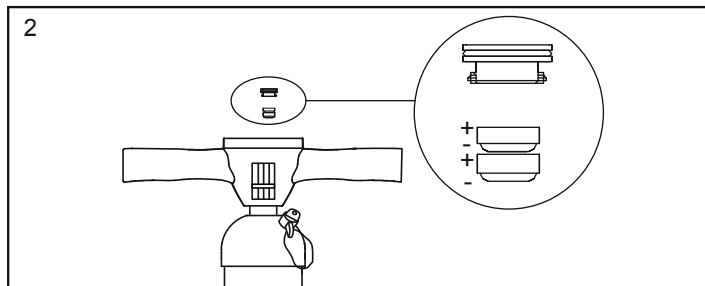
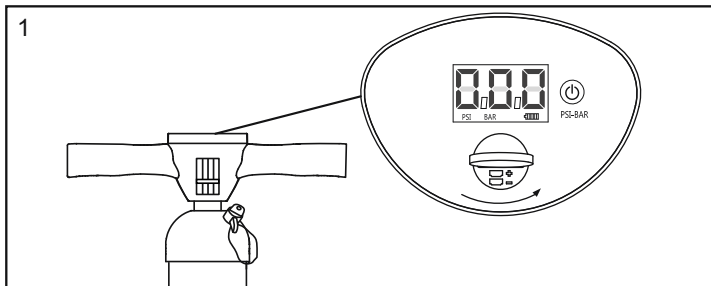

KONSERWACJA I PRZECHOWYWANIE

1. Delikatnie przetrzyj wszystkie powierzchnie przy pomocy suchej szmatki.
2. Przechowuj w chłodnym, suchym miejscu, niedostępnym dla dzieci.

Uwaga: Otwórz komorę baterii za pomocą monety (nie znajduje się w zestawie).

UTYLIZACJA



Znaczenie symbolu przekreślonego śmietnika na kółkach:

Nie wyrzucaj urządzeń elektrycznych jako niesortowalnego śmieci komunalnych, korzystaj z oddzielnych pojemników przeznaczonych na ich zbieranie. Skontaktuj się z samorządem lokalnym w sprawie uzyskania informacji o dostępności urządzeń do zbierania tych odpadów. Jeżeli urządzenia elektryczne zbierane są w dołach lub wysypiskach śmieci, niebezpieczne substancje mogą przedostać się do wody gruntowej i w ten sposób dostać się do łańcucha pokarmowego, powodując uszczerbek na zdrowiu lub złe samopoczucie. W razie wymiany starych urządzeń na nowe, sprzedawca detaliczny jest prawnie zobowiązany do nieodpłatnego przyjęcia waszego zużytego sprzętu do utylizacji.

Használati útmutató Figyelmeztetés

FONTOS BIZTONSÁGI UTASÍTÁSOK

Olvassa el a használati útmutatót, és kövesse a biztonsági tippekkel, javítással és termék-összeszereléssel, üzembe helyezéssel, használatlaltal és karbantartással kapcsolatos utasításokat.

A saját biztonsága érdekében mindig tartsa be az útmutatóban található tanácsokat és figyelmeztetéseket. Az ezen használati utasításoknak való nem megfelelő eseten komoly veszélynek teszi ki magát, sőt, akár meg is halhat. Csak a rendeltetésnek megfelelő helyeken és körülmények között használja a terméket.

Az álló evezés veszélyes sport. Ennek a terméknek a használata a felhasználót váratlan kockázatoknak és veszélyeknek teszi ki.

A felhasználónak tisztában kell lennie ezekkel a kockázatokkal. A termék használata során tartsa be a használati útmutatójában leírt/figlalt biztonsági utasításokat.

Ne lépje túl a személyek javasolt maximális számát. A deszkán lévő személyek számától függetlenül a személyek és felszerelések tömege sose legyen nagyobb a javasolt maximális terhelésnél. Ne használja ezt a terméket alkoholos, kábítószeres vagy gyógyszeres befolyásoltság esetén.

Az életmentő eszközök (pl. mentőmellények és mentőövek) állapotát és jelenlétét mindig ellenőrizni kell. A termék használata során mindig viseljen védősisakot.

A termék használata esetén mindig tapasztalt partner társaságában evezzen. Ismeresse a tervezett evezési útvonalat és időt a partnerével.

A vízhezlet és időjárási körülmények megismerése érdekében indulás előtt nézze/hallgassa meg az időjárásjelentést. A rossz időjárási körülmények és vízhezlet nagyon veszélyes.

Sose használja ezt a terméket az Ön képességét meghaladó körülmények között (többek között pl. viharzörföls, hullámszörföls, áramlatszörföls vagy vadvízi evezés).

A terméket a part közelében használja, és vegye figyelembe a természeti tényezőket (pl. szél, áradás és szökőár).

VIGYÁZZON A TENGERI SZELEKKEL ÉS ÁRAMLATOKKAL!

Minden használat előtt gondosan ellenőrizze a terméket, hogy minden jó állapotban van-e, és nincsenek-e kopásra vagy szivárgásra utaló jelek. Ha sérülést talál, ne használja a SUP deszkát.

Ne szörföljön ismeretlen vízi területeken.

Vegye figyelembe a folyadékok (pl. akkumulátorsav, olaj és benzín) káros hatásait. Ezek a folyadékok tonkretelhetik a terméket.

A terméket a rajta feltüntetett névleges nyomásra fújja fel, ellenkező esetben a termék túl lesz fújva és/vagy kidurranhat. Egyensúlyozza ki a terméket. A deszkán elhelyezett terhek egyenetlen eloszlása a deszka felborulását eredményezheti, ami fulladást okozhat.

Legyen tisztában azszal, hogy a terméket hogyan kell használni. Szükség esetén ellenőrizze az Ön közelében található információforrásokat és/vagy képzési lehetőségeket. Ismerje meg a szörfölsre, hajózásra és/vagy egyéb vízi tevékenységekre vonatkozó helyi előírásokat.

TEGYE EL EZEKET AZ UTASÍTÁSOKAT

Műszaki adatok

Cikk	Felfújási méret	Javasolt üzemi nyomás	Maximális teherbírás	Szállítható személyek maximális száma
65302	2.74m x 76cm x 15cm (9' x 30" x 6")	1.03bar (15psi)	110kg (242lb)	1 felnőtt
65303	3.05m x 84cm x 15cm (10' x 33" x 6")	1.03bar (15psi)	130kg (287lb)	1 felnőtt
65305; 65329	3.20m x 76cm x 15cm (10'6" x 30" x 6")	1.03bar (15psi)	120kg (265lb)	1 felnőtt
65306	3.81m x 76cm x 15cm (12'6" x 30" x 6")	1.03bar (15psi)	120kg (265lb)	1 felnőtt
65308	3.10m x 86cm x 15cm (10'2" x 34" x 6")	1.03bar (15psi)	140kg (309lb)	1 felnőtt
65310	3.40m x 89cm x 15cm (11'2" x 35" x 6")	1.03bar (15psi)	160kg (353lb)	1 felnőtt
65312; 65330	3.05m x 84cm x 15cm (10' x 33" x 6")	1.03bar (15psi)	140kg (309lb)	1 felnőtt

#65302

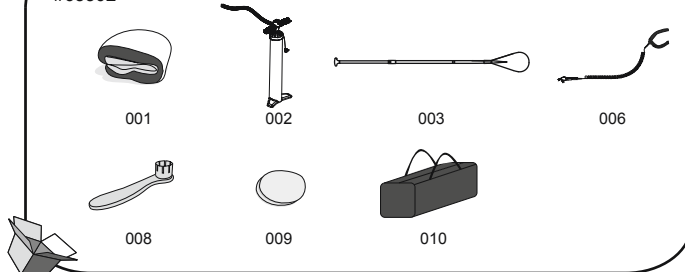

#65303

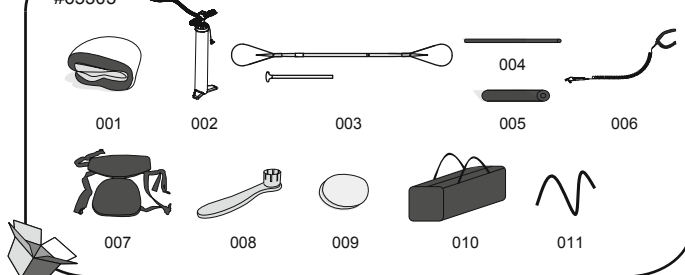

#65308

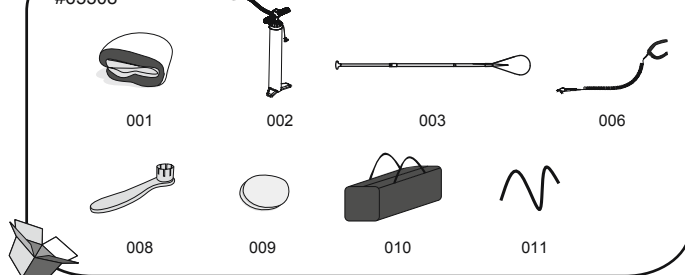

#65329; #65330

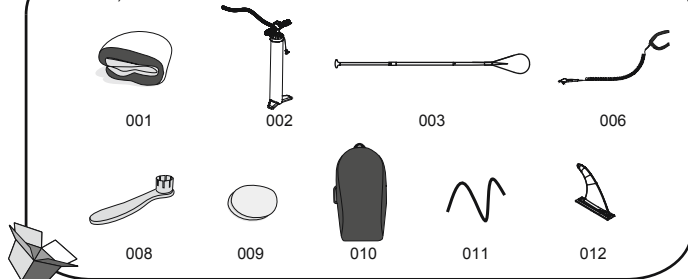

#65305; #65306; #65312

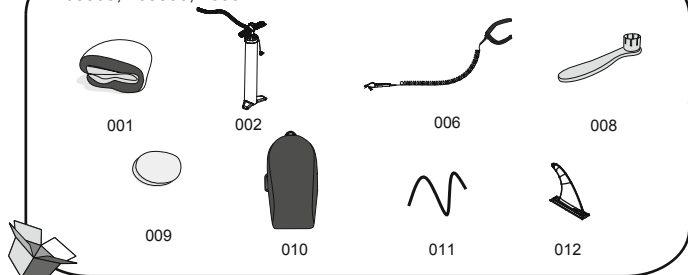

#65310

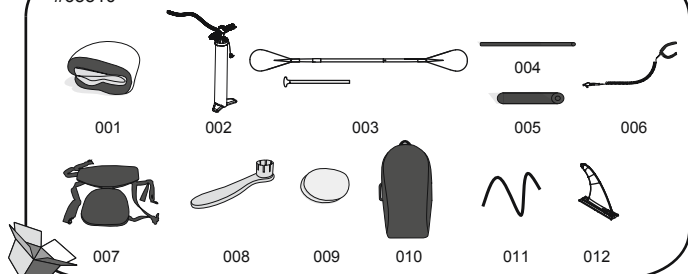

Alk. sz.	Leírás	db	CSEREALK. SZ. 65302-es modell	CSEREALK. SZ. 65303-es modell	CSEREALK. SZ. 65305-es modell	CSEREALK. SZ. 65306-es modell	CSEREALK. SZ. 65308-es modell
001	Szörföls	1	P04483	P04484	P04485	P04486	P04487
002	Nagynyomású kézpumpazsák	1	P04481	P04481	P04481	P04481	P04481
003	Evező	1	P04491	P04492	/	/	P04491
004	Lábtartócső	1	/	P5C499ASS16	/	/	/
005	Lábtartóh-abszrvacs	1	/	F6C211ASS16	/	/	/
006	Biztonsági kötél	1	P04490	P04490	P04497	P04497	P04490
007	Ülés	1	/	F6C336ASS18	/	/	/
008	Csavarkulcs	1	F6H189ASS16	F6H189ASS16	F6H189ASS16	F6H189ASS16	F6H189ASS16
009	Poliészter anyagú, 3 rétegű tapasz	1	/	/	/	/	/
010	Zsák	1	P04024	P04024	F6669ASS18	F6669ASS18	P04024
011	Elastikus zsinór	1	/	P03797	P03797	P03797	P04285
012	Üszony	1	/	/	F3C197ASS18	F3C197ASS18	/

Alk. sz.	Leírás	db	CSEREALK. SZ. 65310-es modell	CSEREALK. SZ. 65312-es modell	CSEREALK. SZ. 65329-es modell	CSEREALK. SZ. 65306-es modell
001	Szörföls	1	P04488	P04489	P04485	P04489
002	Nagynyomású kézpumpazsák	1	P04481	P04481	P04481	P04481
003	Evező	1	P04492	/	P04491	P04491
004	Lábtartócső	1	P5C499ASS16	/	/	/
005	Lábtartóh-abszrvacs	1	F6C211ASS16	/	/	/
006	Biztonsági kötél	1	P04497	P04497	P04497	P04497
007	Ülés	1	F6C336ASS18	/	/	/
008	Csavarkulcs	1	F6H189ASS16	F6H189ASS16	F6H189ASS16	F6H189ASS16
009	Poliészter anyagú, 3 rétegű tapasz	1	/	/	/	/
010	Zsák	1	P04025	F6669ASS18	F6669ASS18	F6669ASS18
011	Elastikus zsinór	1	P03798	P03797	P03797	P03797
012	Üszony	1	F3C197ASS18	F3C197ASS18	F3C197ASS18	F3C197ASS18

Összeszerelés

- Terítse ki a szörfölszszákát sík talajon.
- Ha először vagy hosszú idő után először használja a deszkáját, először ellenőrizze a levegőszelepet, és húzza meg a szelepet a mellékelt kulccsal. (1. ábra).
Figyelem: Ne állítson a légszelepen, ha a deszka használatban van.
Figyelmeztetés: A felfújás ellenőrzésekor ne forgassa el a kulcsot óráiránnyal ellentétesen, különben veszélyes helyzet alakul ki.
- A légszelep sapkájának letekérésevel fújja fel a deszkát (2. ábra, 1. kép). Vigyázzon, hogy a belső rugós szelep ne legyen benyomva. Ha be van nyomva (2. ábra, 2. kép), nyomja be a rugós szelepet, és forgassa el óráiránnyal ellentétesen, hogy a belső rugós szelep a megfelelő helyzetbe kerüljön (2. ábra, 3. kép). Csatlakoztassa a tömlőt a nagynyomású kézpumpa felfújó csatlakozójához. Fújja fel a deszkát 1,03 bar (15 psi) nyomásra. Ha végezt a felfújással, csavarja fel a légszelep sapkáját (2. ábra, 4. kép).
MEGJEGYZÉS: Túlfújás esetén a levegő megfelelő szintre történő leeresztéséhez nyomja meg a rugós szelepet, majd határozottan zárja le a légszelepet.
MEGJEGYZÉS: Ha a deszka használaton kívül van, és ki van téve a közvetlen napsütésnek, a termék túlfújódhat és megsemmülhet. Ellenőrizze a nyomást, és engedjen ki egy kis levegőt a helyes nyomás eléréséhez.
MEGJEGYZÉS: A nyomásmérő csak felfújási célt szolgál, és a nyomásmérő értéke csak tájékoztató érték, a mérő nem használható precíziós műszerként.

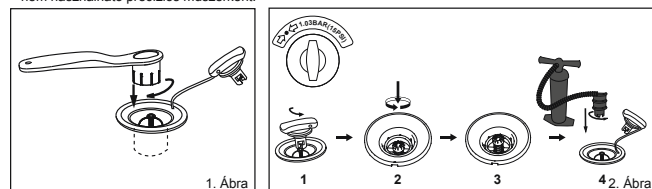

4. Szerelje össze az ülést (csak a #65303; #65310 termék esetén mellékelt tartozék). Csatlakoztassa az ülést a deszkán lévő D gyűrűhöz. Az ülés beállítható úgy, hogy a lábtartót be lehessen tenni.
5. Rögzítse a biztonsági kötelet a vontatógyűrűhöz, és tekerje a szíjat a csuklójára (3. Ábra)

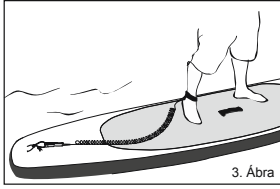

Az evező összeszerelése (65302; 65303; 65310; 65329; 65330)
Állítsa az evező hosszát saját magasságához.
Adjon a saját magasságához szőrfelés esetén 8"-et, túrázás esetén 10"-et.

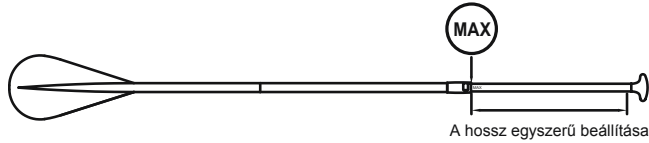

A levegő leeresztése

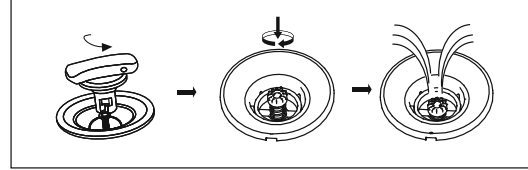

Karbantartás:

- Fújja fel a szelep mellett jelzett PSI értékre;
- A napsugárzásnak vagy esőnek való hosszú kitettség megelőzése érdekében, ha nem használja, tegye fel a termék tetejére a külső borítást;
- Ha várhatóan hosszú ideig nem fogja használni, tisztítsa meg enyhén szappanos vízzel, és törölje le puha ronggyal. Mielőtt eltenné, szárítsa meg. Szárassza, árnyékos helyen, gyermekektől elzárva tartandó.

Tárolás

- A légszelep sapkájának kicsavarásával eressze le a deszkát, nyomja meg a rugós szelepet, és forgassa el óráirányban.
- Távolítson el minden tartozékot a deszkáról. Ronggyal finoman törölje szárazra az összes felületet. Tartsa a deszkát és annak összes tartozékát tisztán és szárazon.
- Az elejétől a vége felé haladva hajtogassa össze a deszkát, hogy az esetlegesen benne maradt levegő eltávozzon.
- Tárolja száraz, hűvös helyen, gyermekektől távol.

MEGJEGYZÉS: Alacsony hőmérséklet esetén ne hajtassa ki a terméket – a felfújás előtt 24 órán keresztül hagyja a terméket szobahőmérsékleten (20 °C fölött).

Javítás

- Alaposan tisztítsa meg a javítandó területet.
- Vágja ki a megfelelő méretet a javítótapasz anyagából.
- Csak a javítandó területhez szükséges mennyiségű ragasztót (nincs mellékelve) vigyen fel.

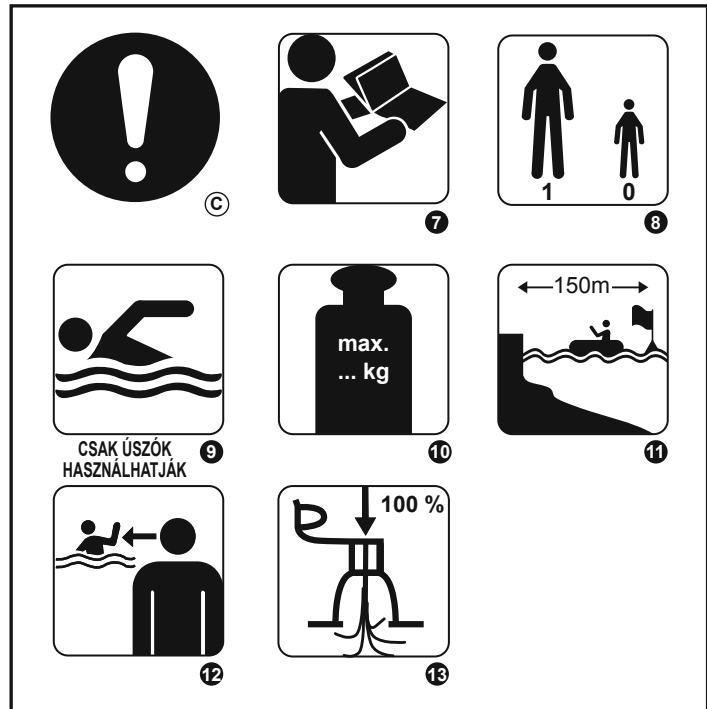

Ⓐ FIGYELMEZTETÉS

Ⓑ TILOS

Ⓒ KÖTELEZŐ

- A TERMÉK NEM VÉD MEG A FULLADÁSTÓL
- NEM HASZNÁLHATJÁK 14 ÉVES VAGY FIATALABB GYERMEKEK; KIZÁRÓLAG 14 ÉVNÉL IDŐSEBB GYERMEKEK HASZNÁLHATJÁK
- NE HASZNÁLJA VADVIZEKEN
- NE HASZNÁLJA HULLÁMTÖRÉSI TERÜLETEKEN
- NE HASZNÁLJA PARTMENTI SZÉL ESETÉN
- NE HASZNÁLJA PARTMENTI ÁRAMLAT ESETÉN
- ELŐSZÖR OLVASSA EL AZ UTASÍTÁSOKAT
- FELHASZNÁLÓK SZÁMA: 1 FELNŐTT
- CSAK ÚSZÓK HASZNÁLHATJÁK
- MAXIMÁLIS TEHERBÍRÁS 65302: 110 KG; 65305/65306/65329: 120 KG; 65303: 130 KG; 65308/65312/65330: 140 KG; 65310: 160 KG
- BIZTONSÁGOS TÁVOLSÁG A PARTTÓL: 150 M
- MINDIG FELÜGYELJE A VÍZBEN LÉVŐ GYERMEKEKET
- AZ ÖSSZES LÉGKAMRÁT TELJESEN FÚJJA FEL

FIGYELMEZTETÉS

Elővigyázatosság az elemekkel

- Ne használjon egyszerre új és régi elemeket.
- Ne használjon eltérő típusú elemeket. Ne használjon egyszerre alkáli, hagyományos (szén-cink) vagy újratölthető (nikkel-kadmium) elemeket.
- Ügyeljen rá, hogy az elemek megfelelő polaritással legyenek behelyezve (+ és -)
- Ne zárja rövidre az elemeket.
- Soha ne próbálja újratölteni az eldobható elemeket, mivel az szivárgást, tüzet vagy robbanást okozhat.
- Az újratölthető elemeket feltöltés előtt el kell távolítani a termékből.
- Soha ne próbálja szétszerelni vagy felnyitni az elemeket, mert az elektrolit maró hatású folyadék, ami kémiai égési sérülést okozhat.
- Ha hosszabb ideig nem használja a terméket, távolítsa el az elemeket a készülékből.
- A lemerült elemeket el kell távolítani a termékből.
- Ne dobja a terméket vagy az elemeket tűzbe. A megfelelő ártalmatlanítással kapcsolatban tanulmányozza a helyi előírásokat.
- Az elemeket nem szabad túlzott hőnek – pl. napsugárzásnak, tűznek vagy hasonlóknak – kitenni.
- Az elemeket tartsa gyermekektől elzárt helyen.
- Kizárólag 2 db LR44 elemet használjon.

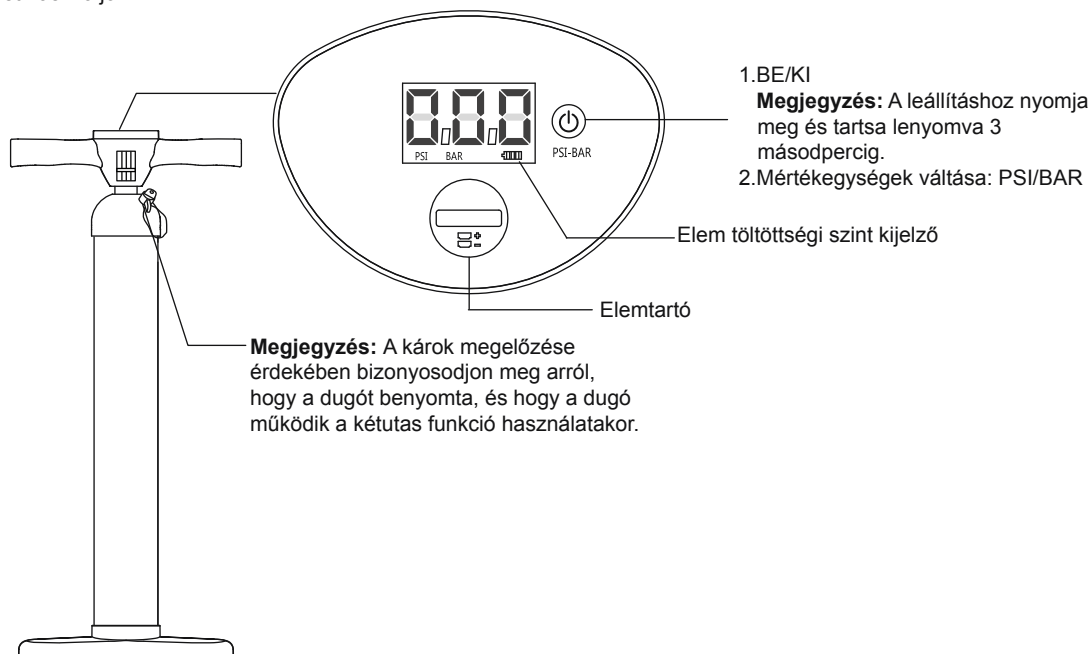

Elemcserére vonatkozó utasítás

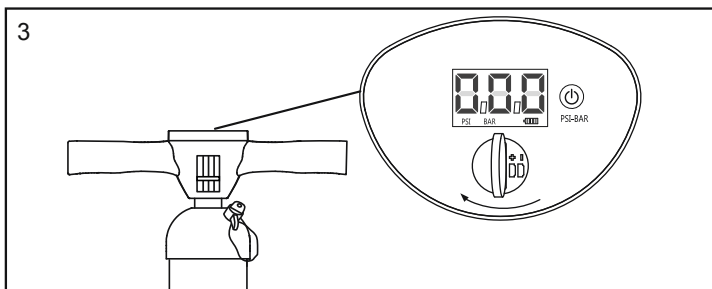
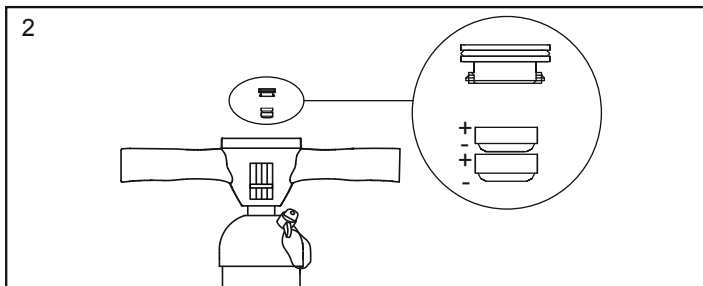
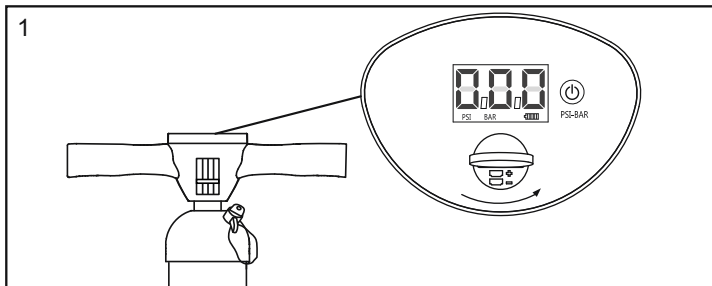

KARBANTARTÁS ÉS TÁROLÁS

1. A felületek gyengéd tisztításához használjon száraz törlőkendőt.
2. Tárolja hűvös, száraz helyen, gyermekektől távol.

Megjegyzés: Az elemtartó kinyitásához használjon egy érmét (nem képezi a csomag részét).

ÁRTALMATLANÍTÁS



Az áthúzott kerek szemétkosár jelentése:

Ne dobja ki az elektromos berendezést a többi háztartási hulladékkal együtt, számukra használja az e célra rendszeresített külön gyűjtőládákat. A helyi önkormányzatnál kérhet információt a használt eszközök leadásának módjáról. Amennyiben az elektromos berendezések szemétdörrökre vagy szeméttelpekre kerülnek, a bennük lévő veszélyes anyagok a talajvízbe szivároghatnak és így módon a táplálékláncba kerülhetnek, károsítva egészségét vagy közérzetét. Ha régi berendezéseit újakra cseréli a kiskereskedőnek jogi kötelessége az Ön által leadott elhasznált régi berendezésnek az ártalmatlanítás céljából való térítésmentes átvétele.

Lietotāja rokasgrāmata Bridinājums

SVARĪGI DROŠĪBAS NOTEIKUMI

Izlasiet rokasgrāmatu un sekojiet norādījumiem, kas attiecas uz drošības ieteikumiem, pareizu un pilnīgu produkta montāžu, ekspluatācijas sākšanu, izmantošanu un uzturēšanu.

Jūsu pašu drošībai, vienmēr ievērojiet ieteikumus un brīdinājumus, kas izklāstīti šajos norādījumos. Šo lietošanas norādījumu neievērošana var pakļaut jūs nopietnām briesmām vai izraisīt nāvi. Izmantojiet šo produktu tikai tajās vietās un apstākļos, kuriem tas ir paredzēts.

Sērfings ar aini (SUP) ir bīstams sporta veids. Šī produkta izmantošana pakļauj lietotāju negaidītiem riskiem, briesmām un apdraudējumiem. Lietotājam ir jāapzinās un jāsaprot šie riski. Šī produkta izmantošana nozīmē, ka ir jāievēro drošības noteikumi, kas izklāstīti rokasgrāmatā.

Nepārsniedziet maksimālo ieteicamo personu skaitu. Neatkarīgi no cilvēku skaita, kopējais personu un iekārtu svars nekādā gadījumā nedrīkst pārsniegt maksimālo ieteicamo slodzi.

Nelietojiet šo produktu, kad esat alkohola, narkotiku vai zāļu ietekmē.

Dzīvības glābšanas līdzekļi, piemēram, glābšanas vestes un bojas ir jāpārbauda iepriekš un jāizmanto visu laiku.

Vienmēr jāvalkā ķivere, kamēr lietojat šo produktu.

Vienmēr airējiet ar pieredzējušu partneri, kamēr lietojat šo produktu.

Paziņojiet savu maršrutu un laika grafiku savam partnerim.

Pārbaudiet laika prognozi pirms dodaties ceļā, lai zinātu jūras stāvokli un laika apstākļus. Slikti laika un jūras apstākļi ir ļoti bīstami.

Nekad nelietojiet šo produktu apstākļos, kas ir ārpus jūsu spējām (piemēram, bet ne tikai, augsta sērfošana, strauļcece, straujumu un upju krāces)

Lietojiet produktu tuvu krastam un uzmaniet dabas faktorus, tādus kā vējš, paisuma ūdens un paisuma vilņi.

JĀUZMANA VĒJŠ UN STRAUMES JŪRAS VIRZIENĀ.

Pirms katras lietošanas reizes rūpīgi pārbaudiet, vai produktam nav nodiluma vai sūču pazīmju, lai pārliecinātos, ka tas ir labā stāvoklī. Neizmantojiet SUP, ja atrodat jebkādas bojājumus.

Nesērfojiet nepazīstamos ūdeņos.

Sargieties no tādā šķidrums, kā akumulatora skābe, eļļa un benzīns, iespējamas negatīvas ietekmes. Šie šķidrums var sabojāt produktu.

Uzpūstiet saskaņā ar nominālo spiedienu, kas norādīts uz produkta, pretējā gadījumā spiediens var kļūt pārāk liels, kas var izraisīt sprādzienu.

Uzmanieties no uzpūšanas. Nevienmērīgs slodzes sadalījums var izraisīt apgāšanos, kas var novest pie noslīkšanas.

Zīniet, kā jāizmanto šis produkts. Pārbaudiet, vai apkaimē ir informācija par apmācību, ja tā ir nepieciešama.

Iepazīstieties ar vietējiem noteikumiem un briesmām, kas saistītas ar sērfošanu, laivošanu un/vai citām ūdens aktivitātēm.

SAGLABĀJIET ŠO INSTRUKCIJU

Tehniskā specifikācija

Elements	Uzpildītāis izmērs	Ieteicamais darba spiediens	Maksimālā celtspeja	Maksimālais personu skaits
65302	2.74m x 76cm x 15cm (9' x 30" x 6")	1.03bar (15psi)	110kg (242lb)	1 pieaugušais
65303	3.05m x 84cm x 15cm (10' x 33" x 6")	1.03bar (15psi)	130kg (287lb)	1 pieaugušais
65305; 65329	3.20m x 76cm x 15cm (10'6" x 30" x 6")	1.03bar (15psi)	120kg (265lb)	1 pieaugušais
65306	3.81m x 76cm x 15cm (12'6" x 30" x 6")	1.03bar (15psi)	120kg (265lb)	1 pieaugušais
65308	3.10m x 86cm x 15cm (10'2" x 34" x 6")	1.03bar (15psi)	140kg (309lb)	1 pieaugušais
65310	3.40m x 89cm x 15cm (11'2" x 35" x 6")	1.03bar (15psi)	160kg (353lb)	1 pieaugušais
65312; 65330	3.05m x 84cm x 15cm (10' x 33" x 6")	1.03bar (15psi)	140kg (309lb)	1 pieaugušais

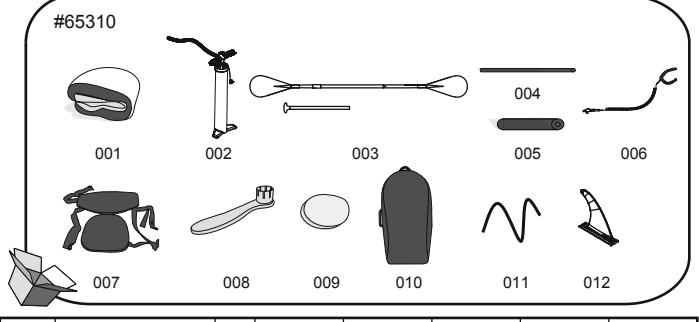
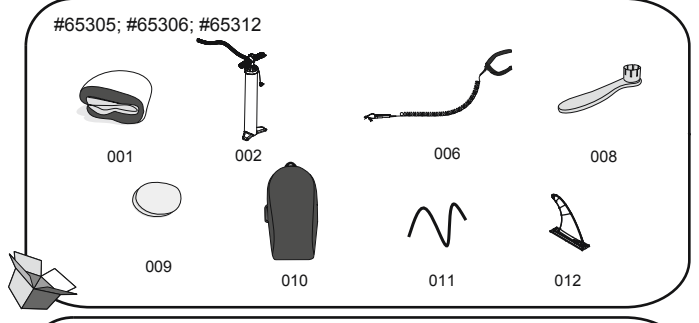
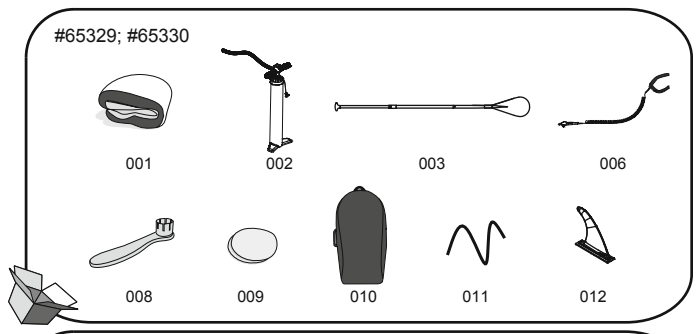
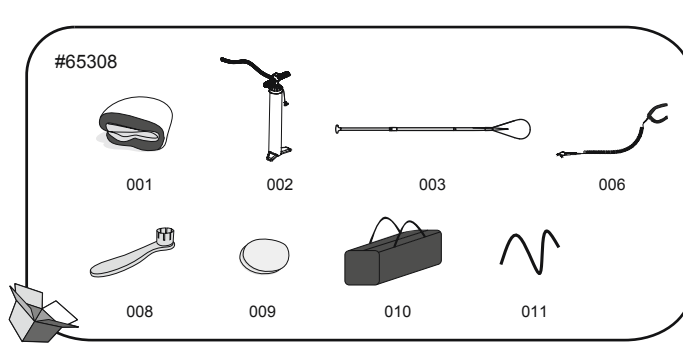
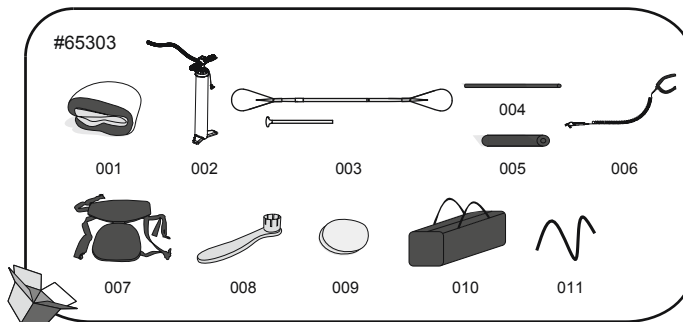
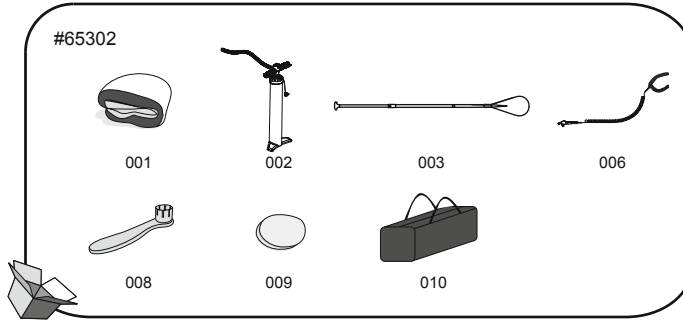

Dalies nr.	Apraksts	SKAITS	REZERVES DAĻA Nr. (#65302)	REZERVES DAĻA Nr. (#65303)	REZERVES DAĻA Nr. (#65305)	REZERVES DAĻA Nr. (#65306)	REZERVES DAĻA Nr. (#65308)
001	Banglente	1	P04483	P04484	P04485	P04486	P04487
002	Augsts spiediens Rokas pumpis	1	P04481	P04481	P04481	P04481	P04481
003	Airīs	1	P04491	P04492	/	/	P04491
004	Kāju atbalsts Caurule	1	/	P5C499ASS16	/	/	/
005	Kāju atbalsts Putuplasts	1	/	F6C211ASS16	/	/	/
006	Drošība Virve	1	P04490	P04490	P04497	P04497	P04490
007	Sēdvietā	1	/	F6C336ASS18	/	/	/
008	Uzgrīzņatslēga	1	F6H189ASS16	F6H189ASS16	F6H189ASS16	F6H189ASS16	F6H189ASS16
009	Poliesters 3 kārtu ielāps	1	/	/	/	/	/
010	Soma	1	P04024	P04024	F6669ASS18	F6669ASS18	P04024
011	Elastīgs vads	1	/	P03797	P03797	P03797	P04285
012	Fin	1	/	/	F3C197ASS18	F3C197ASS18	/

Dalies nr.	Apraksts	SKAITS	REZERVES DAĻA Nr. (#65310)	REZERVES DAĻA Nr. (#65312)	REZERVES DAĻA Nr. (#65309)	REZERVES DAĻA Nr. (#65330)
001	Banglente	1	P04488	P04489	P04485	P04489
002	Augsts spiediens Rokas pumpis	1	P04481	P04481	P04481	P04481
003	Airīs	1	P04492	/	P04491	P04491
004	Kāju atbalsts Caurule	1	P5C499ASS16	/	/	/
005	Kāju atbalsts Putuplasts	1	F6C211ASS16	/	/	/
006	Drošība Virve	1	P04497	P04497	P04497	P04497
007	Sēdvietā	1	F6C336ASS18	/	/	/
008	Uzgrīzņatslēga	1	F6H189ASS16	F6H189ASS16	F6H189ASS16	F6H189ASS16
009	Poliesters 3 kārtu ielāps	1	/	/	/	/
010	Soma	1	P04025	F6669ASS18	F6669ASS18	F6669ASS18
011	Elastīgs vads	1	P03798	P03797	P03797	P03797
012	Fin	1	F3C197ASS18	F3C197ASS18	F3C197ASS18	F3C197ASS18

Uzstādīšana

- Izkāļiet sērfošanas dēli uz līdzenas virsmas.
- Izmantojot peldēšanas dēli pirmo reizi pēc ilgstošas glabāšanas, pārbaudiet gaisa vārstu un vispirms nostipriniet to ar pievienoto uzgrīzņa atslēgu. (1 att.).
Uzmanību: Nepieļāgojiet gaisa ventili, kad peldēšanas dēlis tiek izmantots.
Brīdinājums: Negrieziet uzgrīzni pretēji pulksteņrādītāja virzienam, kad pārbaudiet piepūšanu vai tā kļūst bīstama.
- Piepūstiet peldēšanas dēli, atskrūvējot gaisa ventija vāciņu (2. att. 1. st.). Nodrošiniet, ka iekšējais spirāles ventilis nav nospiests. Ja tas ir nospiests (2.att. 2.st.), nospiediet spirāles ventili un griezi pretēji pulksteņrādītāja virzienam, lai iekšējais spirāles ventilis atļautos pareizā stāvoklī. (2.att.3.st.). Pievienojiet cauruli piepūšanas stāvoklī uz augsta spiediena rokas pumpja. Piepūstiet peldēšanas dēli līdz 1,03 bāriem (15 psi). Pēc piepūšanas, noskrūvējiet gaisa ventija vāciņu (2.att.4.st.)
PIEZĪME: Ja spiediens ir pārāk liels, nospiediet atsperes vārstu, lai izlaistu gaisu, sasniedzot pieņemamu līmeni un droši piestipriniet gaisa vārstu.
PIEZĪME: Ja dēlis netiek izmantots un ir pakļauts saules iedarbībai, spiediens var kļūt pārāk liels un tas var sabojāt dēli. Pārbaudiet spiedienu un nedaudz samaziniet to līdz pareizajam spiedienam.
PIEZĪME: Spiediena mērītājs ir tikai piepūšanai un spiediena mērīšanas ventili ir tikai atsaucē, to nedrīkst izmantot kā precizitātes instrumentu.

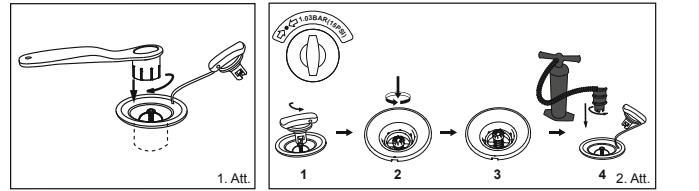

4. Salieciet sēdekli (iekļauts tikai ar produktu #65303; #65310). Savienojiet sēdekli ar D-gredzenu uz dēļa. Sēdekli var regulēt, lai to pielāgotu kāju balstam.
5. Priestipriniet drošības auklu pie vilkšanas gredzena, un ievietojiet potīti siksniā (3. Att.)

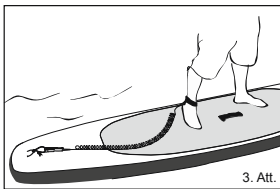

Airu uzstādīšana (65302; 65303; 65310; 65329; 65330)

Pielāgojiet aira garumu saskaņā ar jūsu garumu.

Pie sava garuma pievienojiet 8" sērfošanas garumam un 10" ceļošanas garumam.

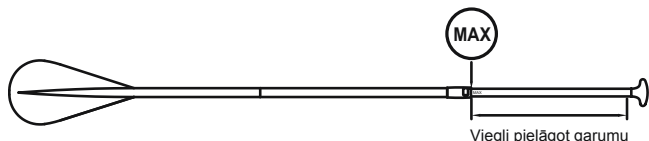

Defiācija

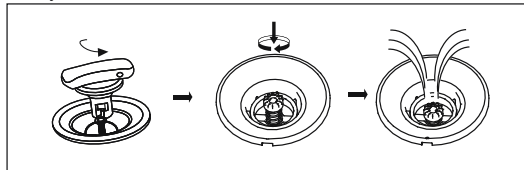

Apkope:

1. Piepūstiet saskaņā ar PSI norādi, kas atrodas blakus ventilim;
2. Lai izvairītos no ilglaicīgas saules staru vai lietus iedarbības, pārklājiet ar pārsegu, kas tas netiek izmantots;
3. Notīriet to ar maigu ziepjūdeni un mīkstu lupatīņu, ja tas ilgāku laiku netiks izmantots. Pirms uzglabāšanas nožāvējiet to. Glabājiet to sausā un ēnainā vietā, kā arī bērniem nepieejamā vietā.

Glabāšana

1. Izlaidiet gaisu no dēļa, atskrūvējot gaisa vārsta vāciņu, nospiediet atsperes vārstu un pagrieziet pulksteņrādītāja virzienā.
2. Izņemiet visus piederumus no dēļa. Ar drānu uzmanīgi noslaukiet visas virsmas. Turiet dēli un visus tā piederumus tīrus un sausus.
3. Salokiet dēli no priekšas un aizmuguri, lai izlaistu palikušo gaisu.
4. Uzglabāt vēsā, sausā un bērniem neaizsniēzamā vietā.

PIEZĪME: Neatlociet šo produktu pie zemas temperatūras. Atstājiet produktu istabas temperatūrā (virs 20 °C) 24 stundas pirms piepūšanas.

Remonts

- Pildnībā notīriet vietu, kas jāsalabo.
- No ielāpa materiāla izgrieziet pareizu ielāpa izmēru.
- Izmantojiet tikai tik daudz līmes (nav iekļauta), lai pārklātu labojamo vietu.

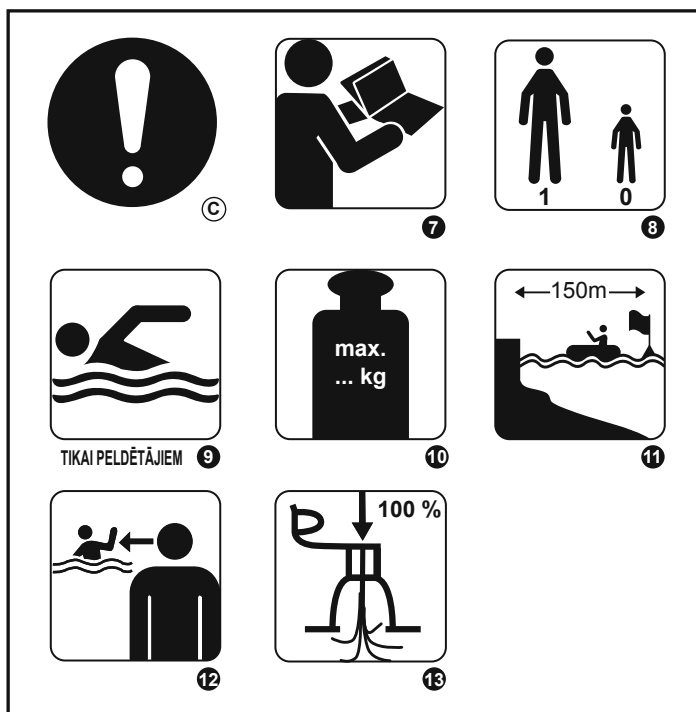

Ⓐ BRĪDINĀJUMS

Ⓑ AIZLIEGUMS

Ⓒ OBLIGĀTS

1. NAV AIZSARDZĪBAS PRET SLĪKŠANU
2. NEDRĪKST IZMANTOT BĒRNI 14 GADU VECUMĀ VAI JAUNĀKI, DRĪKST IZMANTOT TIKAI BĒRNI VIRS 14 GADU VECUMA
3. NEIZMANTOJIET KRĀČAINOS ŪDEŅOS
4. NEIZMANTOJIET LIELOS VIĻŅOS
5. NEIZMANTOJIET PIEKRASTES VĒJĀ
6. NEIZMANTOJIET PIEKRASTES STRAUMĒ
7. VISPIRMS IZLASIET INSTRUKCIJAS
8. LIETOTĀJU SKAITS, 1 PIEAUGUŠAIS
9. TIKAI PELDĒTĀJIEM
10. MAKSIMĀLĀ KRAVAS IETILPĪBA 65302: 110 KG; 65305/65306/65329: 120 KG; 65303: 130 KG; 65308/65312/65330: 140 KG; 65310: 160 KG
11. DROŠS ATTĀLUMS LĪDZ KRASTAM 150 M
12. VIENMĒR UZRAUGIET BĒRŅUS ŪDENĪ
13. PILNĪBĀ PIEPŪTIET VISUS GAISA NODALĪJUMUS

BRĪDINĀJUMS

Piesardzība baterijai

- Nekombinējiet vecus un jaunus akumulatorus.
- Nekombinējiet dažādu veidu baterijas. Nekombinējiet sārnu standartus (oglekļa-cinka) vai uzlādējamās (niķeļa-kadmija) baterijas.
- Pārliecinieties, ka baterijas ir ievietotas pareizi, atbilstoši polaritātei (+ un -).
- Neveidojiet akumulatora īssavienojumu.
- Nekad nemēģiniet atkārtoti uzlādēt parastās baterijas, jo tas var radīt noplūdi, liesmas vai eksploziju.
- Uzlādējamie akumulatori jānoņem no šī produkta pirms to uzlādes.
- Nekad nemēģiniet izjaukt vai atvērt baterijas, jo tas var radīt apdegumus.
- Izņemiet baterijas no aprīkojuma, kas nav paredzēts ilgstošai lietošanai.
- Izlietotie akumulatori ir jānoņem no šī produkta.
- Neizmetiet ierīci vai tā baterijas ugunī. Noskaidrojiet vietējos noteikumus par atbilstošiem izmešanas nosacījumiem.
- Akumulatorus nedrīkst tikt pakļaut pārmērīgam karstumam, piemēram, saules, uguns vai tamlīdzīgu faktoru iedarbībai.
- Glabājiet baterijas bērniem nepieejamā vietā.
- Izmantojiet tikai 2 x LR44 baterijas.

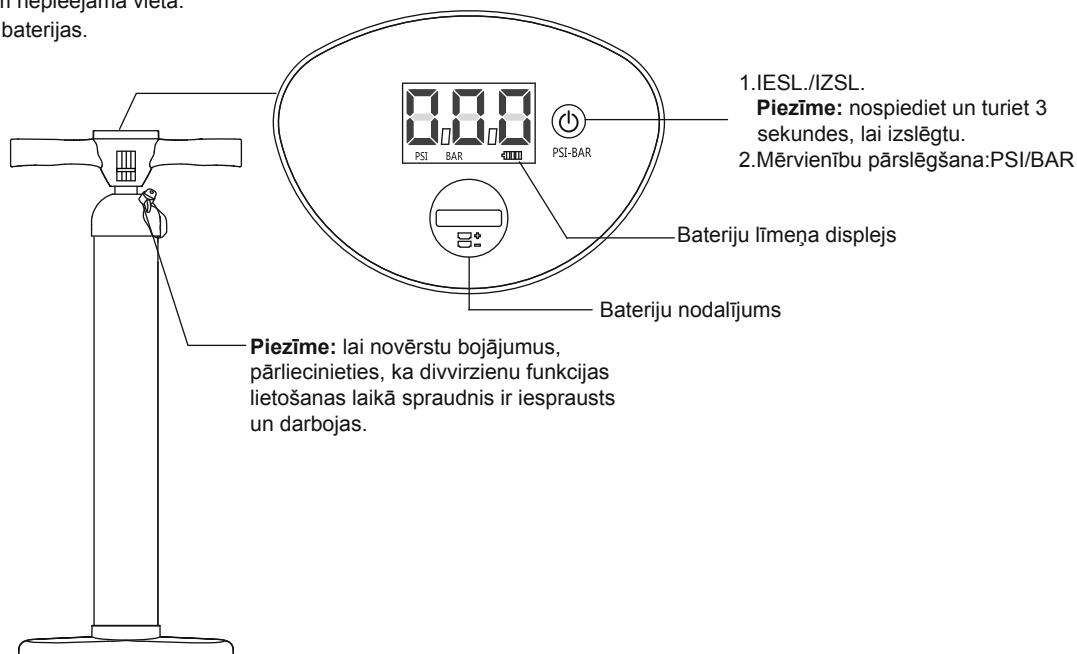

Norādījumi par bateriju nomaīņu

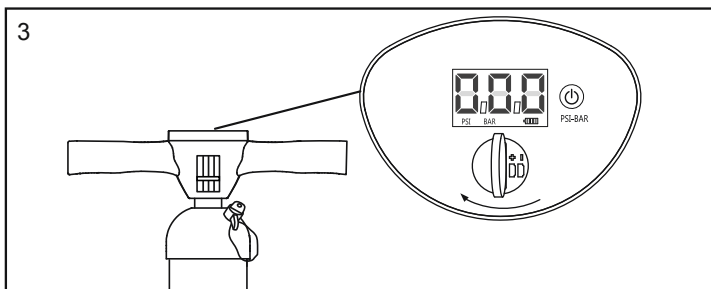
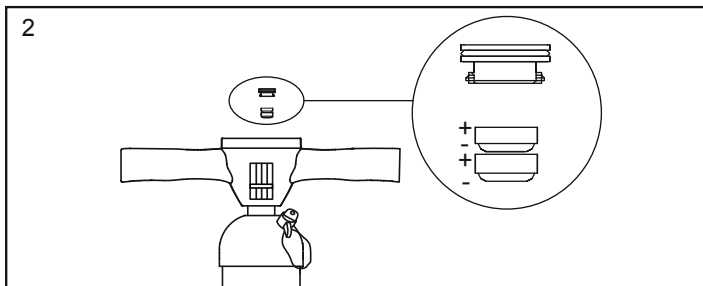
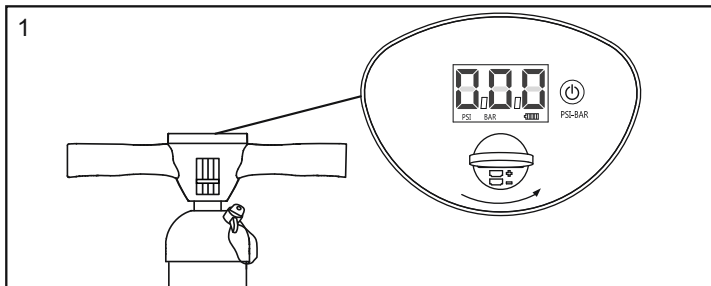

Apkope un glabāšana

1. Ar sausu lupatu uzmanīgi noslaukiet visas virsmas.
2. Glabājiet sausā, bērniem nepieejamā vietā.

Piezīme: Izmantojiet monētu (nav iekļauta), lai atvērtu bateriju nodalījumu.

IZMEŠANA



Pārkrustotas miskastes simbola nozīme:

Neizmetiet elektroierīces kopā ar nešķirotiem saimnieciskiem atkritumiem, izmantojiet šķirotu atkritumu pieņemšanas vietas. Sazinieties ar pašvaldību, lai gūtu informāciju par pieejamajām atkritumu savākšanas veidiem. Ja elektroierīces izmet atkritumu laukos, bīstamas vielas var iztecēt gruntsūdeņos un iekļūt barošanas ķēdē, bojājot jūsu veselību un labklājību. Mainot vecas ierīces pret jaunajām, pārdevēja likumiskais pienākums ir paņemt jūsu veco ierīci utilizācijai vismaz bezmaksas.

Savininko vadovas Ispėjimas

SVARBIOS SAUGOS INSTRUKCIJOS

Perskaitykite instrukcijas ir laikykitės saugos patarimų, susijusių su tinkamu ir visišku gaminio surinkimu, nustatymu, naudojimu ir priežiūra. Dėl savo pačių saugumo visada vadovaukitės šiose instrukcijose pateiktais patarimais ir perspėjimais.

Šių naudojimo instrukcijų nesilaikymas gali sukelti rimtą pavojų ar mirtį.

Naudokite gaminį tik numatytose vietose ir numatytomis sąlygomis.

Yrımasis atsisotuos ant banglentės yra pavojingas sportas. Naudojant šį gaminį naudotojui gresia netikėti pavojai, rizikingos situacijos ir grėsės.

Naudotojas turėtų žinoti ir suprasti šiuos pavojus. Naudojantis šiuo gaminiumi būtina laikytis atitinkamų vadove nurodytų saugos instrukcijų.

Neviršykite rekomenduojamo maksimalaus žmonių skaičiaus.

Neatsizvelgiant į tai, kiek žmonių yra ant banglentės, jų ir įrangos bendras svoris niekada neturi viršyti maksimalios rekomenduojamos apkrovos.

Nenaudokite šio gaminio, jei esate veikiami alkoholio, narkotinių medžiagų ar vaistų.

Reikia iš anksto patikrinti ir visada naudoti apsaugos priemones, tokias kaip pripučiamos gelbėjimo liemenės ir plūdurai. Naudodami šį gaminį visada dėvėkite šalną.

Kai naudojate šį gaminį, visada irklaukite kartu su patyrusiu partneriu.

Pasakykite savo plaukimo maršrutus ir planą savo partneriui.

Prieš išplaukdami, sužinokite orų prognozę, kad sužinotumėtė situaciją jūroje ir oro sąlygas. Blogas oras ir situacija jūroje labai pavojingi.

Niekada nenaudokite šio gaminio sąlygomis, kurios yra už jūsų galimybių ribų (pvz., yrımasis ant didelių bangų, potvynio bangų, esant srovėms ar upės potvyniams).

Naudokitės gaminiumi netoli kranto ir atkreipkite dėmesį į tokius gamtos reiškinius kaip vėjas, pakrantės vandenys ir bangos nuo kranto. **NEPAMIRŠKITE APIE VĖJUS IR SROVES.**

Prieš kiekvieną naudojimą atidžiai apžiūrėkite gaminį, ar nėra nusidėvėjimo požymių ar pratekėjimų ir viskas geros būklės. Jei aplikote pažeidimą, nenaudokite banglentės.

Neplaukiokite nežinomose vandens vietose.

Saugokitės potencialiai kenksmingų skysčių, pvz., akumuliatorių rūgšties, alyvos ir benzino, poveikio. Šie skysčiai gali sugadinti gaminį.

Pripūskite pagal ant gaminio nurodytą numatytą slėgį, priešingu atveju galima pripūsti per daug ir (arba) gaminys gali sprogti.

Išlaikykite pusiausvyrą. Netolygiai paskirsčius apkrovą ant banglentės ji gali apvirsti ir nuskęsti.

Žinokite, kaip reikia valdyti šį gaminį. Sužinokite informaciją savo vietovėje, jei reikia, pasirūpinkite apmokymais.

Sužinokite apie vietines taisykles ir pavojus, susijusius su burėnavimu, plaukiojimu valtimi ir (arba) kitokia veikla vandenyje.

SAUGOKITE ŠIAS INSTRUKCIJAS

Techninės specifikacijos

Elementas	Pripūsto gaminio dydis	Rekomenduojamas darbinis slėgis	Maksimali apkrova	Maksimalus žmonių skaičius
65302	2.74m x 76cm x 15cm (9' x 30" x 6")	1.03bar (15psi)	110kg (242lb)	1 suaugęs žmogus
65303	3.05m x 84cm x 15cm (10' x 33" x 6")	1.03bar (15psi)	130kg (287lb)	1 suaugęs žmogus
65305; 65329	3.20m x 76cm x 15cm (10'6" x 30" x 6")	1.03bar (15psi)	120kg (265lb)	1 suaugęs žmogus
65306	3.81m x 76cm x 15cm (12'6" x 30" x 6")	1.03bar (15psi)	120kg (265lb)	1 suaugęs žmogus
65308	3.10m x 86cm x 15cm (10'2" x 34" x 6")	1.03bar (15psi)	140kg (309lb)	1 suaugęs žmogus
65310	3.40m x 89cm x 15cm (11'2" x 35" x 6")	1.03bar (15psi)	160kg (353lb)	1 suaugęs žmogus
65312; 65330	3.05m x 84cm x 15cm (10' x 33" x 6")	1.03bar (15psi)	140kg (309lb)	1 suaugęs žmogus

#65302

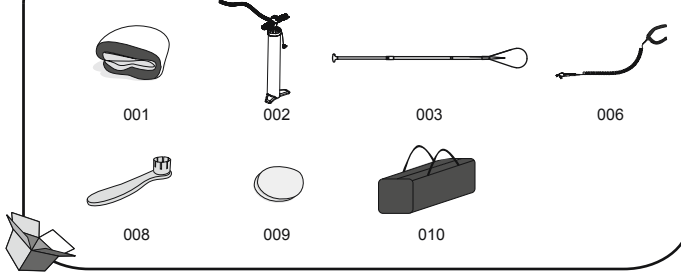

#65303

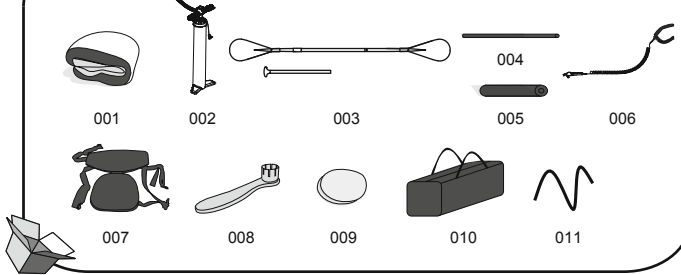

#65308

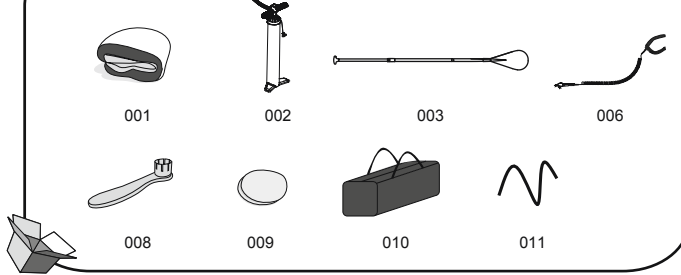

#65329; #65330

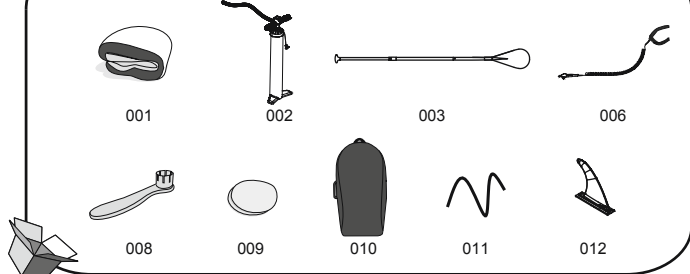

#65305; #65306; #65312

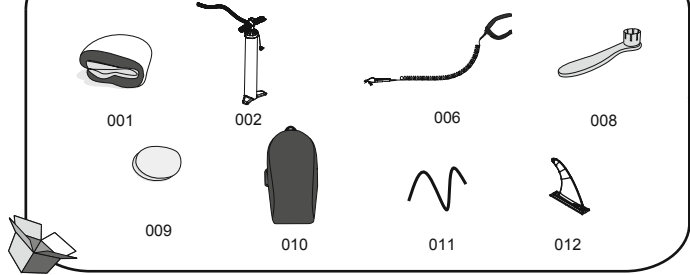

#65310

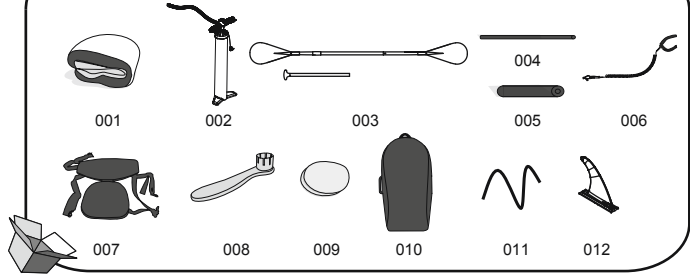

Dalis Nr.	Aprašymas	KIEKIS	ATSARGINĖ DALIS NR. (#65302)	ATSARGINĖ DALIS NR. (#65303)	ATSARGINĖ DALIS NR. (#65305)	ATSARGINĖ DALIS NR. (#65306)	ATSARGINĖ DALIS NR. (#65308)
001	Banglentė	1	P04483	P04484	P04485	P04486	P04487
002	Aukšto slėgio rankinė pompa	1	P04481	P04481	P04481	P04481	P04481
003	Irkias	1	P04491	P04492	/	/	P04491
004	Kojos atrama Vamzdis	1	/	P5C499ASS16	/	/	/
005	Kojos atrama Porolonas	1	/	F6C211ASS16	/	/	/
006	Apsauginė virvė	1	P04490	P04490	P04497	P04497	P04490
007	Sėdynė	1	/	F6C336ASS18	/	/	/
008	Veržliaraktis	1	F6H189ASS16	F6H189ASS16	F6H189ASS16	F6H189ASS16	F6H189ASS16
009	Poliesterio trigubas lopas	1	/	/	/	/	/
010	Krepšys	1	P04024	P04024	F6669ASS18	F6669ASS18	P04024
011	Elastinė virvė	1	/	P03797	P03797	P03797	P04285
012	Fin	1	/	/	F3C197ASS18	F3C197ASS18	/

Dalis Nr.	Aprašymas	KIEKIS	ATSARGINĖ DALIS NR. (#65310)	ATSARGINĖ DALIS NR. (#65312)	ATSARGINĖ DALIS NR. (#65329)	ATSARGINĖ DALIS NR. (#65330)
001	Banglentė	1	P04488	P04489	P04485	P04489
002	Aukšto slėgio rankinė pompa	1	P04481	P04481	P04481	P04481
003	Irkias	1	P04492	/	P04491	P04491
004	Kojos atrama Vamzdis	1	P5C499ASS16	/	/	/
005	Kojos atrama Porolonas	1	F6C211ASS16	/	/	/
006	Apsauginė virvė	1	P04497	P04497	P04497	P04497
007	Sėdynė	1	F6C336ASS18	/	/	/
008	Veržliaraktis	1	F6H189ASS16	F6H189ASS16	F6H189ASS16	F6H189ASS16
009	Poliesterio trigubas lopas	1	/	/	/	/
010	Krepšys	1	P04025	F6669ASS18	F6669ASS18	F6669ASS18
011	Elastinė virvė	1	P03798	P03797	P03797	P03797
012	Fin	1	F3C197ASS18	F3C197ASS18	F3C197ASS18	F3C197ASS18

Montavimas

1. Išsikiškite banglentę ant lygaus paviršiaus.

2. Naudodami savo lentą pirmą kartą arba po ilgo laikotarpio, patikrinkite oro vožtuvą ir priveržkite oro vožtuvą pateiktu veržliaraktiu (1 pav.).

Dėmesio! Nereguliuokite oro vožtuvo, kai lenta yra naudojama.

Ispėjimas: Tikrindami pripūtimą, nesukite veržliaraktio prieš laikrodžio rodyklę, nes kyla pažeidimo pavojus.

3. Pripūskite banglentę atsukdami oro vožtuvo dangtelį (2 pav. 1 pad.). Žiūrėkite, kad nebūtų įspaustas vidinis spyruklinis vožtuvas. Jei jis įspaustas (2 pav. 2 pad.), paspauskite spyruoklinį vožtuvą ir pasukite prieš laikrodžio rodyklę, kad vidinis spyruklinis vožtuvas būtų teisingoje padėtyje (2 pav. 3 pad.). Pritvirtinkite žarnelę aukšto slėgio rankinės pompos pūtimo padėtyje. Pripūskite banglentę iki 1.03 bar. (15 psi). Pripūkite užsukite oro vožtuvo dangtelį (2 pav. 4 pad.).

PASTABA: Jei pripūštėte per daug, paspauskite spyruoklinį vožtuvą, kad išleistumėte orą iki tinkamo lygio, ir gerai užsukite oro vožtuvą.

PASTABA: Jei banglentė nenaudojama ir yra veikiami saulės, ji gali išsiplėsti per daug ir būti pažeista.

Patikrinkite slėgį ir išleiskite trupučiū oro, kad būtų tinkamas slėgis.

PASTABA: Slėgio matuoklis skirtas tik pripūsti oro ir jo vertė yra tik nuorodinė, todėl jis neturėtų būti naudojamas kaip tikslus instrumentas.

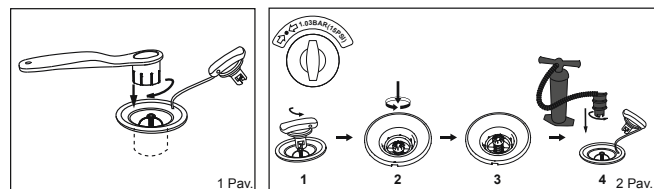

4. Sumontuokite sėdynę (yra tik prie gaminio #65303; #65310). Prijunkite sėdynę prie banglentės D žiedo. Sėdynę galima reguliuoti pagal pakojį.
5. Pritvirtinkite apsauginę virvę prie vilkimo žiedo, užsiriškite diržą aplink kulkšnį (3 Pav.)

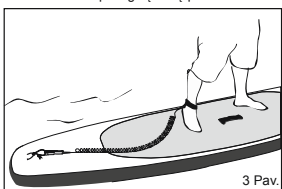

3 Pav.

Irklų montavimas (65302; 65303; 65310; 65329; 65330)

Sureguliuokite irklų ilgį pagal savo ūgį.

Norėdami plaukioti banglente, pamatuokite savo ūgį ir pridėkite 8 col., o plaukdami ilgesnius atstumus – prie savo ūgio pridėkite 10 col.

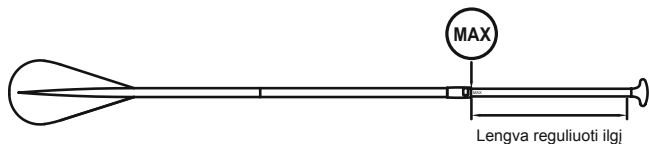

Oro išleidimas

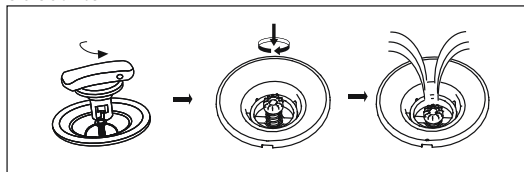

Priežiūra

1. Pripūskite pagal PSI, pažymėtą šalia vožtuvo;
2. Siekdami išvengti ilgalaikio saulės spindulių arba lietaus poveikio, kai banglentė nenaudojama, ant viršaus uždėkite lauko gaubtą;
3. Jei banglentė nebus ilgai naudojama, nuvalykite ją naudodami švelnaus poveikio muilo ir vandens tirpalą bei minkštą šluostę. Prieš padėdami laikyti, nusausinkite. Laikykite sausoje tamsoje ir vaikams nepasiekiamoje vietoje.

Laikymas

1. Išleiskite iš banglentės orą atsukdami oro vožtuvo dangtelį, paspauskite spyruoklinį vožtuvą ir pasukite pagal laikrodžio rodyklę.
2. Nuimkite nuo banglentės visus priedus. Nuvalykite visus paviršius šluoste. Laikykite banglentę ir visus priedus švarius ir sausus.
3. Suvyniokite banglentę iš priekio į galą, kad išėitų likęs oras.
4. Laikykite šaltoje, sausoje vietoje ir kuo toliau nuo vaikų.

PASTABA: Neišlankstykite šio gaminio, kai temperatūra yra žema, palikite gaminį kambario temperatūroje (didesnėje nei 20 °C temp.) 24 val. prieš pripūsdami.

Taisymas

- Gerai nuvalykite remontojamą sritį.
- Išpjaukite reikiamo dydžio remonto medžiagos lopą.
- Užtepkite tik tiek klijų (nepateikiami), kad būtų padengta remtuojama vieta.

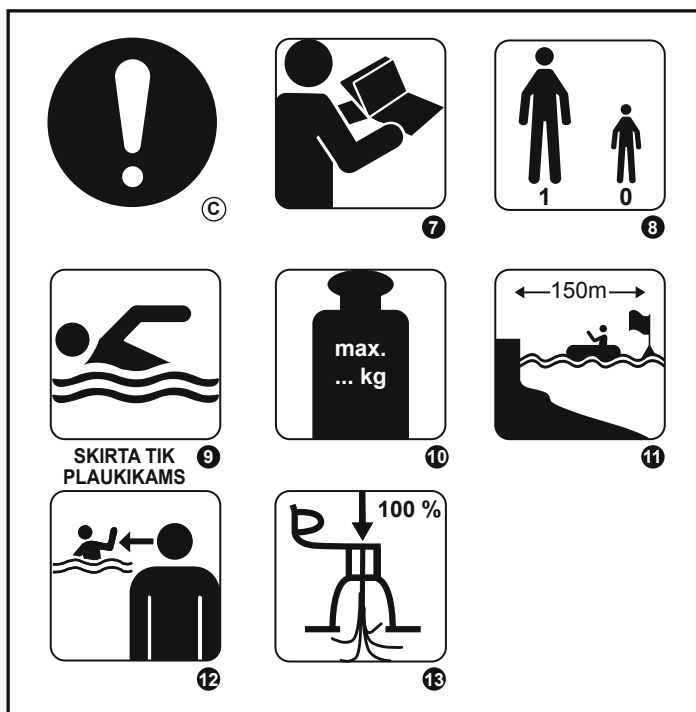

(A) ĮSPĖJIMAS

(B) DRAUDŽIAMA

(C) PRIVALOMA

1 NEAPSAUGO NUO NUSKENDIMO

2 NESKIRTAS VAIKAMS IKI 14 METŲ; SKIRTAS TIK 14 METŲ IR VYRESNIEMS VAIKAMS

3 NENAUDOTI GAMTINIAME TELKINYJE

4 NENAUDOTI BANGUOJANT

5 NENAUDOTI, KAI VĖJAS PUČIA NUO KRANTO

6 NENAUDOTI, KAI SROVĖS KRYPTIS YRA NUO KRANTO

7 IŠ PRADŽIŲ PERSKAITYKITE INSTRUKCIJĄ

8 NAUDOTOJŲ SKAIČIUS, 1 SUAUGĘS ASMUO

9 SKIRTA TIK PLAUKIKAMS

10 65 302 MAKSIMALUS IŠLAIKOMAS SVORIS: 110 KG; 65305 / 65306 / 65329: 120 KG; 65303: 130 KG; 65308 / 65312 / 65330: 140 KG; 65310: 160 KG

11 SAUGUS ATSTUMAS NUO KRANTO – 150 M

12 NEPALIKITE VAIKŲ VANDENYJE BE PRIEŽIŪROS

13 PILNAI PRIPŪSKITE VISAS ORO KAMERAS

ĮSPĖJIMAS

Atsargumo priemonės naudojant baterijas

- Nemaišykite senų ir naujų baterijų.
- Nenaudokite skirtingų rūšių baterijų kartu. Nemaišykite šarminių, standartinių (anglies-cinko) arba įkraunamų (nikelio-kadmio) baterijų.
- Įsitikinkite, kad baterijos tinkamai įdėtos pagal poliškumą (+ ir -).
- Stenkitės išvengti baterijų trumpojo jungimo.
- Niekada nebandykite įkrauti neįkraunamų baterijų, kadangi tai gali sukelti nuotėkį, gaisrą ar sprogimą.
- Prieš įkraunant įkraunamas baterijas, pirmiausia reikia jas išimti iš gaminio.
- Niekada nebandykite išrinkti arba atidaryti baterijų korpuso, kadangi taip galite nusideginti elektrolitu.
- Nelaikykite baterijų aplinkoje, kuri nėra tinkama ilgai laikyti baterijas.
- Išsekusias baterijas reikia išimti iš gaminio.
- Nemeskite produkto arba jo baterijų į ugnį. Pasidomėkite vietiniais reglamentais dėl išmetimo nurodymų.
- Saugokite baterijas nuo per didelio karščio, pavyzdžiui, tiesioginių saulės spindulių, ugnies ir pan.
- Laikykite vaikams nepasiekiamoje vietoje.
- Naudokite tik dvi LR44 tipo baterijas.

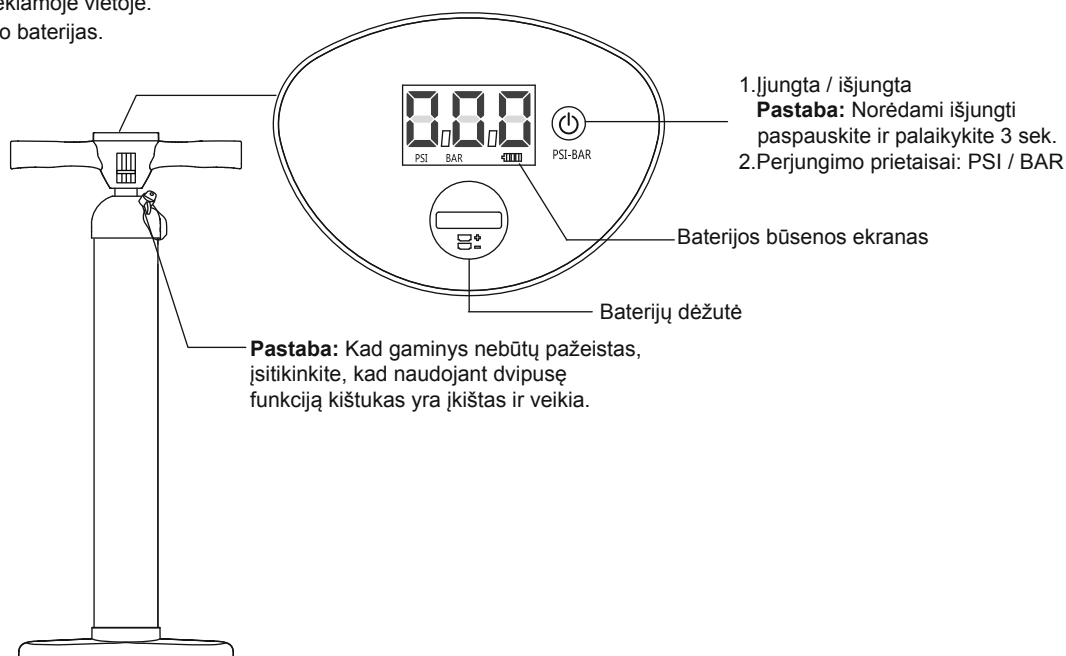

Baterijų keitimo nurodymai

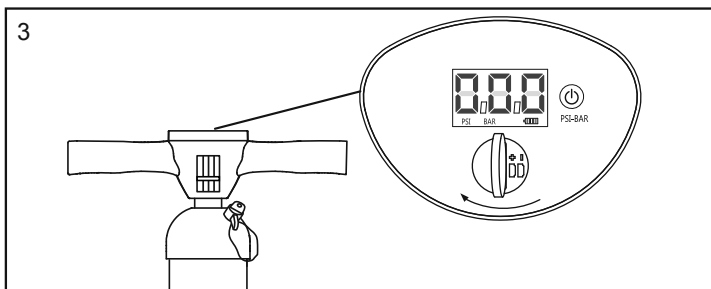
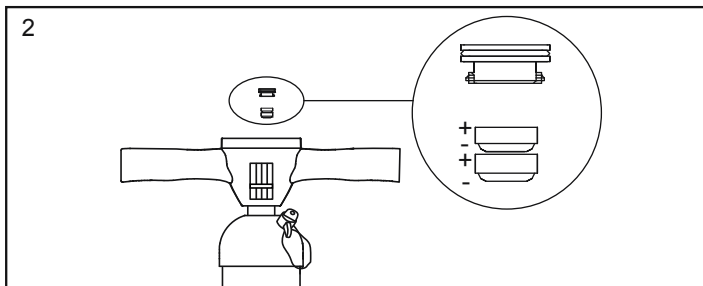
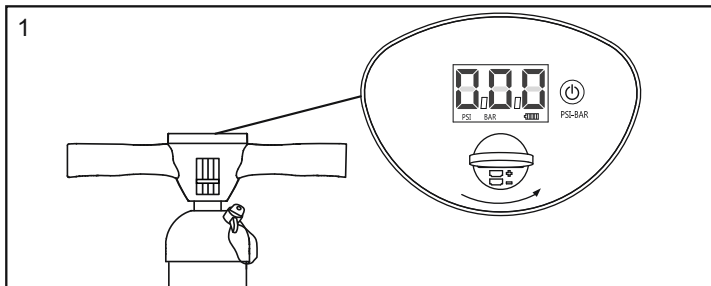

LAIKYMAS IR PRIEŽIŪRA

1. Nuvalykite visus paviršius sausa šluoste.
2. Laikykite šaltoje, sausoje vietoje ir kuo toliau nuo vaikų.

Pastaba: Norėdami atidaryti baterijų dėžutę naudokite monetą (nepriedama).

UTILIZAVIMAS



Išmetimas į šiukšlinę

Elektrinių prietaisų neišmeskite kaip nesurūšiuotų komunalinių atliekų, naudokitės tam skirtomis surinkimo įstaigomis. Norėdami gauti informacijos dėl jūsų šalyje galiojančios surinkimo sistemos, susisiekite su savo vietos valdžia. Jeigu elektriniai prietaisai išmetami į sąvartynus arba užkasami, ištekėjusios kenksmingos medžiagos gali patekti į gruntinį vandenį, o tada į jūsų organizmą ir pakenkti jūsų sveikatai. Senus prietaisus keičiant naujais, parduotuvės privalo priimti jūsų senus įrenginius nemokamai.

Navodila za lastnika Opozorilo

POMEMBNI VARNOSTNI NAPOTKI

Preberite priročnik in upoštevajte varnostne napotke ter navodila za pravilno in popolno sestavljanje izdelka, njegovo pripravo na uporabo, uporabo in vzdrževanje.

Zaradi vaše lastne varnosti vedno upoštevajte nasvete in opozorila iz predmetnega priročnika. Neupoštevanje navodil za uporabo vas lahko ogrozi ali celo izpostavi smrtno nevarnim okoliščinam. Izdelek uporabljajte le na mestih in v okoliščinah, za katere je načrtovan.

Stoječe veslanje je nevaren šport. Uporaba tega izdelka lahko povzroči nepričakovano tveganje, nevarnost in ogrožanje.

Uporabnik naj bi razumel in upošteval to tveganje. Pri uporabi tega izdelka je predvideno upoštevanje varnostnih napotkov navedenih v predmetnem priročniku.

Ne prekoračite največjega dovoljenega števila oseb. Ne glede na število oseb na deski, ne sme skupna teža oseb in opreme nikoli preseči največje priporočene obremenitve.

Ne uporabljajte izdelka, če ste pod vplivom alkohola, drog ali zdravil.

Varnostno opremo, kot so na primer reševalni jopiči in boje, morate pregledati pred uporabo in jo nato dosledno uporabljati. Pri uporabi izdelka vedno nosite čelado.

Ko uporabljate ta izdelek vedno veslajte skupaj z izkušenim partnerjem.

Pojasnite svojemu partnerju pot po kateri boste veslali in časovni načrt.

Preverite vremensko napoved, da boste poznali stanje morja in vremenske razmere še preden se odpravite na pot. Slabo vreme na morju je lahko zelo nevarno.

Nikoli ne uporabljajte izdelka v okoliščinah, ki presegaajo vaše sposobnosti (med drugim visoki valovi, plimski tokovi, tokovi ali brzice).

Uporabljajte izdelek v bližini obale in upoštevajte naravne dejavnike kot so na primer veter, plimski tokovi in valovi.

PAZITE NA VETER KI PIHA OD OBALE IN TOKOVE.

Pred vsako uporabo temeljito preglejte izdelek, bodite pozorni na znake obrabe ali puščanje in se tako prepričajte ali je brezhiben. Prosimo, ne uporabljajte SUP-ja, če opazite kakršnekoli poškodbe.

Ne deskatje v neznanih vodah.

Zavedati se morate škodljivih učinkov nekaterih tekočin, kot so na primer akumulatorska kislina, olje in bencin. Te tekočine lahko poškodujejo izdelek.

Napihnite na tlak, naveden na izdelku, v nasprotnem primeru lahko povzročite preveliko napihnjeno izdelka in/ali eksplozijo.

Ostanite v ravnotežju. Neenakomerna razporeditev obremenitve na deski lahko povzroči njeno prevračanje in posledično utopitev.

Naučite se uporabljati izdelek. Poiščite lokalne informacije in/ali ustrezno šolanje. Pridobite informacije o lokalnih predpisih in nevarnostih povezanih z deskanjem, čolnarjenjem in/ali drugih vodnih dejavnostih.

SHRANITE TA NAVODILA

Tehnične lastnosti

Predmet	Velikost napihnjene izdelka	Priporočen delovni tlak	Največja dovoljena nosilnost	Največje dovoljeno število oseb
65302	2.74m x 76cm x 15cm (9' x 30" x 6")	1.03bar (15psi)	110kg (242lb)	1 odrasla oseba
65303	3.05m x 84cm x 15cm (10' x 33" x 6")	1.03bar (15psi)	130kg (287lb)	1 odrasla oseba
65305; 65329	3.20m x 76cm x 15cm (10'6" x 30" x 6")	1.03bar (15psi)	120kg (265lb)	1 odrasla oseba
65306	3.81m x 76cm x 15cm (12'6" x 30" x 6")	1.03bar (15psi)	120kg (265lb)	1 odrasla oseba
65308	3.10m x 86cm x 15cm (10'2" x 34" x 6")	1.03bar (15psi)	140kg (309lb)	1 odrasla oseba
65310	3.40m x 89cm x 15cm (11'2" x 35" x 6")	1.03bar (15psi)	160kg (353lb)	1 odrasla oseba
65312; 65330	3.05m x 84cm x 15cm (10' x 33" x 6")	1.03bar (15psi)	140kg (309lb)	1 odrasla oseba

#65302

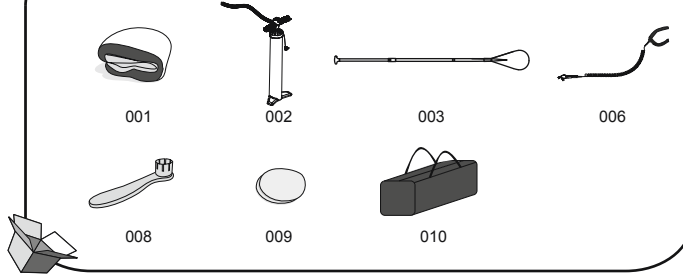

#65303

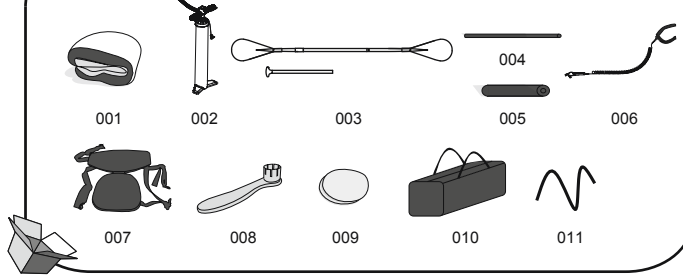

#65308

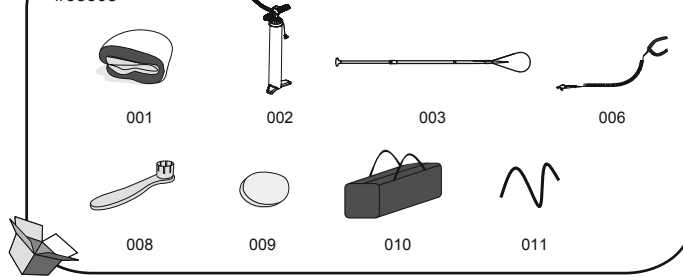

#65329; #65330

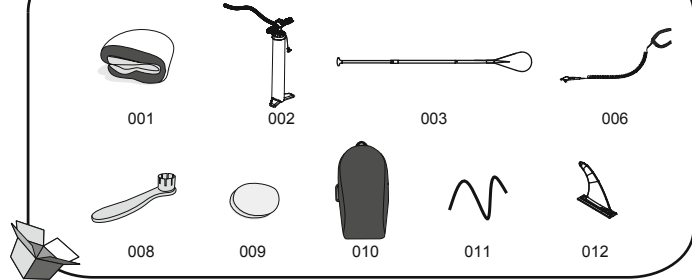

#65305; #65306; #65312

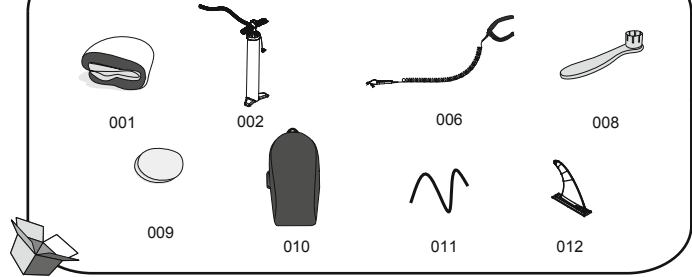

#65310

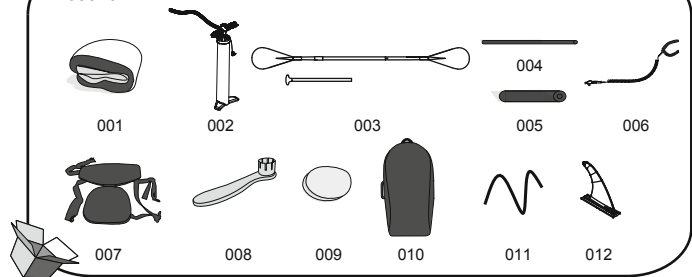

Št. rezervnega dela	Opis	KOLIČINA	ŠT. REZERVNEGA DELA (#65302)	ŠT. REZERVNEGA DELA (#65303)	ŠT. REZERVNEGA DELA (#65305)	ŠT. REZERVNEGA DELA (#65306)	ŠT. REZERVNEGA DELA (#65308)
001	Deska	1	P04483	P04484	P04485	P04486	P04487
002	Visokotlačna ročna tlačilka	1	P04481	P04481	P04481	P04481	P04481
003	Veslo	1	P04491	P04492	/	/	P04491
004	Cev naslona za noge	1	/	P5C499ASS16	/	/	/
005	Pena naslona za noge	1	/	F6C211ASS16	/	/	/
006	Varnostna vrv	1	P04490	P04490	P04497	P04497	P04490
007	Sedež	1	/	F6C336ASS18	/	/	/
008	Ključ	1	F6H189ASS16	F6H189ASS16	F6H189ASS16	F6H189ASS16	F6H189ASS16
009	3-slojna zaplata iz poliestra	1	/	/	/	/	/
010	Torba	1	P04024	P04024	F6669ASS18	F6669ASS18	P04024
011	Elastična vrstica	1	/	P03797	P03797	P03797	P04285
012	Plavut	1	/	/	F3C197ASS18	F3C197ASS18	/

Št. rezervnega dela	Opis	KOLIČINA	ŠT. REZERVNEGA DELA (#65310)	ŠT. REZERVNEGA DELA (#65312)	ŠT. REZERVNEGA DELA (#65329)	ŠT. REZERVNEGA DELA (#65330)
001	Deska	1	P04488	P04489	P04485	P04489
002	Visokotlačna ročna tlačilka	1	P04481	P04481	P04481	P04481
003	Veslo	1	P04492	/	P04491	P04491
004	Cev naslona za noge	1	P5C499ASS16	/	/	/
005	Pena naslona za noge	1	F6C211ASS16	/	/	/
006	Varnostna vrv	1	P04497	P04497	P04497	P04497
007	Sedež	1	F6C336ASS18	/	/	/
008	Ključ	1	F6H189ASS16	F6H189ASS16	F6H189ASS16	F6H189ASS16
009	3-slojna zaplata iz poliestra	1	/	/	/	/
010	Torba	1	P04025	F6669ASS18	F6669ASS18	F6669ASS18
011	Elastična vrstica	1	P03798	P03797	P03797	P03797
012	Plavut	1	F3C197ASS18	F3C197ASS18	F3C197ASS18	F3C197ASS18

Montaža

- Razvijte jadrarno desko na ravni površini.
- Če izdelek uporabite prvič ali po dolgem obdobju skladiščenja, preverite zračni ventil in ga najprej zategnite s pomočjo priloženega ključa. (slika 1)
Pozor: Zračnega ventila ne nastavljajte, kadar je deska v uporabi.
Opozorilo: Med pregledovanjem napihnjeno izdelka ne obračajte ključa v nasprotno smer urinoga kazalca, saj obstaja nevarnost.
- Napihnite desko, tako da odvijete pokrovček zračnega ventila (položaj 1 na sliki 2). Prepričajte se, da notranji vzmetni ventil ni stisnjen. Če je stisnjen (položaj 2 na sliki 2), pritisnite vzmetni ventil in ga obrnite v nasprotni smeri urinoga kazalca, tako da bo notranji vzmetni ventil v pravilnem položaju (položaj 3 na sliki 2). Pritrđite cev na mesto za napihovanje na visokotlačni ročni tlačilki. Napihnite desko na 1,03 bara (15 psi). Po napihovanju privijte pokrovček zračnega ventila (položaj 4 na sliki 2).
OPOMBA: Če desko preveč napihnete, pritisnite na vzmetni ventil in izpusťite nekaj zraka, da bo tlak na predvideni vrednosti ter ponovno nanesite čep zračnega ventila.
OPOMBA: Če deske ne uporabljate in je slednja izpostavljena neposredni sončni svetlobi, se lahko tla dvigne in poškoduje desko. Preverite tlak in po potrebi izpusťite nekaj zraka, dokler ne dosežete ustreznega tlaka.
OPOMBA: Manometer je namenjen samo za napihovanje izdelka, vrednost, ki jo pokaže, pa je samo za orientacijo, zato ga ne uporabljajte za natančno merjenje.

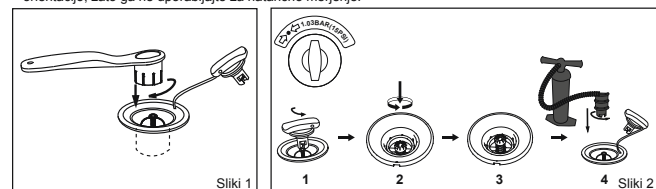

- Sestavite sedež (priložen je samo izdelku 65303; 65310). Pritrdite sedež na D-obroč na deski. Sedež lahko nastavite, da ustreza opori za noge.
- Varnostno vrv pritrdite na obroč za vleko in namestite jermen okrog gležnja (Slika 3)

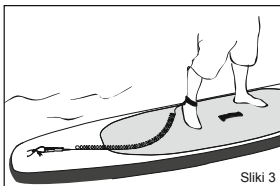

Namestitev vesla (65302; 65303; 65310; 65329; 65330)
Nastavite dolžino vesla glede na vašo telesno višino.
Vaši telesni višini dodajte 8" za deskanje in 10" za turno veslanje.

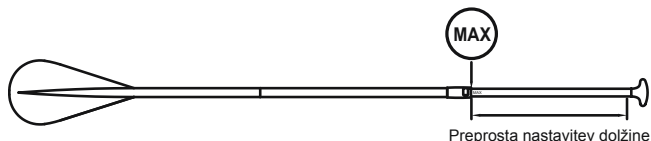

Izpihovanje

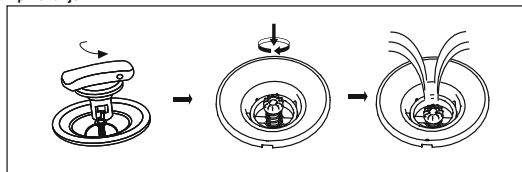

Vzdrževanje:

- Napihnite do tlaka (PSI), ki je označen ob ventilu.
- Da bi se izognili dolgotrajni izpostavljenosti soncu ali dežju, izdelek pokrijte z zunanjim pokrivalom, ko ga ne uporabljate.
- Če izdelek dlje časa ne boste uporabljali, ga očistite z blago milnico in mehko krpo. Preden ga pospravite, ga osušite. Shranite ga na suhem in senčnem mestu zunaj dosega otrok.

Shranjevanje

- Izpustite zrak iz deske tako, da odvijete čep ventila in nato pritisnete vzmetni ventil in ga zavrtite v nasprotni smeri urinih kazalcev.
- Odstranite vso opremo z deske. S krpo nežno osušite vse površine. Deska in vsa oprema naj bodo čisti in suhi.
- Zložite desko tako, da začnete na kljunu in odstranite morebitni preostali zrak.
- Shranite na hladnem in suhem mestu, izven dosega otrok.

OPOMBA: Ne odvijajte izdelka pri nizki temperaturi; pred napihovanjem pustite izdelek 24 ur na sobni temperaturi (20 °C).

Popravila

- V celoti očistite predel, ki ga boste popravili.
- Odrežite ustrezno velikost obliža.
- Nanesite količino lepila (ni priloženo), ki je potrebno, da prekrijete mesto popravila.

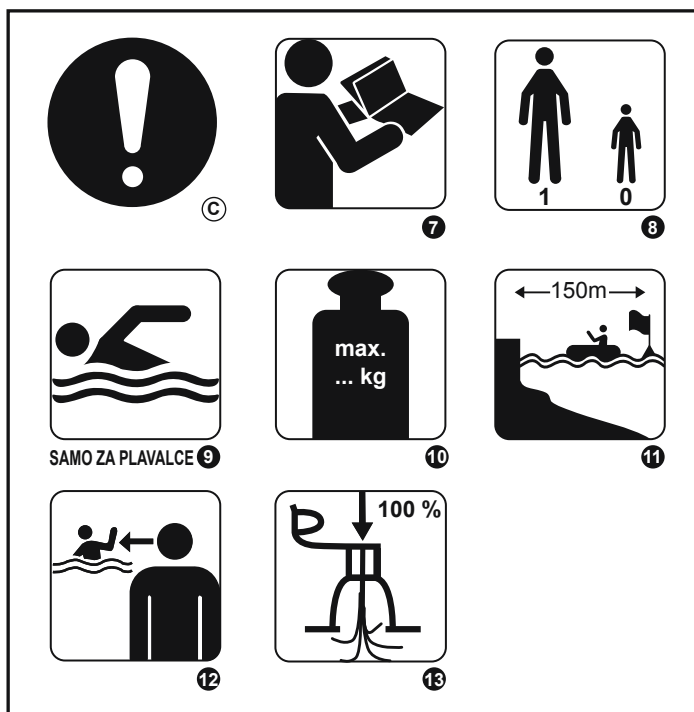

(A) OPOZORILO

(B) PREPOVED

(C) OBVEZNOST

1 NE ŠČITI PRED UTOPITVIJO

2 NI PRIMERNO ZA OTROKE, MLAJŠE OD 14 LET; UPORABLJAJO NAJ LE OTROCI, STAREJŠI OD 14 LET

3 PREPOVEDANA UPORABA NA BRZICAH

4 PREPOVEDANA UPORABA V PRIMERU VISOKIH VALOV

5 PREPOVEDANA UPORABA NA ODPRTEM MORJU V PRIMERU VETRA

6 PREPOVEDANA UPORABA NA ODPRTEM MORJU V PRIMERU VODNIH TOKOV

7 PRED UPORABO PREBERITE NAVODILA

8 ŠTEVILO UPORABNIKOV, 1 ODRASLA OSEBA

9 SAMO ZA PLOVALCE

10 NAJVEČJA DOVOLJENA NOSILNOST 65302: 110 KG; 65305/65306/65329: 120 KG; 65303: 130 KG; 65308/65312/65330: 140 KG; 65310: 160 KG

11 VARNA RAZDALJA OD OBALE 150 M

12 OTROCI NAJ BODO V VODI VEDNO POD NADZOROM

13 V CELOTI NAPIHNITE VSE ZRAČNE PREKATE

OPOZORILO

Opozorila v zvezi z baterijami

- Ne uporabljajte hkrati starih in novih baterij.
- Ne uporabljajte hkrati različnih vrst baterij. Ne uporabljajte hkrati klasičnih alkalnih (cink-ogljikovih) in akumulatorskih (nikelj-kadmijevih) baterij.
- Baterije pravilno vstavite glede na polariteto (+ in -).
- Ne povzročite kratkega stika baterij.
- Nikoli ne poskušajte polniti prvotno vstavljenih baterij, saj lahko to povzroči puščanje, požar ali eksplozijo.
- Pred polnjenjem vzemite baterije, ki se jih sme polniti, iz izdelka.
- Nikoli ne poskušajte razstaviti ali odpreti baterij, saj se lahko pri tem opečete z elektrolitom.
- Iz naprave, ki je dlje časa ne boste uporabljali, odstranite baterije.
- Izrabljene baterije je treba vzeti iz izdelka.
- Izdelka in njegovih baterij ne mečite v ogenj. Preverite lokalne predpise glede pravilnega odlaganja.
- Baterij ne izpostavljajte previsoki temperaturi, kakršno oddajajo sonce, ogenj ali podobni viri.
- Baterije hranite zunaj dosega otrok.
- Uporabite le 2 bateriji LR44.

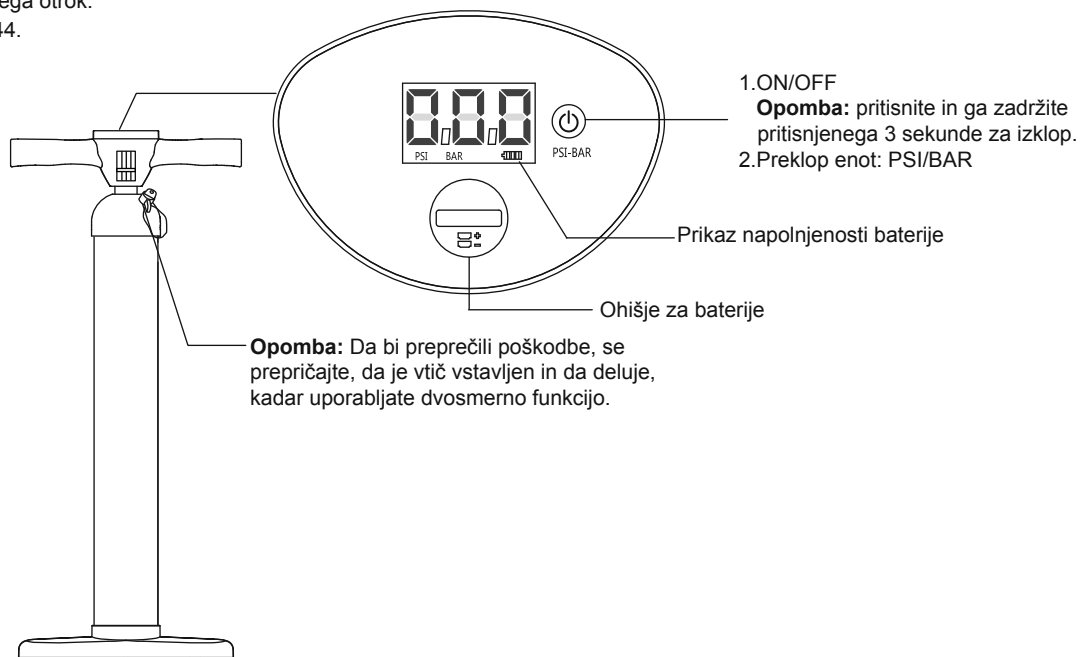

Navodila za zamenjavo baterije

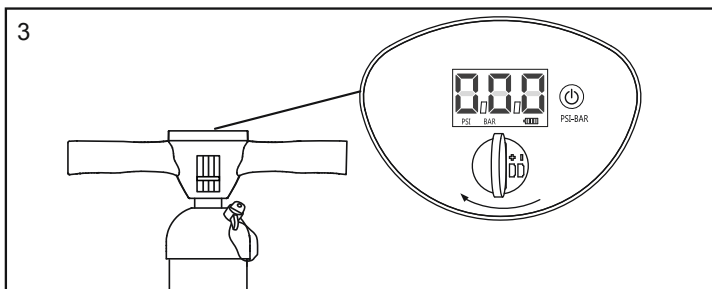
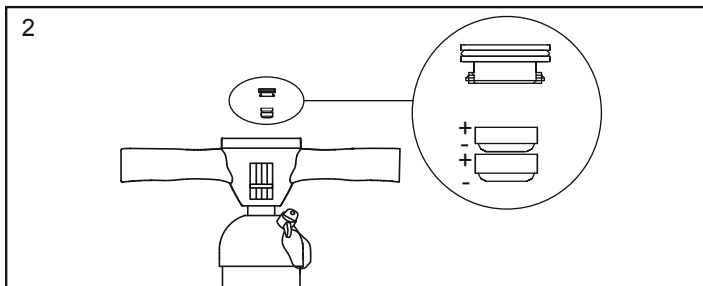
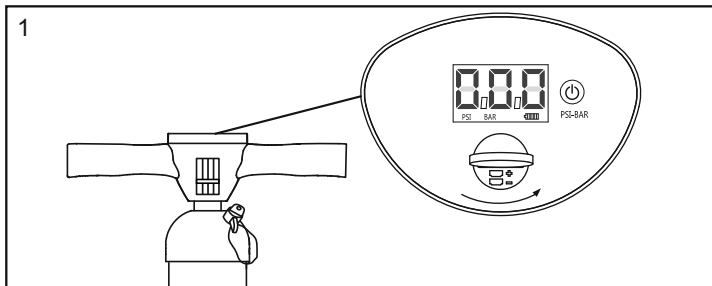

VZDRŽEVANJE IN SHRANJEVANJE

1. Vse površine nežno obrišite s suho krpo.
2. Izdelek shranjujte v hladnem in suhem prostoru zunaj dosega otrok.

Opomba: Ohišje za baterije odprite s pomočjo kovanca (ni priložen).

ODSTRANJEVANJE



Pomen prečrtanega smetnjaka:

Električno in elektronsko opremo je prepovedano odlagati med običajne komunalne odpadke, temveč je treba poskrbeti za njeno ločeno zbiranje. Za informacije o načinih zbiranja odpadkov se obrnite na pristojne krajevne organe. V primeru odlaganja električne in elektronske opreme na divja odlagališča ali smetišča, lahko nevarne snovi pronikajo v podtalnico, od tam pa v prehranjevalno verigo, kar je škodljivo zdravju in dobremu počutju. V primeru zamenjave odsluženega aparata z novim enakovrednim je pooblaščen prodajalec po zakonu dolžan sprejeti vaš odsluženi aparat in brezplačno poskrbeti za njegovo odlaganje.

Kullanım Kılavuzu Uyari

ÖNEMLİ GÜVENLİK TALİMATLARI

Kılavuzu okuyun ve güvenlik ipuçları, doğru/eksiksiz ürün montajı, kullanmaya başlama, kullanım ve bakım ile ilgili talimatları uygulayın. Kendi güvenliğinizi için, her zaman bu talimatlardaki öneri ve uyarılara riayet edin. Bu kullanım talimatlarına uyulmaması ciddi tehlikelere veya ölüme yol açabilir. Ürünü sadece kullanım amacına uygun yerlerde ve koşullarda kullanın.

Stand-up Paddle (ayakta kürekle sörf) tehlikeli bir spordur. Bu ürünün kullanılması kullanıcının beklenmedik tehlikelerle ve risklerle karşı karşıya kalmasına neden olabilir.

Kullanıcı bu risklerin bilincinde olmalıdır. Bu ürünün kullanılması için bu kılavuzda bulunan emniyet talimatlarına uyulmalıdır.

Önerilen azami kişi sayısını aşmayın. Sörfteki kişi sayısı ne olursa olsun, toplam kişi ve ekipman ağırlığı izin verilen azami ağırlık kapasitesini aşmamalıdır.

Alkol, ilaç veya uyuşturucu maddelerin etkisi altındayken bu ürünü kullanmayın. Can yeleği veya simidi gibi hayat kurtarma ekipmanı önceden kontrol edilmeli ve her zaman kullanılmalıdır. Bu ürünü kullanırken mutlaka kask takın.

Bu ürünü kullanırken mutlaka tecrübeli bir kullanıcıyla hareket edin.

Seyir rotanızı ve zaman çizelgenizi arkadaşınıza bildirin.

Ürünü kullanmaya başlamadan önce hava ve deniz koşullarını öğrenmek için hava tahminlerini dinleyin. Olumsuz hava ve deniz koşulları çok tehlikelidir.

Bu ürünü, hakimiyetinizi kaybedebileceğiniz olağanüstü koşullarda kullanmayın (yüksek dalgalar, ters akıntılar, akıntılar veya çok hızlı akan akarsular vs.). Ürünü her zaman kıyıya yakın noktalarda kullanın ve rüzgâr, gelgit suyu ve gelgit dalgası gibi doğal faktörler hakkında bilgi alın. **DENİZDEKİ RÜZGÂRLARA VE DALGALARA DİKKAT EDİN.**

Her kullanımdan önce ürünü aşınma ve hasar izlerine karşı kontrol edin, her şeyin iyi durumda olduğunu teyit edin. Hasar tespit ederseniz Stand-up Paddle (SUP) ürünü kullanmayın.

Tanmadığınız sularda sörf yapmayın.

Akü asidi, yağ ve benzin gibi maddelerin verebileceği hasarlara karşı dikkatli olun. Bu tür akışkanlar ürüne hasar verebilir.

Ürün üzerinde belirtilen nominal basınca kadar şişirin, aksi takdirde ürün patlayabilir ve/veya aşırı şişebilir.

Dengenizi sağlayın ve koruyun. Yüklerin ürün üzerinde eşit dağıtılmaması ürünün alabora olmasına ve boğulmanıza neden olabilir.

Bu ürünü kullanmayı iyice öğrenin. Bilgi için ürün satıcısına başvurun ve/veya eğitim alın. Sörf yapmak, tekne kullanımı ve/veya diğer su sporları/faaliyetleri hakkında yürürlükte olan yerel yönetmelikleri ve olası tehlikeleri öğrenin.

BU TALİMATLARI SAKLAYIN

Teknik Özellikler

Ürün	Şişirilmiş boyutu	Önerilen Çalışma basıncı	Azami yük Kapasitesi	Azami kişi sayısı
65302	2.74m x 76cm x 15cm (9' x 30" x 6")	1.03bar (15psi)	110kg (242lb)	1 yetişkin
65303	3.05m x 84cm x 15cm (10' x 33" x 6")	1.03bar (15psi)	130kg (287lb)	1 yetişkin
65305; 65329	3.20m x 76cm x 15cm (10'6" x 30" x 6")	1.03bar (15psi)	120kg (265lb)	1 yetişkin
65306	3.81m x 76cm x 15cm (12'6" x 30" x 6")	1.03bar (15psi)	120kg (265lb)	1 yetişkin
65308	3.10m x 86cm x 15cm (10'2" x 34" x 6")	1.03bar (15psi)	140kg (309lb)	1 yetişkin
65310	3.40m x 89cm x 15cm (11'2" x 35" x 6")	1.03bar (15psi)	160kg (353lb)	1 yetişkin
65312; 65330	3.05m x 84cm x 15cm (10' x 33" x 6")	1.03bar (15psi)	140kg (309lb)	1 yetişkin

#65302

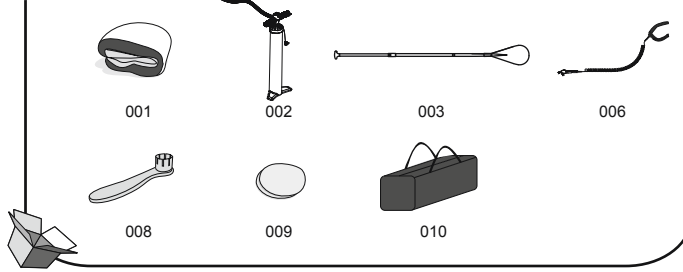

#65303

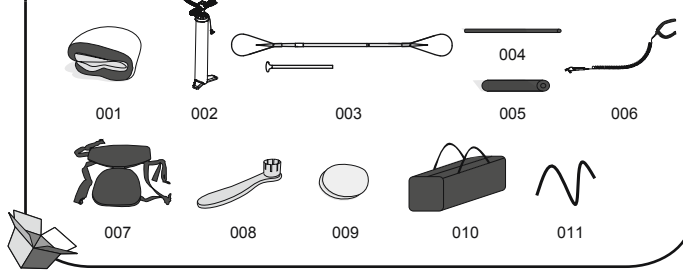

#65308

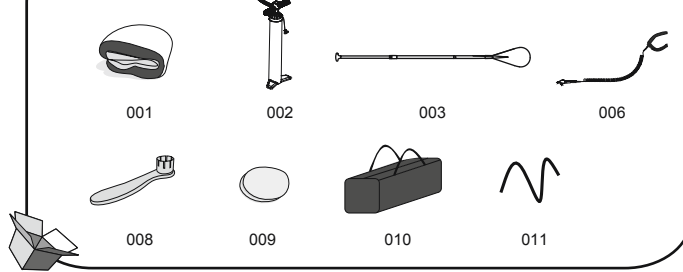

#65329; #65330

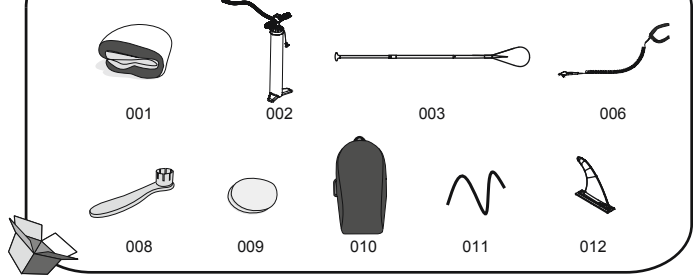

#65305; #65306; #65312

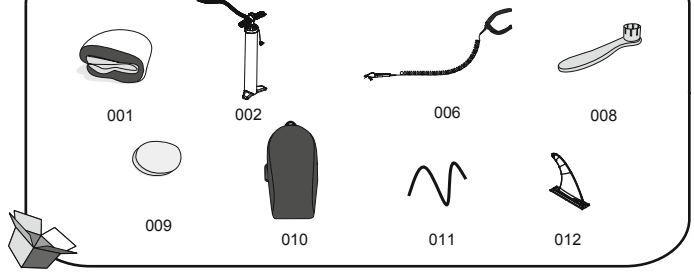

#65310

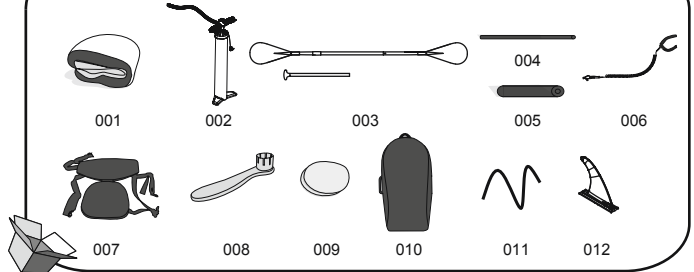

Parça No.	Tanım	ADET	YEDEK PARÇA NO. (#65302)	ŞT. REZERVNEGA DELA (#65303)	ŞT. REZERVNEGA DELA (#65305)	ŞT. REZERVNEGA DELA (#65306)	ŞT. REZERVNEGA DELA (#65308)
001	Sörf Tahtası	1	P04483	P04484	P04485	P04486	P04487
002	Yüksek Basınç El pompası	1	P04481	P04481	P04481	P04481	P04481
003	Kürek	1	P04491	P04492	/	/	P04491
004	Ayak dayaması Boru	1	/	P5C499ASS16	/	/	/
005	Ayak dayaması Köpük	1	/	F6C211ASS16	/	/	/
006	Güvenlik Halat	1	P04490	P04490	P04497	P04497	P04490
007	Koltuk	1	/	F6C336ASS18	/	/	/
008	İngiliz Anahtar	1	F6H189ASS16	F6H189ASS16	F6H189ASS16	F6H189ASS16	F6H189ASS16
009	Polyester Polyester 3 katlı yama	1	/	/	/	/	/
010	Çanta	1	P04024	P04024	F6669ASS18	F6669ASS18	P04024
011	Esnek Kordon	1	/	P03797	P03797	P03797	P04285
012	Fin	1	/	/	F3C197ASS18	F3C197ASS18	/

Parça No.	Tanım	ADET	YEDEK PARÇA NO. (#65310)	ŞT. REZERVNEGA DELA (#65312)	ŞT. REZERVNEGA DELA (#65329)	ŞT. REZERVNEGA DELA (#65330)
001	Sörf Tahtası	1	P04488	P04489	P04485	P04489
002	Yüksek Basınç El pompası	1	P04481	P04481	P04481	P04481
003	Kürek	1	P04492	/	P04491	P04491
004	Ayak dayaması Boru	1	P5C499ASS16	/	/	/
005	Ayak dayaması Köpük	1	F6C211ASS16	/	/	/
006	Güvenlik Halat	1	P04497	P04497	P04497	P04497
007	Koltuk	1	F6C336ASS18	/	/	/
008	İngiliz Anahtar	1	F6H189ASS16	F6H189ASS16	F6H189ASS16	F6H189ASS16
009	Polyester Polyester 3 katlı yama	1	/	/	/	/
010	Çanta	1	P04025	F6669ASS18	F6669ASS18	F6669ASS18
011	Esnek Kordon	1	P03798	P03797	P03797	P03797
012	Fin	1	F3C197ASS18	F3C197ASS18	F3C197ASS18	F3C197ASS18

Montaj

- Sörf tahtasını düz bir zemine koyun.
- Tahtanızı ilk defa ya da uzun süre depolama sonrasında kullanacağınız zaman, öncelikle hava supabını birlikte verilen anahtar ile kontrol edin. (Şek. 1)
Dikkat: Sörf tahtası kullanımda değilken hava supabını ayarlamayın.
Uyarı: Şişme işlemini muayene ederken anahtarları saat dönüş yönünün aksi istikametinde döndürmeyin, bunun yapılması tehlike yaratacaktır.
- Hava supabının kapağını çıkararak sörf tahtasını şişirin (Şekil 2, Konum 1). İç supap yayına basılı olmadıktan emin olun. Basılı ise (Şekil 2, Konum 2) ana supap yayına bastırıp saatın aksi yönünde çevirin ve iç supap yayının doğru konuma gelmesini sağlayın (Şekil 2, Konum 3). Hortumu yüksek basınçlı el pompasında şişirme konumuna bağlayın. Sörf tahtasını 1,03 bar'a (15psi) kadar şişirin. Şişirdikten sonra hava supabının kapağını vidayla sabitleyin (Şekil 2, Konum 4)
NOT: Aşırı şişirme durumunda supap yayına basarak makul seviyeye kadar hava boşaltın ve hava supabını sağlamca sabitleyin.
NOT: Sörf tahtası kullanılmıyorsa ve güneşe maruz kalırsa aşırı genişleşerek hasar görebilir. Basıncı kontrol edin ve doğru basıncı elde edeneye kadar hafifçe hava boşaltın.
NOT: Basınç ölçer sadece şişirme işleri içindir ve gösterdiği değer yalnızca referans amaçlıdır; hassas bir ölçüm cihazı olarak kullanılmamalıdır.

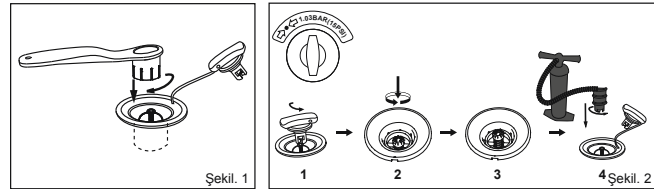

Şekil. 1

Şekil. 2

4. Koltuğu takın (sadece 65303; 65310 no'lu ürünle tedarik edilir). Koltuğu ürünün D-halkasına bağlayın. Koltuk, ayak dayamasına uygun şekilde ayarlanabilir.
5. Emniyet halatını çeki halkasına takıp, kayışı bileğinizin etrafına dolayın (Şekil. 3)

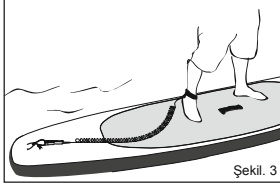

Küreğin Takılması (65302; 65303; 65310; 65329; 65330)
Kürek uzunluğunu boyunuza göre ayarlayın.
Boyunuza, sörf uzunluğu için 8", turlama uzunluğu için 10" ekleyin.

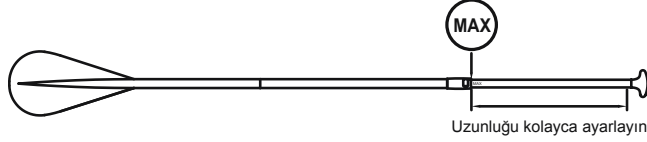

İndirme

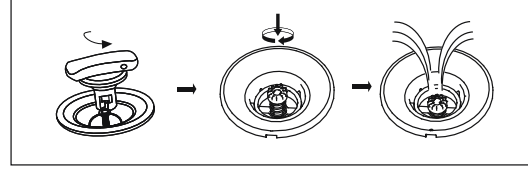

Bakım:

1. Subabın yanındaki işaretli PSI'ya göre şişirin;
2. Uzun süre güneş ışığı veya yağmura maruz bırakmaktan kaçının, kullanmadığınız zamanlarda koruma amacıyla dış örtüsünü üzerine çekin;
3. Uzun süre kullanılmayacağı durumlarda, hafif sabunlu su ve yumuşak bir bezle temizleyin. Kaldırmadan önce kurulaştırın. Kuru ve gölgeli, çocukların ulaşamayacağı yerlerde saklayın.

Saklama

1. Hava supabının kapağını çıkararak sörf tahtasının havasını indirin, supap yayına bastırın ve saat yönünde çevirin.
 2. Üründeki tüm aksesuarları çıkarın. Tüm yüzeyleri kuru bir bezle silin. Sörf tahtasını ve tüm aksesuarları temiz ve kuru muhafaza edin.
 3. Kalan havayı tahliye etmek için sörf tahtasını önden arkaya doğru katlayın.
 4. Çocukların erişemeyeceği serin ve kuru bir yerde saklayın.
- NOT:** Sıcaklık düşük olduğunda bu ürün açmayın, ürünü şişirmeden önce 24 saat süreyle (20°C) ın üzerindeki oda sıcaklığında tutun.

Onarım

- Onarılabilecek alanı iyice temizleyin.
- Tamir yama malzemesini doğru ölçüde kesin.
- Tamir yerini kapatmak için gereken miktarda tutkalı (ürünle birlikte verilmez) uygulayın.



A) UYARI

B) YASAK

C) ZORUNLU

1) BOĞULMAYA KARŞI KORUMA SAĞLAMAZ

2) 14 YAŞINDAKİ VE DAHA KÜÇÜK ÇOCUKLAR İÇİN UYGUN DEĞİLDİR; SADECE 14 YAŞINDAN BÜYÜK ÇOCUKLAR KULLANABİLİR

3) AKARSUDA KULLANMAYIN

4) SETLERİ AŞAN DALGALARDA KULLANMAYIN

5) RÜZGÂRLI AÇIK DENİZDE KULLANMAYIN

6) AÇIK DENİZ AKINTISINDA KULLANMAYIN

7) ÖNCELİKLE TALİMATLARI OKUYUN

8) KULLANICI SAYISI, 1 YETİŞKİN

9) SADECE YÜZÜCÜLER

10) MAKSİMUM YÜK KAPASİTESİ 65302: 110KG; 65305/65306/65329: 120KG; 65303: 130KG; 65308/65312/65330: 140KG; 65310: 160KG

11) SAHİLDEN EMNİYET MESAFESİ 150 M

12) SUDAKİ ÇOCUĞU HER ZAMAN GÖZETİM ALTINDA TUTUN

13) TÜM HAVA BÖLMELERİNİ TAMAMEN ŞİŞİRİN

UYARI

Pil Hakkında Uyarılar

- Eski ve yeni pilleri birlikte kullanmayın.
- Farklı türde pilleri birlikte kullanmayın. Alkalın, standart (Karbon - Çinko) veya şarj edilebilir (Nikel - Kadyum) pilleri birlikte kullanmayın.
- Pillerin kutuplarına (+ ve -) göre doğru olarak yerleştirildiğinden emin olun.
- Pilleri kısa devre yapmayın.
- Primer pilleri, sızıntı, yangın veya patlamaya neden olabileceği için kesinlikle yeniden şarj etmeye kalkışmayın.
- Şarj edilebilir pilleri şarj edeceğiniz zaman ürünün içinden çıkarın.
- Elektrolit yanıklarına yol açabileceği için kesinlikle pilleri sökmeye ya da açmaya kalkışmayın.
- Uzun süre kullanılmıyacaksa pilleri ekipmandan çıkarın.
- Biten pilleri ürünün içinden çıkarın.
- Ürün ve pillerini ateşe atmayın. Uygun atım talimatları için yerel mevzuatınızı gözden geçirin.
- Piller güneş ışığı, ateş vb. yüksek ısı kaynaklarına maruz bırakılmamalıdır.
- Pilleri çocukların erişemeyeceği yerde muhafaza edin.
- Yalnızca 2 adet LR44 pil kullanın.

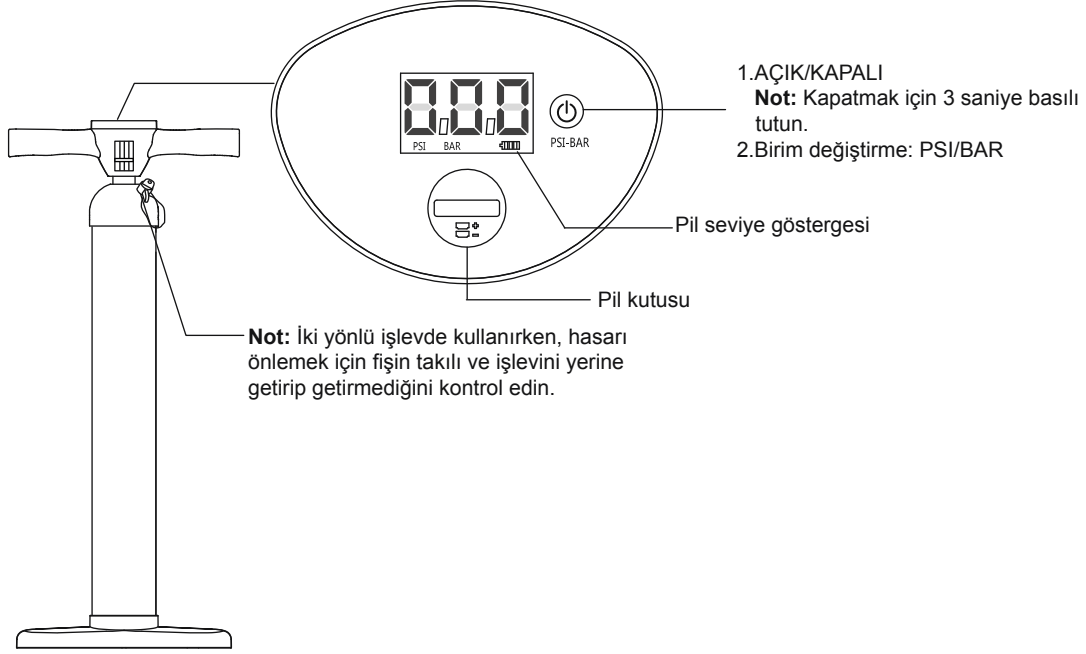

Pil Değiştirme Talimatı

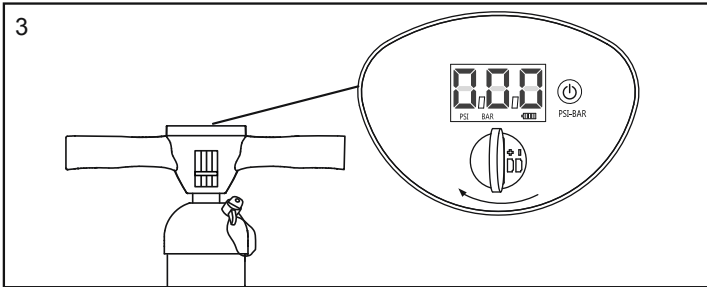
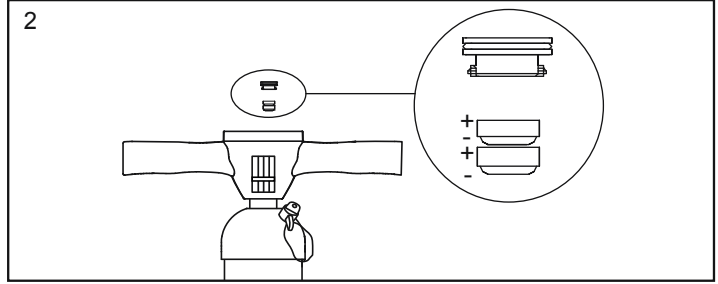
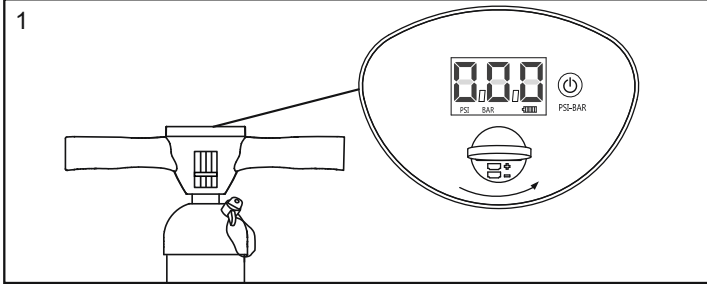

BAKIM VE SAKLAMA

1. Tüm yüzeyleri nazikçe temizlemek için kuru bir bez kullanın.
2. Serin, kuru ve çocukların erişemeyeceği bir yerde muhafaza edin.

Not: Pil kutusunu açmak için bozuk para (ürün ile birlikte verilmez) kullanın.

TASFİYE



Üzeri çarpılı tekertekli çöp kutusunun anlamı:

Elektrikli cihazları ayrılmamış kentsel atıl olarak elden çıkarmayın, bağımsız toplama tesislerinden yararlanın. Geçerli toplama sistemleri hakkında bilgi almak için yerel yönetiminizle irtibat kurun. Elektrikli cihazlar çöp arazilerinde veya atık sahalarında elden çıkarılırsa tehlikeli maddeler yer altı sularına karışabilir ve sağlığınıza ve refahınıza zarar vermek suretiyle besin zincirine girebilir. Eski cihazlar yenileriyle değiştirilirken, satıcı firma eski cihazınızı alıp ücretsiz olarak elden çıkarmakla sorumludur.

Manualul deținătorului Avertisment

INSTRUCIUNI DE SIGURANȚĂ IMPORTANTE

Citiți manualul și respectați instrucțiunile referitoare la recomandări de siguranță, asamblarea corectă și completă a produsului, punerea în funcțiune, utilizarea și întreținerea.

Pentru propria dumneavoastră siguranță, luați întotdeauna în considerare recomandările și avertizările detaliate în aceste instrucțiuni.

Non-conformitatea cu aceste instrucțiuni de operare vă pot expune la pericole serioase sau deces. Utilizați produsul numai în locuri și condiții pentru care a fost conceput.

Văslirea în poziție verticală este un sport periculos. Utilizarea acestui produs expune utilizatorul la riscuri și pericole neașteptate.

Utilizatorul trebuie să ia seamă și să înțeleagă aceste riscuri. Utilizarea acestui produs implică respectarea instrucțiunilor de siguranță descrise în manual.

Nu depășiți numărul recomandat de persoane. Indiferent de numărul de persoane imbarcate, greutatea totală a persoanelor și echipamentului nu trebuie să depășească niciodată sarcina maximă recomandată.

Nu utilizați acest produs în cazul în care sunteți sub influența alcoolului, drogurilor sau medicamentelor.

Dispozitivele de salvare a vieții, cum ar fi vestele sau colacii de salvare trebuie verificați anterior și utilizați în permanență. Purtați întotdeauna o cască la utilizarea acestui produs.

Văsliti întotdeauna cu un partener cu experiență la utilizarea acestui produs.

Comunicați-i partenerului dvs. rutele de navigare și programul.

Inițial, verificați prognoza meteo pentru a afla informații despre mediul marin și condițiile meteo înainte de a pleca. Vremea rea și mediul marin sunt foarte periculoase.

Nu utilizați niciodată acest produs în condiții care vă depășesc abilitățile (cum ar fi, dar fără a se limita la, valuri înalte, vârtejurile, curenții sau praguri ale râului).

Utilizați produsul în apropierea malului și fiți atenți la factorii naturali, cum ar fi vântul, marea și valurile de maree.

FERIȚI-VĂ DE VĂNTURILE ȘI CURENȚII DE COASTĂ. Înainte de fiecare utilizare, verificați cu atenție produsul pentru semne de uzură sau scurgeri pentru a vă asigura că totul este în bună stare. Vă rugăm să nu utilizați SUP în cazul în care descoperiți deteriorări.

Nu navigați în zone cu ape nefamiliare.

Feriți-vă de posibilele efecte dăunătoare ale lichidelor, cum ar fi acidul de baterie, uleiul și petrolul. Aceste lichide pot deteriora produsul.

Gonflați conform presiunii evaluate a produsului sau veți provoca gonflarea în exces și/sau o explozie.

Păstrați-vă echilibrul. Distribuția inegală a sarcinii de la bord poate provoca răsturnarea bărcii care poate duce la înec.

Familiarizați-vă cu operaarea acestui produs. Verificați zona locală pentru informații și/sau instrucțiunea, după cum este cazul. Informați-vă referitor la regulamentele și pericolele locale aferente surfingului, navigării cu bărcii și/sau alte activități de apă.

SALVAȚI ACESTE INSTRUCIUNI

Specificații tehnice

Articol	Dimensiuni la umflare	Presiune de lucru recomandată	Sarcină maximă Capacitate	Număr maxim de persoane
65302	2.74m x 76cm x 15cm (9' x 30" x 6")	1.03bar (15psi)	110kg (242lb)	1 adult
65303	3.05m x 84cm x 15cm (10' x 33" x 6")	1.03bar (15psi)	130kg (287lb)	1 adult
65305; 65329	3.20m x 76cm x 15cm (10'6" x 30" x 6")	1.03bar (15psi)	120kg (265lb)	1 adult
65306	3.81m x 76cm x 15cm (12'6" x 30" x 6")	1.03bar (15psi)	120kg (265lb)	1 adult
65308	3.10m x 86cm x 15cm (10'2" x 34" x 6")	1.03bar (15psi)	140kg (309lb)	1 adult
65310	3.40m x 89cm x 15cm (11'2" x 35" x 6")	1.03bar (15psi)	160kg (353lb)	1 adult
65312; 65330	3.05m x 84cm x 15cm (10' x 33" x 6")	1.03bar (15psi)	140kg (309lb)	1 adult

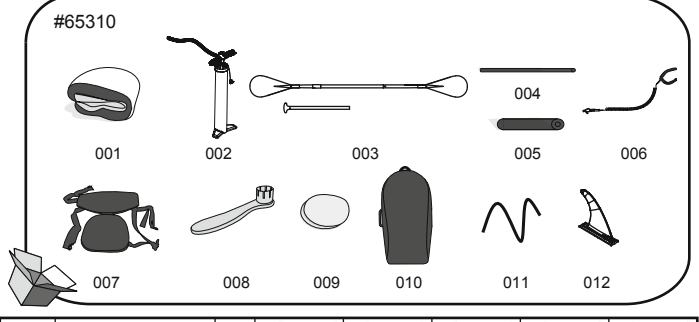
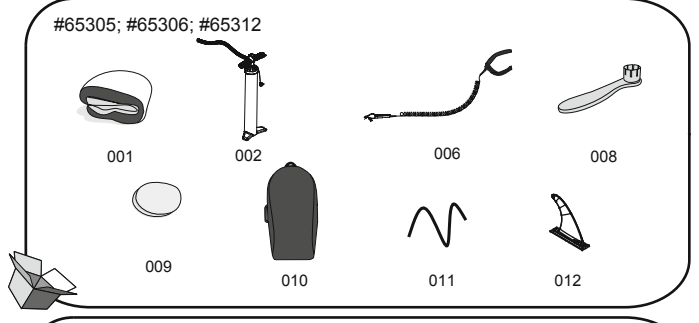
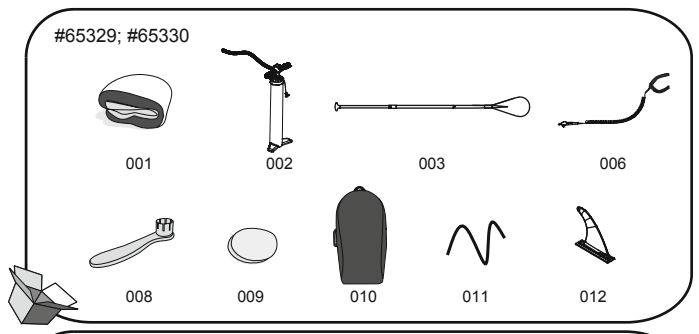
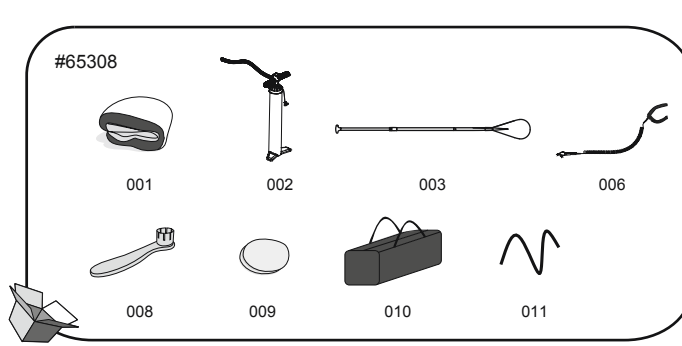
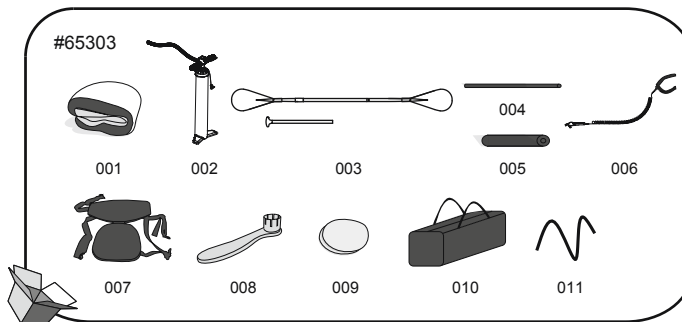
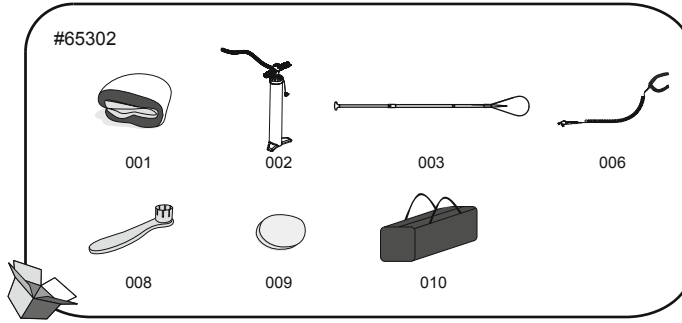

Part No.	Descriere	QTY	PIESĂ DE REZERVĂ NR. (#65302)	PIESĂ DE REZERVĂ NR. (#65303)	PIESĂ DE REZERVĂ NR. (#65305)	PIESĂ DE REZERVĂ NR. (#65306)	PIESĂ DE REZERVĂ NR. (#65309)
001	Placă de surf	1	P04483	P04484	P04485	P04486	P04487
002	Pompă manuală de înaltă presiune	1	P04481	P04481	P04481	P04481	P04481
003	Vâslă	1	P04491	P04492	/	/	P04491
004	Tub reazem pentru picioare	1	/	P5C499ASS16	/	/	/
005	Reazem pentru picioare din spumă	1	/	F6C211ASS16	/	/	/
006	Frânghie de siguranță	1	P04490	P04490	P04497	P04497	P04490
007	Scaun	1	/	F6C336ASS18	/	/	/
008	Cheie franceză	1	F6H189ASS16	F6H189ASS16	F6H189ASS16	F6H189ASS16	F6H189ASS16
009	Petic din 3 straturi de poliester	1	/	/	/	/	/
010	Geantă	1	P04024	P04024	F6669ASS18	F6669ASS18	P04024
011	Cablu elastic	1	/	P03797	P03797	P03797	P04285
012	Arpioară	1	/	/	F3C197ASS18	F3C197ASS18	/

Part No.	Descriere	QTY	PIESĂ DE REZERVĂ NR. (#65310)	PIESĂ DE REZERVĂ NR. (#65312)	PIESĂ DE REZERVĂ NR. (#65329)	PIESĂ DE REZERVĂ NR. (#65330)
001	Placă de surf	1	P04488	P04489	P04485	P04489
002	Pompă manuală de înaltă presiune	1	P04481	P04481	P04481	P04481
003	Vâslă	1	P04492	/	P04491	P04491
004	Tub reazem pentru picioare	1	P5C499ASS16	/	/	/
005	Reazem pentru picioare din spumă	1	F6C211ASS16	/	/	/
006	Frânghie de siguranță	1	P04497	P04497	P04497	P04497
007	Scaun	1	F6C336ASS18	/	/	/
008	Cheie franceză	1	F6H189ASS16	F6H189ASS16	F6H189ASS16	F6H189ASS16
009	Petic din 3 straturi de poliester	1	/	/	/	/
010	Geantă	1	P04025	F6669ASS18	F6669ASS18	F6669ASS18
011	Cablu elastic	1	P03798	P03797	P03797	P03797
012	Arpioară	1	F3C197ASS18	F3C197ASS18	F3C197ASS18	F3C197ASS18

Instalare

- Întindeți placa de surf pe un teren nivelat.
- Dacă utilizați placa pentru prima dată sau după o lungă perioadă de depozitare, verificați supapa de aer și strângeți-o cu cheia furnizată. (Fig. 1)
Atenție: Nu ajustați supapa de aer când utilizați placa.
Avertisment: Nu rotiți cheia în sens antiorar când inspecți umflarea sau veți fi în pericol.
- Umflați placa prin deșurubarea capacului supapei de aer (Fig.2.Poz.1). Asigurați-vă că arcul interior al valvei nu este decomprimat. Dacă este, (Fig.2.Poz.2), apăsați pe arcul valvei și răsucați în sens invers acelor de ceasornic astfel încât arcul să fie în poziția corectă (Fig.2.Poz.3). Atașați furuncul în poziția de umflare pe pompă. Umflați placa până la o presiune de 1,03 bari (15psi). După umflare, înșurubați la loc capacul supapei de aer (Fig.2.Poz.4).
NOTĂ: Dacă survine gonflarea în exces, apăsați valva arcului pentru a elibera aerul la un nivel acceptabil și securizați valva de aer.
NOTĂ: În cazul în care placa nu este utilizată și este expusă la soare, acest lucru poate duce la supra-întindere și deteriorarea plăcii. Verificați presiunea și degonflați ușor până la atingerea presiunii corecte.
NOTĂ: Manometrul de presiune este conceput strict pentru umflare, iar valoarea manometrului de presiune este doar pentru referință; nu trebuie utilizat drept instrument de presiune.

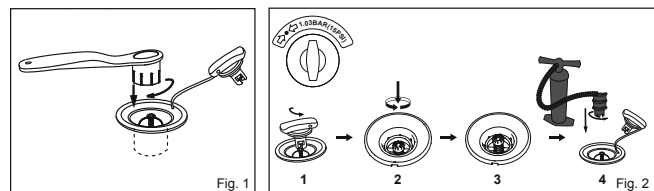

4. Asamblați scaunul (inclus cu produsul nr. 65303; nr. 65310). Conectați scaunul la inelul D de pe placă. Scaunul poate fi ajustat pentru a fixa scărița.
5. Agățați funia de siguranță la inelul de remorcare și aplicați curea în jurul gleznei (Fig. 3).

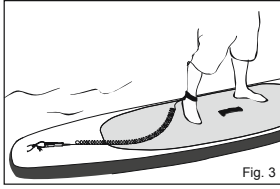
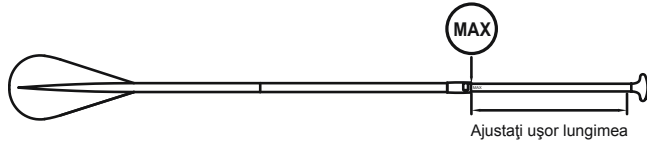

Fig. 3

Instalarea vâslei (65302; 65303; 65310; 65329; 65330)

Ajustați lungimea vâslei conform înălțimii dvs.

Măsurați lungimea dvs. plus 8" pentru lungimea plăcii și 10" pentru lungimea turului.



Dezumflare

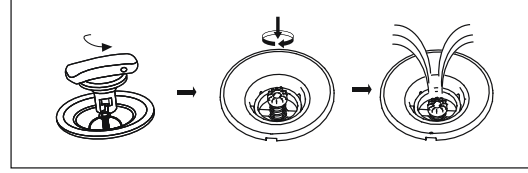

Întreținere:

1. Umflați conform indicilor de presiune (PSI) marcați lângă supapă;
2. Pentru a evita expunerea pe termen lung la soare/precipitații, acoperiți-o cu folia specială de acoperire când nu o folosiți;
3. Curățați-o cu o cârpă moale, săpun și apă dacă nu intenționați să o folosiți o perioadă îndelungată. Uscați piesele înainte să le depozitați într-un loc uscat, ferit de razele soarelui și care nu e la îndemâna copiilor.

Depozitare

1. Degonflați placa deșurubând capacul valvei de aer, apăsați valva arcului și răsuciți în sens orar.
 2. Scoateți toate accesoriile de pe placă. Utilizați o lavetă pentru a usca ușor toate suprafețele. Păstrați placa și toate accesoriile curate și uscate.
 3. Pliati placa din față în spate pentru a scoate aerul suplimentar.
 4. Depozitați la loc răcoros, uscat și nu la îndemâna copiilor.
- NOTĂ:** Nu despachetați produsul la temperaturi joase, păstrați-l la temperatura camerei (peste 20 de grade) timp de 24 de ore înainte de umflare.

Repararea

- Curățați complet zona care va fi reparată.
- Tăiați dimensiunea corectă din peticul de reparații.
- Aplicați numai cantitatea de adeziv necesară pentru a acoperi zona de reparații.

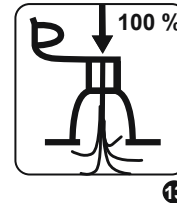
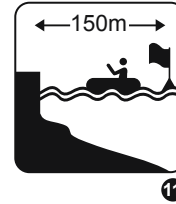
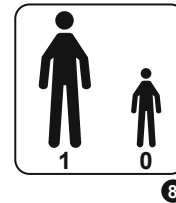

(A) AVERTISMENT

(B) INTERDICȚIE

(C) OBLIGATORIU

1 NU EXISTĂ PROTECȚIE ÎMPOTRIVA ÎNECULUI!

2 NU ESTE ADECVATĂ PENTRU COPII CU VÂRSTA DE 14 ANI ȘI MAI MICI, SE APLICĂ NUMAI COPIILOR CU VÂRSTE MAI MARI DE 14 ANI

3 A NU SE UTILIZA PE CURSURI REPEZI DE APĂ

4 A NU SE UTILIZA ÎN VALURI

5 A NU SE UTILIZA ÎN CONDIȚII DE VÂNT DE COASTĂ

6 A NU SE UTILIZA ÎN CONDIȚII DE CURENT DE COASTĂ

7 MAI ÎNTÂI CITIȚI INSTRUCȚIUNILE

8 NUMĂR DE UTILIZATORI, 1 ADULT

9 NUMAI PENTRU ÎNOTĂTORI

10 CAPACITATE SARCINĂ MAXIMĂ 65302: 110KG; 65305/65306/65329: 120KG; 65303: 130KG; 65308/65312/65330: 140KG; 65310: 160KG

11 DISTANȚĂ SIGURĂ FAȚĂ DE COASTĂ 150 M

12 SUPRAVEGHEAȚI ÎN PERMANENȚĂ COPII CÂND SUNT ÎN APĂ

13 UMFLAȚI INTEGRAL TOATE CAMERELE CU AER

AVERTISMENT

Precauții privind bateriile

- Nu amestecați baterii vechi cu baterii noi.
- Nu amestecați tipuri diferite de baterii. Nu amestecați baterii alcaline standard (carbon-zinc) sau reîncărcabile (nichel-cadmium).
- Asigurați-vă că bateriile sunt instalate corect în ceea ce privește polaritatea (+ și -).
- Nu scurtcircuitați bateria.
- Nu încercați niciodată să reîncărcați bateriile principale întrucât acest lucru poate determina scurgeri, incendiu sau explozie.
- Bateriile reîncărcabile se vor scoate din acest produs înainte de încărcare.
- Nu încercați niciodată să dezamblați sau să deschideți bateriile întrucât acest lucru poate duce la arsuri prin electrocutare.
- Scoateți bateriile din echipamentul care nu este utilizat pentru o perioadă lungă de timp.
- Bateriile consumate se vor scoate din acest produs.
- Nu eliminați produsul și bateriile sale în foc. Verificați regulamentele locale pentru instrucțiuni de eliminare adecvate.
- Bateriile nu vor fi expuse la căldură excesivă, cum ar fi razele soarelui, incendiu sau fenomene similare.
- Nu lăsați bateriile la îndemâna copiilor.
- Utilizați numai cele 2 baterii LR44.

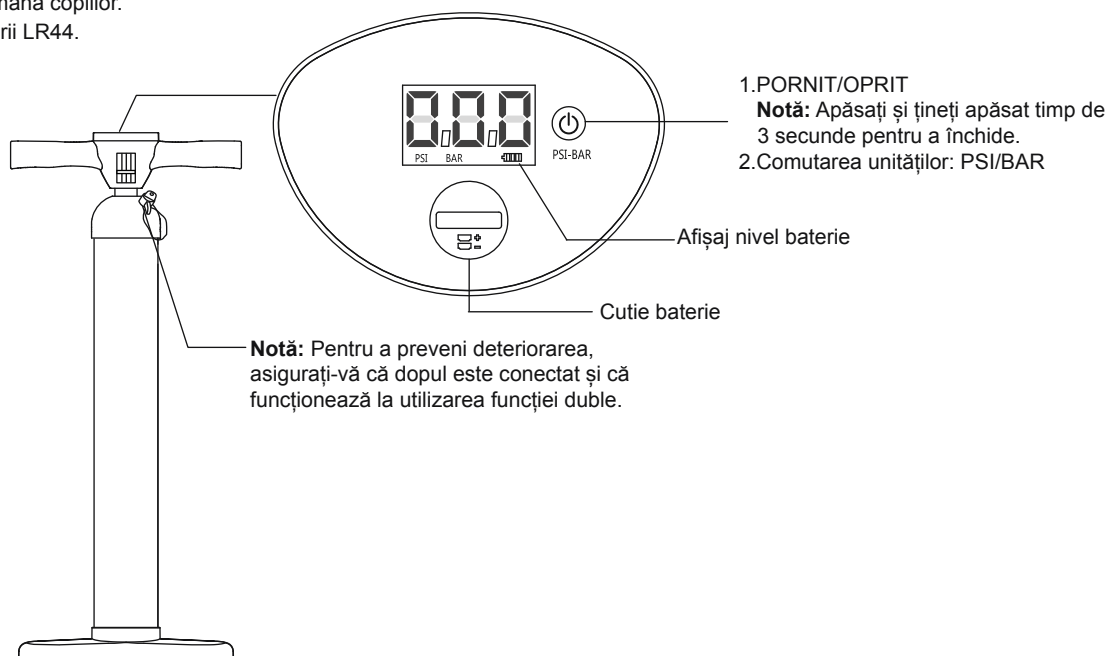

Instrucțiuni privind înlocuirea bateriilor

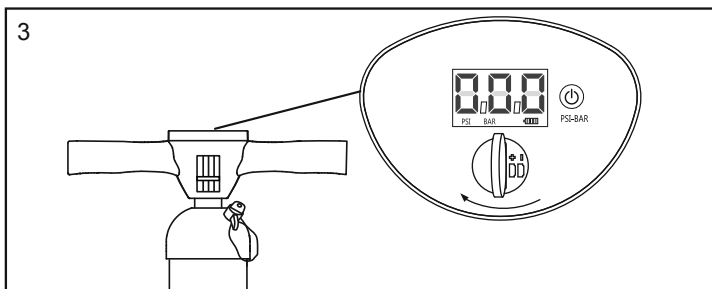
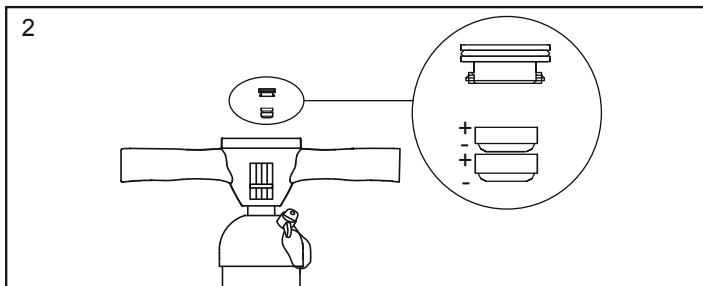
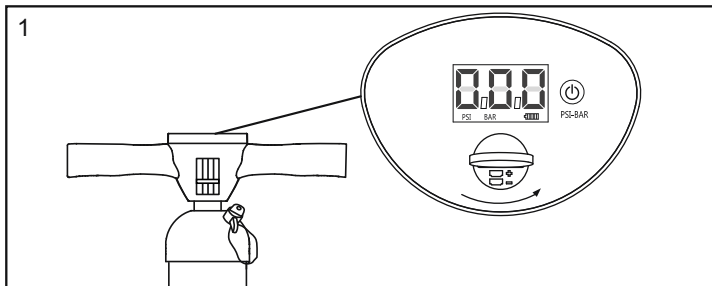

ÎNȚREȚINERE ȘI DEPOZITARE

1. Utilizați o lavetă uscată pentru a curăța ușor toate suprafețele.
2. Depozitați la loc răcoros, uscat și ferit de accesul copiilor.

Notă: Utilizați o monedă (nu este inclusă) pentru a deschide compartimentul bateriilor.

ELIMINAREA



Semnificația toberonului tăiat:

Nu eliminați aparatura electrică ca deșeuri urbane nesortate, folosiți unități de colectare separate. Contactați autoritățile dvs. locale pentru informații cu privire la sistemele de colectare disponibile. În cazul în care aparatura electrică este eliminată la gropile de gunoi sau grămezile de gunoi, substanțele periculoase se poate infiltra în pânza freatică și pot ajunge în lanțul alimentar, vă pot afecta sănătatea și bunăstarea. Atunci când înlocuiți aparatură veche cu una nouă, distribuitorul este obligat prin lege să preia aparatura veche pentru a o elimina, cel puțin gratuit.

Ръководство на потребителя

ВНИМАНИЕ

ВАЖНИ ИНСТРУКЦИИ ЗА БЕЗОПАСНОСТ

Прочетете ръководството и следвайте инструкциите свързани с безопасността, правилното и цялостно събличане на продукта, настройването за експлоатация, употреба и поддръжка. За ваша собствена безопасност винаги следвайте съветите и предупрежденията в тези инструкции. Неспазването на тези инструкции може да ви изложи на сериозна опасност или смърт. Използвайте продукта единствено на местата и при условията, за които е предназначен.

Гребането в изправена позиция е опасен спорт. Използването на този продукт излага потребителя да непредвидени рискове, заплахи и опасности.

Потребителят трябва да осъзнае и разбере тези рискове. Използването на този продукт предполага спазването на инструкциите за безопасност, описани в Ръководството.

Не превишавайте препоръчания максимален брой лица. Независимо от броя на лицата на борда, общото тегло на лица и екипировката, никога не трябва да превишава максималното препоръчително натоварване.

Не използвайте този продукт, ако сте под влиянието на алкохол, наркотици или медикаменти. Животоспасяващите средства, като например спасителни жилетки и спасителни пояси, следва да бъдат предварително проверени и използвани по всяко време. Винаги носете каска, когато използвате този продукт.

Споделете вашите платноходни маршрути и графика с часове на партньора си.

Първо проверете прогнозата за времето, за да се запознаете с условията на морската среда и метеорологичните условия, преди да използвате дъската. Лошото време и морската среда са много опасни.

Никога не използвайте този продукт в условия, които надвърлят вашите способности (като например, но не само, висок клас сърфване, силно насрещно течение, силни или бързи течения на реката).

Използвайте продукта в близост до брега и се пазете от природни явления като вятър, приливи и отливи и приливни вълни. **ПАЗЕТЕ СЕ ОТ ВЕТРОВЕ И ТЕЧЕНИЯ ВОДЕЩИ КЪМ МОРЕТО.**

Преди всяка употреба, внимателно проверете продукта за признаци на износване или течове за да се уверите, че всичко е в добро състояние. Моля, не използвайте SUP ако забележите някакви повреди.

Не сърфирате в непознати водни райони.

Пазете се от потенциалните вредни ефекти на течности, като акумулаторна киселина, масло и бензин. Тези течности могат да повредят продукта.

Напомняйте според номиналното налягане отбелязано върху продукта или това ще доведе до прекалено напумване и/или експлозия.

Поддържайте баланс. Неравномерното разпределение на товара на борда, може да доведе до преобръщане на дъската, което може да доведе до удавяне.

Разучете, как да работите с този продукт. Разучете вашия район за информация и/или обучение, ако е необходимо. Информирайте се относно местните разпоредби и опасностите, свързани със сърфване, разходки с лодка и/или други дейности във вода.

СЪХРАНЕНЕ ТАЗИ ИНСТРУКЦИИ

Технически спецификации

Артикул	Размер в напумпано състояние	Препоръчано Работно налягане	Максимално Натоварване Капацитет	Максимален брой лица
65302	2.74m x 76cm x 15cm (9' x 30" x 6")	1.03bar (15psi)	110kg (242lb)	1 възрастен
65303	3.05m x 84cm x 15cm (10' x 33" x 6")	1.03bar (15psi)	130kg (287lb)	1 възрастен
65305; 65329	3.20m x 76cm x 15cm (10'6" x 30" x 6")	1.03bar (15psi)	120kg (265lb)	1 възрастен
65306	3.81m x 76cm x 15cm (12'6" x 30" x 6")	1.03bar (15psi)	120kg (265lb)	1 възрастен
65308	3.10m x 86cm x 15cm (10'2" x 34" x 6")	1.03bar (15psi)	140kg (309lb)	1 възрастен
65310	3.40m x 89cm x 15cm (11'2" x 35" x 6")	1.03bar (15psi)	160kg (353lb)	1 възрастен
65312; 65330	3.05m x 84cm x 15cm (10' x 33" x 6")	1.03bar (15psi)	140kg (309lb)	1 възрастен

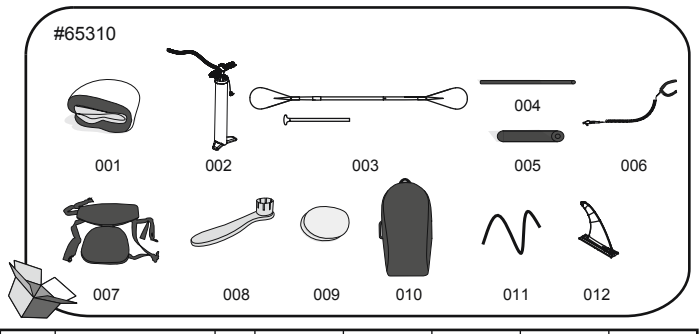
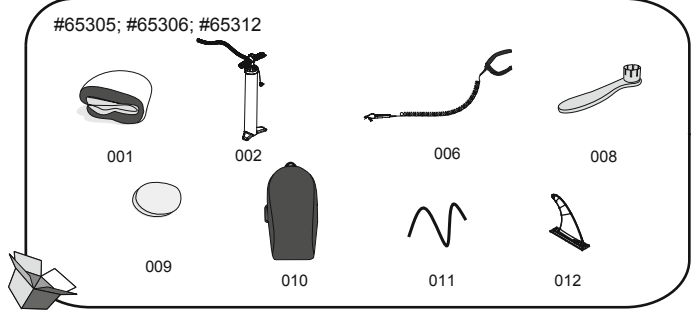
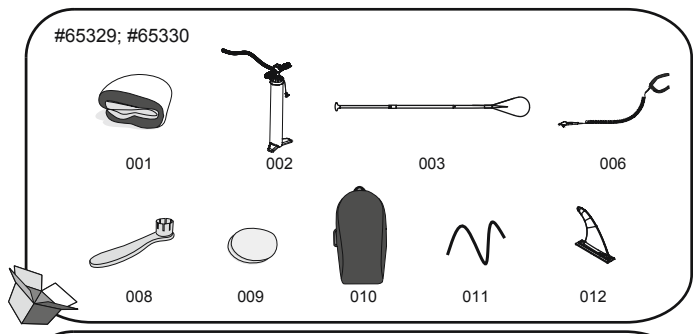
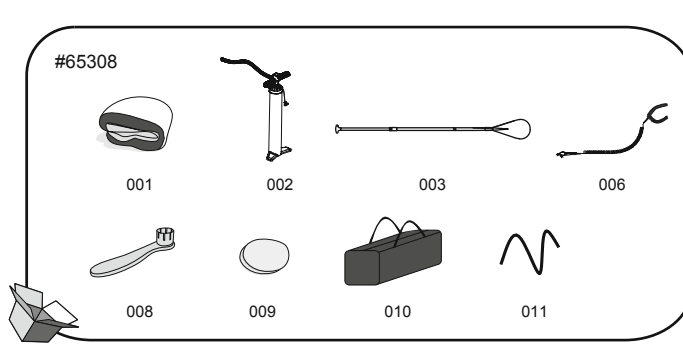
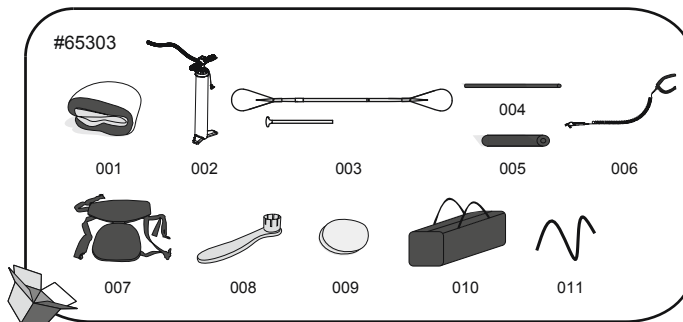
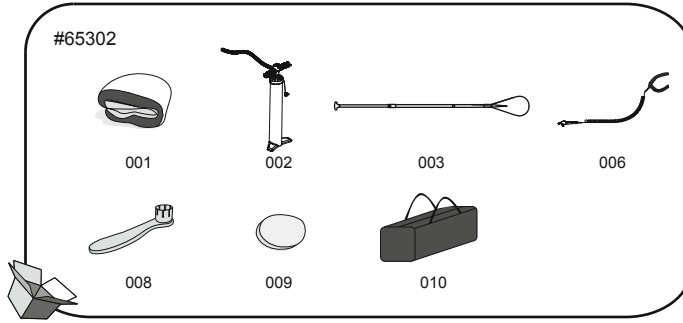

Част №	Описание	КОЛИЧЕСТВО	РЕЗЕРВНА ЧАСТ № (#65302)	РЕЗЕРВНА ЧАСТ № (#65303)	РЕЗЕРВНА ЧАСТ № (#65305)	РЕЗЕРВНА ЧАСТ № (#65306)	РЕЗЕРВНА ЧАСТ № (#65308)
001	Сърф Дъска	1	P04483	P04484	P04485	P04486	P04487
002	Високо Налягане Ръчна Помпа	1	P04481	P04481	P04481	P04481	P04481
003	Гребло	1	P04491	P04492	/	/	P04491
004	Подложка за крака Тръба	1	/	P5C499ASS16	/	/	/
005	Подложка за крака Дунапрен	1	/	F6C211ASS16	/	/	/
006	Безопасност Въж	1	P04490	P04490	P04497	P04497	P04490
007	Седалка	1	/	F6C336ASS18	/	/	/
008	Гаечен ключ	1	F6H189ASS16	F6H189ASS16	F6H189ASS16	F6H189ASS16	F6H189ASS16
009	Полиестер 3-пластова лепенка	1	/	/	/	/	/
010	Чанта	1	P04024	P04024	F6669ASS18	F6669ASS18	P04024
011	Ластично Въж	1	/	P03797	P03797	P03797	P04285
012	Перка	1	/	/	F3C197ASS18	F3C197ASS18	/

Част №	Описание	КОЛИЧЕСТВО	РЕЗЕРВНА ЧАСТ № (#65310)	РЕЗЕРВНА ЧАСТ № (#65312)	РЕЗЕРВНА ЧАСТ № (#65329)	РЕЗЕРВНА ЧАСТ № (#65330)
001	Сърф Дъска	1	P04488	P04489	P04485	P04489
002	Високо Налягане Ръчна Помпа	1	P04481	P04481	P04481	P04481
003	Гребло	1	P04492	/	P04491	P04491
004	Подложка за крака Тръба	1	P5C499ASS16	/	/	/
005	Подложка за крака Дунапрен	1	F6C211ASS16	/	/	/
006	Безопасност Въж	1	P04497	P04497	P04497	P04497
007	Седалка	1	F6C336ASS18	/	/	/
008	Гаечен ключ	1	F6H189ASS16	F6H189ASS16	F6H189ASS16	F6H189ASS16
009	Полиестер 3-пластова лепенка	1	/	/	/	/
010	Чанта	1	P04025	F6669ASS18	F6669ASS18	F6669ASS18
011	Ластично Въж	1	P03798	P03797	P03797	P03797
012	Перка	1	F3C197ASS18	F3C197ASS18	F3C197ASS18	F3C197ASS18

Монтаж

- Поставете дъската за сърф върху равна повърхност.
- Когато използвате вашата дъска за първи път или след дълъг период на съхранение, първо проверете въздушния клапан и затегнете клапана с предоставения гаечен ключ. (Фиг. 1).
- Внимание:** Не регулирайте въздушния клапан, по време на употреба на дъската.
- Предупреждение:** Не завъртате гаечния ключ обратно на часовниковата стрелка, когато проверявате напумването, това ще бъде опасно.
- Напомняйте дъската чрез развиване на капачката на въздушния клапан (Фиг.2 Поз.1). Уверете се, че вътрешният пружинен клапан не е притиснат. Ако той е притиснат (Фиг.2 Поз. 2), натиснете пружинния клапан и завъртете обратно на часовниковата стрелка, така че вътрешния пружинен клапан да бъде в правилната позиция (Фиг.2 Поз. 3). Закъчете маркува в позиция напумване на ръчната помпа с високо налягане. Напомняйте дъската до 1.03bar (15psi). След напумване, завинтете капачката на въздушния клапан (Фиг.2 Поз. 4).
- ЗАБЕЛЕЖКА:** В случай на пренапумване, натиснете пружинния клапан за да освободите въздуха до приемливо ниво и затегнете по безопасен начин въздушния клапан.
- ЗАБЕЛЕЖКА:** Ако дъската не е в употреба и е изложена на слънце, това може да доведе до свръх разширяване и повреждане на дъската. Проверете налягането и изпуснете въздуха бавно до постигане на правилното налягане.
- ЗАБЕЛЕЖКА:** Манометърът е единствено с за напумване, както и стойността, визуализирана на манометъра е само за справка, не трябва да бъде използван като инструмент за прецизност.

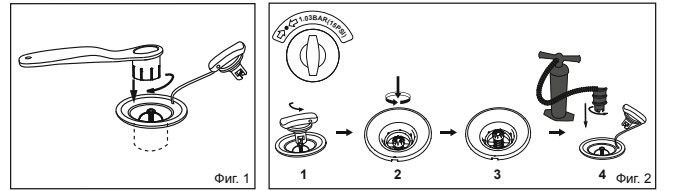

4. Монтирайте седалката (Приложена само с продукт #65303; #65310). Съвръжете седалката към D-пръстена на дъската. Седалката може да се регулира за да се разположи поставката за крака.
5. Закачете обезопасителното въже към пръстена за телене и поставете колана около глезена (Фиг. 3)

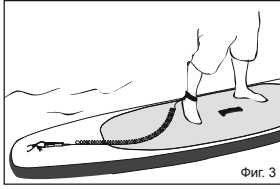

Фиг. 3

Монтаж на Гребло (65302; 65303; 65310; 65329; 65330)
 Регулирайте дължината на греблото според височината си.
 Вземете предвид вашата височина и добавете 8" за дължина на сърф и 10" за дължина на обиколка.

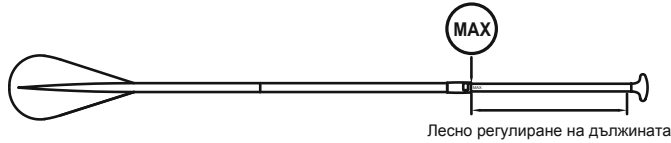

Лесно регулиране на дължината

Изпускане

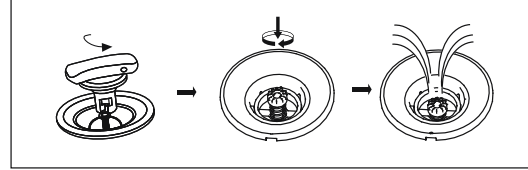

Поддръжка:

1. Напомнете според стойността PSI, маркирана зад клапана;
2. За да се избегне продължителното излагане на слънце или дъжд, поставете отгоре външното защитно покривало, когато не се употребява;
3. Почистете го със сапунена вода и мека кърпа, в случай, че няма да се употребява за дълъг период от време. Подсушете го преди да го приберете за съхранение. Съхранявайте на сухо и сенчесто място и далеч от достъпа на деца.

Съхранение

1. Изпуснете въздуха от дъската, като развиете капачката на въздушния клапан, натиснете пружинния клапан и завъртете обратно на часовниковата стрелка.
2. Отстранете всички аксесоари от дъската. Използвайте кърпа, за да подсушите внимателно всички повърхности. Поддържайте дъската и всички аксесоари чисти и сухи.
3. Съгнете борда отпред назад, за да изпуснете остатъчния въздух.
4. Съхранявайте на хладно, сухо място и трудно достъпно за деца.

ЗАБЕЛЕЖКА: Не разгъвайте този продукт, когато температурата на помещението е ниска, оставете продукта на стайна температура (над 20°C) за 24 часа преди напompване.

Поправка

- Почистете изцяло областта, която трябва да бъде ремонтирана.
- Отрежете правилния размер от материала за лепенки за ремонт.
- Намажете само количеството лепило (не е включено), необходимо да покрие мястото за ремонт.



БЕЗ ЗАЩИТА СРЕЩУ УДАВЯНЕ 1



3



2



4



5



6



C



7

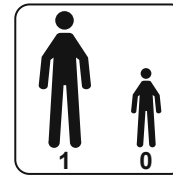

8



САМО ПЛУВЦИ 9



10

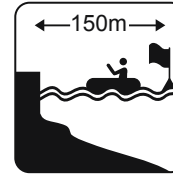

11



12

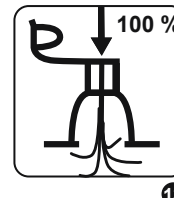

13

А) ВНИМАНИЕ

В) ЗАБРАНА

С) ЗАДЪЛЖЕНИЕ

1 БЕЗ ЗАЩИТА СРЕЩУ УДАВЯНЕ

2 НЕ Е ПОДХОДЯЩ ЗА ДЕЦА НА ВЪЗРАСТ ПОД 14 ГОДИНИ; ДА СЕ ИЗПОЛЗВА САМО ОТ ДЕЦА НАД 14-ГОДИШНА ВЪЗРАСТ

3 ДА НЕ СЕ ИЗПОЛЗВА В БУРНИ ВОДИ

4 ДА НЕ СЕ ИЗПОЛЗВА ПРИ ВЪЛНЕНИЕ

5 НЕ ИЗПОЛЗВАЙТЕ ПРИ ОФШОРНИ ВЕТРОВЕ

6 НЕ ИЗПОЛЗВАЙТЕ В ОФШОРНИ ТЕЧЕНИЯ

7 ПЪРВО ПРОЧЕТЕТЕ ИНСТРУКЦИИТЕ

8 БРОЙ ПОТРЕБИТЕЛИ, 1 ВЪЗРАСТЕН

9 САМО ПЛУВЦИ

10 МАКСИМАЛЕН КАПАЦИТЕТ НА НАТОВАРВАНЕ 65302: 110KG; 65305/65306/65329: 120KG; 65303: 130KG; 65308/65312/65330: 140KG; 65310: 160KG

11 БЕЗОПАСНА ДИСТАНЦИЯ ДО БРЕГА 150 М

12 ВИНАГИ ДРЪЖТЕ ПОД НАБЛЮДЕНИЕ ДЕЦАТА ВЪВ ВОДАТА

13 ИЗЦЯЛО НАПОМПАЙТЕ ВСИЧКИ ВЪЗДУШНИ КАМЕРИ

ВНИМАНИЕ

Предпазни мерки за батерии

- Не използвайте едновременно стари и нови батерии.
- Не използвайте едновременно различни видове батерии. Не смесвайте алкални стандартни (Въглерод-Цинк) или акумулаторни (Никел-Кадмий) батерии.
- Уверете се, че батериите са инсталирани правилни относно тяхната полярност (+ и -).
- Не поставяйте под късо съединение батерията.
- Никога не се опитвайте да презареждате основни батерии, тъй като това може да предизвика теч, пожар или експлозия.
- Акумулаторните батерии трябва да бъдат извадени от този продукт, преди да бъдат заредени.
- Никога не се опитвайте да разглобявате или отваряте батерии, тъй като това може да доведе до електролитни изгаряния.
- Извадете батериите от продукта, който няма да се използва за дълъг период от време.
- Изтощените батерии трябва да бъдат извадени от този продукт.
- Не изхвърляйте продукта и неговите батерии в огън. Консултирайте местните разпоредби за инструкции за правилно изхвърляне.
- Батериите не трябва да се излагат на силна топлина като слънчева светлина, огън или подобни.
- Съхранявайте батериите на места, недостъпни за деца.
- Използвайте само 2 бр. батерии LR44.

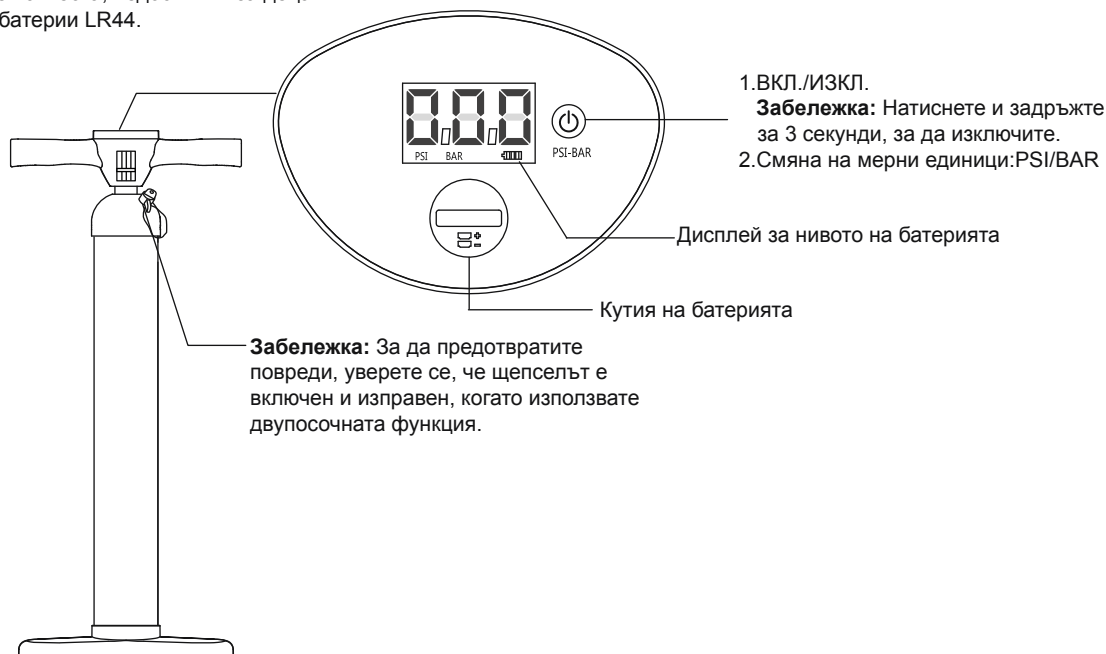

Указания за смяна на батерията

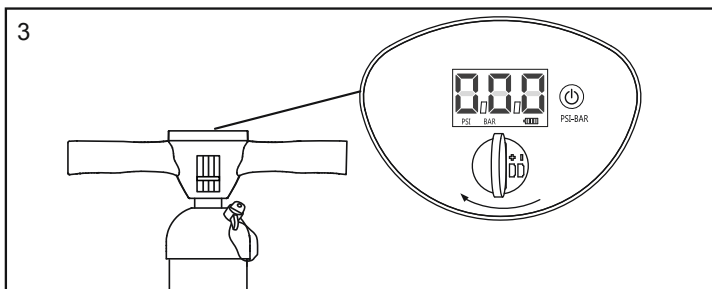
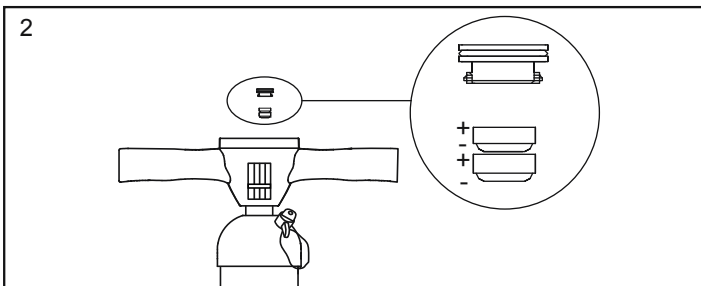
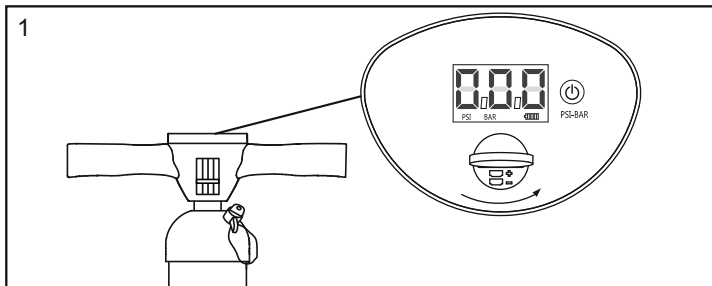

ПОДДРЪЖКА И СЪХРАНЕНИЕ

- 1.Използвайте суха кърпа, за да почистите внимателно всички повърхности.
- 2.Съхранявайте на хладно, сухо място и трудно достъпно за деца.

Забележка: Използвайте монета (не е включена), за да отворите кутията на батерията.

ИЗХВЪРЛЯНЕ



Значение на зачеркнат контейнер за отпадъци:

Не изхвърляйте електрическите уреди като битови отпадъци, прилагайте разделно събиране.

Свържете се с местните власти за информация относно наличните системи за събиране на отпадъците. Ако електроуреди се изхвърлят в депа или сметища, опасни вещества могат да изтекат в подпочвените води и да достигнат до хранителната верига, увреждайки здравето и доброто физическо състояние. Когато замените електрически компонент с нов, търговецът на дребно е задължен по закон да приеме обратно стария уред за унищожаване безплатно.

Priručnik za uporabu Upozorenje

VAŽNE UPUTE ZA SIGURNOST

Pročitajte priručnik i pridržavajte se uputa za sigurnost, ispravnu i potpunu montažu proizvoda, stavljanje u pogon, uporabu i održavanje.

Radi osobne sigurnosti uvijek se pridržavajte preporuka i uputa iz priručnika. Nepridržavanje uputa može uzrokovati ozbiljne ozljede, čak i sa smrtnom posljedicom. Proizvod koristite isključivo na lokacijama i u uvjetima za koje je projektiran.

Surf s veslom je opasan sport. Uporaba ovoga proizvoda izlaže korisnika nepredviđenim rizicima i opasnostima.

Korisnik mora biti potpuno svjestan rizika. Korištenje proizvoda podrazumijeva poštivanje sigurnosnih uputa navedenih u priručniku.

Ne prekoračujte maksimalan preporučeni broj osoba. Ovisno o broju ukrasnih osoba, ukupna težina osoba i opreme ne smije prekoračiti maksimalnu preporučenu težinu.

Ovaj proizvod ne koristite pod utjecajem alkohola, opojnih sredstava ili lijekova.

Uvijek provjerite ispravnost i koristite sigurnosne uređaje, primjenice: prstuke za spašavanje i plutače. Kad koristite proizvod uvijek nosite zaštitnu kacigu.

Uvijek veslajte zajedno s iskusnim partnerom.

Partnera informirajte o ruti i vremenu plovidbe.

Prije početka plovidbe upoznajete se s meteorološkom prognozom i stanjem mora. Loši meteorološki i morski uvjeti vrlo su opasni.

Ne koristite proizvod u uvjetima kojima niste u mogućnosti upravljati (primjerice: surfanje na jakim valovima, snažne plime, struje ili brzaci).

Proizvod koristite blizu obale posebno pazeci na vjetar, valove, plimu i oseku. **PAZITE NA VJETAR I STRUJE NA OTVORENOM MORU.**

Prije svakog korištenja pažljivo provjerite proizvod i postoje li pojave znakova istrošenosti, uvjerite se da je stanje proizvoda ispravno. U slučaju oštećenja ne koristite SUP.

Ne surfajte u vodama koju su vam nepoznate.

Pazite na potencijalna štetna djelovanja tekućina poput kiselina iz baterija, ulje ili benzin. Te tekućine mogu oštetiti proizvod.

Proizvod napuhavajte pridržavajući se nominalnog tlaka, da se ne bi previše napuhao i eksplodirao.

Pazite na ravnotežu: nepravilna distribucije tereta može uzrokovati prevrtanje i rizik od utapanja.

Koristite proizvod kad se potpuno upoznate s njegovom namjenom. Prikupite vijesti na lokalnoj razini i/ili pristupite odgovarajućem treningu. Informirajte se o lokalnim propisima i o opasnostima surfanja, plovidbe i/ili ostalih vodenih aktivnosti.

ČUVAJTE OVE UPUTE

Tehničke specifikacije

Proizvod	Dimenzije proizvoda kada je napuhan	Preporučeni radni pritisak	Maksimalno težinsko	Maksimalan broj osoba
65302	2.74m x 76cm x 15cm (9' x 30" x 6")	1.03bar (15psi)	110kg (242lb)	1 odrasla osoba
65303	3.05m x 84cm x 15cm (10' x 33" x 6")	1.03bar (15psi)	130kg (287lb)	1 odrasla osoba
65305; 65329	3.20m x 76cm x 15cm (10'6" x 30" x 6")	1.03bar (15psi)	120kg (265lb)	1 odrasla osoba
65306	3.81m x 76cm x 15cm (12'6" x 30" x 6")	1.03bar (15psi)	120kg (265lb)	1 odrasla osoba
65308	3.10m x 86cm x 15cm (10'2" x 34" x 6")	1.03bar (15psi)	140kg (309lb)	1 odrasla osoba
65310	3.40m x 89cm x 15cm (11'2" x 35" x 6")	1.03bar (15psi)	160kg (353lb)	1 odrasla osoba
65312; 65330	3.05m x 84cm x 15cm (10' x 33" x 6")	1.03bar (15psi)	140kg (309lb)	1 odrasla osoba

#65302

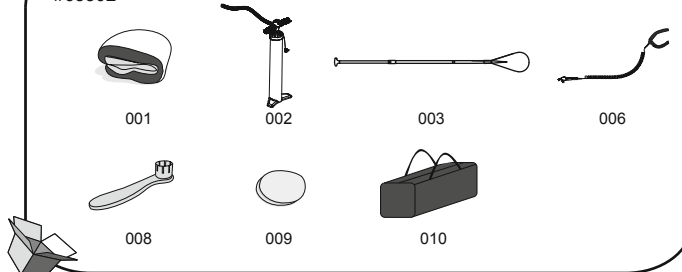

#65303

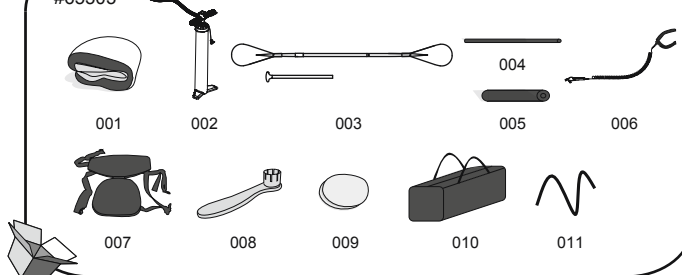

#65308

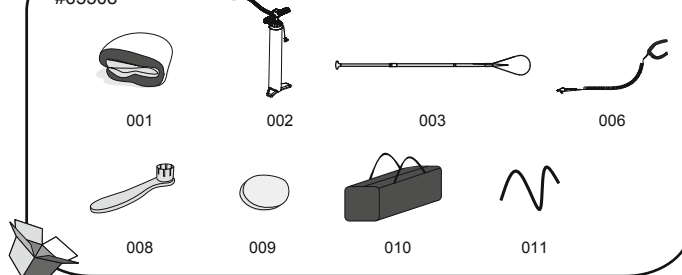

#65329; #65330

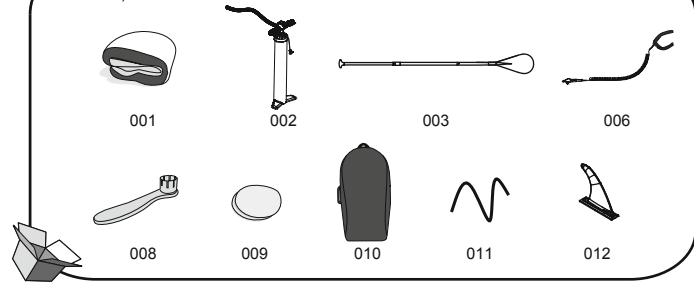

#65305; #65306; #65312

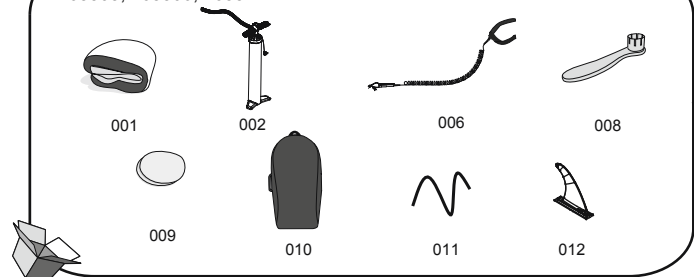

#65310

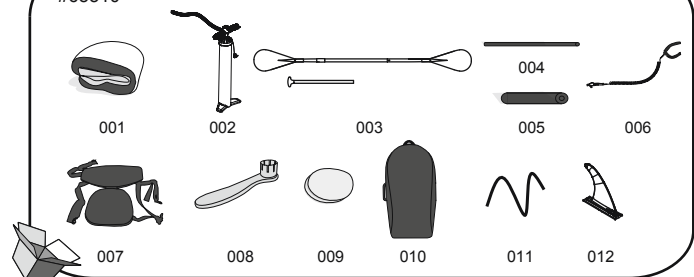

Br. dijela	Opis	KOLIČINA	ZAMJENSKI DIOBR. (#65302)	ZAMJENSKI DIOBR. (#65303)	ZAMJENSKI DIOBR. (#65305)	ZAMJENSKI DIOBR. (#65306)	ZAMJENSKI DIOBR. (#65308)
001	Daska za surfanje	1	P04483	P04484	P04485	P04486	P04487
002	Visokotlačna ručna pumpa	1	P04481	P04481	P04481	P04481	P04481
003	Veslo	1	P04491	P04492	/	/	P04491
004	Cijev za oslonac za noge	1	/	P5C499ASS16	/	/	/
005	Pjenasti oslonac za noge	1	/	F6C211ASS16	/	/	/
006	Sigurnosno uže	1	P04490	P04490	P04497	P04497	P04490
007	Sjedište	1	/	F6C336ASS18	/	/	/
008	Ključ	1	F6H189ASS16	F6H189ASS16	F6H189ASS16	F6H189ASS16	F6H189ASS16
009	Troslojna zakrpa od poliester	1	/	/	/	/	/
010	Torba	1	P04024	P04024	F6669ASS18	F6669ASS18	P04024
011	Rastezljivo uže	1	/	P03797	P03797	P03797	P04285
012	Peraja	1	/	/	F3C197ASS18	F3C197ASS18	/

Br. dijela	Opis	KOLIČINA	ZAMJENSKI DIOBR. (#65310)	ZAMJENSKI DIOBR. (#65312)	ZAMJENSKI DIOBR. (#65329)	ZAMJENSKI DIOBR. (#65330)
001	Daska za surfanje	1	P04488	P04489	P04485	P04489
002	Visokotlačna ručna pumpa	1	P04481	P04481	P04481	P04481
003	Veslo	1	P04492	/	P04491	P04491
004	Cijev za oslonac za noge	1	P5C499ASS16	/	/	/
005	Pjenasti oslonac za noge	1	F6C211ASS16	/	/	/
006	Sigurnosno uže	1	P04497	P04497	P04497	P04497
007	Sjedište	1	F6C336ASS18	/	/	/
008	Ključ	1	F6H189ASS16	F6H189ASS16	F6H189ASS16	F6H189ASS16
009	Troslojna zakrpa od poliester	1	/	/	/	/
010	Torba	1	P04025	F6669ASS18	F6669ASS18	F6669ASS18
011	Rastezljivo uže	1	P03798	P03797	P03797	P03797
012	Peraja	1	F3C197ASS18	F3C197ASS18	F3C197ASS18	F3C197ASS18

Montaža

- Dasku postavite na ravnu površinu.
- Ako upotrebljavate čamac prvi puta ili nakon duljeg razdoblja neuporabe, provjerite ventil za zrak i prvo ga zategnite isporučnim ključem. (Sl. 1)
Upozorenje: Ne namještajte ventil za zrak kada se čamac upotrebljava.
Upozorenje: Ne okrećite francuski ključ u smjeru kazaljki na satu prilikom provjeravanja napuhivanja jer se izlažete riziku od opasnosti.
- Odvignite čep na ventilu za zrak kako biste ispunili čamac zrakom (Sl. 2, položaj 1). Provjerite je li unutarnji opružni ventil spušten. Ako je spušten (Sl. 2, položaj 2), pritisnite ga i okrenite u smjeru suprotnom od kazaljki na satu kako biste ga postavili u pravilan položaj (Sl. 2, pol. 3). Priključite crijevo na spojnicu koja se nalazi na visokotlačnoj ručnoj pumpi. Ispunite čamac zrakom do vrijednosti pritiska od 1,03 bara (15 psi). Nakon što ispunite čamac zrakom, zavinite čep na ventilu za zrak (Sl.2, pol. 4).
NAPOMENA: Ako ste prenapuhali dasku, pritisnite ventil s oprugom do smanjenja tlaka na dopuštenu vrijednost i zatvorite ventil za zrak.
NAPOMENA: Ako napuhano dasku ostavite na suncu, mogla bi se proširiti i oštetiti. Provjerite tlak, lagano ispušite zrak do postizanja ispravnog tlaka.
NAPOMENA: Mjerac pritiska koji se koristi isključivo prilikom napuhivanja proizvoda očitava približne vrijednosti tlaka te se stoga ne smije koristiti kao uređaj za precizno mjerenje razine tlaka.

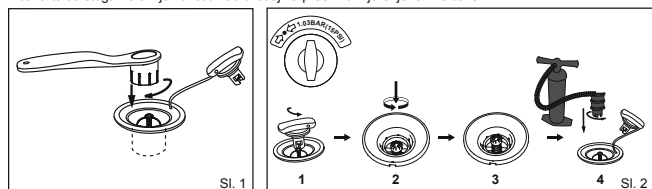

- Montirajte sjedalicu (uključenu samo kod proizvoda #65303; #65310). Sjedalicu spojite s daskom prstenom u obliku slova "D". Sjedalicu možete podesiti tako da je moguća montaža oslonca za noge.
- Zavežite sigurnosno uže za vučni prsten i stavite remen oko gležnja (Sl. 3)

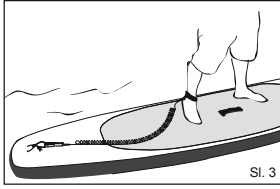

Sl. 3

Postavljanje vesla (65302; 65303; 65310; 65329; 65330)

Podesite dužinu vesla prema svojoj visini.

Izmjerite se i dodajte na svoju visinu još 8" ako daskate i 10" ako lagano veslate.

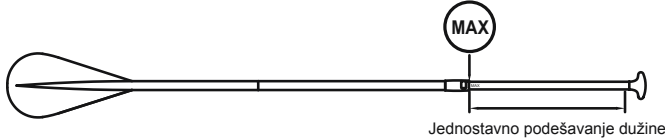

Jednostavno podešavanje dužine

Ispuhivanje

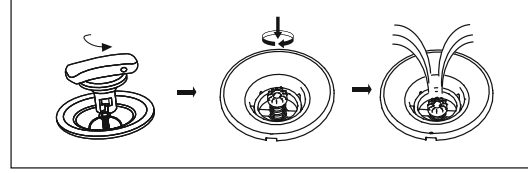

Održavanje:

- Ispunite zrakom prema vrijednosti PSI koja je naznačena pokraj ventila.
- Kako biste spriječili da čamac bude dugotrajno izložen suncu ili kiši, postavite vanjski pokriv preko njega kako biste ga zaštitili kada se ne upotrebljava.
- Očistite čamac blagom sapunastom vodom i mekom krpom ako se neće upotrebljavati duže vremensko razdoblje. Osušite ga prije pohranjivanja. Pohranite ga na suhom i zatamnjenoj mjestu te držite izvan doseg djece.

Skладиštenje

- Skinite poklopac ventila za zrak, pritisnite ventil s oprugom, zarotirajte ga u smjeru kazaljke na satu te ispustite zrak iz daske.
 - S daske skinite svu opremu. Lagano krpom osušite sve površine. Dasku i svu opremu držite čistim.
 - Dasku savijte s gornje strane prema donjoj radi ispuštanja ostatka zraka.
 - Čuvajte na svježem i suhom mjestu, daleko od doseg djece.
- NAPOMENA:** Ne presavijajte ovaj proizvod kada je temperatura niska. Ostavite ga na sobnoj temperaturi (preko 20 °C) 24 sata prije napuhavanje.

Popravak

- Očistite temeljito područje na kojem se nalazi oštećenje.
- Izrežite odgovarajuću veličinu zakrpe.
- Nanesite količinu ljepila (ne isporučuje se) koja je dovoljna kako biste prekrili područje na kojem se nalazi oštećenje.

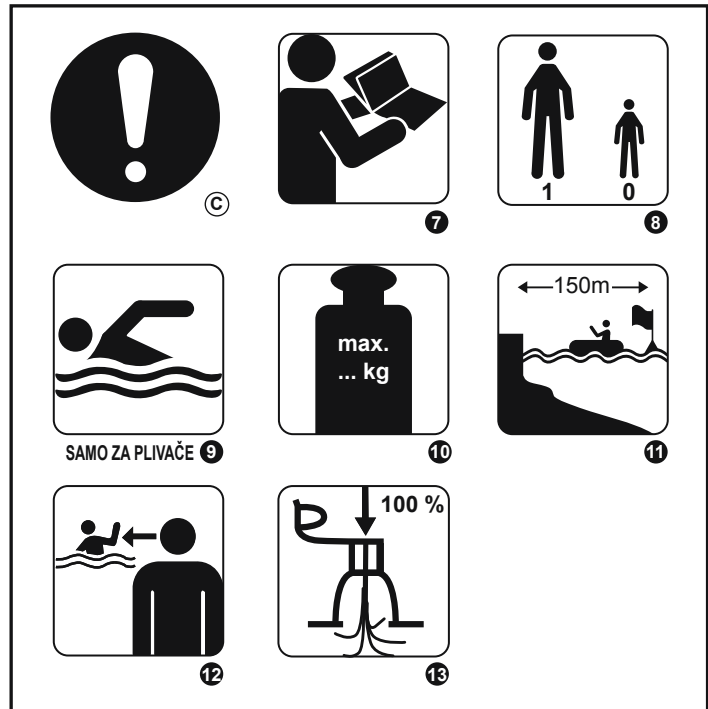

A UPOZORENJE

B ZABRANA

C OBAVEZA

- NE PRUŽA ZAŠTITU OD UTAPLJANJA
- NIJE PRIMJERENO ZA DJECU KOJA NISU NAVRŠILA 14 GODINA STAROSTI I MLAĐE, NAMIJENJENO ISKLJUČIVO ZA DJECU S NAVRŠENIH 14 GODINA I STARIJE
- NE UPOTREBLJAVAJTE NA DIVLJIM VODAMA
- NE UPOTREBLJAVAJTE KOD POSTOJANJA VISOKIH VALOVA
- NE UPOTREBLJAVAJTE KOD POSTOJANJA VJETRA NA MORU
- NE UPOTREBLJAVAJTE KOD STRUJANJA ZRAKA NA MORU
- PRVO PROČITAJTE UPUTE
- BROJ KORISNIKA, 1 ODRASLA OSOBA
- SAMO ZA PLIVAČE
- NAJVEĆE TEŽINSKO OPTEREĆENJE 65302: 110 kg; 65305/65306/65329: 120 kg; 65303: 130 kg; 65308/65312/65330: 140 kg; 65310: 160 kg
- SIGURNA UDALJENOST OD OBALE 150 M
- UVIJEK DRŽITE POD NADZOROM DJECU U VODI
- ISPUNITE U CIJELOSTI ZRAKOM SVE ZRAČNE KOMORICE

UPOZORENJE

Sigurnosne mjere za rukovanje baterijama

- Ne miješajte stare i nove baterije.
- Ne miješajte različite vrste baterija. Ne upotrebljavajte zajedno standardne alkalne (cink-ugljen) i punjive (nikal-kadmij) baterije.
- Pazite da pravilno postavite baterije pazeći na polaritet (+ i -).
- Ne izazivajte kratki spoj na baterijama.
- Nikada ne pokušavajte napuniti osnovne baterije jer bi punjenje moglo uzrokovati curenje, požar ili eksploziju.
- Uklonite punjive baterije iz uređaja prije nego što ih stavite na punjenje.
- Nikada ne pokušavajte rastaviti ili otvoriti baterije jer mogu nastati opekotine od elektrolitičke tekućine.
- Izvadite baterije iz opreme koja se neće upotrebljavati duže vremensko razdoblje.
- Uklonite istrošene baterije iz uređaja.
- Ne izlažite vatri proizvod ili njegove baterije. Provjerite lokalne pravilnike kako biste pročitali upute za pravilno odlaganje.
- Baterije se ne smiju izložiti izvorima topline kao što su Sunčeva svjetlost, vatra ili slični izvori.
- Držite baterije izvan dohvata djece.
- Upotrebljavajte samo dvije baterije LR44.

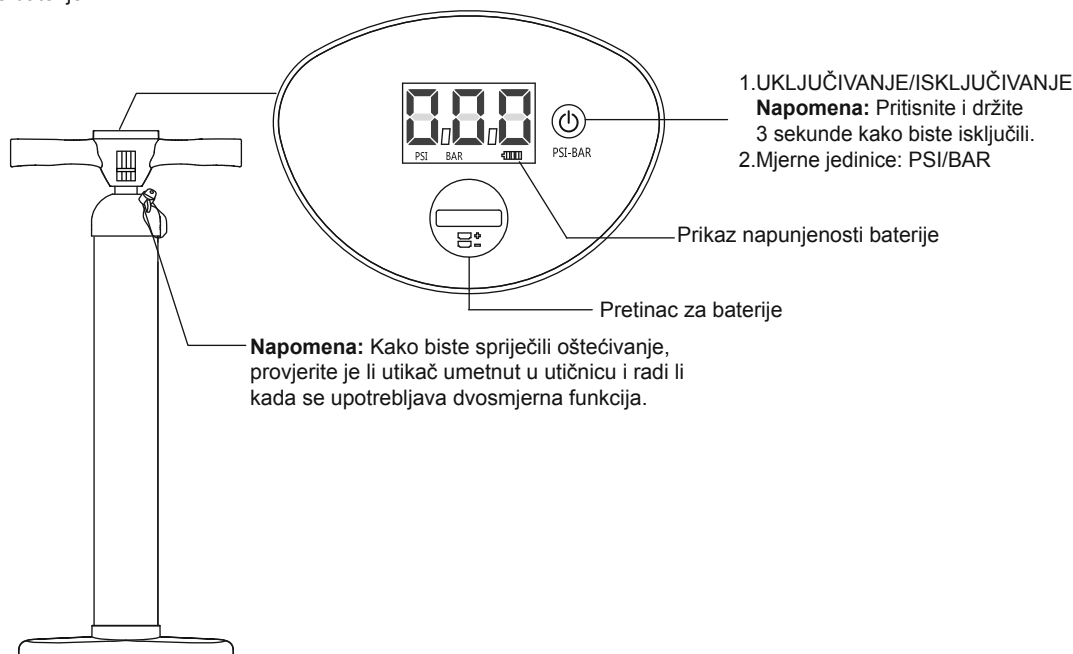

Upute za zamjenu baterije

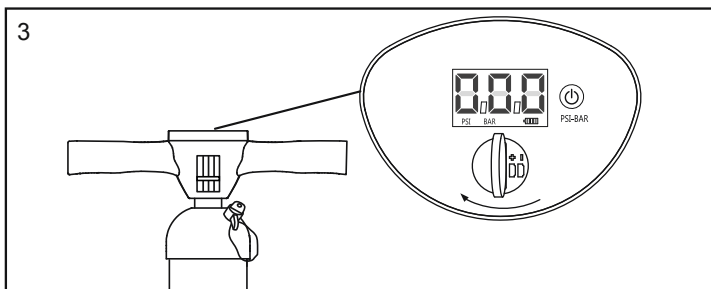
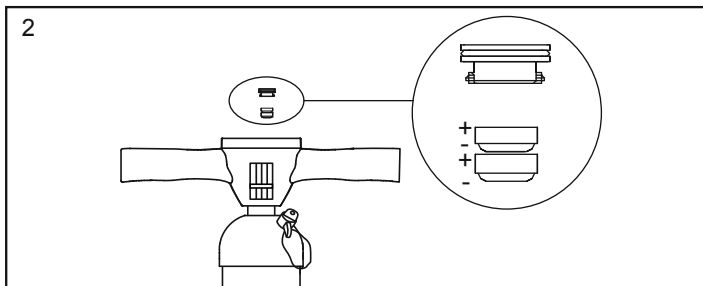
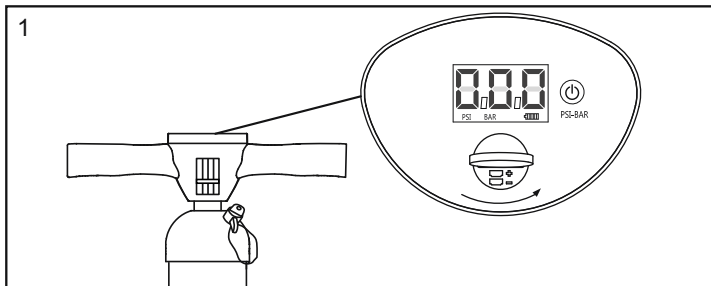

ODRŽAVANJE I SKLADIŠTENJE

1. Suhom krpom lagano očistite sve površine.
2. Odložite ga na hladnom, suhom mjestu koje je izvan doseg djece.

Napomena: Upotrijebite kovanicu (ne isporučuje se) za otvaranje pretinca za bateriju.

ODLAGANJE



Značenje slike na kojoj je prekrivena kanta za otpad na kotačima:

Nemojte odlagati električne uređaje u nerazvrstani komunalni otpad već na mjesta predviđena za odlaganje takve vrste otpada. Obratite se Vašoj lokalnoj vlasti za informacije u vezi dostupnih načina prikupljanja takve vrste otpada. U slučaju da se uređaji odlože na deponije ili smetlišta, opasne tvari mogle bi procuriti u podzemne vode te tako doprijeti u hranidbeni lanac i narušiti Vaše zdravlje i dobrobit. Prilikom zamjene starih uređaja novim, prodavač je zakonski obavezan besplatno preuzeti Vaše stare uređaje te ih pravilno odložiti.

Kasutusjuhend Hoiatus

OLULISED OHUTUSJUHISED

Lugege juhend läbi ja järgige selle ohutusjuhiseid ning toote paigaldamise, kasutuselevõtu, kasutamise ning hooldamise juhiseid.

Oma ohutuse tagamiseks järgige alati juhistes antud nõuandeid ja hoiatusi. Kasutusjuhiste eiramine võib olla teie tervisele ohtlik ja põhjustada surma. Kasutage toodet ainult selleks ettenähtud kohtades ja tingimustel.

Püsti seistes aerutamine on ohtlik tegevus. Selle toote kasutamisel on mitmeid ettearvamatuid riske, tekib ohtlikke olukordi ja esineb ohutegureid.

Kasutaja peab kõiki riske endale teadvustama ja lahti mõtestama. Selle toote kasutamine eeldab selles kasutusjuhendis esitatud ohutusjuhistest kinni pidamist.

Ärge ületage soovitatud kasutajate arvu. Sõltumata pardal olevate sõitvate inimeste arvust ei tohi nende kogumass koos varustusega mingil juhul ületada maksimaalselt soovitatud koormust.

Ärge kasutage toodet, kui olete uimastite, alkoholi või ravimite mõju all.

Päästevahendid, näiteks päästevestid ja ujukiid peavad olema eelnevalt kontrollitud ja neid tuleb alati kasutada.

Kandke toote kasutamisel alati kaitsekiivrit.

Selle toote kasutamisel aerutage alati koos kogunud kaaslasega.

Teatage kaaslasele oma liikumissuund ja ajagraafik.

Enne sõitma hakkamist vaadake merelõhmeteadet, et teada saada merel valitsevat ilmastiku tingimusi. Halb ilm ja merel valitsevad ebasoodsad tingimused on väga ohtlikud.

Ärge mingil juhul kasutage toodet tingimustes, mis ületavad teie võimeid (näiteks, kuid mitte ainult, kõrged lained, kiired hoovused, voolud ja jõevool).

Kasutage toodet kaldal lähedal ja olge valvel looduslike tingimuste suhtes, nagu tuul, tõusuvee ning loodete lainetus. **JÄLGIGE MAATUULI JA HOOVUSEID.**

Kontrollige iga kord enne kasutamist toode üle kulumise ja lekete suhtes ja veenduge, et see on heas töökorras. Kui leiate mingi vigastuse, ärge toodet kasutage.

Ärge sõitke tundmatutel vetel.

Olge ettevaatlik võimalike mõjude suhtes, mis on tingitud vedelikest, näiteks akuhape, õli ja bensiin. Need vedelikud võivad toodet kahjustada.

Pumbake tootesse sisse ettenähtud nimirõhk ja jälgige, et ei toimuks ülesurveastmist ja/või lõhkemist.

Hoidke tasakaalu. Laua ebaühtlane koormusjaotus võib põhjustada laua ümbermineku, mis võib tingida uppumise.

Õppige toodet kasutama. Vajaduse korral vaadake üle kohalik ja/või väljaõppe teave. Võtke teadmiseks kohalikud reeglid ja ohud, mis on seotud surfamise, paadisõidu ja/või vees tehtavate tegevustega.

HOIDKE KASUTUSJUHEID ALLES

Tehnilised andmed

Toote tähis	Mõõt täispuhutud olekus	Soovitatud töö rõhk	Maksimaalne kandevõime	Inimeste maksimaalne arv
65302	2.74m x 76cm x 15cm (9' x 30" x 6")	1.03bar (15psi)	110kg (242lb)	1 täiskasvanu
65303	3.05m x 84cm x 15cm (10' x 33" x 6")	1.03bar (15psi)	130kg (287lb)	1 täiskasvanu
65305; 65329	3.20m x 76cm x 15cm (10'6" x 30" x 6")	1.03bar (15psi)	120kg (265lb)	1 täiskasvanu
65306	3.81m x 76cm x 15cm (12'6" x 30" x 6")	1.03bar (15psi)	120kg (265lb)	1 täiskasvanu
65308	3.10m x 86cm x 15cm (10'2" x 34" x 6")	1.03bar (15psi)	140kg (309lb)	1 täiskasvanu
65310	3.40m x 89cm x 15cm (11'2" x 35" x 6")	1.03bar (15psi)	160kg (353lb)	1 täiskasvanu
65312; 65330	3.05m x 84cm x 15cm (10' x 33" x 6")	1.03bar (15psi)	140kg (309lb)	1 täiskasvanu

#65302

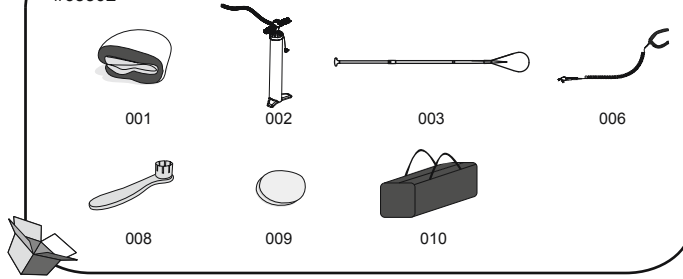

#65303

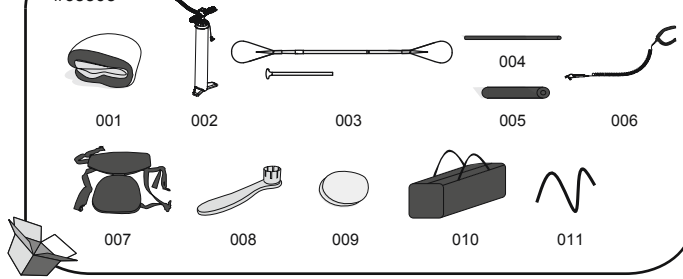

#65308

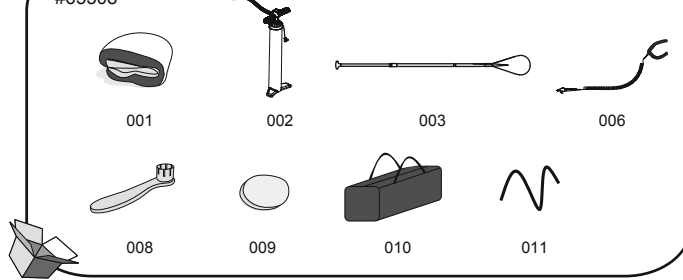

#65329; #65330

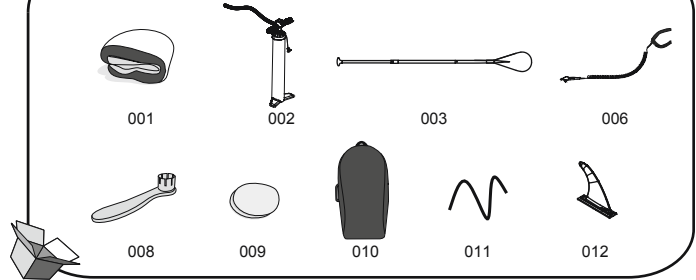

#65305; #65306; #65312

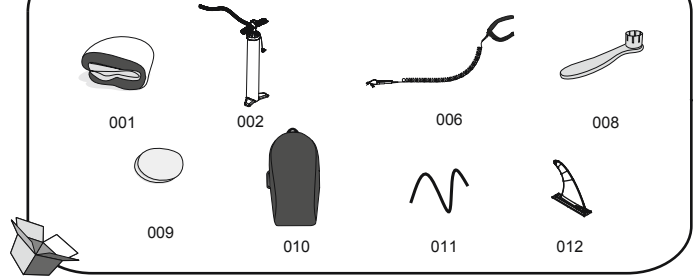

#65310

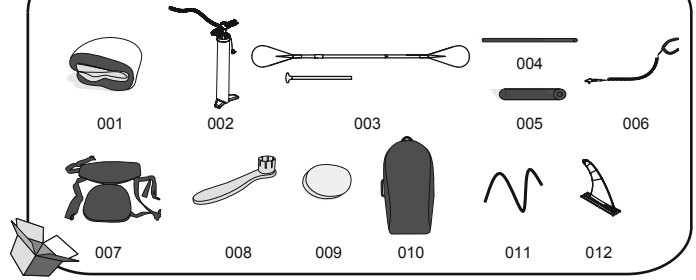

Osa nr	Nimetus	KOGUS	VARUOSA NR (nr 65302)	VARUOSA NR (nr 65303)	VARUOSA NR (nr 65305)	VARUOSA NR (nr 65306)	VARUOSA NR (nr 65308)
001	Lainelaud	1	P04483	P04484	P04485	P04486	P04487
002	Kõrgsurvekäsipump	1	P04481	P04481	P04481	P04481	P04481
003	Aer	1	P04491	P04492	/	/	P04491
004	Jalatoe toru	1	/	P5C499ASS16	/	/	/
005	Jalatoevahtkumm	1	/	F6C211ASS16	/	/	/
006	Ohutusnõr	1	P04490	P04490	P04497	P04497	P04490
007	Iste	1	/	F6C336ASS18	/	/	/
008	Hooldusvõti	1	F6H189ASS16	F6H189ASS16	F6H189ASS16	F6H189ASS16	F6H189ASS16
009	3-kihiline polüesterpaik	1	/	/	/	/	/
010	Kott	1	P04024	P04024	F6669ASS18	F6669ASS18	P04024
011	Kummipael	1	/	P03797	P03797	P03797	P04285
012	Kiil	1	/	/	F3C197ASS18	F3C197ASS18	/

Osa nr	Nimetus	KOGUS	VARUOSA NR (nr 65310)	VARUOSA NR (nr 65312)	VARUOSA NR (nr 65329)	VARUOSA NR (nr 65330)
001	Lainelaud	1	P04488	P04489	P04485	P04489
002	Kõrgsurvekäsipump	1	P04481	P04481	P04481	P04481
003	Aer	1	P04492	/	P04491	P04491
004	Jalatoe toru	1	P5C499ASS16	/	/	/
005	Jalatoevahtkumm	1	F6C211ASS16	/	/	/
006	Ohutusnõr	1	P04497	P04497	P04497	P04497
007	Iste	1	F6C336ASS18	/	/	/
008	Hooldusvõti	1	F6H189ASS16	F6H189ASS16	F6H189ASS16	F6H189ASS16
009	3-kihiline polüesterpaik	1	/	/	/	/
010	Kott	1	P04025	F6669ASS18	F6669ASS18	F6669ASS18
011	Kummipael	1	P03798	P03797	P03797	P03797
012	Kiil	1	F3C197ASS18	F3C197ASS18	F3C197ASS18	F3C197ASS18

Kokkupanek

- Laotage lainelaud tasasele pinnale.
- Kui kasutate lainelauda esimest korda või pärast pikaajalist hoiustamist, kontrollige õhuklappi ja keerake klapp kinni kompleksis oleva võtmega. (Joonis 1).
- Tähelepanu!** Ärge reguleerige õhuklappi lainelauda kasutamise ajal.
Hoiatus. Ärge pöörake täispuhumise taseme kontrollimisel võlti vastupäeva - see on ohtlik.
Hoiatus. Ärge pöörake täispuhumise taseme kontrollimisel võlti vastupäeva - see on ohtlik.
MÄRKUS: Kui lainelauda täis õhuklapi kübara (joonis 2, pos 2) lahtikeeramise järel. Veenduge, et sisemine vedruklapp ei ole alla vajutatud. Kui see on alla vajutatud (joonis 2, pos 2), siis vajutage vedruklapile ja keerake seda vastupäeva, nii et sisevedru klapp on õiges asendis (joonis 2, pos 3). Kinnitage voolik kõrgsurvepumba täispuhumise liitmikule. Pumbake lainelaud täis rõhule 1,03 bar (15 psi). Pärast täispuhumist keerake kohale õhuklapi kübar (joonis 2, pos 4).
MÄRKUS: Kui ilmneb ülepuhumine, vajutage vedruklapile, et lasta üleliigne rõhk välja ja sulgege klapp seejärel.
MÄRKUS: Kui lainelauda ei kasutata ja see jääb päikese kätte, võib selle rõhk liigselt tõusta ja lainelaud seeläbi vigastada saada. Kontrollige rõhku ja laske õhku veidi välja kuni õige rõhk on saavutatud.
MÄRKUS: Manomeeter on ette nähtud vaid pumpamisel kasutamiseks, selle näit on vaid ligikaudne ja seda ei saa kasutada täpsimõõtmiseks.

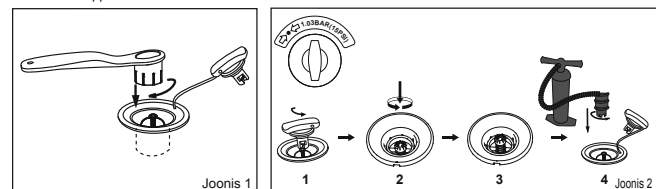

4. Reguleerige välja iste (ainult toote 65303; 65310 kompleksis). Ühendage iste D-kujuliste asade külge. Istet saab reguleerida jalatugede suhtes mugavasse asendisse.
5. Kinnitage turvakõis veoasa külge ja pange rihtm ümber oma pahkluu (Joonis 3).

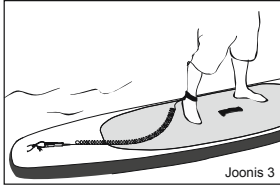

Joonis 3

Aeru paigaldamine (65302; 65303; 65310; 65329; 65330)

Reguleerige välja aerude pikkus vastavalt oma kasvule.

Aeru pikkuse arvutamiseks lisage oma kasvule lainesõidu jaoks 8 tolli ja ringisõiduks 10 tolli.

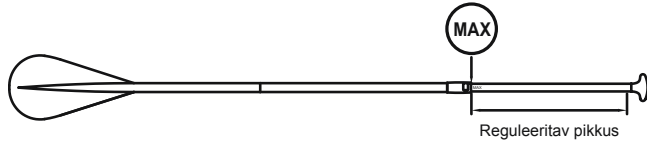

Reguleeritav pikkus

Tühjasklaskmine

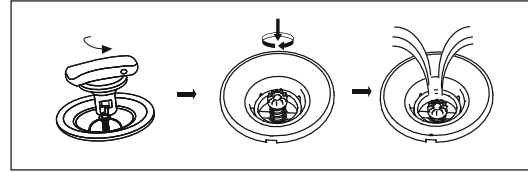

Hooldamine

1. Pumbake täis rõhule, mis on märgitud klapi kõrval PSI-ühikutes.
2. Vältige pikaajalist hoidmist päikese käes või viimas, kui te seda ei kasuta, katke väliskaitsekattega kinni.
3. Kui te seda pikka aega ei kasuta, peske kerge seebivee ja pehme lapiga puhtaks. Enne hoiepaneekut kuivatage ära. Hoidke kuivas, puhtas ja lastele mittekättesaadavas kohas.

Hoiustamine

1. Laske lainelaud õhust tühjaks õhuklapi kübara lahtikeeramise teel, vajutage vedruklaiple ja keerake seejärel päripäeva kinni.
2. Võtke kõik lainelauda tarvikud maha. Pühkige kõik pinnad lapiga puhtaks. Hoidke lainelauda ja kõik selle tarvikud puhtad ja kuivad.
3. Voltige lainelaud eest tahasuunas kokku, et kogu õhk välja lasta.
4. Hoidke jahedas, kuivas kohas, mis ei ole lastele kättesaadav.

MÄRKUS. Ärge püüdke toodet lahti voltida madalal temperatuuril, jätke see enne täispumpamist 24 tunniks toatemperatuurile (üle 20 °C).

Parandamine

- Puhastage parandatava koht hoolikalt.
- Lõigake remondimaterjalist sobiva suurusega tükk.
- Pange lapile liimi (pole kompleksis) kogus, mis on vajalik parandatava ala katmiseks.

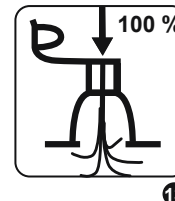
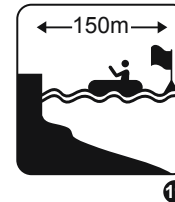
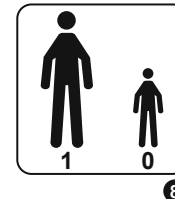

(A) HOIATUS

(B) KEELATUD

(C) KOHUSTUSLIK

1 SEE POLE UPPUMIST TÕKESTAV VAHEND

2 POLE LUBATUD KASUTADA LASTEL VANUSEGA 14 AASTAT JA ALLA SELLE, LUBATUD KASUTADA LASTEL VANUSEGA ÜLE 14 AASTA

3 ÄRGE KASUTAGE KÄRESTIKULISES VEES

4 ÄRGE KASUTAGE MURDLAINETES

5 ÄRGE KASUTAGE RANNALÄHEDASES TUULES

6 ÄRGE KASUTAGE HOOVUSTES

7 LUGEGE KASUTUSJUHEND ENNE KASUTAMIST LÄBI

8 KASUTAJATE ARV: 1 TÄISKASVANU

9 KASUTAMISEKS AINULT UJUJATELE

10 MAKSIMAALNE KANDEVÕIME 65302: 110 kg; 65305/65306/65329: 120 kg; 65303: 130 kg; 65308/65312/65330: 140 kg; 65310: 160 kg

11 OHUTU KAUGUS RANNAST 150 M

12 JÄLGIGE PIDEVALT VEESOLEVAID LAPSI

13 PUMBAKE TÄIS KÕIK ÕHUKAMBRID

HOIATUS

Ohutusmeetmed patareide kasutamisel

- Ärge kasutage samaaegselt vanu ja uusi toiteelemente.
- Ärge kasutage samaaegselt eri tüüpi toiteelemente. Ärge kasutage üheskoos leelispatareisid, tavapatareisid (süsinik-tsink) ja akusid (nikkel-kaadmium).
- Veenduge, et patareid on paigaldatud polaarsust (+ ja -) järgides.
- Ärge patareisid lühistage.
- Ärge mingil juhul püüdke patareisid laadida, sest see võib põhjustada leket, tulekahju või plahvatuse.
- Enne laetava toiteelemendi laadimise alustamist tuleb see seadmelt eemaldada.
- Ärge püüdke patareisid lahti võtta või avada - võite saada elektrolüüdi põletuse.
- Kui te seadet pikemat aega ei kasuta, võtke patareid välja.
- Tühjenenud patareid tuleb seadmelt eemaldada.
- Ärge pange seadet ja patareisid utiliseerimiseks tulle. Järgige kasutuskohas kehtivaid jäätmekäitluseeskirju.
- Ärge jätke toiteelemente kuuma kohta, näiteks päikese kätte, leekide lähedusse või sarnasesse kohta.
- Hoidke patareisid lastele kättesaamatus kohas.
- Kasutage 2 patareid LR44.

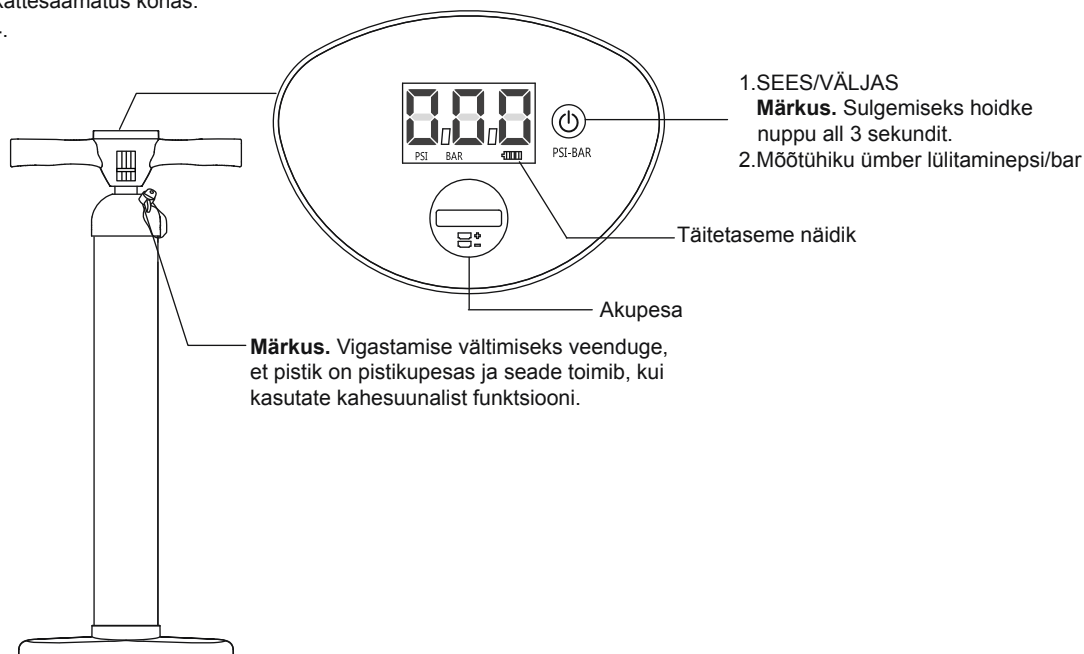

Aku vahetamise juhised

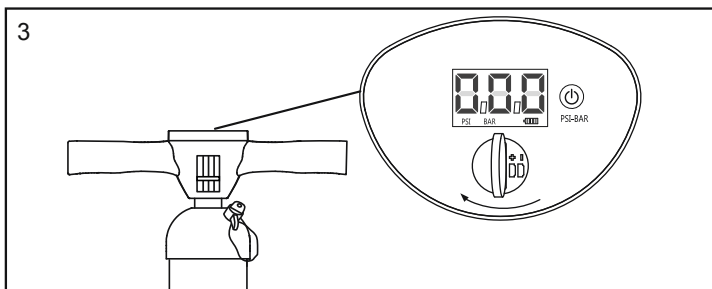
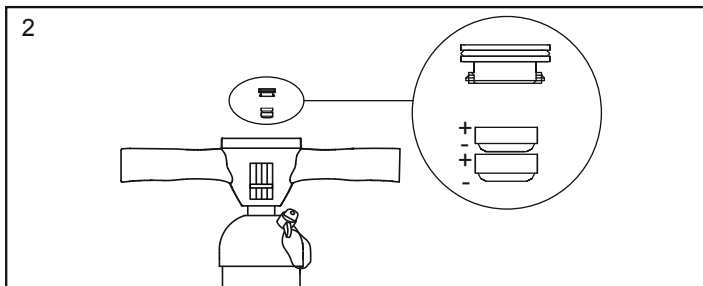
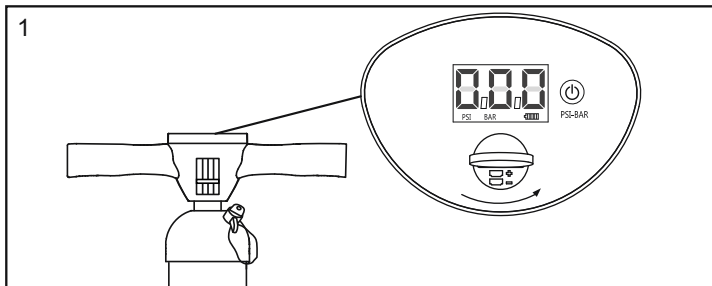

HOOLDAMINE JA HOIUSTAMINE

1. Pühkige kõik pinnad lapiga puhtaks.
2. Hoidke jahedas, kuivas kohas, mis ei ole lastele kättesaadav.

Märkus. Akupesa avamiseks kasutage münti (pole komplektis).

JÄÄTMEKÄITLUS



Läbikriipsutatud prügikasti kujutise tähendus on järgmine.

Ärge utiliseerige elektrilisi seadmeid koos sorteerimata tavaprügiga, vaid viige need kogumiskohtadesse. Küsige teavet jäätmete kogumiskohtade kohta kohalikust omavalitsusest. Kui elektriseadmed on viidud loodusesse või prügimägedele, siis võivad ohtlikud ained sattuda pinnavette ja sealt toiduahelasse, mis kahjustab teie tervist ja heaolu. Kui asendate vana seadme uuega, siis on müüja seadusega kohustatud vana seadme utiliseerimiseks tagasi võtma vähemalt tasuta.

Uputstvo za upotrebu Upozorenje

VAŽNA SIGURNOSNA UPUTSTVA

Pročitajte uputstvo pažljivo i pratite uputstva vezana za sigurnost, pravilno i potpuno sklapanje, uključivanje, korištenje i održavanje.

Za vašu ličnu sigurnost, uvek se pridržavajte saveta i upozorenja u ovom uputstvu. Nepridržavanje ovih uputstava za upotrebu vas može izložiti ozbiljnoj opasnosti ili smrti. Proizvod koristite samo na mestima i u uslovima za koje je namenjen.

Veslanje dok stojite je opasan sport. Korištenje ovog proizvoda izdaje korisnika neočekivanim rizicima i opasnostima.

Korisnik treba da shvati ove rizike. Korištenje ovog proizvoda uslovljava poštovanje sigurnosnih uputstava opisanih u uputstvu za održavanje i korištenje.

Ne premašujte maksimalan dopušten broj osoba. Bez obzira na broj osoba, ukupna težina osoba i opreme ne sme da premaši maksimalnu preporučenu težinu.

Ne koristite ovaj proizvod ako ste pod uticajem alkohola, droga ili lekova.

Sredstva za spasavanje života kao što su prsluci za spasavanje i plutače trebaju da budu prethodno ispitane i korištene uvek. Uvek nosite kacigu kad koristite ovaj proizvod.

Uvek veslajte sa iskusnim partnerom kad koristite ovaj proizvod.

Recite svoju rutu i raspored svom partneru.

Proverite vremensku prognozu pre polaska da bi znali kakvi će biti uslovi na vodi. Loše vreme i uzburkana voda su veoma opasni.

Nikad ne koristite ovaj proizvod u uslovima koji se ne mogu kontrolisati (kao što su veliki talasi, jake struje i brzaci). Koristite proizvod blizu vode i čuvajte se prirodnih uticaja poput vetra i talasa. **ČUVAJTE SE VETROVA NA PUČINI I STRUJA.**

Pre svake upotrebe, pažljivo pregledajte da proizvod nema oštećenja da bi osigurali da je sve u dobrom stanju.

Molimo ne koristite SUP ukoliko nađete bilo kakvo oštećenje.

Ne surfajte na nepoznatim mestima.

Pripazite na opasne efekte nekih tečnosti poput kiseline, nafte i benzina. Ove tečnosti mogu oštetiti proizvod.

Naduvarajte pridržavajući se pritiska naznačenog na proizvodu ili će doći do prevelikog naduvavanja i/ili eksplozije.

Održavajte ravnotežu. Nejednaka distribucija tereta može uzrokovati prevrtanje što može da rezultira davljenjem.

Naučite rukovati ovim proizvodom. Proverite vaše lokalno mesto radi informacija i/ili vezbanja ukoliko je potrebno.

Informišite se o lokalnim pravilima i opasnostima vezanim za surfanje, vožnju čamcem i/ili druge aktivnosti na vodi.

SAČUVAJTE OVA UPUTSTVA



#65329; #65330

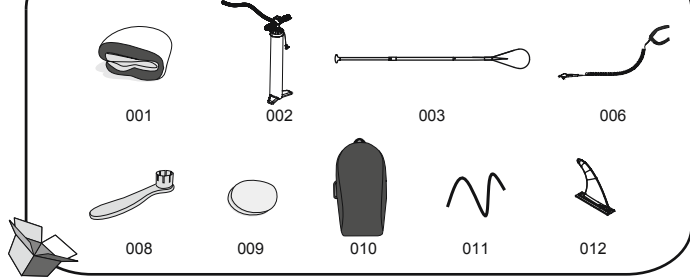

#65305; #65306; #65312

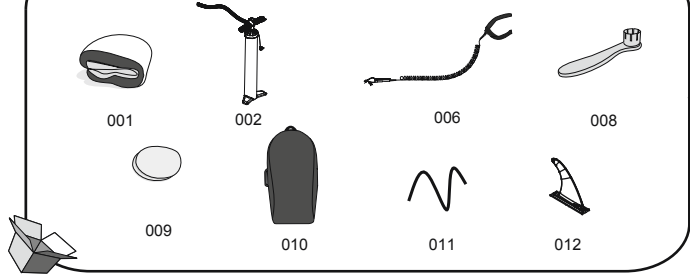

#65310

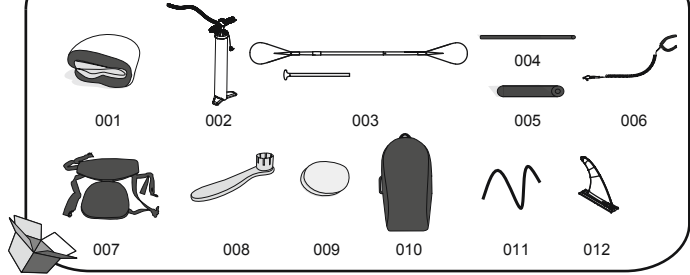

Tehničke specifikacije

Proizvod	Veličina kad je naduvan	Preporučeni radni pritisak	Maksimalna nosivost Kapacitet	Maksimalan broj Osoba
65302	2.74m x 76cm x 15cm (9' x 30" x 6")	1.03bar (15psi)	110kg (242lb)	1 odrasli
65303	3.05m x 84cm x 15cm (10' x 33" x 6")	1.03bar (15psi)	130kg (287lb)	1 odrasli
65305; 65329	3.20m x 76cm x 15cm (10'6" x 30" x 6")	1.03bar (15psi)	120kg (265lb)	1 odrasli
65306	3.81m x 76cm x 15cm (12'6" x 30" x 6")	1.03bar (15psi)	120kg (265lb)	1 odrasli
65308	3.10m x 86cm x 15cm (10'2" x 34" x 6")	1.03bar (15psi)	140kg (309lb)	1 odrasli
65310	3.40m x 89cm x 15cm (11'2" x 35" x 6")	1.03bar (15psi)	160kg (353lb)	1 odrasli
65312; 65330	3.05m x 84cm x 15cm (10' x 33" x 6")	1.03bar (15psi)	140kg (309lb)	1 odrasli

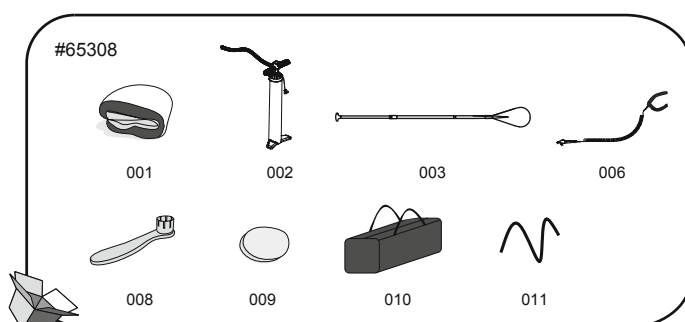
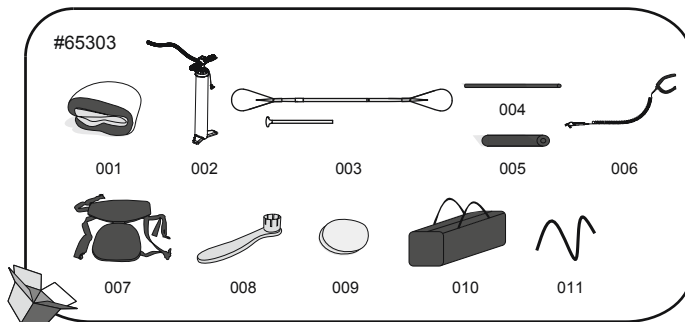
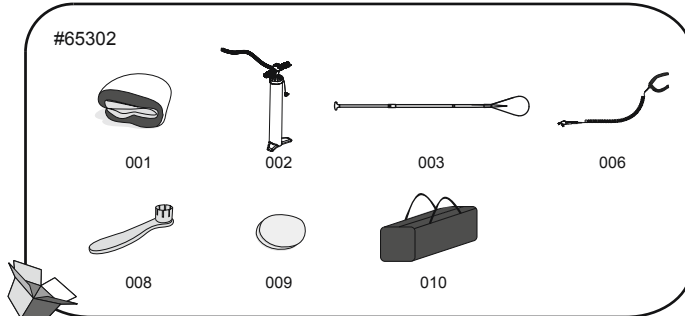

Br. dela	Opis	KOL.	REZERVNI DEO BR. (#65302)	REZERVNI DEO BR. (#65303)	REZERVNI DEO BR. (#65305)	REZERVNI DEO BR. (#65306)	REZERVNI DEO BR. (#65308)
001	Daska za surfanje	1	P04483	P04484	P04485	P04486	P04487
002	Ručna pumpa visokog pritiska	1	P04481	P04481	P04481	P04481	P04481
003	Veslo	1	P04491	P04492	/	/	P04491
004	Cev postolja za noge	1	/	P5C499ASS16	/	/	/
005	Pena postolja za noge	1	/	F6C211ASS16	/	/	/
006	Bezbednosno uže	1	P04490	P04490	P04497	P04497	P04490
007	Sedište	1	/	F6C336ASS18	/	/	/
008	Ključ	1	F6H189ASS16	F6H189ASS16	F6H189ASS16	F6H189ASS16	F6H189ASS16
009	Troslojna zakrpa od poliestera	1	/	/	/	/	/
010	Torba	1	P04024	P04024	F6669ASS18	F6669ASS18	P04024
011	Elastični konopac	1	/	P03797	P03797	P03797	P04285
012	Peraja	1	/	/	F3C197ASS18	F3C197ASS18	/

Br. dela	Opis	KOL.	REZERVNI DEO BR. (#65310)	REZERVNI DEO BR. (#65312)	REZERVNI DEO BR. (#65329)	REZERVNI DEO BR. (#65330)
001	Daska za surfanje	1	P04488	P04489	P04485	P04489
002	Ručna pumpa visokog pritiska	1	P04481	P04481	P04481	P04481
003	Veslo	1	P04492	/	P04491	P04491
004	Cev postolja za noge	1	P5C499ASS16	/	/	/
005	Pena postolja za noge	1	F6C211ASS16	/	/	/
006	Bezbednosno uže	1	P04497	P04497	P04497	P04497
007	Sedište	1	F6C336ASS18	/	/	/
008	Ključ	1	F6H189ASS16	F6H189ASS16	F6H189ASS16	F6H189ASS16
009	Troslojna zakrpa od poliestera	1	/	/	/	/
010	Torba	1	P04025	F6669ASS18	F6669ASS18	F6669ASS18
011	Elastični konopac	1	P03798	P03797	P03797	P03797
012	Peraja	1	F3C197ASS18	F3C197ASS18	F3C197ASS18	F3C197ASS18

Sastavljanje

- Postavite dasku za surfanje na ravnu površinu.
- Prilikom upotrebe vašeg kajaka prvi put ili nakon dugog perioda skladištenja, proverite vazdušni ventil i prvo učvrstite ventil pomoću priloženog ključa. (Slika 1)
Pažnja: Ne podešavajte vazdušni ventil dok je kajak u upotrebi.
Upozorenje: Nemojte okretati ključ u smeru suprotnom od smeru kazaljke na satu prilikom provere naduvanosti ili može doći do opasnosti.
- Naduvarajte dasku odvrćući poklopac vazdušnog ventila (Slika 2, pozicija 1). Proverite da unutrašnji ventil sa oprugom nije pritisnut. Ukoliko je pritisnut (Slika 2, pozicija 2), pritisnite ventil sa oprugom i okrenite u smeru suprotnom od smeru kazaljke na satu tako da unutrašnji ventil sa oprugom bude na pravilnoj poziciji (Slika 2, pozicija 3). Spojite crevo na poziciju za naduvavanje na ručnoj pumpi visokog pritiska. Naduvarajte dasku do 1.03 bara (15psi). Nakon naduvavanja, navrnite poklopac vazdušnog ventila (Slika 2, pozicija 4)
NAPOMENA: Ako previše naduvarate, pritisnite ventil sa oprugom da isticite vazduh na normalan nivo i čvrsto zavrnite vazdušni ventil.
NAPOMENA: Ako daska nije u upotrebi a stoji na suncu, može doći do širenja i oštećenja daske. Proverite pritisak i malo izduvarajte dok ne dobijete normalan pritisak.
NAPOMENA: Merač pritiska je samo za svrhu naduvavanja, i vrednost na meraču pritiska je samo orijentir i ne treba biti korišten kao precizan instrument.

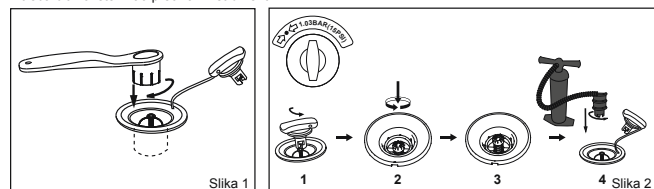

- Sastavite sedište (Uključeno samo sa proizvodom #65303; #65310). Povežite sedište sa D-prstenom na dasci. Sedište može biti podešeno da se ubaci podnožac.
- Pripojite sigurnosno uže na prsten za vuču i postavite opasač oko svog članka (Slika 3)

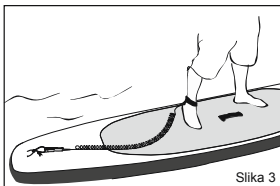

Slika 3

Sastavljanje vesla (65302; 65303; 65310; 65329; 65330)
Podesite dužinu vesla u skladu sa svojom visinom.
Dodajte 8" na vašu visinu za surfanje i 10" za oblaženje.

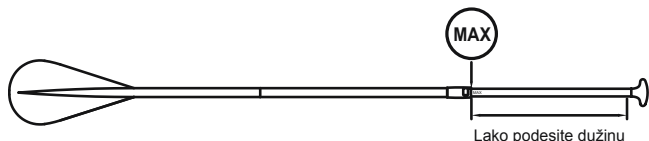

Lako podesite dužinu

IZDUVAVANJE

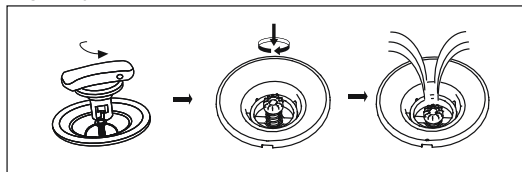

Održavanje

- Naduvati prema meri za pritisak PSI naznačenoj pored ventila;
- Da biste izbegli dugotrajnu izloženost suncu ili kiši, prekriti vanjskim prekrivačem radi zaštite kada nije u upotrebi;
- Očistiti blagom sapunicom i mekom krpom u slučaju da se neće upotrebljavati duži period. Osušiti pre čuvanja. Skladištiti na suvom mestu u hladu i držati van domašaja dece.

Odlaganje

- Izduvajte dasku tako što ćete odvrnuti poklopac vazdušnog ventila, pritisnuti ventili s oprugom i okrenuti u smeru kazaljke na satu.
- Uklonite sve dodatke sa daske. Koristite krpu da nežno obrišete sve površine. Održavajte dasku i sve dodatke čistim i suvim.
- Savijte dasku od napred ka nazad da uklonite još vazduha.
- Odođite na hladno, tamno mesto van domašaja djece.

NAPOMENA: Nemojte razmotavati ovaj proizvod na niskim temperaturama, ostavite proizvod da stoji na sobnoj temperaturi (preko 20°C) 24 sata pre naduvavanja.

Popravka

- Potpuno očistite površinu koju treba popraviti.
- Isecite odgovarajuću veličinu materijala zakrpe za popravku.
- Nanesite samo onoliko lepka (nije uključeno) koliko je potrebno da pokrije mesto popravke.

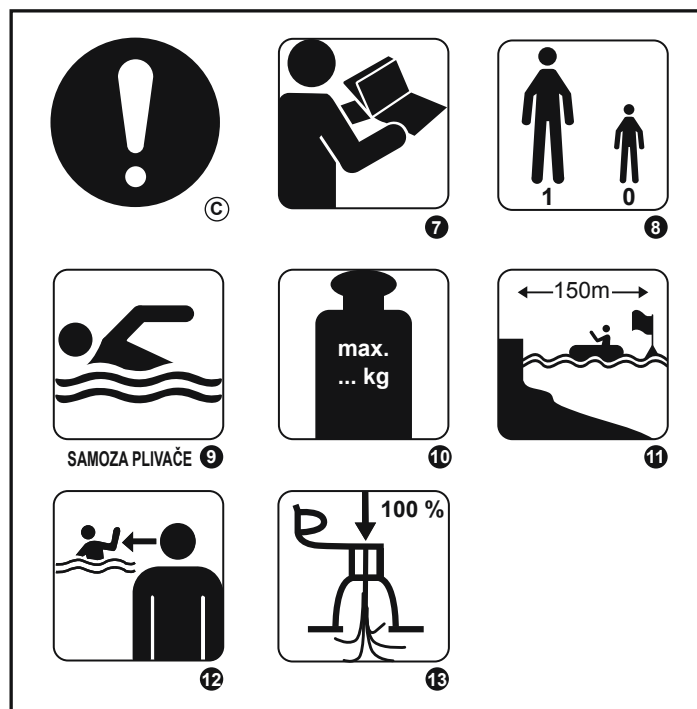

A UPOZORENJE

B ZABRANA

C OBAVEZNO

- NE ŠTITI OD UTAPANJA
- NIJE NAMENJENO ZA DECU MLAĐU OD 14 GODINA, VEĆ SAMO ZA DECU STARIJU OD 14 GODINA
- NE KORISTITI NA BRZACIMA
- NE KORISTITI NA VELIKIM TALASIMA
- NE KORISTITI NA JAKOM VETRU
- NE KORISTITI NA JAKOJ STRUJI
- PRVO PROČITAJTE UPUTSTVA
- BROJ KORISNIKA, 1 ODRASLA OSOBA
- SAMOZA PLIVAČE
- MAKSIMALNA NOSIVOST: 110 KG; 65305/65306/65329: 120 KG; 65303: 130 KG; 65308/65312/65330: 140 KG; 65310: 160 KG
- BEZBEDNA UDALJENOST OD OBALE 150 M
- UVEK NADGLEDAJTE DECU U VODI
- POTPUNO NADUVAJTE SVE VAZDUŠNE KOMORE

UPOZORENJE

Predostrožnost za bateriju

- Ne mešajte stare i nove baterije.
- Ne mešajte različite tipove baterija. Ne mešajte alkalne, standardne (karbon-cink) ili punjive (nikl-kadmijum) baterije.
- Osigurajte da su baterije pravilno postavljene što se tiče polariteta (+ i -).
- Ne dovodite baterije do kratkog spoja.
- Nikad ne pokušavajte da ponovo napunite primarne baterije, jer to može da uzrokuje curenje, požar ili eksploziju.
- Punjive baterije se moraju izvaditi iz ovog proizvoda pre punjenja.
- Nikad ne pokušavajte da rastavite ili otvorite baterije jer to može da dovede do opekotina elektrolitima.
- Izvadite baterije iz opreme koju ne nameravate koristiti u dužem vremenskom periodu.
- Istrošene baterije se moraju izvaditi iz ovog proizvoda.
- Nemojte bacati proizvod i njegove baterije u vatru. Za uputstva o pravilnom odlaganju, proverite lokalne propise.
- Baterije se ne smeju izlagati vrućini kao što je sunčeva svetlost, vatra ili slično.
- Držite baterije van dohvata dece.
- Koristite isključivo 2 x LR44 baterije.

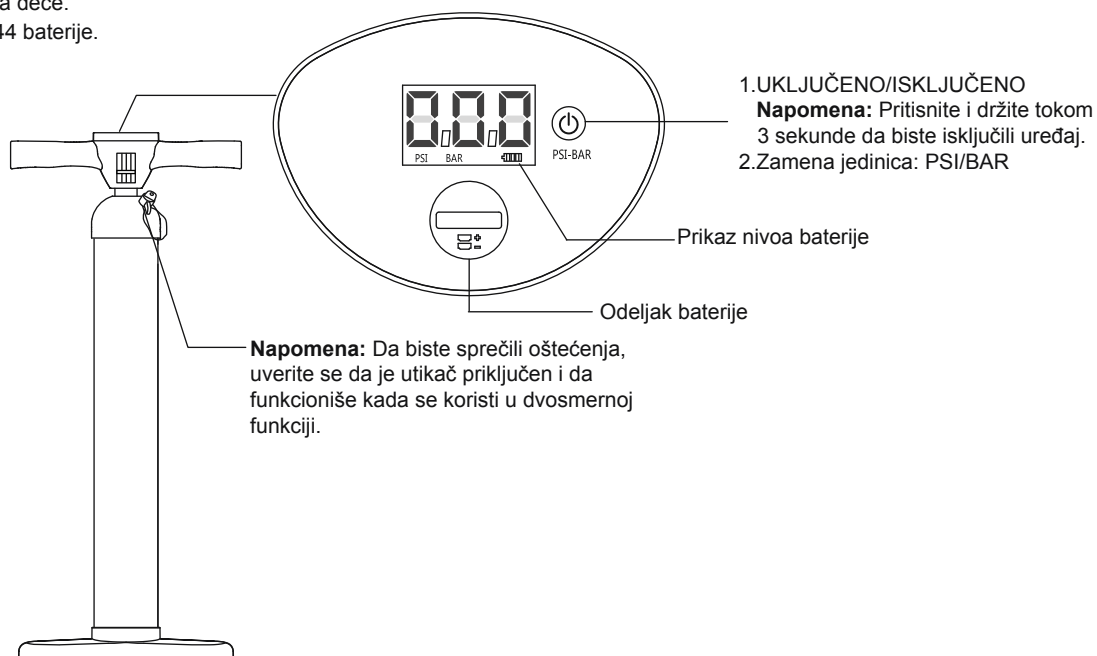

Uputstvo za zamenu baterije

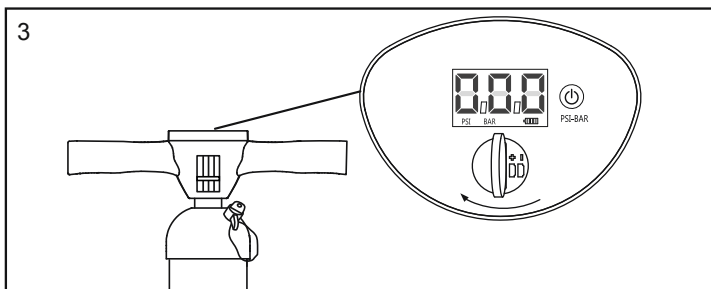
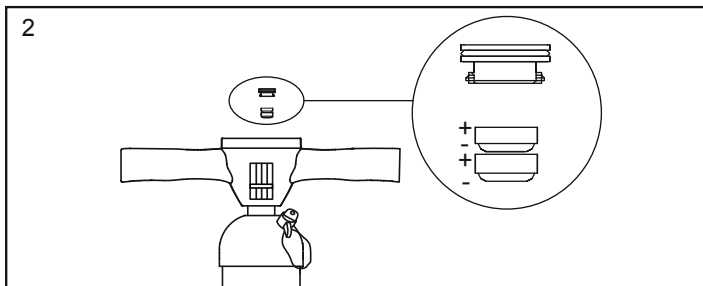
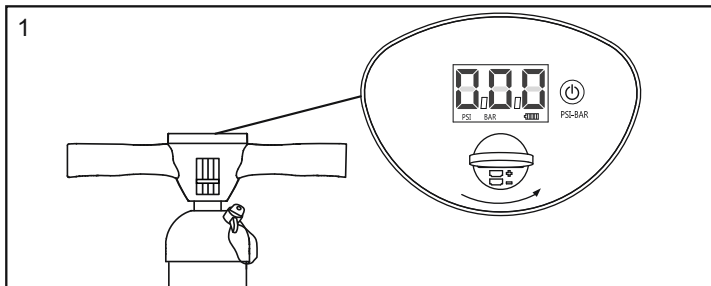

ODRŽAVANJE I SKLADIŠTENJE

1. Koristite suhu krpu da biste nežno prebrisali sve površine.
2. Skladištite na hladnom i suvom mestu van domašaja dece.

Napomena: Koristite novčić (ne dostavlja se) da biste otvorili odeljak baterije.

ODLAGANJE



Značenje prekržiene kante na točkice:

Ne bacajte električne uređaje kao neklasificiran opštinski otpad, koristite posebne objekte za sakupljanje. Kontaktirajte lokalnu vladu za informacije o dostupnim sistemima za sakupljanje. Ako se električni uređaji bace na otpad, opasne materije mogu iscuriti u vodu i ući u ishranu, narušavajući vaše zdravlje i dobrostanje. Kada menjate stare uređaje za nove, dobavljač je zakonski obavezan da uzme vaš stari uređaj besplatno.

دليل المالك تحذير

تعليمات السلامة الهامة

اقرأ الدليل، واتبع التعليمات المتعلقة بمنتجات السلامة والتجميع الصحيح والكمال للمنتج، وتعليمات الإخلاء في الخدمة، والاستخدام والصيانة.
من أجل سلامتك الخاصة، عليك دائماً مراعاة النصائح والتحذيرات الواردة في هذه التعليمات. قد يؤدي عدم الامتثال لتعليمات التشغيل هذه إلى تعريضك لخطر جسيم أو الموت. استخدم المنتج فقط في الأماكن والظروف التي صُنعت من أجلها.
إن ركوب الماء وفقاً لرياضة خطيرة. إن استخدام هذا المنتج يعرض المستخدم لمخاطر مفاجئة أو غير متوقعة.
يجب أن يدرك المستخدم هذه المخاطر، ويفهمها. إن استخدام المنتج يستلزم مراعاة تعليمات السلامة الموضحة في الدليل.
لا تتجاوز الحد الأقصى الموصى به من الأشخاص.
بغض النظر عن عدد الأشخاص على متن القارب، يجب ألا يتجاوز الوزن الإجمالي



للأشخاص والمعدات المحمولة القصوى الموصى بها.
لا تستخدم هذا المنتج إذا كنت تحت تأثير الكحول أو المخدرات أو الأدوية.
يجب أن يتم فحص أجهزة إنقاذ الحياة مثل سترات النجاة والعمائم واستخدامها في جميع الأوقات. ارتد دائماً خوذة عند استخدام هذا المنتج.
قم بالتجديف دائماً مع شريك ذي خبرة عند استخدام هذا المنتج.

أخيراً شريكك بمسار إبحارك وبحذورك للزمن.
راجع توقعات الأرصاد الجوية أولاً لمعرفة البيئة البحرية وظروف الطقس قبل البدء. إن الطقس والبيئة البحرية السببان خطيران جداً.
لا تستخدم أبداً المنتج في الظروف الخارجة عن إرادتك (على سبيل المثال لا الحصر، ركوب الأمواج العالية، التيارات المائية القوية أو تيارات الأنهار السريعة).

استخدم المنتج بالقرب من الشاطئ، واحذر من العوامل الطبيعية مثل الرياح وموجات المد والجزر.
كن حذراً من الرياح البحرية والتيارات المائية.
بل كل استخدام، افحص المنتج بعناية بحثاً عن علامات التلف أو التسرب لضمان أن يكون كل شيء في حالة جيدة.
يُرجى التوقف عن استخدام SUP إذا وجدت أي تلف.
لا تترك الأمواج في أماكن مائية غير مألوفة.

كن على علم بالآثار الضارة المحتملة للمواد مثل حمض البطارية والزيوت والبنزين. قد تتلف هذه السوائل المنتج.
قم بنفخ القارب وفقاً للضغط المحدد للمنتج، وإلا سوف يتسبب ذلك في نفخ المنتج بشكل مفرط، وقد يؤدي هذا إلى انفجاره.
حافظ على توازنك. إن التوزيع غير المتساوي على اللوح قد يسبب انقلاب اللوح مما قد يؤدي إلى الغرق.
تعرف على كيفية تشغيل المنتج. راجع منطقتك للحصول على معلومات وأثر التدريب حسب الحاجة. اطّلع على النواحي المحلية والمخاطر المتعلقة بركوب الأمواج والقوارب وألوان أنشطة المياه الأخرى.

احفظ هذه التعليمات

احفظ هذه التعليمات

البنية	الحجم المنفوخ	موصى به ضغط العمل (بوصة مربعة (1.03 بار))	الحد الأقصى للحمل (كجم (242 رطل))	الحد الأقصى للأشخاص
65302	2.74 x 76 سم x 15 سم (6" x 30" x 9")	15 رطل لكل بوصة مربعة (1.03 بار)	110 كجم (242 رطل)	1 فرد واحد بالغ
65303	3.05 x 84 سم x 15 سم (6" x 33" x 10")	15 رطل لكل بوصة مربعة (1.03 بار)	130 كجم (287 رطل)	1 فرد واحد بالغ
65305; 65329	3.20 x 76 سم x 15 سم (6" x 30" x 6" 10")	15 رطل لكل بوصة مربعة (1.03 بار)	120 كجم (265 رطل)	1 فرد واحد بالغ
65306	3.81 x 76 سم x 15 سم (6" x 30" x 2" 12")	15 رطل لكل بوصة مربعة (1.03 بار)	120 كجم (265 رطل)	1 فرد واحد بالغ
65308	3.10 x 86 سم x 15 سم (6" x 34" x 2" 10")	15 رطل لكل بوصة مربعة (1.03 بار)	140 كجم (309 رطل)	1 فرد واحد بالغ
65310	3.40 x 89 سم x 15 سم (6" x 35" x 2" 11")	15 رطل لكل بوصة مربعة (1.03 بار)	160 كجم (353 رطل)	1 فرد واحد بالغ
65312; 65330	3.05 x 84 سم x 15 سم (6" x 33" x 10")	15 رطل لكل بوصة مربعة (1.03 بار)	140 كجم (309 رطل)	1 فرد واحد بالغ

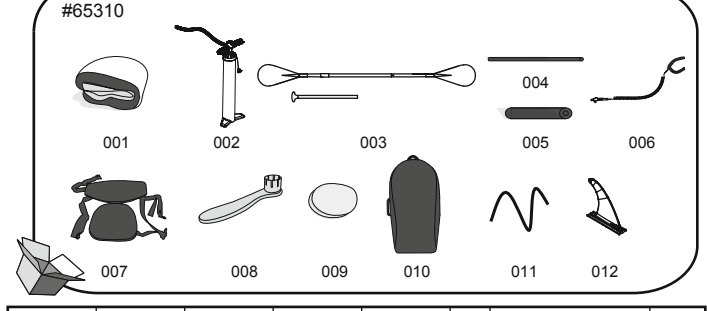
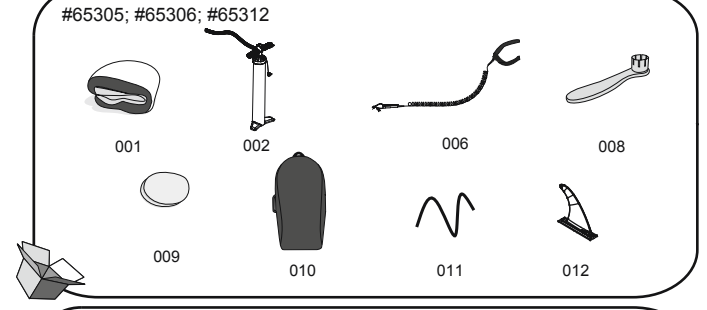
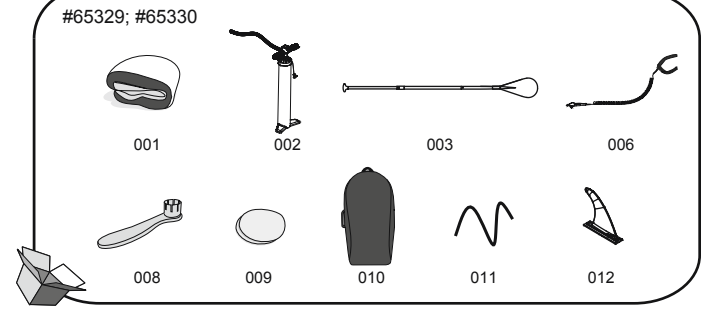
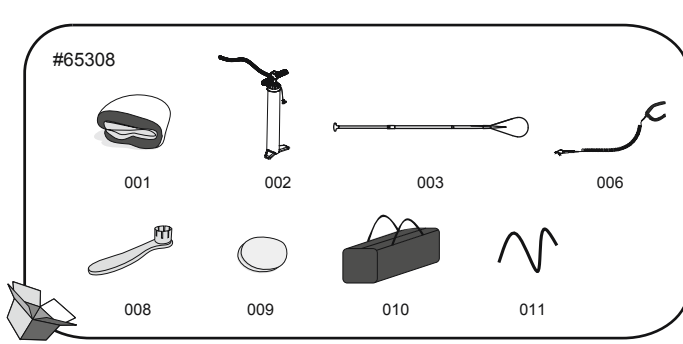
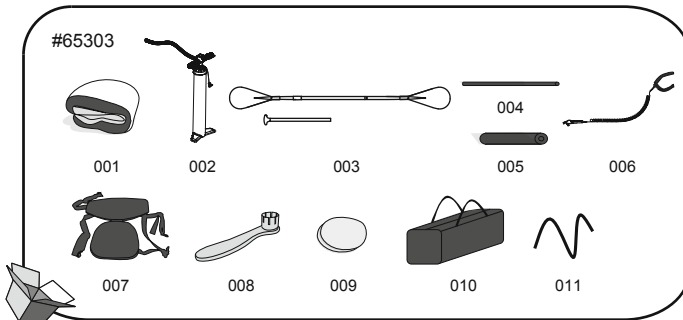
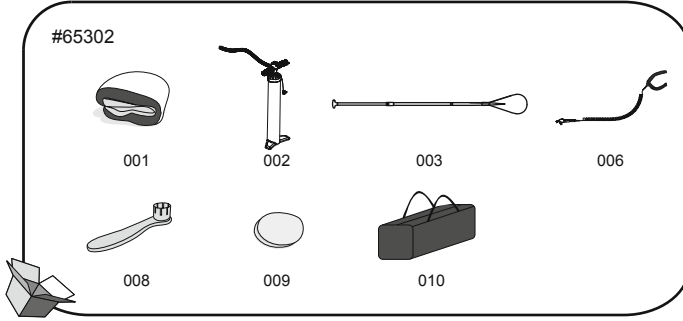

رقم القطعة	البيان	الكمية	رقم (65302#)	رقم (65303#)	رقم (65305#)	رقم (65306#)	رقم (65308#)	رقم (65310#)	رقم (65312#)	رقم (65330#)
P04487	لوح ركوب الأمواج	1	P04483	P04484	P04485	P04486	P04487	P04488	P04489	P04489
P04481	ضغط عال مضخة يدوية	1	P04481	P04481	P04481	P04481	P04481	P04481	P04481	P04481
P04491	المجداف	1	P04491	P04492	P04491	P04491	P04491	P04491	P04491	P04491
P04491	مسند للقدم	1	P04491	P5C499ASS16	P04491	P04491	P04491	P04491	P04491	P04491
P04490	مسند للقدم	1	P04490	F6C211ASS16	P04490	P04490	P04490	P04490	P04490	P04490
P04490	السلامة الحبل	1	P04490	P04490	P04490	P04490	P04490	P04490	P04490	P04490
P04490	معد	1	P04490	F6C336ASS18	P04490	P04490	P04490	P04490	P04490	P04490
P04490	مفتاح	1	P04490	F6H189ASS16	P04490	P04490	P04490	P04490	P04490	P04490
P04490	رقعة بوليستر 3 طبقات	1	P04490	F6H189ASS16	P04490	P04490	P04490	P04490	P04490	P04490
P04024	حقيبة	1	P04024	F6669ASS18	P04024	P04024	P04024	P04024	P04024	P04024
P04285	حبل مطلي	1	P03797	P03797	P03797	P03797	P03797	P03797	P03797	P03797
P04285	ز رقيقة	1	P04285	F3C197ASS18	P04285	P04285	P04285	P04285	P04285	P04285

رقم القطعة	البيان	الكمية	رقم (65310#)	رقم (65312#)	رقم (65329#)	رقم (65330#)
P04489	لوح ركوب الأمواج	1	P04488	P04489	P04489	P04489
P04481	ضغط عال مضخة يدوية	1	P04481	P04481	P04481	P04481
P04491	المجداف	1	P04491	P04491	P04491	P04491
P04491	مسند للقدم	1	P04491	P5C499ASS16	P04491	P04491
P04490	مسند للقدم	1	P04490	F6C211ASS16	P04490	P04490
P04490	السلامة الحبل	1	P04490	P04490	P04490	P04490
P04490	معد	1	P04490	F6C336ASS18	P04490	P04490
P04490	مفتاح	1	P04490	F6H189ASS16	P04490	P04490
P04490	رقعة بوليستر 3 طبقات	1	P04490	F6H189ASS16	P04490	P04490
F6669ASS18	حقيبة	1	P04025	F6669ASS18	F6669ASS18	F6669ASS18
P03797	حبل مطلي	1	P03798	P03797	P03797	P03797
F3C197ASS18	ز رقيقة	1	F3C197ASS18	F3C197ASS18	F3C197ASS18	F3C197ASS18

التركيب

- انشر لوح ركوب الأمواج على مستوى الأرض.
- عند استخدام اللوح في المرة الأولى أو بعد فترة تخزين طويلة، افحص صمام الهواء، وأحكام ربطه باستخدام المفتاح المرفق (أولاً، الشكل 1) تثبيتاً؛ لا تحل صمام الهواء أثناء استخدام اللوح.
- تنفخ اللوح بضغط عال مضخة يدوية (الشكل 2 الموضع 1). تأكد أن الصمام الزنبركي الداخلي غير مضغوط. في حالة الضغط عليه (الشكل 2 الموضع 2)، اضغط على الصمام الزنبركي، وأدره في عكس اتجاه عقارب الساعة بحيث يصبح الصمام الزنبركي الداخلي في الاتجاه الصحيح (الشكل 2 الموضع 3). أرفق الخرطوم بموضع النفخ على المضخة اليدوية ذات الضغط العالي. انفخ اللوح إلى 1.03 بار (15 رطل لكل بوصة مربعة). بعد النفخ، اربط غطاء صمام الهواء (الشكل 2 الموضع 4).
- ملاحظة: في حالة الإفراط في الضغط، اضغط على الصمام الزنبركي لتحرير الهواء إلى مستوى مقبول، ثم قم بتأمين ربط صمام الهواء.
- ملاحظة: في حالة عدم استخدام اللوح وتعرضه للشمس، قد يسبب ذلك زيادة في وسعه وتلفه.
- ملاحظة: مقياس الضغط لغرض النفخ فقط، وقيمة مقياس الضغط للرجوع إليها فقط، ولا ينبغي أن تستخدم كأداة دقيقة.

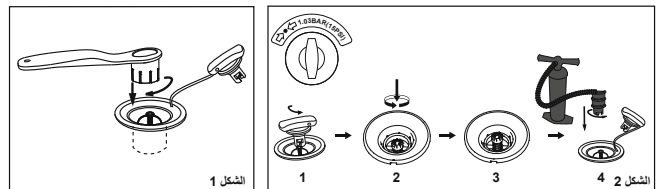

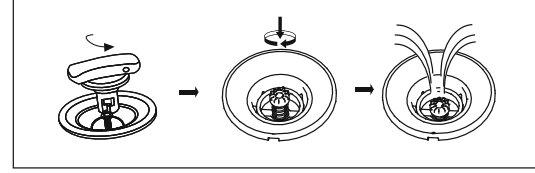

الصيانة:

1. انفخ المنتج طبقاً لقيمة رطل لكل بوصة مربعة (قيمة الضغط لكل بوصة مربعة) الموضحة على جانبي الصمام؛ لتجنب تعريض المنتج لأشعة الشمس أو المطر لفترات طويلة، ضع الغطاء الخارجي في الأعلى للحماية عندما لا تستخدم المنتج.
2. نظف المنتج بالماء والصابون الرقيق وقطعة قماش ناعمة إذا كنت تتوي عدم استخدامه لفترة طويلة. جفف المنتج قبل تخزينه. خزنه في مكان جاف ومظلم، وأبعده عن متناول الأطفال.

التخزين:

1. فرغ الهواء من اللوح بغطاء صمام الهواء، ثم اضغط على الصمام الزنبركي، وأدره في اتجاه عقارب الساعة.
 2. قم بإزالة جميع الملحقات من اللوح. استخدم قطعة قماش لتجفيف جميع الأسطح برفق. حافظ على نظافة وجفاف اللوح وجميع ملحقاته.
 3. قم بطي اللوح من الأمام إلى الخلف لإزالة الهواء الإضافي.
 4. يُخزن في مكان بارد وجاف بعيداً عن متناول الأطفال.
- ملاحظة: لا تقرد هذا المنتج عندما تكون درجة الحرارة منخفضة، اترك المنتج في حرارة الغرفة العادية (فوق 20 درجة مئوية) لمدة 24 ساعة قبل الفتح.

الإصلاح:

- قم بتنظيف المنطقة المطلوب إصلاحها تماما.
- اقطع الحجم المناسب من مادة رقع الإصلاح.
- ضع فقط كمية الغراء (غير مشمولة) اللازمة لتغطية موضع الإصلاح.

4. قم بتجميع المقعد (المشمول مع المنتج #65303# + #65310)، يمكن تعديل المقعد ليعم مسند القدم.
5. أرفق حبل السلامة في حلقة المقعد، ثم ضع الحزام حول كاحلك (الشكل 3).

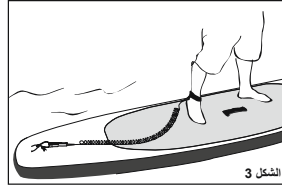

الشكل 3

- تركيب المجاديف (65302 + 65303 + 65310 + 65329 + 65330)
عدّل طول المجاديف طبقاً لطولك.
قس الارتقاغ، وأضف 8" لطول ركوب الأمواج، و10" لطول التنزه.

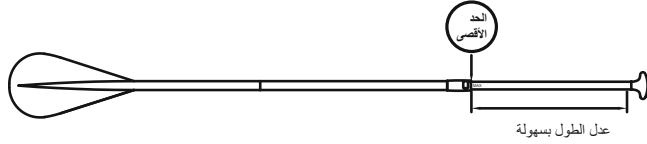

عدّل الطول بسهولة



1 ليس هناك حماية من الغرق



B

C



3



4



5



6



C

7

8

9 للسباحين فقط

10

11

12

13

A. تحذير.

B. حظر.

C. إلزامي.

1 ليس هناك حماية من الغرق

2 غير مخصص للأطفال في عمر 14 سنة أو أقل، يُستخدم فقط مع الأطفال فوق عمر 14 سنة

3 لا يستخدم في المياه البيضاء.

4 لا يستخدم في الأمواج العالية.

5 لا يستخدم في الرياح البحرية

6 لا يستخدم في التيارات المائية البحرية.

7 اقرأ التعليمات أولاً

8 عدد المستخدمين 1 شخص بالغ

9 للسباحين فقط

10 الحمولة القصوى لـ 65302: 110 كجم؛ 65329/65306/65305: 120 كجم؛ 65303: 130 كجم؛ 65330/65312/65308: 140 كجم؛ 65310: 160 كجم

11 مسافة آمنة من الساحل 150 م

12 قم دائما بالإشراف على الأطفال في المياه

13 احرص على ملء جميع الغرف الهوائية

تحذير

الاحتياطات الخاصة بالبطارية

- لا تخلط استخدام البطاريات القديمة والجديدة.
- لا تخلط أنواعاً مختلفة من البطاريات. لا تمزج بين البطاريات القلوية القياسية (الكربون - الزنك) أو القابلة لإعادة الشحن (النيكل - الكادميوم).
- تأكد من تركيب البطاريات بشكل صحيح فيما يتعلق بالقطبية (+ و -).
- لا تحدث دائرة قصر في طرفي البطارية.
- لا تحاول مطلقاً إعادة شحن البطاريات الأساسية لأن ذلك قد يتسبب في حدوث تسرب أو حريق أو انفجار.
- يجب فك البطاريات القابلة لإعادة الشحن من هذا المنتج قبل شحنها.
- لا تحاول أبداً تفكيك البطاريات أو فتحها لأن ذلك قد يؤدي إلى حروق بسبب الكهرباء.
- فك البطاريات في حالة عدم استخدام الوحدة لفترة طويلة من الوقت.
- يجب إزالة البطاريات المستنفدة من المنتج.
- لا تتخلص من المنتج وبطارياته في النار. تحقق من اللوائح المحلية الخاصة بك للحصول على تعليمات التخلص المناسبة.
- يجب عدم تعريض البطاريات إلى الحرارة المفرطة مثل ضوء الشمس أو النار أو ما شابه ذلك.
- تُحفظ البطاريات بعيداً عن متناول الأطفال.
- استخدم فقط 2 بطارية LR44 ×.

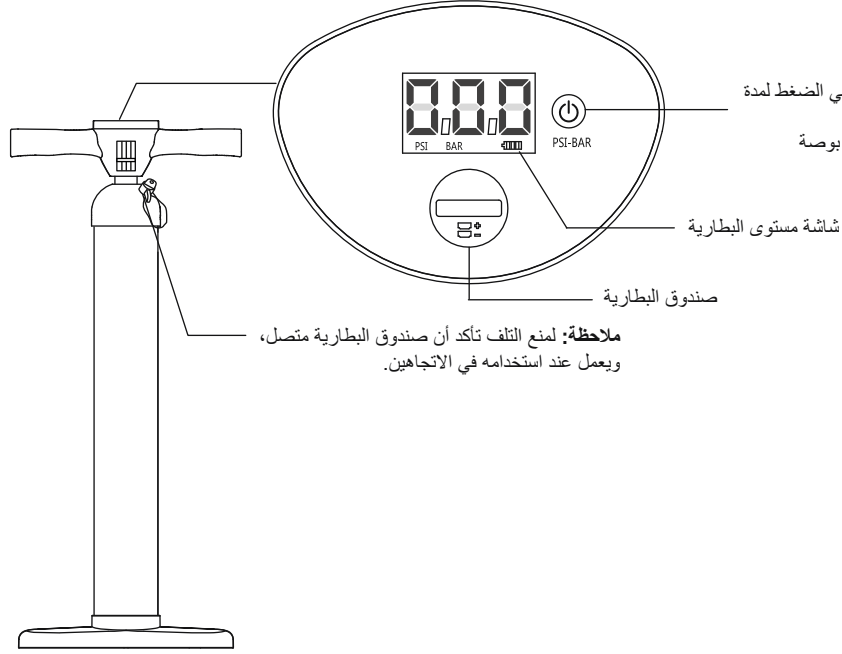

1 تشغيل/إيقاف تشغيل

ملاحظة: اضغط واستمر في الضغط لمدة 3 ثوانٍ لإيقاف التشغيل.

2 وحدات التبديل رطل لكل بوصة مربعة

شاشة مستوى البطارية

صندوق البطارية

ملاحظة: لمنع التلف تأكد أن صندوق البطارية متصل، ويعمل عند استخدامه في الاتجاهين.

تعليمات استبدال البطارية

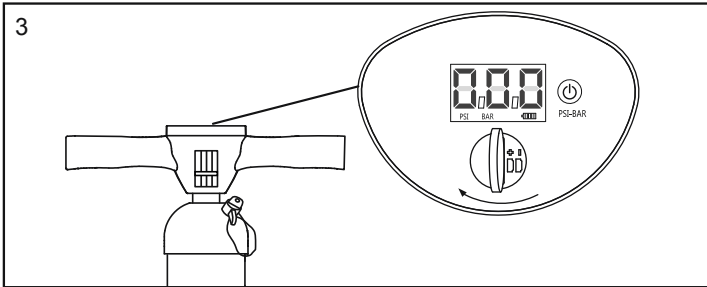
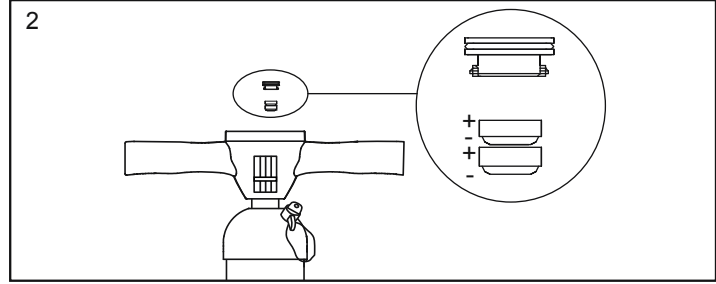
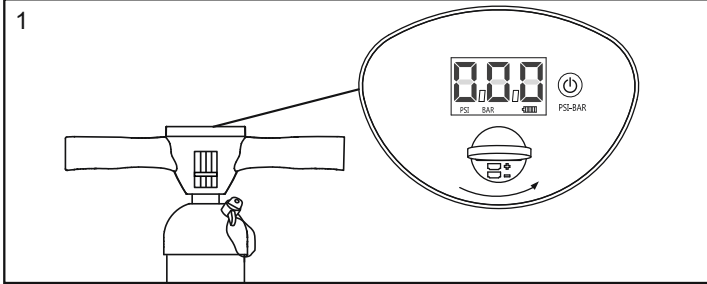

الصيانة والتخزين

1. استخدم قطعة قماش جافة لتنظيف جميع الأسطح برفق.
2. يُخزن في مكان بارد وجاف بعيداً عن متناول الأطفال.

ملاحظة: استخدم قطعة نقدية (غير مدرجة) لفتح صندوق البطارية.

التخلص من المنتج

معنى رمز سلة القمامة ذات العجلات وعلامة الخطأ:

لا تتخلص من الأجهزة الكهربائية كنفايات بلدية غير مفروزة، واستخدم مرافق جمع منفصلة.

اتصل بالحكومة المحلية للحصول على معلومات بشأن نظم الجمع المتاحة.

وفي حالة التخلص من الأجهزة الكهربائية في مقابل القمامة أو النفايات، من الممكن أن تتسرب مواد خطرة إلى المياه الجوفية وتصل إلى سلسلة الغذاء، وتلحق أضراراً بصحتك ورفاهيتك. عند استبدال الأجهزة القديمة واستخدام أجهزة جديدة، فإن بائع التجزئة ملزم قانوناً على الأقل بأخذ الجهاز القديم للتخلص منه مجاناً.

1



2

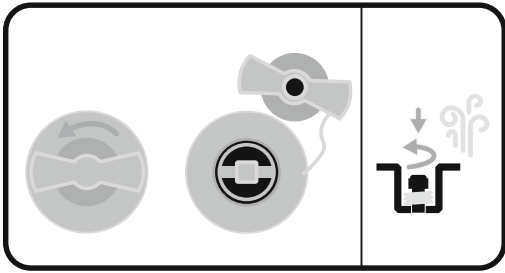

3

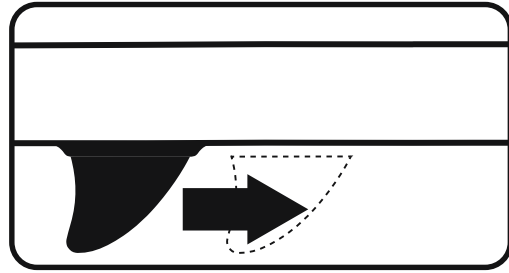

4

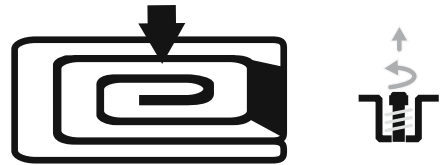

5

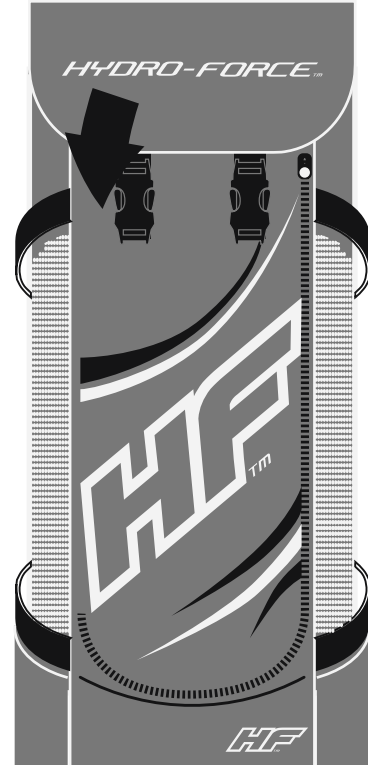
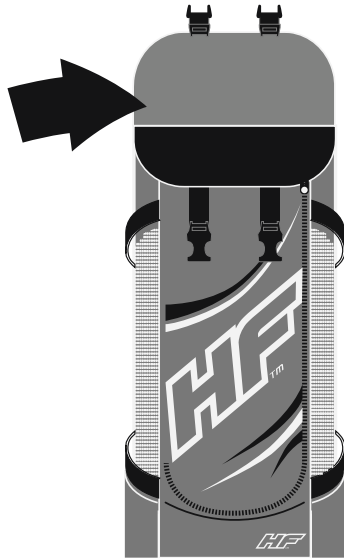



For support please visit us at:
bestwaycorp.com/support

©2019 Bestway Inflatables & Material Corp.

All rights reserved/Tous droits réservés/Todos los derechos reservados/Alle Rechte vorbehalten/Tutti i diritti riservati

®™ Trademarks used in some countries under license to/

Marques ®™ utilisées dans certains pays sous la licence de/

Marcas comerciales ®™ utilizadas en algunos países bajo la licencia de/

®™ Die Warenzeichen werden in einigen Ländern verwendet unter Lizenz der/

®™ Marchi utilizzati in alcuni paesi concessi in licenza a

Bestway Inflatables & Material Corp., No.3065 Cao An Road, Shanghai, 201812, China.

Manufactured, distributed and represented in the European Union by/

Fabriqués, distribués et représentés dans l'Union Européenne par/Fabricado, distribuido y representado en la Unión Europea por/

Hergestellt, vertrieben und in der Europäischen Union vertreten von/Prodotto, distribuito e rappresentato nell'Unione Europea da

Bestway (Europe) S.r.l., Via Resistenza, 5, 20098 San Giuliano Milanese (Milano), Italy

Distributed in North America by/Distribués en Amérique du Nord par/Distribuido en Norteamérica por

Bestway (USA) Inc., 3411 E. Harbour Drive, Phoenix, Arizona 85034, United States of America

Tel: +86 21 69135588 (For U.S. and Canada)

Distributed in Latin America by/Distribués en Amérique latine par/Distribuido en Latinoamérica por/Distribuido na América Latina por

Bestway Central & South America Ltda, Salar Ascotan 1282, Parque Enea, Pudahuel, Santiago, Chile

Distributed in Australia & New Zealand by **Bestway Australia Pty Ltd, 98-104 Carnarvon Street, Silverwater, NSW 2128, Australia**

Tel: Australia: (+61) 29 0371 388; New Zealand: 0800 142 101

Exported by/Exporté par/Exportado por/Exportiert von/Esportato da

Bestway (Hong Kong) International Ltd./Bestway Enterprise Company Limited

Suite 713, 7/Floor, East Wing, Tsim Sha Tsui Centre, 66 Mody Road, Kowloon, Hong Kong

www.bestwaycorp.com

Made in China/Fabriqués en Chine/Fabricado en China/Hergestellt in China/Prodotto in Cina